

ЭНЦИКЛОПЕДИЧЕСКИЙ СЛОВАРЬ.

ЭНЦИКЛОПЕДИЧЕСКІЙ СЛОВАРЬ.



ТОМЪ V^A.
Вальтеръ – Венути.



ИЗДАТЕЛИ: { Ф. А. Брокгаузъ (Лейпцигъ).
И. А. Ефронъ (С.-Петербургъ).



С.-ПЕТЕРБУРГЪ.
Гипо-Литографія И. А. Ефрона, Прачешный пер., № 6.
1892.

„ЭНЦИКЛОПЕДИЧЕСКІЙ СЛОВАРЬ“,

начатый проф. И. Е. Андреевскимъ,

ПРОДОЛЖАЕТСЯ ПОДЪ РЕДАКЦІЮ

К. К. Арсеньева

и заслуженнаго профессора

Е. Е. Петрушевскаго.

При участіи редакторовъ отдѣловъ:

Проф. А. Н. Бекетова . . .	отдѣлъ	біологическихъ наукъ.
С. А. Венгерова	„	исторіи литературы.
Проф. А. И. Воейкова . . .	„	географіи.
Проф. Н. И. Карѣва	„	исторіи.
Проф. Д. И. Менделѣва . . .	„	химико-техническій и фабрично- заводскій
Проф. В. Т. Собичевскаго . .	„	сельскохозяйственный и лѣсо- водства.
Владимира Соловьева	„	философіи.
Проф. Н. Ѳ. Соловьева . . .	„	музыки.
А. И. Сомова	„	изящныхъ искусствъ.

Списокъ гг. сотрудниковъ „ЭНЦИКЛОПЕДИЧЕСКАГО СЛОВАРЯ“

И ИХЪ ИНИЦІАЛОВЪ.

Аленицынъ, В. Д., магистръ		Гейшторъ, Г. Э.	<i>Г. Г.</i>
Альмедингенъ, А. Н.	<i>А. А-нз.</i>	Герценштейнъ, Г. М., прив.-доц.	<i>Г. Г.</i>
Анучинъ, Д. Н., проф.		Глинка, С. Ф., прив.-доц.	
Антоновъ, А. А.,	<i>А. А.</i>	Головкинскій, Н. А., проф.	<i>Н. Г.</i>
Бабкинъ, А. Ф.	<i>А. Б-нз.</i>	Головнинъ, П. Н.	<i>П. Г.</i>
Багалъй, Д. И., проф.		Гольдштейнъ, М. Ю., прив.-доц.	<i>М. Г.</i>
Батюшковъ, Ф. Д., прив. доц.		Городецкій, М. М.	<i>М. Г.</i>
Безобразовъ, С. В.	<i>С. Б.</i>	Горчаковъ, М. И., проф.	
Безсребренниковъ, М. И.	<i>М. Б.</i>	Гротъ, В. Я., проф.	
Бекетовъ, А. Н., проф.		Грумъ-Гржимайло, Г. Е.	<i>Гр. Гр.</i>
Бобылевъ, Д. Е., проф.	<i>Д. Б.</i>	Гулишамбаровъ, С. О.	
Болдаковъ, И. М.		Дерюжинскій, В. Ф., проф.	
Боргманъ, И. И., проф.		Докучаевъ, В. В., проф.	
Брамсонъ, Л. М.	<i>Л. Б.</i>	Ждановъ, А. М., проф.	<i>А. Ж.</i>
Брандтъ, Э. К., проф.	<i>Э. Б.</i>	Егоровъ, Н. Г., проф.	
Браудо, А. И.	<i>А. Б-о.</i>	Зотовъ, В. Р.	
Браунъ, Ф. А., прив.-доц.		Иностранцевъ, А. А., проф.	
Броуновъ, П. И., проф.		Канонниковъ, И. И., проф.	
Буличъ, С. К., прив.-доц.	<i>С. Б-чз.</i>	Канторовичъ, Я. А.	<i>Я. К.</i>
Быковъ, А. А.	<i>А. Б-сз.</i>	Каншинъ, Д. В.	
Быковъ, П. В.		Карелинъ, М. С., прив.-доц.	<i>М. К.</i>
Бѣловъ, Е. А., проф.		Каринскій, Д.	
Василенко, В. И.	<i>В. В.</i>	Картевъ, Н. И., проф.	<i>Н. К.</i>
Васильевъ, А. К.		Кауфманъ, И. И., д-ръ политической экономіи.	
Васильевъ, П. П., проф.	<i>П. В.</i>	Клокоцкий, С. С.	<i>С. Кл.</i>
Ватсонъ, М. В.	<i>М. В.</i>	Книповичъ, Н. М.	<i>Н. Кн.</i>
Вейнбергъ, Л. В.	<i>Л. В.</i>	Котляревскій, Н. А.	
Вейнбергъ, П. И., прив.-доц.		Крыловъ, А. Н., пр.	
Величко, Е. И., проф.	<i>К В-о.</i>	Кудрявцевъ, Н. В.	<i>Кдрн., Н. Кдрн.</i>
Венгерова, Э. А.	<i>Э. В.</i>	Кузнецовъ, Н. И.	<i>Н. К-сз., Н. К.</i>
Венгеровъ, С. А.	<i>С. В.</i>	Кучеровъ, М. Г., доц.	
Веселовскій, Алексѣй Н., проф.		Ламанскій, С. И.	
Веселовскій, Н. И., проф.	<i>Н. В.</i>	Ланговой, Н. П., проф.	
Винклеръ, ф. П. П.	<i>П. ф. В.</i>	Латкинъ, Н. В.	
Виноградовъ, П. Г., проф.		Левинсонъ-Лессингъ, Ф. Ю., проф.	<i>Ф. Л.</i>
Воейковъ, А. И., проф.	<i>А. В.</i>	Лермантовъ, В. В., лаборантъ.	
Вольфъ, А. М.		Лесманъ, А. М.	<i>А. Л.</i>
Вороновъ, А. П.	<i>А. В.</i>	Лидовъ А. П., проф.	
Врангель, бар. К. К., магистръ поли- тической экономіи	<i>К. Вр.,</i>	Лопухинъ, А. П., проф.	<i>А. Л., А. Л-нз.</i>
Врангель, Ф. Ф., баронъ	<i>К. Вр.,</i>	Лось, И. Л., прив.-доц.	<i>И. Л.</i>
Ганзенъ, П. Г.	<i>П. Г.</i>	Львовъ, М. Д., докторъ химіи	<i>М. Л.</i>
Гарднеръ, И.		Мазаевъ, М. Н.	<i>М. М.</i>
Гарзави, А. Я.	<i>А.</i>	Марголинъ, М. М.	<i>М.</i>
Гаршинъ, Е. М.		Марръ, Н. Я., прив. доц.	<i>Н. М.</i>

Масальскій, кн. В. И.	кн. В. М., В. М.	Степановъ, С.	С. С.
Матвѣевъ, П. А.		Сторожевъ, В. Н.	
Менделѣевъ, Д. И., проф.	Δ.	Субботинъ, А. П.	А. С—нъ.
Мищенко, Ф. Г., проф.		Судейкинъ, В. Т.	В. С—нъ.
Морозовъ, П. О., прив.-доц.	П. М.	Сумцовъ, Н. Ф., проф.	
Муромцевъ, С. А.	С. М.	Тавфилевъ, Г. И.	Г. Т.
Мякотинъ, В. А.	В. М., В. М—нъ.	Тархановъ, И. Р., проф.	
Надсонъ, Г. А.	Г. Н.	Татарскій, В. Г., ветеринаръ	
Нюбергъ, А. Г., проф.	А. Нюб.	Тимоновъ, В. Е., адъюнктъ	
Оглоблинскій, Н. Н.		Титовъ, А. А.	А. Т.
Ореусъ, И. И., генер.-лейт.		Траншель, В. А.	В. Т—нъ.
Пель, А. В., проф.		Уманскій, А. М.	А. Ум.
Петрушевскій, Ф. Ф., засл. проф.	П., Ф. П.	Успенскій, Ф. И., проф.	
Позднѣевъ, А. М., проф.		Утинъ, Е. И.	
Покровский, А. И.	А. П.	Фаусекъ, В. А., магистръ	В. Ф.
Покровский, Н. В., проф.	Н. П.	Финкельштейнъ, Л. О., д-ръ	Л. Ф.
Потанинъ, Г. Н.		Флавицкій, Ф. М., проф.	
Прозоровскій, Д. И., проф.	Прзр., Прзр.	Фойницкій, И. Я., проф.	
Пыпинъ, А. Н.		Форстенъ, Г. В., прив.-доц.	
Редзько, В.	В. Р—о.	Фридбергъ, Д. Г., д-ръ	Д. Ф.
Розенбахъ, П. Я., прив.-доц.		Фригъ, Э. Ю., инженеръ	Э. Ф.
Рождественскій, В. Г., проф.		Ходскій, Л. В., проф.	
Рудаковъ, В. Е.	В. Р.	Чельцовъ, И. М., проф.	
Рудскій, А. Ф., проф.	А. Р.	Чернышевъ, Ф. Н.	
Рубакинъ, Н. А.		Черняевъ, В. В.	
Рудневъ, В. М., проф.		Чуйко, В. В.	В. Ч.
Свѣшниковъ, М. И., прив.-доц.	М. С.	Чупровъ, А. И., проф.	
Селивановъ, А. Ф.	А. С., А. Сел.	Шокальскій, Ю. М.	Ю. Ш.
Сентъ-Илеръ, К. К.		Шперкъ, Ф. Ф., д-ръ	Ф. Ш.
Скиндеръ, А. И.		Шуляченко, А. Р., проф.	
Слюзбергъ, Г. В.		Щепкинъ, Е.	
Собичевскій, В. Т., проф.	В. С., С.	Эземплярскій, А. В.	А. Э.
Соловьевъ, Владиміръ С.	Вл. С.	Энгельмейеръ, П. К., инженеръ	П. Э.
Соловьевъ, Н. Ф., проф.	Н. С.	Якимовичъ, А. А.	А. Як.
Сомовъ, А. И., старшій хранитель		Янжуль, И. И., проф.	
Эрмитажа	А. С., А. С—овъ.	Яновскій, А. Е.	А. Я.
Спасовичъ, В. Д.		Яроцкій, К. Г., проф.	



Вальтеръ фонъ-деръ-Фогельвейде (Walter von der Vogelweide) причисляется къ главнѣйшимъ нѣмецкимъ миннезингерамъ XII—XIII вѣка, и произведенія его считаются лучшимъ образцомъ средневѣковой рыцарской лирики въ Германіи. В. родился около 1170 г. въ Тироли, близъ Клаузе-на, въ Эизакской долинѣ, въ усадьбѣ Фогельвейде, отъ недостаточныхъ родителей, принадлежавшихъ къ низшему, такъ называемому служилому дворянству. Оставивъ въ 1188—90 г. родительскій домъ, В. переселился въ Вѣну, гдѣ и обучался, при пышномъ дворѣ герцоговъ Бабенбергскихъ, стихотворному искусству, главнѣйшимъ образомъ подъ руководствомъ, или, по крайней мѣрѣ, сильно подчиняясь вліянію знаменитаго миннезингера, также изъ рыцарскаго, но только болѣе знатаго рода, Реймара фонъ-Гагенау, по прозванію Старога (Reinmar der Alte). Неизвѣстно въ точности, принималъ ли В. участіе въ походѣ въ Палестину (1197—98 г.), вмѣстѣ со своимъ покровителемъ, герцогомъ Фридрихомъ I Католическимъ. Когда, по смерти императора Генриха VI (1197 г.), началось соперничество претендентовъ на императорскій престолъ—Филиппа Швабскаго и Оттона Брауншвейгскаго, то В. сталъ на сторону перваго изъ нихъ, призывая въ своихъ пѣсняхъ нѣмецкихъ государей [положить признаемъ Филиппа конецъ «междоусобицѣ»] и вмѣстѣ съ тѣмъ пагубнымъ для отечества прокламатъ духовенства, съ папою Иннокентіемъ III во главѣ. Съ коронованіемъ Филиппа въ Майнцѣ (1198 г.), В. остается при дворѣ новаго императора приблизительно до 1205 г. Послѣ того, какъ послѣдній погибъ, въ іюнѣ 1208 г., отъ руки Оттона Виттельсбахскаго, В. примкнулъ къ партіи императора Оттона. До 1210 г. замѣчается какъ бы перерывъ въ поэтическомъ творчествѣ В.; затѣмъ онъ вновь вооружается противъ посягательства папы на самостоятельность императорской власти. Съ переходомъ императорской короны отъ Оттона къ Фридриху II, В. становится приверженцемъ молодого императора, отъ котораго онъ и получилъ небольшое ленное владѣніе, неподалеку отъ Вюрцбурга, обезпечившее его, по крайней мѣрѣ, отъ нищеты. Зато императоръ почтилъ поэта своимъ особымъ довѣріемъ, поручивъ ему, весной 1220 года, дѣло воспитанія своего сына, будущаго императора. Обязанности воспитателя Вальтеръ исполнялъ до 1224 года, когда оставилъ придворную жизнь и поселился въ дарованномъ ему помѣстьѣ, гдѣ умеръ около 1230 г. и былъ похороненъ въ Вюрцбургѣ; здѣсь, въ оградѣ новаго собора, надгробный камень поэта существовалъ еще въ прошломъ столѣтіи, а въ 1843 г. былъ воздвигнутъ новый памятникъ. Болѣе или менѣе вѣроятное изображеніе В. дошло до насъ въ миниатюрахъ знаменитой «Манессовой рукописи» (Manessischer Codex), содержащей въ себѣ стихотворенія миннезингеровъ и нынѣ хранящейся въ Берлинѣ, и въ такъ наз. «Weingärtner Liederhandschrift», начала XIV ст. (издана въ 5-мъ томѣ «Bibliothek des Litterarischen Vereins in Stuttgart», 1843. Миниатюра воспроизведена на стр. 144).

Въ періодъ отъ 1198 до 1220 г. В. пребы-

валъ во множествѣ мѣстъ, какъ онъ самъ говоритъ—«отъ Эльбы до Рейна и Венгерской земли, отъ Сены до Мура, отъ По и до Траве», оставаясь извѣстное время то при одномъ, то при другомъ дворѣ, между прочимъ, у знаменитаго покровителя искусствъ Германа ландграфа Тюрингенскаго, и затѣмъ у Дитриха Мейссенскаго, съ которымъ у поэта установилась болѣе или менѣе тѣсная дружба. Взаимоотношеніе В. и его учителя въ стихотворствѣ, Реймара фонъ-Гагенау, представляетъ особенный интересъ въ томъ смыслѣ, что въ ихъ лицѣ мы видимъ наиболѣе выдающихся представителей двухъ различныхъ эпохъ, въ сферѣ поэтического творчества, а также общественныхъ нравовъ и воззрѣній. Исключительное значеніе В., какъ представителя нѣмецкаго «миннезанга», обусловливается слѣдующими его характеристическими особенностями. Отъ природы обладая чрезвычайнымъ поэтическимъ талантомъ, В. совмѣщаетъ въ себѣ всѣ существеннѣйшія черты творчества миннезингеровъ, къ которымъ у него присоединяется необыкновенная разносторонность и отзывчивость на явленія общественной и политической жизни, равно какъ и задушевная искренность, благодаря чему въ его поэтическихъ произведеніяхъ мы находимъ, съ одной стороны, самыя изысканныя формы стихотворнаго искусства миннезингеровъ, равно какъ и всѣ затрогиваемыя въ немъ темы (см. Миннезингеры), а, съ другой стороны—естественную правдивость чувства и простоту тона и образность чисто-народной пѣсни, и при томъ въ соединеніи съ неподдѣльнымъ, природнымъ юморомъ. Сверхъ всего этого, В. необыкновенно мастерски владѣетъ стихотворною рѣчью, являясь вполне образцовымъ поэтомъ въ отношеніи стиля и метрики (см. въ указанномъ ниже изданіи Willmann's'a, стр. 44—98). Слѣдуетъ, однакожъ, замѣтить, что прежніе историки нѣмецкой литературы были слишкомъ склонны придавать особенностямъ поэтического творчества В. чисто индивидуальное значеніе, тогда какъ по мнѣнію, несомнѣнно болѣе правильному, новѣйшихъ изслѣдователей, онъ въ значительной степени обусловливался вліяніемъ господствовавшей въ ту эпоху литературной «школы». Но само собою разумѣется, что такіа характеристическія черты въ лирикѣ В., какъ глубокомысліе (въ его «Sprüche») или восторженная любовь къ своему отечеству и народу, какъ она выразилась, напр., въ знаменитыхъ строфахъ, сложенныхъ Вальтеромъ по своему возвращенію изъ Франціи, или, наконецъ, его рѣзко опредѣленныя симпатіи по поводу борьбы свѣтской власти съ папствомъ—всѣ онѣ вполнѣ зависѣли отъ личныхъ свойствъ и наклонностей Вальтера ф. д. Фогельвейде. Введеніемъ въ рыцарскую лирику элементовъ собственно народной пѣсни В. одинъ изъ первыхъ положилъ начало новому фазису въ развитіи средневѣковой нѣмецкой поэзіи.

Высокое значеніе В., какъ поэта, вполнѣ признавалось уже его современниками, напр., Готфридомъ Страсбургскимъ и др., и вліяніе его произведеній на творчество ближайшихъ къ нему по времени миннезингеровъ не подде-

жить сомнѣнію. Но постепенно и слава В. ф. д. Ф., наравнѣ съ остальными средневѣковыми поэтами, заглохла, пока память о немъ не возобновили Бодмеръ и Брейтингеръ, изданными ими, въ серединѣ прошлаго вѣка, сборникомъ миннезингеровъ временъ швабской династіи; вполне же литературную роль Вальтера выяснилъ Уландъ въ извѣстной своей монографіи о немъ, изданной въ 20-хъ годахъ нашего столѣтія. Лучшія изданія произведеній В.: «Gedichte, herausgegeben von K. Lachmann» (Берл. 1827; 5-е Aufl., besorgt von K. Müllenhof, ibid. 1875); «Walther v. d. Vogelweide, herausg. und erklärt von W. Willmanns» (2-е изд. Галле, 1883; составляетъ I т. «Germanistische Handbibliothek»); Для критики текста и изученія въ лингвистическомъ отношеніи важно изданіе Paul'a, «Gedichte» (Halle, 1882; составл. I томъ «Alteutsche Textbibliothek»). Въ переложеніи на современный нѣмецкій языкъ, кромѣ весьма популярнаго въ Германіи перевода К. Simrock'a (6 Aufl., Лейпц., 1876), еще: «Sämmtliche Gedichte. Aus dem Mittelhochdeutschen übersetzt, mit Einleitung und Anmerkungen von K. Pannier» (Лейпц., 1876). Изъ сочин., посвященныхъ жизнеописанію В. и критической оцѣнкѣ его произведеній, назовемъ: «Walther v. d. V.» von L. Uhland (Штутг., 1822; и въ его «Kleine Schriften»), V т., стр. 1—109); «Reinmar der Alte und Walther v. d. V.» von K. Burdach (Лейпц., 1880); W. Willmanns, «Leben u. Dichten W.'s v. d. V.» (Боннъ, 1882); E. Hamann, «D. Humor W.'s v. d. V.» (Ростокъ, 1889); A. Lange, «Un trouvère allemand» (Парижъ, 1879); «The Minnesinger of Germany» by A. E. Kroeger (Нью-Йоркъ, 1873). Всеобщая исторія литературы, подъ редакціей В. Корша и А. Кирпичникова, т. II (1881), стр. 424—30. Библиографическія указанія у Willibald Leo, «Die gesammte Literatur W.'s v. d. V.» (Вѣна, 1880). Сравн. K. Goedeke, «Grundriss zur Geschichte der deutsch. Dichtung aus den Quellen» (2-е изд. Дрезденъ, 1884, т. I).

И. Болдаковъ.

Вальтеръ (Клодъ-Альберъ Waltner)—современный парижскій граверъ, одинъ изъ лучшихъ нашего времени, род. въ 1846 году. Ученикъ Жерома по живописи, а потомъ Мартинэ и Априкеля-Дюпона по гравированію, онъ скоро выказалъ свой рѣдкій талантъ въ эстампахъ, съ точностью и большимъ вкусомъ воспроизводящихъ картины старинныхъ и новѣйшихъ живописцевъ. Манера его гравирования—такъ назыв. смѣшанная, т. е. состоящая въ совмѣстномъ употребленіи иглы, травленія крѣпкою водкой и рѣзца. Къ числу его произведеній, особенно цѣнимыхъ любителями, принадлежатъ: портреты бар. де-Вика (съ Рубенса), инфанты Маргариты (съ Веласкеса), Альфр. Мюссе (съ Давида Анжерака), графиня Баркъ (съ Рельо), Рембрандта и др.

А. Сомовъ.

Вальтрапъ (Waltrapp)—покрышка на сѣдло или потникъ, для предохраненія отъ пыли и дождя. В. помѣщается на сѣдло, когда оно имѣетъ выдающіяся луки, а подъ него, на потникъ—при англ. образцѣ сѣдла. Впрочемъ, въ настоящее время главное, если не единственное назначеніе В.—служить украшеніемъ. Въ Россіи подобныя украшенія конска-

го убора съ XIV по XVIII вѣкъ назывались платами, чепраками, чандарями. При Петрѣ Великомъ, съ введеніемъ обмундированія нѣмецкаго покроя, чепраки были сохранены, безъ опредѣленной формы. Въ послѣдующія царствованія указаны покроемъ и матеріалъ для чепраковъ. Въ 1763 г. названіе чепракъ и В. имѣли одинаковое значеніе. При Павлѣ I покрышки, принятые въ кирасирскихъ полкахъ, назывались чепраками, а въ гусарскихъ и драгунскихъ—В.; въ послѣдствіи же всѣ парадные чепраки назывались В., а чепраками—только покрышки на потникъ.

Вальгухъ (Адольфъ)—профессоръ физиологии и гигиены (съ 1876 г.) въ Манчестерѣ. Родился въ 1837 г. въ Одессѣ; изучалъ медицину въ Кіевѣ, Прагѣ и Лондонѣ. Въ 1860 г. получилъ степень врача въ Кіевѣ, а въ 1863 г. лиценціата въ королевской хирургической коллегіи въ Лондонѣ. Изъ его сочиненій извѣстны: «A dictionary of materia medica and therapeutics» (1868); «On catalepsy» (1869), «Asthma nervosum» и цѣлый рядъ статей въ медицинскихъ англійскихъ журналахъ. *Л. Г.*

Вальхензее (Walchensee)—деревушка въ Верхней Баваріи, на высотѣ 790 м. надъ ур. м.; лѣтняя климатическая станція.

Вальхеренъ (Walcheren)—самый западный и самый главный островъ въ нидерландской провинціи Зееландіи, между обоими устьями Шельды и Сѣвернымъ моремъ, 22 км. длины и до 18 км. ширины. В. состоитъ изъ весьма плодородной (наносной) почвы, которая даетъ превосходную пшеницу, прекрасные огородные овощи и на своихъ богатыхъ пастбищахъ отличный кормъ для скота. Кромѣ главнаго города Мидельберга, на В. расположены городъ Флиссингенъ и 18 деревень съ общимъ населеніемъ въ 45000 душъ. Въ исторіи В. извѣстенъ по высадкѣ англичанъ въ 1809 году, при чемъ они разрушили крѣпость Флиссингенъ.

Вальховитъ—желтая или бурая ископаемая смола, похожая на янтарь и встрѣчающаяся въ буромъ углѣ Вальхова въ Моравіи. *Ф. Л.*

Вальхъ (Walch)—имя цѣлой семьи ученыхъ, родоначальникомъ которой былъ: 1) Иоганнъ-Георгъ, протестантскій богословъ, профессоръ философіи, краснорѣчій, поэтики и богословія въ Іенѣ, ум. въ 1775 г. Онъ написалъ: «Philosoph. Lexicon» (2 т., Лейпцигъ, 4 изд., 1775); «Historisch-theologische Einleitung in die Religionsstreitigkeiten der lutherischen Kirche» (Іена, 1730—39, 5 т.)

2) Иоганнъ-Эрнестъ-Эммануэль В., старшій сынъ предыдущаго, былъ въ Іенѣ профессоромъ краснорѣчія и поэтики. Извѣстенъ какъ замѣчательный минералогъ и обладатель одной изъ богатѣйшихъ минеральныхъ коллекцій. † 1778.

3) Христіанъ-Вильгельмъ-Францъ В., братъ предыдущаго, былъ профессоромъ философіи сначала въ Іенѣ, потомъ въ Геттингенѣ; умеръ 1784. Извѣстность доставили ему его сочиненія по церковной исторіи, именно: «Historia Adoptianorum» (Лейпцигъ, 1755); «Historia Patropaschitarum» (Лейпцигъ, 1760); и въ особенности «Entwurf einer vollständi-

gen Historie der Ketzereien» (11 т., Лейпцигъ, 1762—85).

4) Карлъ-Фридрихъ В., братъ предъидущаго, профессоръ правъ въ Лейп., ум. 1799, написалъ: «Introductio in controversias juris civilis recentioris» (8 т., Йена 1771); «Beiträge zu dem deutschen Rechte» (Йена, 1771—93), и «Grundriss der Geschichte aller in Deutschland geltenden Rechte» (Лейп., 1780).

5) Георгъ - Людовикъ В.—сынъ предъидущаго, профессоръ древнихъ языковъ въ Грейфсвальдѣ, ум. 1838. Ему принадлежитъ отличающееся многими достоинствами издание «Агриколы» и «Германія» Тацита (Берл., 1828).

Вальцованіе, или вальцовка (технич.), состоитъ въ пропусканіи листовъ или полосъ между двумя одновременно вращающимися валами. Применяется для плющения, уплотненія и сдавливанія пропускаемыхъ листовъ, для приданія имъ равномерной толщины, доска или полигуры и т. п. В. ведется или непосредственно съ обрабатываемыми листами, или помѣщая ихъ между двумя твердыми, гладкими и ровными металлическими листами (чаще всего цинковыми, иногда стальными), въ холодномъ или нагрѣтомъ состояніи (нагрѣвая пропускаемые листы или валы), съ различною степенью быстроты прохожденія листовъ (вращенія валовъ), при различной степени надавливанія и валами различной твердости (деревянными, чугунными, стальными отпущенными или закаленными). В. применяется во множествѣ производствъ, напр. для приданія бумагѣ, картону (бристоольскій картонъ, см. Картона), фотографическимъ снимкамъ (см. Фотографія) полировки и плотности, въ мануфактурномъ, резиновомъ и др. производствахъ. Громаднѣйшее же примѣненіе вальцованія встрѣчается при обработкѣ желѣза и стали, особенно при полученіи полосового, рельсового и листового желѣза (и стали). Устройство такого прибора описано при словѣ вальцы. Д.

Вальцъ (Густавъ)—сельскій хозяинъ (1804—1876). Учился въ гогенгеймской тѣсной академіи, гдѣ впоследствии былъ профессоромъ и директоромъ (1850—1865 гг.). Извѣстный практикъ-хозяинъ и ученый, напечаталъ: «Ueber die Waldstreu» (1850), 2-ое изд. 1870 г. п. з.: «Ueber den Dünger und die Waldstreu»; «Landwirthschaftliche Betriebslehre» (1867, 2-ое изд., 1878), гдѣ изложено ученіе о сѣвоборотахъ. В. С.

Вальцъ (Яковъ Яковлевичъ)—проф. ботаники, род. въ Киевѣ 1841 г., получилъ образованіе въ кievскомъ университетѣ, 1863—65 гг. командированъ за границу, гдѣ работалъ у де-Вари (Фрейбургъ), А. Брауна и Н. Прингсгейма (Берлинъ), изучая безвѣтковые растенія, которыми, посвященныя его труды: «Ueber die Befruchtung in den geschlossenen Blüten von *Lamium amplexicaule* und *Oryza clandestina*» («Bot. Zng.», 1867, на русск. «Унив. Изв.», 1864), «Beitrag zur Morphologie und Systematik der Gattung *Vaucheria* DC.» («Pringsheim's Jahrb.», т. V, на русск. «Унив. Изв.», 1865, докторская диссертация), «О развитіи зооспоръ у водорослей» («Труды I съѣзда естествоисп.»), «О Сaproленіяхъ» («Записки кievскаго общ. естествоисп.», 1870 г. и на нѣм. «Botan. Zng.»).

Съ 1868 проф. кievскаго, а 1871 новороссійскаго университета; напечаталъ «Значеніе грибовъ въ экономіи природы» («Записки Импер. общ. Сельск. Хоз.», 1872), «О болѣзняхъ культурныхъ растеній» (ibid., 1873), «О вліяніи свѣта на нѣкоторые процессы растительной жизни» («Зап. Нов. Унив.», 1876), «О размноженіи растеній частями сѣмянъ» (ibid., т. XX, 1877). Съ 1881 г. В. въ отставкѣ.

Вальцы (Вальсы) **прокатные** (Train de laminoir, Walzenstrasse, rolling-train) (металлургія).—Этотъ важнѣйшій приборъ металлургическихъ заводовъ применяется, подобно молоту, для обработки или приданія однородности и формы всякимъ металламъ. Особенно важно примѣненіе вальцовъ для обработки желѣза, стали, мѣди и цинка. Здѣсь разсматривается, для примѣра, вальцованіе желѣза. Работа вальцованія состоитъ въ томъ, что сильно рѣскаленное желѣзо пропускаютъ между двухъ вальцовъ, вращающихся въ разныя стороны. Вальцы эти или представляютъ гладкіе цилиндры, или имѣютъ на поверхности своей жолобообразныя углубленія (жолобы, или ручьи; cannelure, Kaliber, groove), причемъ послѣ каждого пропуска длина протягиваемаго бруска увеличивается, тогда какъ поперечное сѣченіе его уменьшается. Это двойное измѣненіе тѣсно связано какъ съ величиною давленія и температурой нагрѣва, такъ и съ качествомъ прокатываемаго металла, а потому шаблоны, выработанные на какомъ-либо заводѣ, почти всегда требуютъ измѣненія при установкѣ того же производства на другомъ заводѣ.

Примѣненіе вращающихся цилиндровъ къ обработкѣ желѣза впервые было сдѣлано въ Арденахъ на заводѣ Лоренъ, въ серединѣ XVII столѣтія, для полученія прутковаго желѣза, на такъ называемомъ рѣвомомъ станѣ (train fenéur, Spaltwerk, slitting-mill), а это, вѣроятно, и подало идею Генриху Кортю приспособить вальцы къ полученію торгового желѣза; привилегія на изобрѣтеніе вальцовъ взята имъ въ 1783 г., т. е. за годъ до обнародованія объ изобрѣтенномъ имъ способѣ puddlingованія. Такъ какъ полученіе всякаго фасоннаго (таврового, рельсового, бимсового, проволочнаго и всякаго сортового) желѣза въ большомъ количествѣ и дешево возможно только при посредствѣ вальцовъ, и такъ какъ вальцы не только облегчаютъ и удешевляютъ всякую передѣлку желѣза въ различныя сорта, но и даютъ легкую возможность придавать полную однообразность большимъ желѣзнымъ (и стальнымъ) массамъ, то до введенія ихъ въ металлургическую практику человѣчество не могло дешево и точно строить ни желѣзныхъ дорогъ, ни желѣзныхъ мостовъ, ни желѣзныхъ судовъ.

Величина заводскихъ вальцовъ бываетъ чрезвычайно различна; наименьшіе дѣлаются длиною всего только отъ 6 до 9 дм., при діаметрѣ отъ 5—7 дм.; прокатный станъ съ такими вальцами требуетъ двигателя до 40 силъ; наибольшіе же, напр. бронепрокатные, доходятъ длиною до 15 фут., при діаметрѣ 3½ фут. и на работу такого стана расходуется до 2000 паров. лошадей (на заводѣ Круппа). Скорость вращенія вальцовъ должна быть такая, чтобы желѣзо, выходя изъ послѣдняго ручья, имѣло

еще температуру красного каления. Большие вальцы имѣютъ скорость на поверхности не болѣе 3 фут. въ секунду (дѣлаютъ до 25 оборотовъ въ минуту); у малыхъ скорость доходитъ даже до 12 фут. въ секунду (до 500 оборотовъ въ минуту).

Вальцы, сообразно ихъ работѣ, дѣлятся на: а) первопрокатные (Train ébaucheur, Forwalz-

werk, rough-rolls) и б) сортовые (Train marchand, Grobeisenwalzwerk, merchant-rolls). Первые изъ нихъ имѣютъ цѣлью придать куску желѣза (обжатому молотомъ, жомомъ или шкверомъ) такую форму, которая соответствуетъ дальнѣйшей его обработкѣ, т. е. въ нихъ оно ими вытягивается въ видѣ четырехграннаго бруска, подварокъ, заготовка (fer soudé.

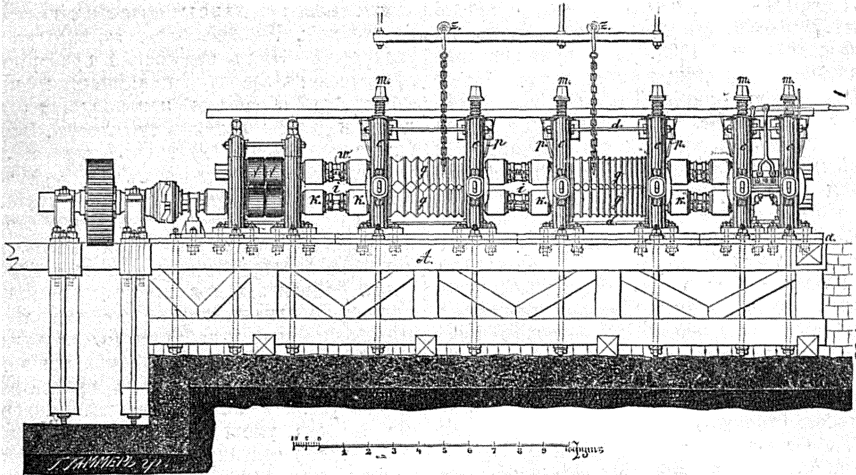

Фиг. 1. Прокатный станъ для полученія сортового желѣза (и стали). Общій продольный видъ.

geschweisste Eisen, weldet-iron), или же получаетъ форму досокъ, шириною отъ 2 до 5 дюйм., при толщинѣ $\frac{1}{2}$ до 1 дм. (складка, мильбарсъ, fer ébauché, Rohschienen, mill-bars). Въ сортовыхъ вальцахъ подварки получаютъ такое сѣчение, которое необходимо для пропуска ихъ въ отдѣлочные ручьи, гдѣ желѣзо получаетъ вполнѣ требуемый профиль. На чертежѣ (фиг. 1 и 2) показано общее расположеніе прокатнаго стана.

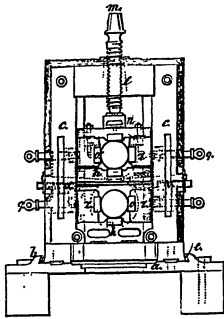

Фиг. 2. Прокатный станъ, какъ на фиг. 1. Поперечный разрѣзъ.

Установъ его состоитъ въ слѣдующемъ: на прочномъ фундаментѣ *A* укрѣплена чугунная рама *a* (taque, Sohlplate, bottom-plate) съ толстымъ крайкомъ *b*; поперегъ этой рамы междузакраями поставлена пара или нѣсколько паръ массивныхъ чугунныхъ станинъ *c* (châssis, Gerüst, housing-frames). Солидную устойчивость этимъ станинамъ придаютъ, связывая ихъ сверху и внизу толстыми желѣзными болтами *d* (съ гайками на концахъ) и, кромѣ того, закрѣпляютъ ихъ клиньями *e* въ закраяхъ основной рамы. Между станинами, ближайшими къ двигателю, помѣщаютъ пару шестеренъ *f* (передаточныхъ), служащихъ для передачи вращенія; затѣмъ въ каждую изъ другихъ паръ закладываютъ одинъ надъ другимъ два или три спаренныхъ валка *g* (laminoir, Walzen, rollers). Каждый валокъ состоитъ изъ трехъ

частей: а) тѣла или пучка (Walzenbund, table), б) шейки (правая и лѣвая цапфы; tourillon, Laufzapfen, pivot) и с) сыра (Zapfenkopf, bout), рыпа или квадрата (tipp); шейками своими валъ лежитъ на подшипникахъ въ подушкахъ *h* (chaise du coussinet, Lagerträger, paddle-bracket), закладываемыхъ въ станины, а посредствомъ сыровъ валы могутъ быть соединены какъ съ передаточными шестернями, такъ и съ другою парю вальцовъ; соединеніе это дѣлается посредствомъ приставнаго вала (arbre d'accoplement, Kupplungswelle, middle-shaft) и пары муфтъ *k*. Для полученія требуемаго давленія въ головной части станинъ имѣется бронзовая гайка *l* (écrou, Mutter, box of a screw), въ которой ходитъ нажимой винтъ *m* (vis de pression, Druckschraube, fixing-screw), а такъ какъ при излишнемъ нажимѣ (напр., слишкомъ большомъ нажимѣ или недостаточно нагревомъ подваркѣ) шейка вала легко можетъ отломиться, то подъ нажимной винтъ ставятъ предохранительную коробку *n* (стаканъ, boîte de sûreté Beschützer, preserver), которая, представляя собою малое сопротивление раздробленію, предупреждаетъ серьезную поломку. Съ цѣлью уменьшить вредное сопротивленіе отъ тренія, въ чугунную подушку вставляются бронзовые подшипники *o*; во избежаніе же нагрева шеекъ пускаютъ тонкую струю воды, для чего при вальцахъ всегда имѣется трубка *p*, снабжающая ихъ водою подъ нѣкоторымъ давленіемъ. Кромѣ уменьшенія тренія, подшипники служатъ для правильной постановки вальцовъ, т. е. посредствомъ ихъ придаютъ осямъ валовъ параллельное направленіе и регулируютъ совпаденіе частей профиля верхнихъ ручьевъ съ частями, выточенными въ нижнемъ валу,— все это дѣлается нажимомъ винтовъ *q*, спе-

ціально для сего имѣющихся направителей γ (направляющія бакаушки, blosche, Klötzchen). Для удобства работы, при вальцахъ съ обѣихъ сторонъ имѣется по чугунной доскѣ; на одной входитъ металлъ въ вальцы (наз. передней или подмастерской), а по другой (пріемной, задней или подручной) онъ выходитъ.

Такъ какъ средняя линия профиля ручьевъ лежитъ ниже линии соприкосновенія вальцовъ, то діаметръ нижняго вала дѣлается всегда до 2-хъ дюймовъ болѣе верхняго, но такъ какъ верхній ручей входитъ между реберъ, или ребордъ нижняго вала, то пучекъ верхняго на $\frac{1}{16}$ даже до $\frac{1}{4}$ дм. остается толще, а слѣдовательно прокатываемая полоса стремится загнуться книзу, а не вверху (того же достигаютъ, устанавливая ось верхняго вала на $\frac{1}{8}$ дм. въ сторону подручнаго). Отсюда очевидно, что полоса, загибаясь, можетъ обогнуться вокругъ вала и оковать его; во избѣжаніе этого сзади на подручную доску кладутъ проводки ω (фиг. 2), которые, прилегая плотно къ ручьямъ нижняго вала, заставляютъ полосу выходить горизонтально; для правильнаго же вхожденія полосы въ вальцы, при прокаткѣ сортового желѣза, укрѣпляютъ направляющую проводку также и спереди ν . Соединительные (приставные) валы длиною своею должны соответствовать разстоянію между станинами (на 1 дм. короче) и имѣть ту же форму, какъ и очертаніе сыра; длина соединительной муфты всегда равна половинѣ

приставнаго вала. Чтобы муфта не съѣзжала съ квадрата, въ выемки вала (ложки) закладываютъ распирающія деревянныя закладки (бабурки) ω (фиг. 1).—Въ томъ случаѣ, когда подручною приходится передавать полосу черезъ вальъ (для пропуска между валами), какъ это всегда имѣетъ мѣсто при обыкновенныхъ двухвальцовыхъ станахъ съ маховикомъ, передачу эту дѣлаютъ при посредствѣ крюка, подвѣшеннаго къ катящемуся ролику z . Такъ какъ съ передачею черезъ вальцы тратится слишкомъ много времени и машинѣ приходится производить много безполезной работы, поэтому въ настоящее время всѣ станы для изготовленія средняго и мелкаго ассортимента (т. е. всѣ, имѣющіе сѣченіе ниже $2\frac{1}{2}$ дм. въ сторонѣ квадрата) дѣлаются трехвальцовые.

Иные станы имѣютъ спеціальныя приспособленія, такъ напр., въ листопркатныхъ верхній вальъ уравновѣшенъ грузами, которые его поддерживаютъ на вѣсу. При прокаткѣ длинныхъ и тяжелыхъ листовъ (котельныхъ), вмѣсто подручной доски, устраиваютъ столъ, который посредствомъ механическаго приспособленія облегчаетъ передачу листа черезъ вальъ. Такіе же тяжелые предметы, какъ рельсы тройной длины, Т-образное желѣзо для мостовыхъ балокъ, броневыя плиты и т. п. прокатываются въ паровыхъ машинахъ, имѣющихъ передній и задній ходъ (реверсивныя прокатныя станы безъ маховика).

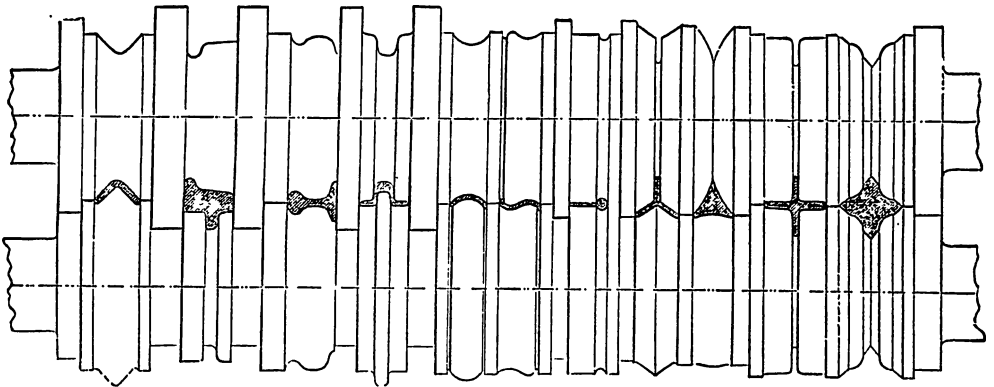

Фиг. 3. Отдѣльные ручки прокатныхъ вальцовъ для полученія различныхъ сортовъ фасоннаго желѣза (и стали).

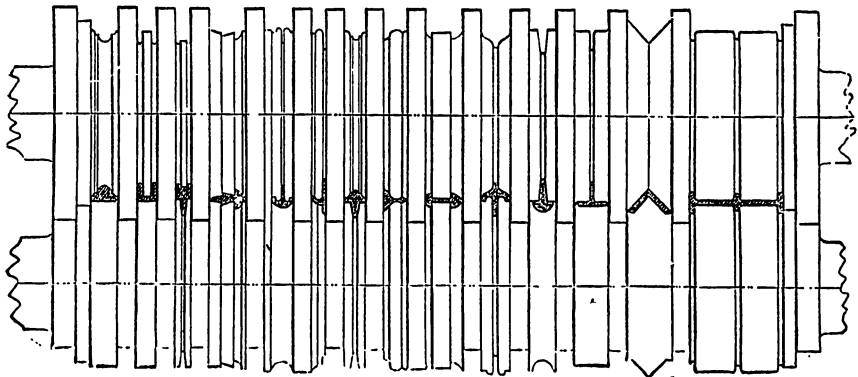

Фиг. 4. Тоже что и фиг. 3.

Для возможности исполнять чрезвычайно разнообразный ассортимент плоского желѣза въ одной и той же парѣ вальцовъ, устраиваютъ такъ наз. универсальные вальцы. Установъ этотъ состоитъ изъ двухъ паръ гладкихъ вальцовъ, причемъ одна пара (передняя) стоитъ вертикально, тогда какъ другая (задняя) лежитъ горизонтально; обѣ пары вращаются. Желѣзо, проходя черезъ первую (стоячую) получаетъ требуемую ширину, а при проходѣ между лежащими валами—должную толщину.

На приложенномъ чертежѣ показаны профили (фиг. 3, 4) отблѣченныхъ ручьевъ разного фасоннаго желѣза. А другія изъ приведенныхъ фигуръ указываютъ на послѣдовательное измѣненіе сѣченія ручьевъ при прокаткѣ рельсового (фиг. 5), углового (фиг. 6) и таврового (фиг. 7, 8) желѣза.

До какой колоссальной производительности доходятъ современные заводы, это видно изъ того, что имѣются примѣры, когда производительность реверсивныхъ машинъ доходитъ до 2054 тоннъ рельсовъ въ недѣлю, т. е. до 21241 пд. въ сутки. Въ нижеприведенной та-

блицѣ видны тѣ условія, которыя необходимы для прокатки желѣза (и стали); см. прилагаемую таблицу.

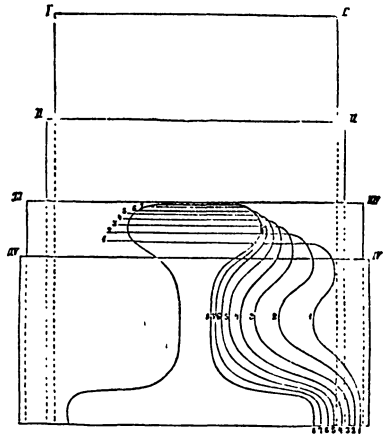

Фиг. 5. Послѣдовательное суженіе пакета при прокаткѣ рельсового желѣза (и стали).

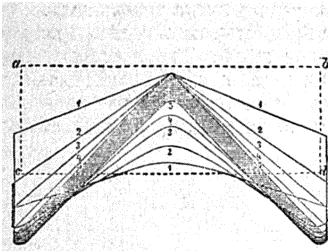

Фиг. 6. Послѣдовательное измѣненіе формы желѣзной (и стальной) полосы при полученіи углового желѣза.

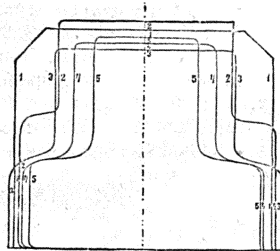

Фиг. 7. Послѣдовательное измѣненіе формы желѣза (и стали) при прокатываніи таврового желѣза.

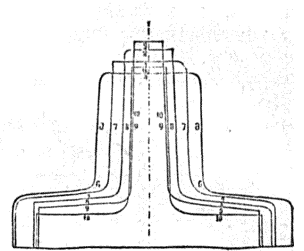

фиг. 8.

Въ прокатныхъ станкахъ на 100 пуд. чугуна, который должно считать отъ 2 р. 50 к. до 3 р. за пудъ, можно положить желѣза (при цѣнѣ отъ 5 до 10 р.) для малыхъ вальцовъ отъ 15 до 20%, для среднихъ отъ 7 до 10%, для большихъ около 5%. Бронзы (по цѣнѣ 25 р.) за пудъ для малыхъ—2%, для средн.—1½%, для большихъ—1%. Всѣ махового колеса отъ 2 до 2½ р. за пудъ. Стоимость фундамента отъ ¼ до ½ стоимости металл. сооруженія (въ этой же цифрѣ и работа установка). Всѣ прокатныхъ становъ бываетъ 630 до 1200 п., стоимость же парового двигателя за пудъ для больш. 2½ р., средн.—3, малыхъ—4, полагая на 1 паров. лошадь отъ 10 до 20 пуд. вѣсу.

Для безостановочнаго дѣйствія, въ виду поломокъ вальцовъ, каждый станъ долженъ имѣть запасные В., напр., въ Кресо, при 20 прокатн. станкахъ имѣются 700 смѣнъ прокатныхъ вальцовъ, начиная отъ 2,42 ф. до 244 пуд. вѣса каждый.

При своей прокаткѣ или обработкѣ въ вальцахъ желѣзо требуетъ неоднократнаго нагрѣва и на этомъ основаніи даже различается на односварочное и двусварочное. Лучшее русское сортовое желѣзо тагилскихъ заводовъ готовится слѣдующимъ образомъ: губчатый комъ (крапа, шмать) пудлинговаго желѣза подается изъ печи подъ молотъ и по обжимкѣ пускается въ первопрокатные В. на

милбарсъ. По охлажденіи его рѣжутъ, собираютъ въ пакеты и садятъ въ сварочную печь, откуда по доведеніи до ярко-бѣлаго каленія выдаютъ въ стрѣльчатые борозды, что назыв. подваркомъ; изъ вальцовъ онъ садится опять въ ту же сварочную печь. По доведеніи подварковъ до вара ихъ прокатываютъ для среднихъ и тонкихъ сортовъ въ длинные четырехгранные бруски; полученные брусья нагрѣваютъ добѣла и пускаютъ въ сортовые В.

Для приготовленія листовъ подварки прокатываются въ сварочныя складки, которыя называются красною болванкой; онѣ садятся въ калильную печь и разболваниваются въ гладкихъ валахъ и, когда листы раскатаны до требуемыхъ размѣровъ, ихъ собираютъ въ пары, по 60 шт. въ каждую и обрабатываютъ подъ молотомъ (пробиваютъ пару); а чтобы листы не слипались, ихъ пересыпаютъ угольнымъ мусоромъ.

Цѣна сортового желѣза опредѣляется слѣдующими слагаемыми (данныя завода Режницы въ Австрій): чугунъ входитъ 55% стоимости желѣза, горючій матеріалъ 19%, попутная плата 11%, поденная 4%, матеріалъ (смазка, кирпичи, инструменты и т. д.) 8%, цѣховые расходы 3%; такъ что при цѣнѣ чугуна 61½ коп. за пудъ стоимости самому заводу получается въ 1 р. 50 к., прибавляя же сюда общіе накладные расходы 13 к., получается продаж-

Назначение прокатных машинъ.	Диаметръ парового цилиндра.	Величина хода поршня.	Число оборотовъ машины въ 1 м.	Сила паровой машины.	Диаметръ валовъ.	Число оборотовъ въ 1 мин.	Число паръ станинъ даннаго стана.	Недѣльная производи-тельность въ тоннахъ.	Недѣльная производи-тельность на 1 паровую лоп. въ топкахъ.
1) Проволочн. станъ для провол., гвоздар. жел. и т. п. діам. $\frac{1}{8}$ до $\frac{3}{8}$ дюйм.	дюйм. 22 до 28	фут. 3 до 4	60 до 100	пар. лоп. 60 до 80 100 - 150	дюйм. 6 до 8	300 до 500	5 до 6 7-8	40 до 50 75-100 и до 120	$\frac{2}{3}$ $\frac{2}{3}$
2) Мелкосорт. станъ для кругл. и квадр. до $1\frac{1}{4}$ " , полосового шир. до 2" , мелк. фигурн.	20-21	3 - 4	80-100	40-60	9-12	150-250	3-5	30-40	$\frac{2}{3}$ -1
3) Среднесорт. станъ для плоскаго шпр. 2" до 6" , кругл. и квадр. $1\frac{1}{4}$ до 3 дюйм. и средн. фигур. По даннымъ Морена.	20-24	3 - 4	75-120	60-100	14-16	75-120	3-4	100-200	$1\frac{1}{2}$ -2
4) Чернов. станъ для пудлингов. криць и прокатки ихъ въ болванки.	20-24	4 - $4\frac{1}{2}$	40-60	40-80	16-18	40-60	2-3	150-300	4
5) Рельсов. станъ (или крупносорт.) для рельсовъ, кругл. ж. 3" до 6" , квадр. 3- $5\frac{1}{4}$ " , плоск. шир. до 20" , крупн. углового и тавров. до $6\frac{1}{4}$ " высоты.	24-32	$4\frac{1}{2}$ - $5\frac{1}{4}$	60-80 100-120	100-150 200-250	16-20	60-80 100-120	2-4	300-450 600	средн. 3
6) Крупносорт. станъ для кругл. 6-10" въ діам. и самыхъ крупн. сортовъ плоскаго и фигурнаго.	32-42	$4\frac{1}{2}$ - $5\frac{1}{4}$	50-60	200-350	24-28	50-80	2-3	—	—
7) Листовой станъ для кровельнаго и тонкаго листовъ.	20-24	4 - $4\frac{1}{2}$	40	40-50	14-20	40	2	15-20	$\frac{1}{2}$ - $\frac{1}{3}$
8) Листов. станъ для котельнаго $\frac{1}{8}$ " до $1\frac{1}{4}$ " толщ. и шир. 6 фут.	26-28	$4\frac{1}{2}$ - $5\frac{1}{4}$	40-50	80-150	20-24	30-35	1-2	40-75	$\frac{1}{2}$
9) Листов. станъ для крупн. листов. и корабельн. $\frac{3}{8}$ дюйм. \times $2\frac{1}{2}$ ф. до $1\frac{1}{4}$ дюйм. \times 3 фут.	32-42	$4\frac{1}{2}$ - $5\frac{1}{2}$	40-45	200-300	24-30	25-30	1-2	100-150	$\frac{1}{2}$
10) Блиндажн. станъ для прокатки брони отъ самой тонкой до самыхъ больш. разм. 12" д. \times 5 ф. \times 18 ф.	38-42	$4\frac{1}{4}$ -5	50-60	200-350	32-40	20-25	1-2	—	—

ная цѣна 1 р. 63 к. Стоимость металла въ разныхъ передѣлахъ при чуугунѣ въ 61 $\frac{1}{2}$ к. за пудъ выражается слѣдующими цифрами: пудъ мильбарса 96 к., односварочное желѣзо 1 р. 25 в., двусварочное 1 р. 46 к., продажное сортовое 1 р. 63 в., листовое 2 р. 75 к.; впрочемъ, цѣны эти на различныхъ заводахъ различны и зависятъ много отъ техническихъ результатовъ, которые за послѣднее время, благодаря сварочнымъ печамъ Сименса, значительно улучшились.

Въ настоящее время въ способѣ прокатки сдѣлано братьями Манесманъ (въ Реймшеиде) такое измѣненіе, которое обѣщаетъ дать результаты громадной важности; пока способъ этотъ требуетъ еще разработки механическихъ приспособленій; для такой прокатки скорость на окружности маховика доходить до 350 фут. въ секунду, черезъ что развивается втеченіе 30 секундъ до 10000 пар. лош. При обыкновенной прокаткѣ (по способу Корта), обрабатываемый предметъ проходитъ между вальцами перпендикулярно къ ихъ осямъ; по манесмановскому же—полоса двигается вдоль вальцовъ, или, правильнѣе говоря, наискось, такъ какъ оба вальца устанавливаются непараллельно и прокатываемая штука проходитъ между ними, дѣля уголь, образуемый ими пополамъ. При манесмановской прокаткѣ изъ сплошного бруска желѣза получается труба, у которой волокна металла скручены. Если по этому способу катать брусокъ съ перехватами по длинѣ, то мѣста несжатые, по выходѣ изъ вальцовъ, окажутся полыми, тогда какъ мѣста перехватовъ останутся сплошными, въ результатѣ получается труба съ пробками.

А. И. Скандеръ. А.

Вальчицкіе—русс. двор. родъ. Родоначальникомъ его считается венденскій подполковникъ Иванъ В., владѣвшій частью селенія Рожнешова, съ крестьянами, въ чарскомъ повѣтѣ Варшавской земли. Родъ В. внесенъ въ 6 ч. двор. Родосл. книги, а гербъ ихъ помѣщенъ въ XII ч. Герб., 101.

Вальштадтъ (Wahlstadt)—селеніе въ Силезіи, при р. Кацбахѣ, ознаменованное сраженіями въ 30-ти лѣтнюю и 7-ми лѣтн. войны и въ кампанію 1813 г. (См. Лигница и Кацбахъ).

Въ военной исторіи В. занялъ мѣсто еще раньше. Въ 1241 г. полководецъ Батыя Пета, вторгнувшись въ Силезію съ войскомъ въ 150 тысячъ, разорилъ Бреславль и обложилъ Лигницу, храбро защищаемый Анною, супругою ниже-саксонскаго герцога Генриха Благочестиваго, который между тѣмъ старался набирать войско; но вслѣдствіе междоусобій и безначалія, въ то время царившихъ въ Германіи, онъ съ трудомъ могъ собрать 20 тыс., которыя и привелъ къ Вальштадту. Въ 1-й линіи поставлены были дружины крестоносцевъ и вооруженныхъ гольдбергскихъ рудокоповъ, подъ предводительствомъ моравскаго герцога Болеслава; во 2-й—польскіе отряды; въ 3-й—воины герцога Мечислава, изъ Ратибора и Ополя (Oppeln); въ 4-й—рыцари Тевтонскаго ордена; самъ Генрихъ съ силезцами и наемными нѣмецкими ратниками сталъ въ резервѣ. По приближеніи монголовъ, Болеславъ стреми-

тельно атаковалъ передовую неприятельскій отрядъ и опрокинулъ его; но, неосторожно увлекшись преслѣдованіемъ былъ окруженъ врагами и погибъ съ большею частью своей дружины. 2-я и 3-я линіи, послѣшившія къ нему на помощь, временно возстановили сраженіе. Тогда монголы подняли на польск. языкъ крикъ: «спасайся! спасайся!» Обманутые этимъ, польскіе и ратиборскіе отряды обратились въ бѣгство и тѣмъ разстроили 4-ю линію и резервъ. Самъ Генрихъ былъ убитъ, начальникъ тевтонскихъ рыцарей, гермейстеръ Понъ-фонъ-Остеръ, тяжело раненъ; уцѣлѣвшая часть войска въ безпорядкѣ отступила къ Журу. По неизвѣстнымъ причинамъ монголы не воспользовались одержанною побѣдою. Черезъ нѣсколько дней Пета снялъ осаду Лигница и послѣшилъ въ Венгрію на соединеніе съ Батыемъ, съ которыми и возвратился въ степи.

Валья (гот. Walja)—король вестготовъ 415—419, преемникъ Сигериха, основатель Вестготскаго царства въ южной Галліи съ центромъ въ Тулузѣ. См. Вестготы.

Вальявецъ Крачановъ (Матія)—современный хорватскій ученый и писатель, профессоръ загребскаго университета, издалъ «Narodne pripoviedke» (1858), «Narodne pripoviesti» (1875). Кромѣ того, онъ помѣщаетъ свои статьи въ «Rad jugosl. akademie».

Вальядолидъ (Valladolid)—гл. городъ испанской провинціи того же названія (7880 кв. км., съ насел., 1887 г., 267000), расположенный на прекрасно обработанной равнинѣ, въ 679 м. надъ ур. моря, при впаденіи Эсегвы и Писурги и на южномъ концѣ Кастильскаго канала, станція ж. д. линіи Ирунь-Мадридъ; насчитываетъ 49877 жит., служить резиденціей архіепископа. Въ В. находится 15 церквей, университетъ, основанный въ 1346 г., математическая и рисовальная школы, академія наукъ и искусствъ. Изъ общественныхъ зданій замѣчательны: заложенный Филиппомъ II въ 1585 г. соборъ, незаконченный; старинный королевскій дворецъ, нѣкогда резиденція кастильскихъ и испанскихъ королей, до Филиппа III, который перенесъ столицу въ Мадридъ; монастырь Санъ-Пабло, съ великолѣпнымъ готическимъ порталомъ, построенный великимъ инквизиторомъ Торквемадой, теперь обращенный въ рабочій домъ. Старинный бенедиктинскій монастырь превращенъ въ сильно укрѣпленные казармы. Бывшая коллегія де-Санта-Круцъ въ настоящее время заключаетъ въ себѣ музей искусствъ, съ весьма цѣнными картинами и скульптурными работами, и библиотеку въ 14000 томовъ. В. является оживленнымъ промышленнымъ центромъ. Важнѣйшія отрасли производства: чугунолитейное дѣло, шерстяныя, суконныя и шелковыя матеріи, ленты, золотыя и серебряныя издѣлія, писчебумажное производство, химическіе продукты, фаянсъ и кожа. Въ В. (средневѣк. названіе города было Vallisoletum) родился Филиппъ II и Анна Австрійская, жена Людовика XIII, и умеръ Колумбъ.

Вальянь (Жанъ - Валисъ - Филиберъ, графъ Vaillant)—французскій маршалъ, род. 1790 † 1872, воспитывался въ парижской политехнической школѣ, откуда въ 1809 г. вы-

пушенъ подпоручикомъ въ саперы. Въ 1812 г. В. участвовалъ въ походѣ въ Россію, а въ 1815 г.—въ сраженіяхъ при Линьи и при Ватерлоо; въ 1830 г., находясь въ Алжирѣ, былъ раненъ, а въ 1832 г. отличился во время осады Антверпена. Дальнѣйшую службу свою В. проходилъ въ Алжирѣ, а въ 1839 г. назначенъ былъ директоромъ политехнической школы въ Парижѣ. Въ половинѣ сороковыхъ годовъ руководилъ сооруженіемъ парижскихъ укрѣпленій, въ 1849 г. участвовалъ въ осадѣ Рима. Съ 1854 по 1859 г. В. управлялъ военнымъ министерствомъ; въ 1859 г. назначенъ начальникомъ штаба альпійской арміи, а въ 1860 г.—министромъ двора императора Наполеона III. На этомъ мѣстѣ онъ оставался до паденія Имперіи. Ему принадлежатъ книги: «Le Siège de Rome» (Парижъ, 1851).

Вальянъ (Jean-Foi Vaillant) — франц. нумизматъ, род. въ 1632 г., ум. въ 1706 году. Изъ своихъ долгодѣтныхъ путешествій по Италіи, Сициліи, Греціи, Англии, Голландіи, Египту и Персіи В. собралъ богатѣйшія нумизматическія коллекціи. Изъ его сочиненій упоминаемъ: «Numismata imperatorum Romanorum praestantiora» (1674); «Seleucidarum imperium, sive historia regum Siria ad fidem numismatum accommodata» (1681); «Numismata aerea imperatorum in coloniis etc.» (1688—1697); «Historia Ptolemaeorum Aegypti regum ad fidem numismatum accommodata» (1701); «Nummi antiqui familiarum romanarum» (1702).

Вальянъ (Мари-Эдуардъ Vaillant) — членъ парижской коммуны, род. въ Вьерзонѣ въ 1840 году; посѣщалъ нѣмецкіе университеты, занимаясь медициной и философией. Здѣсь онъ увлекся идеями международнаго рабочаго общества (Интернаціональ). Война 1870 года, которую онъ открыто порицалъ, застала его въ Тюбингенѣ, откуда онъ посѣдѣшилъ уѣхать въ Парижъ и сталъ въ ряды національной гвардіи. Во время осады Парижа онъ приобрѣлъ огромное вліяніе въ средѣ рабочихъ, сказавшееся на выборахъ въ національное собраніе, 8 февраля 1871 г., когда онъ получилъ 49340 голосовъ. Когда вспыхнуло въ Парижѣ возстаніе 18 марта 1871 г., В. былъ избранъ въ члены коммуны. Въ собраніи коммуны онъ былъ на сторонѣ большинства и вотировалъ за устройство комитета общественаго спасенія. По вступленіи въ Парижъ регулярныхъ войскъ, В. долженъ былъ бѣжать въ Лондонъ, гдѣ сдѣлался членомъ главнаго совѣта Интернаціонала. Военный судъ въ Версали заочно присудилъ Вальяна къ смертной казни. Послѣ амнистіи В. возвратился въ Парижъ и въ 1884 г. былъ избранъ членомъ муниципальнаго совѣта и сдѣлался главой партіи бланкистовъ. Въ своей политической программѣ онъ осуждаетъ всякіе компромиссы социализмовъ съ другими партіями и рекомендуетъ парижскому муниципальному совѣту, если бы республикѣ угрожала опасность, стать во главѣ парижскаго населенія. Кандидатура его въ палату депутатовъ въ 1888 и 1889 г. потерпѣла неудачу.

Вальянъ (Sébastien Vaillant) — французскій ботаникъ, род. въ Виньи (Vigny), въ деп. Seine et Oise, 1669—1722). Изучалъ первонач-

ально медицину, но, подъ вліяніемъ извѣстнаго Турнефора, отдался скорѣе всецѣло изученію ботаники. Въ 1708 г. онъ получилъ профессуру въ Jardin des Plantes, въ 1716 году избранъ въ члены академіи наукъ. Въ 1721 г. онъ читалъ въ академіи свои «Remarques sur la méthode de Tournefort», гдѣ оспаривалъ взгляды Турнефора на значеніе цвѣтка. В. посвящалъ всѣ свои досуги изученію растительности окрестностей Парижа. Трудъ его окончилъ Бургаве; въ 1727 г. онъ появился подъ заглавіемъ: «Botanicon Parisiense etc.» Кромѣ названныхъ сочиненій В. написалъ въ 1717 г. «Discours sur la structure des fleurs, leurs differences et l'usage de leurs parties». Его именемъ названъ родъ Vaillantia и нѣсколько видовъ.

Г. Т.

Вальянъ (Vaillant) — фамилія нѣсколькихъ фланандскихъ художниковъ XVII стол. Изъ нихъ болѣе другихъ замѣчательнъ Валлерантъ В. (1623—1677), писавшій портреты паразитальнаго сходства съ нѣмецкихъ и французскихъ государей той эпохи. Въ его живописи видно вліяніе знаменитаго в.-д. Гельста (см. Гельстъ). В. былъ одинъ изъ первыхъ, по времени, граверовъ манерою, называемою mezzotinta (см. Гравированіе).

Валецкій (Антонъ) — современный польскій естествоиспытатель, род. 1815 г. Въ 1836 году онъ поступилъ въ medico-хирургическую академію въ Вильнѣ, но, замѣшанный въ политическомъ процессѣ, онъ былъ въ 1838 г. сосланъ въ Даурію, гдѣ пробылъ 19 лѣтъ, занимаясь изслѣдованіемъ мѣстной флоры и фауны. Въ 1858 г. онъ возвратился въ Варшаву и получилъ мѣсто при главной школѣ. Онъ напечаталъ: «O antyloporach środkowej A zji» («Bibl. Warsz.» 1859); «Materjalny do fauny ichtiologicznej Polski» («B. W.» 1863); «Przeглядъ zwierząt ssących krajowuch» (1866); «Systematyczny przegląd ryb krajowuch» (1864).

Валюта (нѣмецк. и итал. Valuta, франц. Valeur, англ. Value) — собственно цѣнность. Подъ В. обыкновенно разумѣютъ вознагражденіе, выдаваемое лицомъ, приобретающимъ право требованія, въ чемъ бы такое вознагражденіе не состояло. О значеніи наличности В. для дѣйствительности права требованія — см. Безденежность и Вексель. Затѣмъ подъ В. разумѣютъ денежную единицу, которую законодательство страны признаетъ общеобязательнымъ средствомъ платежа и масштабомъ цѣнностей. Наконецъ подъ В. понимаютъ иногда отношеніе нарицательной (номинальной) цѣны денегъ, векселей и цѣнныхъ бумагъ къ ихъ курсу; отсюда выраженіе: возстановленіе В., равносильное поднятію курса обезцѣненныхъ бумажныхъ денегъ до ихъ номинальной цѣны (см. Курсъ). Въ бухгалтеріи отмѣтка: «Valuta per» указываетъ срокъ, съ котораго начинается теченіе процентовъ на внесенную сумму.

А. Я.

Валыно — село Кіевской губ., Черкаскаго уѣзда, въ 69 вер. къ ЮЗ. отъ г. Черкасскъ, при р. Зубрѣ. Дворовъ 513, жит. (1890) 3659. Въ с. 2 православныя церкви, школа, 2 постоялыхъ двора и 8 лавокъ.

Валуніе (шерсти) — см. Войлокъ. А.

Вама — р. Олонецкой г., Пудожскаго уѣзда, южный изъ рукавовъ, вытекающихъ изъ Бод-

дозера и образующихъ р. Волду. Длина 25 верстъ. Сплавъ лѣса.

Вамадева (Vāmadeva)—одинъ изъ мнѣческихъ мудрецовъ (rishi), которымъ приписывается сочинение Ригведы (см. Веды). Ему принадлежитъ четвертая книга (Mandalam).

Вамана (Vāmana)—индійскій реторикъ, вѣроятно VIII-го вѣка по Р. X. Его пятника (Kāvyālam kāgavṛtti) издана Калпеллеромъ (Лена, 1875).

Вамана (Vāmana)—индійскій грамматикъ того же имени, авторъ комментариевъ (Kāśikā Vṛtti) къ грамматикѣ Панини. Комментарии эти изданы (Бенаресъ, 1876—1878) подъ редакцией пандита Bālaśāstrā (Балашастра). Когда жилъ В.—съ точностью неизвѣстно. Бѣллингъ относитъ его къ XI в., Калпеллеръ—къ XII. Также нельзя опредѣлить, тождествененъ ли онъ съ предъидущимъ В.—реторикомъ, съ которымъ онъ, повидимому, смѣшивается въ индійской литературѣ.

С. Буличъ.

Вамана-Аватара (Vāmana-Avatāra)—пятое изъ десяти воплощеній Вишну. Вишну, принявъ образъ карлика, перехитряетъ могучаго царя демоновъ Бали, угрожавшаго уже небу, такъ: выпрашиваетъ у него себѣ три шага земли для жилища; получивъ согласіе, онъ страшно вырастаетъ и въ три шага обходитъ землю, воздухъ и небо, такъ что демону, съ его полчищами, остается только мѣсто въ подземномъ мірѣ. Сообразно съ этой легендой Вишну носитъ названіе Тривикрама (о трехъ шагахъ).

С. Буличъ.

Вамаръ—см. Кала-и-Вамаръ.

Вамба (готск. Wamba)—король вестготовъ въ Испаніи, 672—680, преемникъ Рекесвинта, храбрый полководецъ. Онъ былъ свергнутъ съ престола Эрвихомъ.

Вамбери (Германъ Vambey)—знаменитый современный путешественникъ, ориенталистъ и публицистъ, является однимъ изъ наиболее выдающихся изслѣдователей Средней Азии нашего времени. В. родился въ 1832 г. въ Шердагели (въ Пресбургскомъ комитатѣ) отъ бѣдныхъ родителей—венгерскихъ евреевъ. Въ молодые годы, несмотря на всевозможныя лишения, В. отдался съ увлеченіемъ изученію наукъ и въ особенности языковъ. Съ 1852 по 1856 г. В. жилъ въ Пештѣ въ качествѣ домашняго учителя. Втеченіе этого времени В. съ прежнимъ усердіемъ продолжалъ заниматься безъ посторонней помощи изученіемъ тюркскаго и другихъ азіатскихъ языковъ. Съ малолѣтства В. отличался особой любовью къ Востоку, путешествіе по сказочнымъ странамъ котораго было его страстной, давнишней мечтой. Въ 1856 г., благодаря содѣйствію одного венгерскаго барона, В., снабженный скромнымъ запасомъ денегъ, отправился въ Константинополь, гдѣ вскорѣ нашелъ себѣ занятія на педагогическомъ поприщѣ. Пробывъ въ Константинополѣ четыре года, въ качествѣ учителя, В. изучилъ въ совершенствѣ турецкій языкъ и ознакомился съ бытомъ и нравами Востока; къ тому же времени относятся его первыя лингвистическія работы. Въ 1858 г. В. издалъ вѣмецко-турецкій, а въ 1860 г.— чагатайскій словарь. Въ 1861 г. В., при содѣйствіи венгерской академіи наукъ, которая

избрала его своимъ членомъ - корреспондентомъ, предпринялъ свое грандіозное путешествіе въ Персію и Среднюю Азію (Туркестанъ). Присоединившись въ Тегеранѣ, въ 1863 г., подъ видомъ дервиша (хаджи), къ партіи паломниковъ, возвращавшихся изъ Мекки на родину, В. отправился черезъ Мазандеранъ до Балханскаго залива и затѣмъ черезъ Туркменскую пустыню въ Хиву; посѣтивъ Хиву и Кунградъ, В. направился черезъ Кызылъ-Кумъ въ Бухару и Самаркандъ, былъ въ Карши, Керки, Меймене и черезъ Гератъ, Мешедъ, Тегеранъ и Трапезондъ, благополучно возвратился въ Константинополь. Путешествіе В. было настолько необыкновенно для того времени, что многие западозрили его въ подлогъ; послѣдующіе путешественники разсѣяли вполне это неосновательное обвиненіе и единогласно признали, что почти все, что видѣлъ В., описано имъ съ удивительной, при условіяхъ путешествія въ качествѣ передоѣтаго богомольца, точностью. Съ 1865 г. В. состоитъ профессоромъ восточныхъ языковъ въ пѣтскомъ университетѣ. Знаменитое путешествіе В. было сначала описано имъ по-англійски, потомъ по-нѣмецки, а впоследствии оно было переведено почти на всѣ европейскіе языки. За описаніемъ путешествія послѣдовало множество другихъ работъ, посвященныхъ, главн. образомъ, исторіи, языкознанію и этнографіи Востока, а также политикѣ Россіи и Англій въ Средней Азій. Мадьяръ по симпатіямъ и антипатіямъ, англичанинъ по убѣжденіямъ, В. весьма недружелюбно и подозрительно относится къ дѣятельности Россіи въ Средней Азій. При каждомъ новомъ шагѣ русскихъ въ этой странѣ, новымъ фактѣ водворенія русской гражданственности и цивилизаціи въ Туркестанскомъ бассейнѣ, онъ предупреждаетъ англичанъ о возможности завладѣнія русскими Индію и въ различныхъ публикуемыхъ по этому вопросу статьяхъ и памфлетахъ является настоящимъ русофобомъ. Недружелюбное и несправедливое отношеніе В. къ Россіи не умаляетъ его научныхъ заслугъ, которыя весьма значительны и свидѣлствуютъ о его неуготомимомъ трудолюбіи, громадной энергіи и обширныхъ познаніяхъ. Между трудами В. укажемъ наиболее важныя: «Reise in Mittelasien von Teheran durch die Türkmenische Wüste an der Ostküste des Kaspischen Meeres nach Chiwa Buchara und Samarkand» (Лейпцигъ, 1865; 2-е дополненное изд., 1873 г.); «Tschagataische Sprachstudien» (Лейпцигъ, 1867); «Meine Wanderungen und Erlebnisse in Persien» (Лейпцигъ, 1867); «Skizzen aus Mittelasien» (Лейпцигъ, 1868); «Ungarisch-türkische Wortvergleichen» (Пештъ, 1870); «Russlands Machtstellung in Asien» (Лейпцигъ, 1871); «Geschichte Bokharas and Transoxaniens» (2 ч. Штутгартъ, 1872); «Centralasien und die russisch-englische Grenzfrage» (Лейпцигъ, 1873); «Der Islam im XIX Jahrhundert» (Лейпцигъ, 1875); «Sittenbilder aus dem Morgenlande» (Берлинъ, 1876); «Uigurische Sprachmonumente» (1870); «Etymologisches Wörterbuch der turkotatarischen Sprachen» (Лейпцигъ, 1877); «Die primitive Kultur des turko-tatarischen Volks» (Лейпцигъ, 1879); «Ursprung der Magyaren»

(Лейпцигъ, 1882); «Das Türkenvolk» (Лейпцигъ, 2 части, 1885); «Die Scheibaniade» (узбекская героическая поэма въ 16000 стиховъ, Вудапешт, 1885); «Der Zukunftskampf um Indien» (Вѣна, 1886); «Hungary» (Лонд., 1888); «Die Sarten und ihre Sprache» («Zeitschrift der Deutsch. Morgenländ. Gesell.», 44 т.); «British civilisation and influence in Asia» («The Scott. Geograph. Magaz.», № 6, 1891) и др. На русскій языкъ переведены: «Путешествіе по Средней Азии въ 1863 г. А. Вамбери, съ картой» (Спб., 1865); «Исторія Бохары или Трансокеанія» (переводъ О. И. Павловскаго, Спб., 1873, 2 ч.); «Очерки Средней Азии» (Москва, 1868); «Железная дорога въ песчаномъ морѣ (Закаспійская)» («Туркестанскія Вѣдомости», 1885) и нѣкоторые друг. В. М.

Вампирелли (Vampirella) — одинъ изъ простѣйшихъ организмовъ, стоящій на рубежѣ между животнымъ и растительнымъ царствами. Обыкновенно причисляется къ растениямъ, именно къ группѣ такъ назыв. амѣбодидныхъ грибовъ. Подробности см. Грибы.

Вампиризмъ — см. Меланхолия.

Вампиръ (Phyllostoma hattatum, см. табл. Рукокрылыя, Chiroptera) — крупная летучая мышь, имѣющая 12 см. длины и до 62 см. въ размахъ крыльевъ. Онъ свѣтло-бурого или темно-бурого цвѣта, съ болѣе свѣтлымъ брюхомъ и чернымъ носомъ. На носу кожистый отростокъ ланцетовидной формы. Уши большія, съ зазубренными крышечками. Хвостъ короткий. В. водится въ Бразиліи и Гвіанѣ. Питается насѣкомыми, соками плодовъ и иногда сосетъ кровь у домашнихъ животныхъ и спящихъ людей. При этомъ, чтобы сдѣлать кожу менѣе чувствительною, онъ насасываетъ ее губами и, когда она вздуется, онъ слегка прокусываетъ ее зубами и при помощи языка высасываетъ изъ раны кровь. Сама по себѣ эта ранка не опасна, но если такое высасываніе крови повторяется часто, то животное можетъ очень ослабѣть отъ потери крови. В. быстро летаетъ и довольно проворно двигается по землѣ. Живетъ онъ одиночно и днемъ спитъ, а летаетъ по ночамъ. Самка мечетъ 2 дѣтенышей, которыхъ носить съ собою. Мясо В. употребляется въ пищу. Про эту летучую мышь ходитъ много различныхъ невѣрныхъ разсказовъ: такъ, напр., говорятъ, что, высасывая кровь, В. машетъ крыльями и тѣмъ навѣваетъ на свою жертву пріятную прохладу, а съ нею и крѣпкій сонъ, что онъ высасываетъ у спящихъ людей всю кровь, отчего они умираютъ и т. д. Другой близкій видъ Phyllostoma S. Vampyrus Spectrum имѣетъ 15 см. длины и 68 см. въ размахъ крыльевъ, водится въ Гвіанѣ и Центральной Америкѣ и по образу жизни сходенъ съ предыдущимъ. Э. Брандтъ.

Вампиръ — слово невѣстнаго, хотя довольно позднаго, происхожденія, встрѣчающееся въ нѣмецкомъ, романскихъ и большинствѣ славянскихъ языковъ; но его нѣтъ ни въ церковнославянскомъ, ни въ средневѣковой латыни, ни даже въ древне- и средневѣмецкомъ языкѣ. На Западъ Европы оно перешло изъ Германіи, куда, въ свою очередь, перенято было отъ славянъ. По всей вѣроятности, слово это восточнаго происхожденія и притомъ заимствовано

въ то время, когда еще были носовыя гласныя, такъ какъ оно двояко произносится въ славянскихъ нарѣчіяхъ: вампиръ и упырь (вторая форма древнѣе). Въ большинствѣ случаевъ эти два слова имѣютъ одно значеніе: именно она обозначаютъ вставшаго изъ могилы мертвеца, который высасываетъ кровь у спящихъ людей. По народному повѣрью, если какой-нибудь человекъ сталъ упыремъ и ходить ночью по землѣ, то надо вырыть его тѣло снова изъ земли, отрѣзать голову, положить ее между ногами и провязать сердце основнымъ коломъ. Тогда мертвецъ перестаетъ быть упыремъ. Можно заранѣе знать, кто будетъ упыремъ, а именно, такой человекъ имѣетъ двойной рядъ зубовъ во рту; это особенно часто встрѣчается у маленькихъ дѣтей, которыя чаще всего въ такомъ случаѣ рано умираютъ и послѣ смерти летаютъ ночью подобно летучимъ мышамъ; такія дѣти въ Польшѣ называются «стригами» (strzyga). По всей вѣроятности, повѣрья о вампирѣ весьма древнія. Польское слово «wampir», имѣющее значеніе упыря — русскаго происхожденія, какъ показываетъ отсутствіе носовой гласной. Польское «wampir» имѣетъ другое значеніе, а именно, народъ этимъ словомъ обозначаетъ особый родъ летучихъ мышей, которыя, по его мнѣнію, налетаютъ на лицо спящаго человѣка, упираются въ него длиннымъ и тонкимъ, какъ иголка, зубомъ и сосутъ его кровь, не переставая летать, причѣмъ отъ ихъ крыльевъ образуется пріятный вѣтерокъ, не дающій спящему очнуться отъ сна. У сербовъ и русскихъ, по замѣчанію Миклошича (Etym. Wörterb.), В. слыханъ съ волколакомъ; съ В. сродны еще польскіе «зморы», словенскіе «штригоны», «вендари» и др. И. Л.

Вампиры (Phyllostomata) — семейство насѣкомоядныхъ летучихъ мышей (Chiroptera entomophaga), состоящее изъ 31 рода и 60 видовъ и водящееся въ Южной и Центральной Америкѣ. В. отличаются выдающимися большими и острыми клыками, двойнымъ листообразнымъ наростомъ на носу и мясистымъ, спереди острымъ языкомъ. Они питаются насѣкомыми, но также сосутъ и кровь. Изъ относящихся сюда видовъ замѣчательны: вампиръ (см. это сл.) и десмодъ, напр. десмодъ рыжій (Desmodus rufus), имѣющій 6,5 см. длины. Десмодъ сверху буроватого, снизу серобрисо-сѣраго цвѣта. Хвоста у него нѣтъ. Десмодъ водится въ Бразиліи и сосетъ кровь крупныхъ животныхъ (лошадей, муловъ и др.). Э. Брандтъ.

Вампумъ — такъ назыв. цилиндрическіе кружки изъ особыхъ раковинъ (Venus mercenaria), которые у сѣверо-американскихъ индѣйцевъ обращаются въ качества денегъ или служатъ для украшенія. Нанизанные на ремешки вмѣстѣ съ бусами, они образуютъ такъ наз. В.-посяса, замѣняющіе письменные документы при заключеніи союза или мира.

Вамъ (Waam) — старая нидерландская мѣра длины, равная 6 нидерл. футамъ, составляетъ 1,6988 метра. Эта мѣра, несмотря на то, что въ Нидерландахъ узаконена съ 1816 г. французская единица длины, метръ, до сихъ

поръ употребляется во многихъ голландскихъ колоніяхъ. См. Голландія, Нидерланды. *Ф. Л.*

Ванадинитъ—рѣдкій минералъ изъ группы апатита, кристаллизующійся въ пирамидально-гемидрическомъ отдѣленіи гексоганальной системы; часто образуетъ почковидные агрегаты волокнистаго сложенія. Желтаго или бурога, рѣдко краснаго цвѣта; черта бѣлая, блескъ жирный, непрозраченъ; твердость=3, уд. в. = 6,8—7,2. Изоморфенъ съ пирофитомъ, въ чистомъ видѣ его составъ = $Pb_2Cl(VO_4)_2$. Передъ паяльной трубкой на углѣ сплавляется въ королекъ, который восстанавливается въ металлическій свинецъ, при выдѣленіи искръ.—Встрѣчается въ Березовскомъ рудникѣ на Уралѣ, въ Симпатѣ въ Мексикѣ, въ Шотландіи, Аризонѣ (крупные кристаллы, имѣющие до $\frac{1}{8}$ дм. въ поперечникѣ) и въ нѣкоторыхъ другихъ мѣстахъ. *Ф. Л.*

Ванадисъ—вендская богиня красоты и любви, у скандинавскихъ народовъ Фрея (см. это слово.).

Ванадій (хим. зн. V, атомн. вѣсъ 51)—химическій элементъ, сходный по соединеніямъ съ фосфоромъ и азотомъ. Соединенія В. нерѣдко встрѣчаются, хотя и въ ничтожно малыхъ количествахъ, въ желѣзныхъ рудахъ и нѣкоторыхъ глинахъ: при обработкѣ ванадистыхъ рудъ желѣза, В. частью переходитъ въ шлаки, частью остается при металлическомъ желѣзѣ. Какъ существенная составная часть, В. содержится, въ видѣ солей ванадіевой кислоты, въ нѣкоторыхъ рѣдкихъ минералахъ: ванадинитѣ, $3 Pb_2(VO_4)_2 + PbCl_2$, фольбортитѣ (основной ванадіевомѣдной соли) и др. В. открытъ Дель-Рио въ 1801 г., въ мексиканскомъ ванадинитѣ, загѣмъ Зефштремомъ въ шведскомъ желѣзѣ и ближе изученъ Берцеліусомъ (1831), а главнымъ образомъ Роско (1867). Работами послѣдняго определено истинное положеніе ванадія въ системѣ химическихъ элементовъ; по формѣ соединеній онъ является аналогомъ азота и фосфора, но также не мало имѣетъ сходства съ хромомъ, благодаря близкому съ нимъ атомному вѣсу, такъ что Берцеліусъ и нѣкоторые другіе изслѣдователи считали ванадій аналогомъ хрома. Въслѣдствіе этого ванадіевому ангидриду долго время придавали формулу VO_3 , хотя при такомъ взглядѣ непонятнымъ становился изоморфизмъ ванадинита съ апатитомъ и пирофитомъ (минералами, содержащими, вмѣсто ванадіевой, фосфорную кислоту). Роско принадлежитъ честь раскрытія истины въ исторіи этого запутаннаго вопроса; изслѣдованія его съ несомнѣнностью показали, что его предшественники впади въ ошибку: то, что считали металлическимъ ванадіемъ, оказалось весьма прочнымъ кислороднымъ соединеніемъ состава VO , крайне трудно восстанавливаемымъ, и если придать ванадію надлежащій атомный вѣсъ, то онъ является аналогомъ азота и фосфора, т. е. высшая степень окисленія, ванадіевый ангидридъ, будетъ имѣть формулу V_2O_5 . Собразно съ этимъ, составъ и другіе соединенія ванадія должны быть претерпѣть существенныя измѣненія: хлористый ванадій прежнихъ изслѣдователей оказался хлорокисью состава $VOCl_3$, вполне аналогичной хлорокиси

фосфора $POCl_3$; подобно этой послѣдней, соединеніе ванадія представляетъ летучую жидкость, желтаго цвѣта, кипящую при 127° . Въ свободномъ состояніи ванадій, полученный прокаливаніемъ хлористаго ванадія въ струѣ водорода, представляетъ свѣтло-сѣрый порошокъ съ металлическимъ блескомъ, уд. вѣса 5,5. При накаливаніи на воздухѣ онъ постепенно окисляется до ангидрида V_2O_5 , въ сухомъ хлорѣ сгораетъ въ четыреххлористое соединеніе VCl_4 , въ соляной кислотѣ нерастворимъ; при нагреваніи прямо соединяется съ азотомъ. Ванадіевая кислота обладаетъ слабыми кислотными свойствами (ангидридъ V_2O_5 растворимъ какъ въ щелочахъ, такъ и въ кислотахъ); соли ея аналогичны по составу солямъ фосфорной кислоты (но есть и болѣе сложные соединенія, отвѣчающія дву- и трехкислотнымъ солямъ). Метаванадіевый окислый аммоній NH_4VO_3 , составляетъ исходный матеріалъ для полученія остальныхъ ванадіевыхъ соединеній; эта соль представляетъ безцвѣтные кристаллы, нерастворимые въ водѣ, насыщенной нашатыремъ, чѣмъ и пользуются для выдѣленія ея изъ растворовъ; при накаливаніи она даетъ ванадіевый ангидридъ (бурое, кристаллическое вещество, мало растворимое въ водѣ).

Въ техникѣ соединенія ванадія употребляются главнымъ образомъ при производствѣ анилиновой черной краски (Anilinschwarz), весьма цѣнной, благодаря своей прочности. Эта краска образуется при окисленіи солей анилина, причемъ, какъ окислитель, употребляютъ между прочимъ хлорноватокислыя щелочи, а ванадіевыя соединенія являются передатчиками ихъ кислорода. Роль соединеній ванадія въ этомъ процессѣ не вполне выяснена; несомнѣнно только, что ничтожнаго количества ихъ—одной вѣсовой части—достаточно, чтобы перевести въ краснее вещество болѣе 20000 ч. соли анилина. Техника нашла подходящіе способы и источники для полученія сравнительно изрядныхъ количествъ ванадіевыхъ соединеній; такъ, напр., въ шлакахъ, остающихся послѣ переработки нѣкоторыхъ рудъ, содержится иногда свыше $1,5\%$ ванадія, такъ что изъ 14 кило такихъ шлаковъ получаютъ до 250 гр. сырой метаванадіево-аммиачной соли (Витцъ). Ср. классическое изслѣдованіе Роско: «Untersuchungen über Vanadin» («Lieb. Ann. Suppl.-В.», VI, 77 и VII, 70). *В. Редко. А.*

Ванаи—городъ. Въ 1811 г., разсказываютъ лѣтописи, новгородцы съ кн. Димитріемъ Романовичемъ (брянскимъ) ходили войной за море (Финскій заливъ) на Емь, повоевали тамъ берега Купецкой рѣки, взяли всѣ мѣста по Черной рѣкѣ, подпалили этой послѣдней къ г. Ванаю, взяли его и сожгли, потомъ взяли мѣста по рр. Кавгалѣ и Чернѣ, выплыли этими рѣками опять въ море и благополучно возвратились въ Новгородъ. Упоминаемые здѣсь городъ В. и рѣки съ точностью и теперь еще не определены. Татищевъ, упоминая о рѣкахъ, ничего не говоритъ о В.; Спритгеръ подъ послѣднимъ разумѣлъ лифляндскій г. Венденъ, а кн. Шербаатовъ всѣ рѣки и городъ искалъ вообще въ Лифляндіи. Но лѣтописное извѣстіе

опредѣленно говорить о походѣ на Емь, слѣдовательно въ Финляндію, хотя и называется послѣднюю Нѣмецкою землею. Кажется, ближе всего подошелъ къ рѣшенію вопроса Лербергъ. Р. Нокія, впадающая въ озеро Куловеси, на финскомъ языкѣ означаетъ трубочиста, и се-то, надо полагать, новгородцы называли Черной рѣкой. По ней они могли проникнуть въ обширныя воды, называющіяся внизу Таммерфорса и въ сторонѣ Биркалы Пюггарви, а далѣе на ЮВ.—Ванаавеси. Тутъ, близъ Тавастгуса, лежитъ мѣстечко Vanö или Vaapö, называемое и теперь по-фински Ваная, которое, навѣрно, уже существовало въ началѣ XIV в., такъ какъ изъ бумагъ церковнаго архива въ Або извѣстно, что у финляндскаго епископа былъ тамъ въ 1324 г. дворъ. Карамзинъ въ В. видитъ нынѣшній Бьернеборгъ, который прежде, говорятъ онъ, стоялъ выше на р. Кумо, гдѣ нынѣ Улфоби, и это мѣсто называлось Ванакиль (Wanahakyla). Ср. П. С. Р. Л. III, 69, 223; IV, 47; V, 205; VII, 185; X, 178. Лербергъ, «Изслѣд. др. русск. ист.», 149. Карамзинъ, I, 69, пр. 279. Соловьевъ III, пр. 398. *А. Экземпларскій.*

Ванапастха (Vāna-prastha: vāna—лѣсъ, sthā—рга—поднимаясь, отправляясь, отъѣзжать)—третья стадія жизни, которую долженъ пройти каждый брахманъ и вообще всякій благочестивый индусъ, изучающій Веда. Первая стадія—Brahmacāin (брахмахаринъ); мальчикъ поступаетъ въ ученики къ брахману, долженъ читать утромъ и вечеромъ положенныя молитвы и помогать учителю во всѣхъ домашнихъ работахъ. За это его учатъ Ведамъ на память. По окончаніи періода ученія (отъ 12 до 48 лѣтъ), ученикъ получаетъ нѣкоторые подарки и покидаетъ домъ учителя (Snātaka—выкупавшійся). Но онъ можетъ и остаться у него (Nāishthika—законченный, совершенный) или прямо уйти въ лѣсъ отшельникомъ. Обыкновенно же онъ долженъ войти во вторую стадію: жениться и завести свою семью (Brihastha—глава дома, буквально «находящійся въ домѣ»). Теперь онъ самъ учитъ свою семью Ведамъ. Когда у него вырастаютъ взрослые сыновья, могущіе основать свой домъ, онъ можетъ войти въ третью стадію и уйти въ лѣсъ одинъ или съ женой, въ качествѣ ванапастха (лѣсной отшельникъ). Здѣсь онъ изучаетъ Араньяка (ведійскіе прозаическіе трактаты, предназначенные для изучения въ лѣсу, агалуа) и Упаншады (см. это сл.), а также предается аскетическимъ упражненіямъ. Наконецъ, онъ вступаетъ въ четвертую стадію вполне отказавшагося отъ міра (Samnyāsīn—отвергшій, отбросившій) и живетъ яничимъ до самой смерти, питаясь подаліемъ. *С. Б.-ч.*

Ванаавеси (Wanajavesi)—озеро Тавастгусской губерніи, лежитъ близъ г. Тавастгуса; входитъ въ составъ большой системы озеръ, вода которыхъ изливается черезъ рѣку Кумо (см. это слово) въ Ботническій заливъ. В. соединяется съ озеромъ Ванаяселькэ (Wanajaveselka), длиною около 30 верстъ. *Н. Кн.*

Ванбро (Джонъ Vanbrugh)—англійскій драматургъ фламандскаго происхожденія, род. около 1666 г. † въ 1725 г.; принадлежитьъ, вмѣстѣ съ Вичерлеемъ и Конгревомъ, къ по-

колѣнью авторовъ блестящихъ комедій времени реставраціи и, подобно имъ, обнаруживаетъ въ своихъ произведеніяхъ больше таланта и остроумія, чѣмъ заботы о нравственныхъ цѣляхъ искусства. Первая комедія В., «The Relapse», появившаяся въ 1697 г. на сценѣ театра Друри-Лэнъ, сразу слѣдала имя автора знаменитымъ; затѣмъ послѣдовали другія его пьесы, не уступающія первой: «The Confederacy», «The provoked wife», «Aesop», «The false friend» и др.; три передѣлки комедій Мольера: «The Mistake» (Dépit amoureux) «The cuckold in conceit» (Ecole des maris) и «Squire Treeloby» (M-r de Pourceaugnac); послѣдняя начатая имъ комедія, «The journey to London», была окончена послѣ его смерти Сибберомъ. Кромѣ своихъ комедій, В. прославился еще въ области архитектуры: выстроенныя имъ зданія Blenheim - mansion, Oulton-Hall въ Шешайрѣ и друг. ставятъ его на ряду съ лучшими изъ англійскихъ зодчихъ. В. даетъ въ своихъ комедіяхъ картину нравовъ лондонскаго общества; самыя сюжеты его очень однообразны и основаны большей частью на шаткости супружескихъ добродѣтелей среди соблазновъ столицы. Не заботясь о правдоподобіи и выдержанности основныхъ положеній фабулы, В. старается главнымъ образомъ разнообразить свои комедіи неожиданностью комбинацій и остроуміемъ діалогов. На фонѣ его пьесы выдѣляется цѣлый рядъ типовъ, не уступающихъ по комизму нѣкоторымъ созданіямъ Мольера: такъ, напр., лордъ Фонингтонъ (въ Relapse)—типъ фата, «beau», какъ ихъ тогда называли, считающаго самымъ важнымъ челоѣкомъ въ мірѣ своего портного, самымъ приятнымъ обществомъ—зеркало и самой лучшей музыкой—частое повтореніе недавно прибрѣтеннаго имъ титула лорда. Очень удачны также сэръ John Brute (въ Provoked Wife)—свѣтскій гуляка, Dick Amlet, негодяй, пользующійся распространенымъ среди женщинъ буржуазнаго класса пристрастіемъ къ знатности и друг. — Лучшее всего удаются Ванбро женскіе типы, и такъ какъ единственное занятіе женщинъ описываемаго имъ общества—любовныя интриги, то Ванбро рисуетъ въ своихъ комедіяхъ самыя разнообразныя типы женскаго кокетства и коварства. Безсознательное естественное кокетство имѣетъ представительницей Lady Brute; разсчитанная и систематическая развращенность представлена въ ея сестрѣ и въ Беатриче (Relapse). Молодыя дѣвушки въ комедіяхъ В. не уступаютъ испорченности замужнихъ женщинъ; самая типичная изъ нихъ—Гайдень (Relapse). Въ комедіяхъ В. трудно найти хотя-бы одно добродѣтельное лицо; относительно самую благородную роль въ его пьесахъ играютъ молодые люди какъ Constant или Truelove, способные къ постоянной и вѣрной любви; но все-таки главное ихъ занятіе—соблазнять чужихъ женъ. Хотя В. ярко рисуетъ пороки своихъ современниковъ, его нельзя назвать сатирикомъ въ смыслѣ Ювеналовскаго «indignatio facit versum». Онъ осуждаетъ только смѣшныя пороки, но противопоставляетъ имъ ловкихъ и умныхъ обманщиковъ, умѣлыхъ кокетокъ и т. д. Въ его глазахъ

умъ и главнымъ образомъ остроуміе оправдываютъ всякое нарушеніе нравственныхъ законовъ. Въ этомъ, а не въ нѣсколькихъ смѣлыхъ сдѣлкахъ и рѣзкихъ выраженіяхъ, лежитъ безнравственность, въ которой упрекаютъ В. и его школу. Въ его пьесахъ чувствуется отсутствіе нравственнаго критерія; его герои и ихъ неблаговидные поступки окружены ореоломъ, шокирующимъ зрителя. Блестящая сторона и литературное значеніе комедій В. заключается въ ихъ стилѣ; его дѣйствующія лица поразительно остроумны, многія сцены производятъ впечатлѣніе турнира ума и находчивости, въ которомъ участвующіе перебрасываются репликами, какъ мячемъ, схватывая на лету намеки, сравненія, дополняя и отвѣчая на нихъ съ неистощимой вежливостью. Эти разговоры часто задерживаютъ дѣйствіе, но это не беспокоитъ автора, главная цѣль котораго—развеселить зрителя и блеснуть своимъ умомъ. Комедіи В., изданныя всѣ вмѣстѣ впервые въ 1766 г. (2 т.), переизданы Ли Генромъ вмѣстѣ съ комедіями Конгрева и Вичерча, въ 1840 г.

З. Венерова.

Вангалъ (Жанъ-Баптистъ)—скрипачъ и композиторъ, род. въ 1739 г. въ Богеміи, жилъ въ Вѣнѣ, свое оперное поприще началъ въ Римѣ. Сперва онъ писалъ вставные нумера для оперъ Гасмана; затѣмъ ему было заказано самостоятельно написать оперу «Демонъ», которая имѣла успѣхъ. Вернувшись въ Вѣну, онъ тяжело заболѣлъ умственнымъ расстройствомъ и сжегъ все, что имъ было написано для оперной сцены. Хотя онъ совершенно выздоровѣлъ, но талантъ его нѣсколько ослабѣлъ. Онъ перешелъ къ духовной музыкѣ, сочинилъ ораторію на «Страсти Господни», нѣсколько мессъ, мотетовъ. Произведенія Моцарта и Гайдна затмили сочиненія Вангала, который впрочемъ, благодаря своему мягкому характеру, никогда не высказывалъ огорченія по поводу того, что его композиціи были преданы забвенію. Между многочисленными сочиненіями Вангала, которыхъ издано болѣе ста, есть мессы, оферторіи, симфоніи, струнные и фортепьянные квартеты, сонаты, танцы, фуги и прелюдіи для органа; кромѣ того, не напечатано болѣе 250 сочиненій, между прочимъ «Stabat Mater», которое считается однимъ изъ лучшихъ произведеній Вангала. Онъ умеръ въ Вѣнѣ, въ 1802 г.

Н. С.

Вангалла—рѣчка, находится въ сѣверной части промышленнаго Енисейскаго округа и вытекаетъ изъ горнаго округа Чиряты. Длина ея около 80 верстъ. Долина рѣчки, въ особенности въ средней и нижней ея частяхъ, довольно широка, мѣстами достигаетъ до версты, но вообще отъ 200 до 300 сажень; ширина самой рѣчки отъ 10 до 20 саж., весною она разливается даже до 40 саж. и дѣлается довольно глубокой, но лѣтомъ мелководна и всегда проходима въ бродъ. В. впадаетъ съ лѣвой стороны въ р. Чиримбу, правый, значительный притокъ р. Пига. Преобладающая горная порода въ долині р. В. глинистый сланецъ. По долині рѣчки въ 1839 г. были открыты золотыя россыпи К^о Зотовыхъ; но разработка ихъ началась только съ 1847 г. и продолжается донынѣ, хотя въ насто-

ящее время, онѣ значительно выработались и содержаніе золота въ нихъ истощилось. Толщина золотоноснаго пласта весьма различна, отъ 2 до 3¹/₂ аршинъ, ширина залеганія россыпи—отъ 100 до 200 сажень. Свойство россыпи разрушительное, почему онѣ удобны для промывки, хотя нижніе ихъ слои состоятъ изъ сланцеваго ребровка, легко разбираемаго, въ трещинахъ и между пластинками котораго заключается глинистая примазка весьма обильная розсыпнымъ золотомъ. По долині р. В. и ея притоковъ: рр. Канока, Шевандика, Когая, Безымянки и др. за исключеніемъ Октолика, разрабатывалось 14 припсковъ, изъ коихъ главными по добычѣ золота славилась приiski Успенскій—К^о Голубкова, Николаевскій—К^о Модестовой и Родственной, Петропавловскій—Асташева; изъ нихъ на одномъ Успенскомъ приискѣ добыто было золота около 700 пудовъ, а всего въ долині р. В., безъ Октолика, добыто было золота около 1200 пудъ. Въ нынѣшнее время ежегодная добыча золота по р. В. не превышаетъ 14 пудовъ въ лѣто. Въ верхней части долины В. присутствіе золота, хотя и обнаружено, но содержаніе его настолько убого, что разработокъ тамъ не производилось, и только ниже впаденія въ р. В. богатаго золотомъ Октолика, производилась разработка россыпей; въ низовьяхъ р. В. россыпи также убоги золотомъ. *Н. Латкина.*

Вангеманнъ (Отто Wangemann)—писатель о музыкѣ, органистъ и композиторъ, род. въ 1848 г., написалъ «Исторію органа» (Демминъ, 1880 г.), «Исторію ораторіи» (Демминъ, 1882 г.) и «Grundriss der Musikgeschichte» (Магдебургъ, 1888). Изъ композицій Вангемама извѣстны пѣсни, сочиненія для органа, «Пасхальная кантата» и др.

Н. С.

Вангенгеймъ (Карль-Августъ, баронъ Wangenheim), виртембергскій государственный дѣятель, род. въ Готѣ въ 1773 г., изучалъ первоначально богословіе, а затѣмъ юридическія науки въ Іенѣ и Эрлангенѣ. Съ 1795 г. онъ занималъ разныя должности въ одномъ изъ тюрингенскихъ герцогствъ и написалъ: «Beiträge zur Geschichte der Organisation der sachsen-coburg-saalfeld. Lande» (Гота, 1805). Благодаря порученіямъ герцога Саксен-Гильдбурггаузенскаго, онъ сдѣлался лично извѣстнымъ королю Фридриху Виртембергскому, который назначилъ его въ 1806 г. президентомъ главнаго департамента финансовъ. Его горячій нѣмецкій патриотизмъ не подходилъ, однако, къ настроенію короля, самовластнаго члена Рейнскаго союза, да и самое усердіе его въ упорядоченіи финансовъ оказалось неудобнымъ. Онъ скоро былъ переименъ на другую, менѣе важную должность. Будучи попечителемъ тюрингенскаго университета, онъ написалъ сочиненіе: «Die Idee der Staatsverfassung», представляющее собой странную смѣсь ученія Монтезке съ фантастическими положеніями натуръ-философіи, но проникнутое честными намереніями. Въ самый разгаръ пререканій между королемъ и государственными чинами, стоявшими за восстановленіе стараго государственнаго устройства Виртемберга, В. былъ вновь призванъ королемъ къ участію въ высшемъ управленіи (1815). Онъ склонилъ ко-

роля къ уступкамъ, которыя, однако, не прекратили спора, продолжавшагося и при преемникѣ Фридриха, Вильгельмѣ I (1816). В. остался министромъ, но уже черезъ годъ вышелъ въ отставку, но сочувствуя ни бюрократическимъ тенденціямъ короля, ни упрямству защитниковъ старины. Онъ былъ назначенъ виртембергскимъ посланникомъ въ союзный сеймъ, гдѣ стоялъ во главѣ либеральной оппозиціи противъ реакціонной системы Меттерниха, по настоянію котораго въ 1823 г. былъ отозванъ изъ Франкфурта. Умеръ въ 1850 г. Послѣ его смерти было издано, въ 1851 г., Михаелисомъ въ Штутгартѣ его сочиненіе: «Das Dreikönigsbündniss vom 26 Mai 1849». Характеристику В. см. у Treitschke: «Historische und Politische Aufsätze» (5 изд., Лейпцигъ, т. I).

Вангеровъ (Карль-Адольфъ Wangerow), весьма извѣстный профессоръ римскаго права. Род. въ 1808 г. въ Шиффельбахѣ, близъ Марбурга; юридическое образование получилъ въ марбургскомъ университетѣ, гдѣ также началъ и свое преподавательское поприще. Въ 1840 г. онъ перешелъ въ гейдельбергскій университетъ, гдѣ преподавалъ до самой смерти (1870), пользуясь большою славой. Его литературная извѣстность тѣсно связана съ его профессорскою дѣятельностью. Кромѣ немногихъ монографій, В. оставилъ замѣчательный «Учебникъ Пандектъ» (1-е изданіе озаглавлено: «Leitfaden zu Pandektenvorlesungen», 1828 г.; позднѣйшія—«Lehrbuch der Pandecten»; 7-е изд. Марб., 1863—68). Это—своеобразно составленное пособие при чтеніи и слушаніи лекцій. В. находилъ изданіе пространнаго курса лекцій вреднымъ для преподаванія. Его учебникъ—не болѣе, какъ простая программа пандектнаго курса, состоящая изъ обозначенія его подраздѣленій и заглавій, при чемъ въ каждомъ параграфѣ приведены соотвѣствующія мѣста источниковъ и указана литература предмета. Но большое научное значеніе «Учебника» заключается въ обширныхъ примѣчаніяхъ, благодаря которымъ программа разрослась въ три объемистыхъ тома; въ примѣчаніяхъ всею подробностью изложено и разобранъ контраверсъ писателей по вопросамъ пандектнаго права. Въ этомъ послѣднемъ отношеніи трудъ В. незамѣнимъ и въ настоящее время. С. М.

Вангероге (Wangeroge или Wangeroog)—островъ въ Нѣмецкомъ морѣ, принадлежащій къ ольденбургскому владѣнію Іеверъ, къ СЗ. отъ входа въ заливъ Яде (Jade); извѣстенъ морскими купаньями (сѣ 1819). Островъ имѣетъ въ длину 5 км.; очень бѣденъ; отлогіе, песчаные берега очень удобны для купанья, почему Вангероге и посѣщается многими жителями Германіи.

Вангиръ—болото Владимирской губерніи, Шуйскаго уѣзда, въ 5 вер. къ В. отъ Шуи, въ возвышенной мѣстности и имѣетъ до 7 в. ширины. Болото поросло кустарникомъ, гдѣ въ XVII вѣкѣ прятались разбойники, противъ которыхъ высылались царскія войска. Въ этомъ болотѣ находится залежи торфа. Пожары значительно осушили это болото.

Ванда (Wanda ă, Wantanjoki)—рѣка Нюландской губерніи. Начинаясь изъ небольшихъ озеръ на южномъ склонѣ хребта Салпауселькэ

(Salpausselkä), В. протекаетъ близъ станціи Рихимяки Петербурго-Гельсингфорской жел. дороги; затѣмъ течетъ къ Ю., принималъ нѣсколько незначительныхъ притоковъ, и впадаетъ въ Финскій заливъ, приблизительно въ 5 верстахъ отъ Гельсингфорса. Длина В. 75 верстъ; она довольно полноводна и имѣетъ нѣсколько пороговъ; наибольшій изъ нихъ Гаммельстадфорсъ, вышиною около 20 футовъ, находится близъ впаденія В. въ море. Здѣсь основался первоначально въ 1550 г. Гельсингфорсъ, получившій отъ этого порога свое названіе (fors по-шведски значить порогъ), перенесенный, въ виду обмеленія залива, въ 1739 г. на свое теперешнее мѣсто. Остатокъ первоначальнаго города носитъ названіе Гаммельстадъ, т. е. старый городъ. Вода В. проведена въ Гельсингфорсъ; для подъема ея утилизируютъ, съ помощью турбинъ, силу порога. См. Гельсингфорсъ. Н. Климовичъ.

Ванда—мнѣическое лицо, благодаря отсутствію критической способности лѣтописцевъ признаваемое даже теперь еще польскимъ народомъ вполне исторической «королевой», которая въ незапамятные времена царствовала въ основанномъ ею отцомъ Краковѣ. Многие историки пытались даже обозначить съ точностью время, когда она жила. Содержаніе мѣва о В. таково; она была дочерью короля Крака, послѣ смерти котораго остались два сына. Одинъ изъ нихъ убилъ другого и самъ долженъ былъ оставить отечество; тогда народъ пригласилъ прекрасную и добрую В. За нее сватается нѣмецкій князь Ридигеръ; В., не желая выйти замужъ за иностранца, даетъ посламъ рѣшительный отказъ. Ридигеръ сваряжаетъ походъ противъ В., которая со своимъ войскомъ идетъ ему навстрѣчу. Нѣмцы, при видѣ сіяющей В., обращаются въ бѣгство. Ридигеръ, въ отчаяніи, бросается на свой мечъ и умираетъ. Тогда В., исполняя обѣтъ, данный богамъ, приноситъ имъ въ жертву свою жизнь за побѣду, бросается въ Вислу; тѣло ея найдено и похоронено на берегу, а на могилѣ усыпана гора, которая до сихъ поръ называется могилы Ванды. Подобная же могила Крака находится въ небольшомъ разстояніи отъ первой. Въ наше время сдѣланы тамъ раскопки, которыя показали, что эти могилы, вѣроятно, представляютъ собою сторожевые или жертвенные курганы. Сравненіе исторіи В. съ мѣвологическими преданіями другихъ народовъ дѣлаетъ д-ръ Карловичъ въ статьѣ «Piekná Meluzyna i krolewna Wanda» («Ateneum» 1876). Имя В., безъ малѣйшаго сомнѣнія, испорчено латинскими лѣтописцами, передававшими славянскій носовой гласный звукъ латинскимъ сочетаніемъ w; на самомъ дѣлѣ имя В. непременно должно было звучать Вѣнда, т. е. Węda. Вѣроятнѣе всего, что это слово происходитъ отъ корня wod, vond, und, ud, который является въ греч. ύδωρ (вода), санскритск. und-apa (наводненіе), лат. und-a (волна), литовское vand-ŭ; особенно литовская форма близка имени В. Отъ того же корня, но безъ носового инфикса, образовалось слово вода, и такимъ образомъ можно съ достовѣрностью сказать, что славянское Вѣда (польск. węda) имѣло тоже значеніе, что вода, а име-

немъ *Wāda*, *Weða*, латинизированное *Wanda*, означалось олицетворение или божество воды.

И. Лось.

Ванда или **Вандуо**—известный въ литовской миеологіи исполинъ, который вмѣстѣ съ такимъ же сотоварищемъ, **Вѣасомъ**, взявшись за руки, въ продолженіе двадцати дней и ночей такъ бросали землю, что истребили на ней всѣ живыя существа. В. и Вѣасъ, какъ уже показываютъ сами ихъ имена, являются олицетвореніемъ: первый воды, а второй—вѣтра; мнѣжь же о нихъ соотвѣтствуетъ встрѣчающагося въ всѣхъ народѣхъ преданію о всемірномъ потоѣ.

Ванда или **Ванта**, иногда верша—рыболовный снарядъ, состоящій изъ конусообразной корзины, сплетенной изъ тонкихъ прутьевъ лозы на трехъ обручахъ, въ которую вставляются плетеная изъ прутьевъ же воронка, широкое отверстіе которой больше въ диаметръ перваго обруча, вслѣдствіе чего воронка выдвигается изъ корзины наружу. Общая длина В.—2 арш. 15 вер., диаметръ перваго обруча—10 вершк. В. ставится на значительной глубинѣ, въ быстрыхъ мѣстахъ, отверстіемъ по теченію.

С. Б.

Вандаларій, иначе **Вандиларій**, готск. *Wandalaharig*—знатный остготъ изъ рода Амаловъ, конца IV вѣка, сынъ короля Винитарія (?), дѣдъ Теодориха Великаго.

Вандализмъ—дикій беспощадный грабежь; варварство. Мнѣніе о вандалахъ, какъ о самыхъ беспощадныхъ грабителяхъ, сложилось въ V вѣкѣ, подъ вліяніемъ впечатлѣнія, произведеннаго взятіемъ Рима вандалскимъ королемъ Гейзарихомъ въ 450 г. Вандалы дѣйствительно грабили въ «вѣчномъ городѣ» и вывезли оттуда большую добычу, главнымъ образомъ изъ католическихъ церквей. Но они не разоряли Рима; во всякомъ случаѣ они отличались не большою, а скорѣе меньшею жестокостію, чѣмъ другія варварскія народности той эпохи. См. Вандалы.

Вандалъ, князь. Сказка о кн. Вандалѣ сохранилась только у Татищева, въ Иоакимовской лѣтописи. По сказанію этой послѣдней, отъ Скифа, правнука Гафетова, произошло пять братьевъ-князей, изъ которыхъ старшій, Словенъ, основалъ въ Россіи г. Славянскъ, въ которомъ впоследствии княжилъ В., имѣвшій сыновей Избора, Столпосвята и Владимира, женаго на Адвинѣ. Отъ Владиміра произошелъ Буриной, отецъ Гостомысла, изгнашаго изъ Россіи варяговъ и построившаго городъ Выборгъ; Рюрикъ былъ внукомъ ему и т. д. См. Татищева I, 29 и д. А. Э.

Вандалы—народъ германскаго происхожденія, примыкающій къ восточно-германской (готской, вандалской) группѣ и упоминаемый впервые у Плинія (I в. по Р. Х.). Въ древнѣйшемъ научно установленномъ мѣстѣ жительства ихъ—по обоимъ берегамъ средняго теченія Одера, куда они пришли, вѣроятно, съ береговъ Балтійскаго моря,—они распались на двѣ рѣзко различавшіяся части, асдинговъ и силлинговъ, славшихся въ одно политическое цѣлое лишь въ Испаніи, въ началѣ V вѣка. Воспоминаніе о силлингахъ сохранилось въ назва-

ніи «Силезіи», представляющемъ славянскую передѣлку этого имени. Горная цѣпь, отдѣляющая Богемію отъ Силезіи, носитъ во II в. по Р. Хр. названіе «Вандалскихъ горъ». Выселеніе вандаловъ съ береговъ Одера на югъ началось во второй половинѣ II вѣка. Они принимаютъ участіе въ маркоманской войнѣ, и въ 174 г. императоръ Маркъ Аврелій отводитъ асдингамъ земли въ Дакии. Въ этомъ движеніи участвовали, вѣроятно, и силлинги, хотя прямыхъ указаній на послѣднихъ мы не имѣемъ. Въ Дакии вандалы оставались до тридцатыхъ годовъ IV вѣка; за все это время миръ съ римлянами былъ прерванъ, насколько известно, только одинъ разъ, въ 271 году, при Аврелианѣ. При заключеніи мира во главѣ вандаловъ находимъ двухъ королей, изъ которыхъ одинъ, вѣроятно, асдингъ, другой—силлингъ. Изъ Дакии вандалы были вытѣснены готами, которые, подъ предводительствомъ короля Гебериха (331—337), нанесли имъ сильное пораженіе, причемъ палъ король асдинговъ Визимаръ. Вандалы обратились за помощію къ императору Константину, который перевелъ весь народъ на правый берегъ Дуная, въ Паннонію. За это они должны были поставлять имперіи вспомогательныя войска (вандалы славивши своею конницею). Но и въ Панноніи они оставались не долго. Въ самомъ началѣ V вѣка, тѣснимые вѣроятно гуннами, они, подъ предводительствомъ Годегизеля (ванд. *Gôdagisl*, вѣроятно короля асдинговъ), направляются всѣмъ народомъ вверхъ по Дунаю къ Рейну, въ Галлію. Къ нимъ по дорогѣ присоединилась часть свевовъ (т. е. маркоманновъ, жившихъ въ нын. Богеміи) и часть аланъ (тюркскаго племени); тѣ и другіе сохраняли, пока, политическую независимость. Король Годегизель палъ уже въ 406 г., въ борьбѣ съ франками на Рейнѣ, послѣ чего соединенныя полчища вандаловъ, свевовъ и аланъ, опустошивъ Галлію, перешли черезъ Пиренеи въ цѣвѣтную Испанію, которую раздѣлили между собой по жребію. Асдинги (съ королемъ Гунтарихомъ—ванд. *Guntharix*—во главѣ), вмѣстѣ съ свевами, получили сѣверо-западную часть полуострова (Галлецію), аланы поселились въ средней и юго-западной полосѣ (Лузитаніи), наконецъ силлинги (съ королемъ Фридубальдомъ, ванд. *Fridubalth*) получили южную часть (Ветигу). Память о пребываніи ихъ здѣсь сохранилась въ названіи «Андалузія». Римское правительство было принуждено признать это положеніе дѣлъ официально, но втайнѣ изыскивало средства отдѣлаться отъ непрошенныхъ гостей; въ 416 г. оно призвало на помощь противъ вандаловъ вестготскаго короля Валю, который дѣйствительно побѣдилъ силлинговъ и, взявъ въ плѣнъ ихъ короля, отослалъ его къ императору. Лишенные вождя и ослабленные непосильной борьбой, силлинги отказались отъ политической независимости и добровольно подчинились королю асдинговъ. Точно также поступили въ 418 г. аланы, король которыхъ тоже палъ въ борьбѣ съ готами. Власть короля асдинговъ, носящаго съ этого времени титулъ короля вандаловъ и аланъ, сильно возросла вслѣдствіе этихъ событій. Тѣмъ не менѣе вандалы недолго оставались въ Ис-

пани: въ 427 г. римскій намѣстникъ въ Африкѣ, Бонифацій, возставшій противъ правительства, пригласилъ вандаловъ въ Африку, одну изъ самыхъ цвѣтущихъ провинцій Римской имперіи, обѣщая уступить имъ часть ея. Вандалы приняли это предложеніе, и въ маѣ 429 г. король Гензарихъ (вѣрнѣе—Гейзарихъ, ванд. Geisariх), братъ и преемникъ Гунтари-ха, павшаго въ 427 г., со всѣмъ своимъ народомъ (по однимъ даннымъ—50000, по другимъ—80000 душъ) переправился черезъ Гибралтарскій проливъ. Бонифацій, успѣвшій тѣмъ временемъ примириться съ императрицей Платидіей, матерью Валентиніана II, хотѣлъ склонить его къ возвращенію; но было уже поздно. Почти не встрѣчая серьезнаго сопротивленія, Гейзарихъ быстро занялъ большую часть римскихъ владѣній; его завоеванія были официально признаны за нимъ договоромъ, заключеннымъ съ Римомъ въ 434 г. Въ 442 г. Валентиніанъ уступилъ ему и Кароагенъ, городъ, занятый вандалами, впрочемъ, уже тремя годами раньше: сюда была перенесена теперь резиденція королей. Въ 450 г. Гейзарихъ, пользуясь смутами, возникшими въ Римѣ, занялъ и разграбилъ этотъ городъ, при чемъ пострадали главнымъ образомъ католическія церкви, сокровища которыхъ всѣ были увезены вандалами. Этому событію вандалы обязаны тѣмъ, что имя ихъ стало нарицательнымъ для обозначенія дикихъ, ничего не щадящихъ грабителей (см. Вандализмъ). Между плѣнниками, увезенными Гейзарихомъ въ Африку, находилась и императрица Евдокія, вдова Валентиніана, съ двумя дочерьми: одну изъ послѣднихъ, Евдокію, король впоследствии выдалъ замужъ за своего сына Гунариха (ванд. Hünariх). Вслѣдъ за тѣмъ Гейзарихъ занялъ и тѣ области въ Африкѣ, которыя еще оставались во власти римлянъ. Послѣ многочисленныхъ войнъ и хищническихъ набѣговъ на всѣ провинціи имперіи, прилежавшія къ Средиземному морю, Гейзарихъ умеръ въ 477 г. Его преемникомъ былъ его старшій сынъ Гунарихъ (477—484), царствованіе котораго ознаменовано, съ одной стороны, паденіемъ военнаго могущества вандаловъ, съ другой—жестокимъ преслѣдованіемъ католиковъ (вандалы были приверженцами арианизма) и членовъ царской династіи, казавшихся королю опасными. Послѣ него царствовалъ его племянникъ Гунтамундъ (ванд. Guntamund, 484—496), затѣмъ братъ послѣдняго Тразамундъ (ванд. Thrasamund, 496—523), вернувшій царству вандаловъ, на время, прежній блескъ и славу. Его поддерживалъ остготскій король Теодорихъ Великій, на сестрѣ котораго, Амалафридѣ, онъ былъ женатъ. По смерти его престолъ занялъ слабыхарактерный Гильдерихъ (ванд. Hildirix, 526—530); онъ покровительствовалъ католикамъ и, въ противоположность своимъ предшественникамъ, искалъ союза съ Византіей. Его двоюродный племянникъ Гелимеръ (ванд. Geilimir), воспользовавшись неудовольствіемъ національной партіи, свергъ его съ престола, чѣмъ далъ императору Юстиніану поводъ вмѣшаться въ дѣла Вандалскаго королевства. Гелимеръ былъ послѣднимъ королемъ вандаловъ (530—534). Въ юнѣ 533 г. въ Африку явился

полководецъ Юстиніана, Велизарій, и уже въ маѣ 534 г. онъ могъ вернуться въ Византію, разрушивъ царство вандаловъ и взявъ въ плѣнъ царя Гелимера. Остатки вандаловъ, не истребленные византійскими оружіемъ, бесслѣдно исчезли среди туземнаго населенія Сѣверной Африки. Такое быстрое паденіе и безслѣдное исчезновеніе Вандалскаго государства—Велизарій почти не встрѣтитъ мужественнаго отпора—было бы, конечно, невозможно, еслибъ ему не предшествовало полное физическое и нравственное истощеніе всего народа. Отрѣзанные отъ общенія съ родственными племенами, овладѣвъ богатѣйшею провинціей, въ которой сохранялись во всей силѣ традиціи изысканной и роскошной жизни Рима цвѣтущихъ временъ имперіи, вандалы всецѣло предались удовольствіямъ и наслажденіямъ, которыя допускало ихъ господствующее положеніе въ странѣ. Въ изнѣженности и роскоши они, не зная мѣры, превзошли въ скоромъ времени своихъ учителей, богатыхъ африканскихъ провинціаловъ. Уже король Гейзарихъ рядомъ строгихъ эдиктовъ старался остановить это увлеченіе, грозившее навсегда погубить силу его народа, но тщетно. Византійскій историкъ Прокопій, провожавшій Велизарія въ его походъ и составившій подробное описаніе войны его противъ вандаловъ, живо рисуетъ намъ нравственный упадокъ этого народа, нѣкогда сильнаго и наводившаго страхъ и ужасъ на своихъ враговъ («О Вандалской войнѣ», кн. II, глава 6). Одинъ только царственный родъ асдинговъ, въ лицѣ Гелимера и ближайшихъ его сподвижниковъ, являетъ примѣръ героической храбрости: народъ же весь погруженъ въ роскошь и развратъ. Само собой разумѣется, что рядомъ съ этимъ шла сильная романзація вандаловъ, несмотря на религиозный антагонизмъ между варварами-аріанами и римлянами-католиками. Знатные вандалы усердно изучали латинскій языкъ и поэзію: короли окружали себя латинскими поэтами. Тѣмъ не менѣе родной вандалскій языкъ не былъ забытъ: на немъ продолжали говорить и пѣть; преданіе рассказываетъ, что Гелимеръ, видя безвыходность своего положенія, сложилъ пѣсню о своей горькой судьбѣ. Цѣльныхъ памятниковъ вандалскаго языка до насъ не дошло; мы имѣемъ только рядъ собственныхъ именъ и начало одной вандалской молитвы. Этихъ скудныхъ свѣдѣній, однако, достаточно, чтобы составить почти полную фонетическую картину вандалскаго языка. Изъ нихъ явствуетъ, что языкъ вандаловъ представляетъ самостоятельную вѣтвь восточной или готской отрасли германскихъ нарѣчій. F. Papencordt, «Geschichte der wandalischen Herrschaft in Afrika» (Берлинъ, 1837); F. Dahn, «Die Könige der Germanen» (т. I, Мюнхенъ); его же, «Urgeschichte der german. u. roman. Völker» (т. I, Берлинъ, 1881); I. Fridländer, «Die Münzen der Wandalen» (Дейплицъ, 1849); F. Wrede, «Ueber die Sprache der Wandalen» (Страсбургъ, 1886).

Θ. Браунъ.

Вандалъ (Альбертъ Vandal)—современный франц. историкъ, авторъ книгъ: «Louis XV et Élisabeth de Russie», «Une ambassade française en Orient sous Louis XV» и «Napoléon et

Alexandre I». Последняго труда вышел пока первый томъ («De Tilsit à Erfurt»), выдержавшій въ 1891 г. два изданія.

Вандалъскій языкъ—см. Вандалы.

Вандалскія горы.—Такъ называлась во II в. по Р. Хр. горная цѣпь, отдѣляющая нын. Богемію отъ Силезіи.

Вандаммъ (Тосифъ-Доминикъ Vandamme)—франц. генералъ (1771—1830). Поступивъ на службу въ началѣ революціи, онъ въ 1793 г. уже командовалъ бригадою; въ кампанію 1795 г., состоя въ самбръ-мааской арміи, дѣйствовалъ подъ начальствомъ Журдана, а въ 1796 г. назначенъ въ армію Морё и отличился во многихъ дѣлахъ. Въ 1799 г. В. былъ посланъ въ Голландію, гдѣ участвовалъ въ сраженіи при Бергенѣ, а въ 1800 г. оказалъ особія отличія въ бояхъ Рейнской арміи при Энгенѣ и Москирхѣ. Въ кампанію 1805—6 гг. онъ командовалъ дивизіею въ корпусѣ Сульта, въ войну 1809 г.—виртембергскимъ корпусомъ, а въ началѣ войны 1812 г.—вестфальскими войсками; но потомъ впалъ въ немилость у Наполеона и былъ удаленъ въ Кассель. Въ 1813 г. В. назначенъ былъ командиромъ 1-го корпуса, потерпѣвъ поражение подъ Кульмомъ и взятъ въ плѣнъ. Послѣ Парижскаго мира онъ вернулся изъ плѣна и, по прибытіи Наполеона съ острова Эльбы, былъ назначенъ сперва начальникомъ дивизіи, а потомъ командиромъ 2-го корпуса, съ которымъ участвовалъ въ сраженіи при Ваврѣ. Послѣ Ватерлооской битвы В. въ порядкѣ отшелъ свой корпусъ къ Парижу, а послѣ капитуляціи этого города—за Луару. Тамъ онъ одинъ изъ первыхъ надѣлъ бѣгую кокарду; но, несмотря на то, былъ исключенъ изъ службы и осужденъ на изгнаніе. Въ 1818 г. ему было разрѣшено вернуться во Францію, а въ 1824 г. онъ снова принятъ на службу, безъ права командованія какою-либо военною частью. Вандаммъ не пользовался любовью войска, вслѣдствіе корыстолюбія и чрезвычайной суровости, доходившей до жестокости. Будучи президентомъ военного суда, онъ, напр., приговорилъ въ Бременѣ къ смертной казни двухъ измѣдникъ патриотовъ (см. Бергеръ), хотя представилъ обвиненія требовалъ для нихъ лишь тюремнаго заключенія.

Вандейскій департаментъ (Vendée), приблизительно въ предѣлахъ старинной провинціи Нижняго Пуату, омываемый на З. Атлантическимъ океаномъ и названный по имени Вандея, праваго притока рѣки Севръ Нюргезъ. Жит. болѣе 400 тыс., на простр-ствѣ 6073 кв. км. (1881). По свойству почвы В. раздѣляется на три различныя територіи: 1) Ле-Маре (Le-Malais, болотистая страна), на морскомъ берегу, а отчасти покрытыя болотами и топями, изъ которыхъ добывается морская соль, отчасти песчаная, но превращенная съ помощью искусства и человѣческаго труда (устройство каналовъ), въ хорошую пастбищную и плодородную пахатную землю, въ изобиліи производящую конюшю, хлѣбъ, овощи и даже хорошее вино, но нездоровую и страдающую недостаткомъ годной для питья воды; 2) Ле-Божажъ (Le Bosaige, лѣсная мѣстность), на сѣв., съ весьма неровною поверхностью почвы, получив-

шая свое названіе отъ многочисленныхъ группъ мелкаго лѣса; большая часть ея также сдѣлана плодородною и производитъ плоды, овощи и довольно хорошее вино; 3) Ла-Пленъ (La-Plaine, равнина), на югѣ, богатѣйшая и удобная для всякой культуры мѣстность, производящая всякаго рода хлѣбъ, но лишь весьма посредственное вино. Лѣсами В. бѣднѣ всѣхъ другихъ французскихъ департаментовъ. Изъ минеральныхъ богатствъ самое главное—каменноугольныя копи близъ Шантонне и Бувана. Кромѣ того, здѣсь добывается желѣзо, свинецъ, сурьма, различныя прекрасныя породы гранита, гидравлическая известь, жерновой камень, употребляемые въ ювелирномъ дѣлѣ вандейскіе алмазы, горшечная глина и торфъ; много также источниковъ съ желѣзистою водою. Населеніе живетъ по большей части въ отдѣльныхъ хуторахъ, занимается полеводствомъ и разведеніемъ убойнаго скота, который вывозится въ Парижъ, а также добываніемъ соли (ежегодно добывается 220000 метр. quintaley, на сумму до 410000 франк.) и рыбною ловлею, отчасти и горнымъ дѣломъ. В. поставляетъ много моряковъ для французскаго торговаго флота. Промышленность развита слабо. Главный городъ департ. В.—Ла-Рош-Сюръ-Іонъ. Къ департаменту принадлежатъ острова Нуармуты. В. приобрѣла историческую знаменитость, благодаря междоусобнымъ войнамъ во время Французской революціи (см. Вандейскія войны).

Вандейскія войны—междоусобныя войны, происходившія въ концѣ прошлаго и началѣ нынѣшняго столѣтія во Франціи. Характеръ страны, носившей до раздѣленія Франціи на департаменты названіе Вандея (сюда, кромѣ департамента В., принадлежала еще большая часть стараго Пуату, части Анжу и Бретани, простр-ство приблизительно въ 22000 кв. км., омываемое моремъ на протяженіи 170 км.), придавъ и населенію независимый, дикій характеръ и не давалъ развиваться промышленности и просвѣщенію. Бездна, до 1789 г. отдѣлявшая во Франціи, въ социальномъ отношеніи, третье сословіе отъ дворянства и духовенства, здѣсь не существовала. Вандея, съ своимъ кельтскимъ населеніемъ, съ своимъ нетронутымъ католицизмомъ, отсутствіемъ городской культуры и близостью между дворянами и крестьянами, представляла рѣзкую противоположность остальной Франціи. Поэтому Революція здѣсь не встрѣтила сочувствія. Уже въ 1790-г. страна была въ волненіи и набѣги шуановъ (см. это сл.) были предвѣстниками общаго возстанія. Мѣры противъ духовенства, паденіе королевской власти и казнь Людовика XVI увеличили ожесточеніе. Все было приготовлено къ общему возстанію; послѣднимъ поводомъ къ нему послужилъ наборъ солдатъ, объявленный въ мартѣ 1793 года. Вождями мятежниковъ были избраны Кателино и Шарреттъ. Не прошло и мѣсяца, какъ повсемѣстно появились вооруженныя шайки, подъ начальствомъ Стоффле, д'Эльбе и друг., которые сражались съ республиканскими полками. Нѣсколько пораженій принудили вандейцевъ, около средины мая, стаянуть послѣднія свои силы около Бурбонъ-Ванде. Здѣсь между ними появился Ларошжакленъ; побѣды при

Фонтене (май 1793), при Туарѣ, при Сомюрѣ (июль) способствовали подъему возстанія. Сомюръ теперь сдѣлался центромъ мятежа; былъ учрежденъ верховный совѣтъ, а Кателино избранъ главнокомандующимъ. Такъ какъ обѣщанная Англійей помощь не являлась, армія вандейцевъ перешла въ болѣе богатыя страны за Луарой. Нападеніе, предпринятое въ іюнѣ 1793 г. на Нантъ, кончилось столь неудачно, что роялистамъ пришлось почти совершенно разбѣжаться. Когда возстаніе, такимъ образомъ, казалось ослабѣвшимъ, Конвентъ рѣшилъ подавить его быстро и кроваво. Двѣ большія арміи, одна изъ Ла-Рошелли, другая изъ Бреста, должны были покорить побережье. Въ виду этого и вандейцы начали готовиться къ сопротивленію, сварили войско подъ начальствомъ д'Эльбе (вмѣсто умершаго въ іюль Кателино) и успѣшно защищались противъ нападенія, отчасти вслѣдствіе несогласія и бездарности республиканскихъ вождей. Конвентъ увеличилъ выставленное противъ нихъ войско и усилилъ интенсивность военныхъ мѣръ. Англійскій флотъ не могъ высадиться, и походъ Ларошжаклена къ берегу, гдѣ онъ хотѣлъ ожидать помощи, причинилъ вандейцамъ большой уронъ. Ларошжакленъ былъ совершенно разбитъ при Ле-Мансѣ (12 декабря 1793). Около 10000 плѣнныхъ вандейцевъ были здѣсь перебиты, безъ различія пола и возраста. Пораженіе вандейцевъ было довершено при Савене; только Ларошжаклену и Стоффле, съ немногими товарищами, удалось бѣжать на родину. Плѣнные мужчины, женщины, дѣти были отправлены въ Нантъ, гдѣ Каррье приказалъ ихъ массами разстрѣливать и топить. Но все еще оставался непобѣжденнымъ Шареттъ, усилившій свой корпусъ и наносившій республиканцамъ тяжкіе удары. Конвентъ рѣшилъ опустошить страну. «Адскія колонны» главнокомандующаго Турро едва-ли впрочемъ уничтожили бы сопротивление, еслибъ имъ не помогли, особенно послѣ смерти Ларошжаклена, раздоры среди роялистовъ. Въ май 1794 г. Турро былъ отозванъ и его преемники обратились къ болѣе мягкой системѣ, которая, особенно послѣ смерти Робеспьера, была одобрена и Конвентомъ. По предложенію Карно, 2 декабря 1794 г. вандейцамъ предложили миръ и прощеніе. Вмѣстѣ съ тѣмъ депутаты отъ Конвента вступили въ переговоры съ главами возстанія и побудили Шаретта, въ февралѣ 1795 г., къ заключенію договора, къ которому въ май присоединились Стоффле и друг. Когда, однако, въ іюнѣ 1795 г. англійскій флотъ высадилъ французское войско эмигрантовъ на о-вѣ Киберонѣ, Шареттъ вновь поднялъ знамя возстанія. Несогласія начальниковъ, печальная судьба войска эмигрантовъ и мѣры Гоша не дали возстанію распространиться. Гошъ наводнилъ страну солдатами, разгонялъ шайки, щадя массу и преслѣдуя начальниковъ. Шареттъ и Стоффле весной 1796 г. были взяты въ плѣнъ и разстрѣляны. Нѣсколько разъ еще возстаніе было готово вновь вспыхнуть; политика Гоша, а позже желѣзная рука Бонапарта подавляли всякія мятежныя попытки. Полное покореніе В. удалось лишь первому консулу, въ янв. и февр. 1800 г.

Хотя страна, въ которой происходили междоусобія, составляетъ только одну 40-ую часть Франціи, число здѣсь погибшихъ простиралось до 150000 ч. Несмотря на миръ, Наполеонъ постоянно съ подозрѣніемъ смотрѣлъ на вандейцевъ. Уже по окончаніи русскаго похода 1812 г. вандейцы отказались платить подати и выставляли рекрутъ. Во время похода 1814 г. возстали до 80000 крестьянъ, которые разошлись послѣ отреченія Наполеона. Во время Ста дней вандейцы, подъ начальствомъ Сапино и Сюзанне, вновь взяли за оружіе. Наполеонъ послалъ противъ нихъ генерала Ламарка, который возстановилъ спокойствіе. Бурбоны даровали начальникамъ вандейцевъ почести и должности. Послѣ Іюльской революціи 1830 года среди дворянства Вандей поднялась сильная партія, старавшаяся вызвать въ странѣ возстаніе въ пользу старой династіи. Въ апрѣлѣ 1832 года пробралась въ Вандею герцогиня Берри (см. т. III, стр. 584), чтобы придать возстанію значеніе. Арестъ герцогини и ея объявленіе, что она беременна, заставили народъ опомниться. Правительство Іюльской монархіи принялось послѣ этого за дальнѣйшую постройку начатой Наполеономъ сѣти дорогъ и небезуспѣшно старалось примирить населеніе съ новымъ порядкомъ. Ср. Beauchamp, «Histoire de la guerre de la Vendée et des Chouans» (4 т., Парижъ, 1807); «La guerre des Vendéens et des Chouans contre la république Française» (6 т., Парижъ, 1824—27 г.); Crétineau-Joly, «Histoire de la Vendée militaire» (5 изд., Парижъ, 1865); кромѣ того мемуары Турро, Боншана, маркизы Ларошжакленъ и г-жи де-Сапино. Изъ новѣйшихъ трудовъ см. соч. Валлона (см. это имя): «Représentants du peuple en mission», а также Lambert, «Henri de la Rochejaquelin et la guerre de la Vendée»; La Bouère, «La guerre de la Vendée».

Вандейскія гладкошерстныя гончи—см. Гончи.

Вандемьеръ (Vendémiaire), т. е. виновный мѣсяцъ. Такъ называлось въ календарѣ Французской республики время съ 22 сентября по 21 октября. Въ исторіи французской революціи замѣчательно 13 число вандемьера IV года (4 октября 1795), когда произошло возстаніе парижскихъ роялистовъ противъ національнаго Конвента, подавленное Баррасомъ при помощи генерала Бонапарте.

Ванденпребоомъ (Жюль Vandenpreetboom)—бельгійскій государственный дѣятель, род. 1843 г., изучалъ юриспруденцію; съ 1878 г. состоитъ членомъ палаты представителей. Вступивъ въ 1884 г. въ клерикальное министерство Малу, министромъ путей сообщенія, почты и телеграфовъ, В. умѣренностью и безпристрастіемъ своего управленія навлекъ на себя неудовольствіе ярыхъ клерикаловъ. В. много сдѣлалъ для улучшенія желѣзнодорожнаго дѣла въ Бельгіи.

Вандербильтъ (Корнелій Vanderbilt)—сѣверо-американскій капиталистъ, родился въ 1794 году въ Ньюйоркскомъ штатѣ, отъ бѣдныхъ родителей; 16-и лѣтъ обзавелся небольшимъ паруснымъ суденышкомъ, потомъ сдѣлался капитаномъ парохода, сталъ строить па-

ровия суда и составилъ этимъ путемъ громадное состояніе, впоследствии еще увеличенное удачными желѣзнодорожными спекуляціями. Въ рукахъ В. сосредоточилось, въ концѣ концовъ, распоряженіе желѣзнодорожною сѣткою въ 3400 км., стоимостью въ 149 милл. долл. В. ум. въ 1877 г. въ Нью-Йоркѣ, завѣщавъ университету своего имени (Vanderbilt-University) въ Нашвиллѣ, въ Тенесси, 700000 долл. Большую часть его состоянія, опредѣляемаго въ 100 милл. долл., получилъ старшій сынъ Вильямъ (род. 1821 г.), обогатившійся еще больше участіемъ въ разныхъ желѣзнодорожныхъ, телеграфныхъ, телефонныхъ и т. п. предпріятіяхъ. Вильямъ В. † 1885 г., оставивъ своимъ 8 дѣтямъ колоссальное состояніе въ 200 милл. долл., изъ которыхъ 1209000 долл. завѣщаль религиознымъ и благотворительнымъ учрежденіямъ.

Вандербюръ (Louis-Emile Vanderburch) — одинъ изъ плодovitѣйшихъ франц. водевилстовъ и драматурговъ (1794—1862), написалъ одинъ или въ сотрудицествѣ съ другими (Амбуазъ, Бааръ, Брунсвикъ, Бразье, Польде-Кокъ, Сарду и др.) болѣе 100 пьесъ, изъ которыхъ многіе долго держались въ репертуарѣ. Изъ его одноактныхъ пьесъ упомянемъ: «Chauvière béarnaise», «Henri IV en famille», «Louis XV chez M-me Du-Barry», «Camarades du Ministre», затѣмъ комедію «Le sergent Frédéric» (1855) и драмы «Jacques II», «Une nuit au Louvre» и др. Изъ написанныхъ въ сотрудицествѣ съ другими имѣли успѣхъ «Le Gamin de Paris», «Un oiseau de passage», «La vie de café», «Une maîtresse femme», въ особенности написанная вмѣстѣ съ Скрибомъ «Une femme d'Artiste» и вмѣстѣ съ Клэрвильемъ феерія «Peau d'âne».

Вандерстратенъ (Эдмондъ Vanderstraten) — бельгійскій музыкальный писатель, род. въ 1826 году. Закончивъ свое образованіе въ университетѣ въ Гентѣ, онъ изслѣдовалъ мѣстные архивы, и найденные въ нихъ документы послужили матеріаломъ для нѣкоторыхъ изъ его сочиненій. Въ 1859 г. В. получилъ мѣсто при королевской бібліотекѣ въ Брюсселѣ, а въ началѣ шестидесятихъ годовъ — при королевскомъ государственномъ архивѣ. Его труды помѣщены въ «Annales de la société royale des beaux-arts et de littérature de Gand» и въ «Annales de l'Archéologie de Belgique» и изданы отдѣльно. Изъ многочисленныхъ его работъ по музыкѣ укажемъ на слѣдующія: «La musique aux Pays-Bas, documents inédits et annotés, (Брюссель, 1867—1880 г.); «Le Théâtre villageois en Flandre» (Брюссель, 1874); «Les musiciens belges en Italie» (Брюссель, 1875 г.); «La mélodie populaire dans l'opéra Guillaume Tell de Rossini» (Парижъ, 1879); «Lohengrin, instrumentation et philosophie» (Парижъ, 1879). Н. С.

Вандеръ (Карлъ-Фридр.-Вильгельмъ Wander) — нѣмецкій педагогъ (1803 † 1879), одинъ изъ вожakovъ либеральнаго движенія 40-хъ годовъ среди нѣмецкихъ школьныхъ учителей; уволенный отъ службы, жилъ одно время въ Америкѣ; потомъ вернулся на родину, гдѣ занимался составленіемъ очень хорошаго словаря нѣмецкихъ пословицъ: «Deutsches Sprich-

wörterlexikon» (Лейпцигъ, 1850—80, 5 т.) и нѣкотор. др. справочныхъ книгъ.

Вандишь, или правильнѣе вандъ-Дейкъ, см. Дейкъ.

Вандименова земля — см. Тасманія.

Вандименовъ заливъ, на С. Австралійскаго материка, подъ 12°—13° юж. шир., между материкомъ и о. Мелвилъ.

Вандомская колонія — см. Парижъ.

Вандомъ (Vendôme) — старинное графство во Франціи, названное по городу того же имени, въ нынѣшнемъ департаментѣ Луары и Шера, и возведенное Францискомъ I въ герцогство для Карла Бурбона. Генрихъ IV, внукъ этого Бурбона, вступивъ на французскій престолъ, присоединилъ В. къ имуществамъ королевскаго дома и впоследствии отдалъ его одному изъ своихъ сыновей, который такимъ образомъ сдѣлался родоначальникомъ фамилии Вандомъ. Цезарь, герцогъ В., старшій сынъ Генриха IV отъ Габріэли д'Эстре, род. 1594 г.; во время малолѣтства своего своднаго брата, Людовика XIII, принималъ участіе въ придворныхъ интригахъ и неоднократно подвергался за то тюремному заключенію. Въ 1626 г., за участіе въ заговорѣ Шале противъ Ришелье, онъ, вмѣстѣ съ своимъ братомъ Александромъ, великимъ пріоромъ Мальтійскаго ордена, былъ заключенъ въ Венсенскій замокъ. Когда его братъ въ 1629 году умеръ въ заключеніи, Вандомъ выхлопоталъ себѣ освобожденіе изъ тюрьмы и отправился въ Голландію. Хотя, спустя нѣсколько лѣтъ, дворъ и позволилъ ему возвратиться во Францію, но въ 1641 г., будучи уличенъ въ новомъ заговорѣ, В. бѣжалъ въ Англію; по распоряженію Ришелье, онъ былъ заочно приговоренъ къ смертной казни. Только послѣ смерти кардинала онъ возвратился во Францію и былъ оправданъ по суду. По смерти Людовика XIII, В. вошелъ въ милость у правительницы государства, Анны Австрійской. Но такъ какъ онъ опять вмѣшался въ заговоры противъ двора и кардинала Мазарини (см. Фронда), то долженъ былъ снова покинуть Францію. Получивъ, въ 1650 г., позволеніе вернуться во Францію, В. остался вѣрнѣмъ двору и, въ званіи великаго адмирала Франціи, разбилъ въ 1655 г. испанскій флотъ при Барселонѣ. — Его второй сынъ, Франсуа де В., герцогъ Бофоръ, во время безпорядковъ фронтъ игралъ роль друга народа, почему и получилъ прозвище Roi des Halles. Онъ былъ убитъ въ войнѣ съ турками, въ 1669 г. — Людовикъ, герцогъ В., старшій сынъ Цезаря, род. въ 1612 г. и при жизни своего отца носилъ титулъ Меркёра. Мазарини въ 1649 г. назначилъ его вице-королемъ завоеванной французами Каталоніи. Онъ женился на племянницѣ Мазарини, Лаурѣ Манчини. По смерти ея онъ вступилъ въ духовное званіе, получилъ кардинальскую шапку и былъ назначенъ папскимъ легатомъ при французскомъ дворѣ. Умеръ въ 1669 г. — Его старшій сынъ, Луи Жозефъ, герцогъ Вандомскій, прославился въ качествѣ полководца Людовика XIV въ войнѣ за Испанское наслѣдство. Онъ родился въ 1654 году и началъ свое военное поприще подъ начальствомъ Тюренна. Съ этихъ

поръ онъ съ большимъ отличіемъ участвовалъ во всѣхъ походахъ и особенно въ 1693 г. содѣйствовалъ побѣдѣ, которую Катина одержалъ при Марсаліи. Въ 1696 г. онъ, въ званіи главнокомандующаго въ Каталоніи, предпринялъ осаду Барселоны, защищаемой принцемъ Гессенъ-Дармштадтскимъ, разбилъ испанцевъ, спѣшившихъ на помощь ей, и принудилъ крѣпость къ сдачѣ. Въ началѣ войны за Испанское наслѣдство, когда неспособный Вильмура былъ взятъ въ плѣнъ въ Кремонѣ, В. принялъ главное начальство надъ французской арміей въ Италіи. 15 августа 1702 г. онъ далъ принцу Евгению большое сраженіе при Луццарѣ, не имѣвшее рѣшительнаго исхода, а весною 1703 года вторгся чрезъ Тироль въ Германію, чтобы соединиться съ курфюрстомъ баварскимъ. Мужественная оборона тирольцевъ задержала его движеніе и онъ дошелъ только до Триента. Осенью 1703 г. онъ обезоружилъ войска отпавшаго отъ Франціи герцога Савойскаго, взялъ нѣсколько укрѣпленныхъ городовъ въ Пьемонтѣ и началъ осаду Турна. Весною 1706 г., воспользовавшись отъѣздомъ принца Евгения въ Вѣну, онъ напалъ на австрийцевъ и прогналъ ихъ за Эчъ. Среди этихъ успѣховъ онъ былъ отозванъ въ Нидерланды, гдѣ ему пришлось еще разъ загладить неудачу Вильмура, разбитаго при Рамилли. Своими стратегическими движеніями онъ долгое время задерживалъ англійскаго полководца Мальборо. Въ 1708 г. онъ былъ назначенъ вторымъ, послѣ герцога Бургундскаго, начальникомъ арміи, дѣйствовавшей въ Нидерландахъ. Между нимъ и герцогомъ возникли несогласія, и хотя онъ занялъ Гентъ, Брюгге и Плассендалъ, но 11 іюля при Уденарденѣ былъ разбитъ союзниками. Вслѣдствіе этого, и притомъ имѣя сильнаго врага въ лицѣ г-жи Ментенонъ, В. былъ уволенъ въ отставку и два года оставался въ бездѣйствіи. Когда, однако, осенью 1710 г. французскія дѣла въ Испаніи пришли въ сильное разстройство, Лудовикъ XIV послалъ его съ значительными подкрѣпленіями за Пиренеи. Несмотря на старость и болѣзненное состояніе, В. обнаружилъ необыкновенную дѣятельность. Онъ возвратилъ Филиппу V Мадридъ, потомъ обратился противъ австрийцевъ и 10 декабря разбилъ генерала Штаремберга при Вилла-Вичіоза. Всѣ завоеванія, сдѣланныя союзниками въ Испаніи, были вслѣдствіе этой побѣды потеряны. Умеръ В. въ Каталоніи, въ 1712 г. Испанскій король Филиппъ V приказалъ похоронить его тѣло въ Эскуриаль. — Филиппъ де-В., младшій братъ предъидущаго, род. 1655 г., сражался съ большимъ отличіемъ въ войнахъ Людовика XIV въ Нидерландахъ, на Рейнѣ, въ Италіи и Испаніи. Въ 1705 г. онъ получилъ главное начальство надъ войсками въ Ломбардіи, отгнанилъ австрийцевъ отъ Мантуи и разбилъ ихъ при Кастильоне. Когда его братъ, въ томъ же году, вступилъ въ сраженіе съ принцемъ Евгениемъ при Кассано, Вандомъ не подалъ ему помощи, за что былъ лишенъ званій и доходовъ. Вандомъ отправился въ Римъ и прожилъ тамъ четыре года въ крайне стѣсненномъ положеніи. Въ 1710 году онъ возвращался, съ дозволенія короля, черезъ Швейцарію, Фран-

цію, но въ Курѣ былъ задержанъ по распоряженію австрийскихъ властей и только въ 1714 г. былъ освобожденъ и возвратился на родину. Его дворецъ, Тамплъ, служилъ сборнымъ пунктомъ интеллигентнаго общества. Со смертью его, въ 1727 г., родъ В. пресѣлся.

Вандомъ (Vendôme) — главный городъ округа во франц. департаментѣ Луары и Шера, на Луарѣ, которая раздѣляется здѣсь на нѣскольکو рукавовъ, въ 32 км. къ СЗ. отъ Блуа. Имѣетъ лицей, бібліотеку изъ 8000 томовъ, оживленную промышленность, особенно по части кожевенныхъ издѣлій, перчатокъ, бумажныхъ матерій, разведенія спаржи; 9420 жит. (1881). Во время Франко-прусской войны 1870—71 г. въ окрестностяхъ В. происходило нѣсколько сраженій между французскою луарскою арміею, подъ начальствомъ Шанзи, и 10-мъ прусскимъ корпусомъ, подъ начальствомъ Фойхтсъ-Рена.

Вандушицъ — мѣстное названіе, въ Пермской губ., рѣчного гольяна (*Phoxinus laevis*, см. Гольянъ). Впрочемъ (по Сабаньеву), подъ этимъ же именемъ извѣстна на Камѣ и другая рыбка, уклейка (*Alburnus lucidus*, см. Уклейка). *В. Ф.*

Ванекъ (Норбертъ) — чешскій писатель (1784 — 1835). Ванекъ былъ учителемъ среднихъ чешскихъ училищъ и занимался спеціально теоріей педагогикѣ. Между 1817 и 1835 гг. онъ написалъ нѣсколько сочиненій по разнымъ отраслямъ этой науки, а также по исторіи чешскихъ школъ («*Politické zřízení škol obecnych*») и по чешскому языку («*Grammatik*» и «*Wörterbuch*»). *И. Л.*

Ванечай или изъ Ванеча (Северъ Михайлъ) — словенскій писатель, издавшій на словенскомъ діалектѣ западной Венгріи книгу: «*Réd zvelicsánsztva*» (Галле, 1747 г.).

Ванеса — имя нѣсколькихъ личностей, упоминаемыхъ въ книгахъ Ветхаго Завѣта. Самая извѣстная изъ нихъ — сподвижникъ Давида, командовавшій тѣлохранителями царя. Онъ оказалъ Давиду важныя услуги въ организаціи постояннаго войска и при Соломонѣ занялъ постъ главнокомандующаго всѣми войсками (2 Пар., VIII, 18; 3 Пар., II, 35).

Ванжура (Эрнестъ, баронъ) — пианистъ и композиторъ, род. въ Богеміи въ среднѣ 18-го столѣтія, умеръ въ Петербургѣ, въ 1802 г. Приобрѣлъ извѣстность въ Вѣнѣ, какъ композиторъ, пианистъ и скрипачъ. Въ царствованіе императрицы Екатерины II пріѣхалъ въ Петербургъ, гдѣ состоялъ однимъ изъ капельмейстеровъ придворной оперы и придворнымъ пианистомъ. Ванжура получалъ отъ императрицы порученія по театральнымъ дѣламъ и пользовался въ этой области не малымъ вліяніемъ. Постановка на сцену оперъ, сочиненныхъ императрицею, не обходилась безъ содѣйствія Ванжуры. Въ концертахъ и небольшихъ оперныхъ представленіяхъ, устраивавшихся въ Эрмитажѣ, Ванжура принималъ участіе, играя на фортепіано въ небольшомъ оркестрѣ, состоявшемъ изъ скрипки, виолончели, арфы и фортепіано. При директорѣ театровъ князѣ Юсуповѣ Ванжура имѣлъ большое вліяніе. Онъ принималъ дѣятельное участіе въ перестройкѣ «каменнаго театра», на-

званнаго въслѣдствіи «Большимъ» (см. Большой театр). В. писалъ оперы, симфоніи, квартеты для клавесина, флейты, скрипки и виолончели, струнный трио и пр.

Вани — небольшое селеніе Кутанской губ. и уѣзда, на ЮЮЗ. отъ г. Кутанса, на небольшомъ лѣвомъ притоцѣ р. Ріона, съ развалинами каменной крѣпости, построенной въ X в. однимъ изъ кн. Чавчавадзе, и церковью во имя св. Архангеловъ, сооруженною въ XIV в.

Ванисоро (Vanisoro)—небольшой горный островъ въ западной части Тихаго океана, между новыми Гебридскими и Соломоновыми островами; здѣсь убить знаменитый путешественникъ Лаперузъ (см. это сл.).

Ваниллинъ (хим.) — пахучее начало ванили (см. это сл.), кристаллическое вещество состава $C_8H_8O_2$. Блестящія, безцвѣтные, игольчатые кристаллы, содержащіеся въ лучшихъ сортахъ ванили, отожествляли прежде съ бензойной и коричной кислотой; но Гоблей (1858 г.) показалъ ихъ самостоятельность и придалъ веществу названіе «ваниллинъ». В. содержится также въ сямскомъ росномъ ладанѣ и, въ незначительныхъ количествахъ, въ нѣкоторыхъ сортахъ свежловичнаго сахара—сырца. Изъ ванили В. получаютъ посредствомъ извлеченія спиртомъ и эфиромъ и окончательно очищаютъ вещество перекристаллизаціей изъ лигроина (петрольнаго эфира), въ которомъ В. почти не растворимъ на холоду. В. представляетъ безцвѣтныя однокиновѣрные иголки, съ запахомъ и вкусомъ ванили, плавящіеся при 80° — 81° ; въ струѣ угольной кислоты онъ кипитъ, не разлагаясь, при 285° ; легко растворимъ въ горячей водѣ, а въ особенности въ алкогольѣ, эфирѣ и т. п.; возгоняется безъ разложенія; съ хлорнымъ желѣзомъ даетъ синюю окраску. Хотя Carles точно опредѣлилъ составъ ванилина, но химическая природа вещества оставалась неразгаданной вплоть до работъ Тиманна и Гармана, получившихъ ваниллинъ искусственно изъ кониферина (см. ниже). Несмотря на кислую реакцію, способность вступать въ соединеніе со щелочами и разлагать углекислыя соли, В. оказался вовсе не кислотой, а феноло-алдегидомъ, именно моно-метильнымъ эфиромъ протокатехиноваго алдегида, въ которомъ фенольный водный остатокъ расположенъ по отношенію къ алдегидной группѣ въ положеніи пара: $C_6H_5 \begin{cases} \text{СОН} & (1) \\ \text{ОСН}_2 & (3) \\ \text{ОН} & (4) \end{cases}$.

Такое сложное строеніе В. явилось какъ непосредственный выводъ изъ цѣлаго ряда синтезовъ вещества и его отношеній къ другимъ, уже изученнымъ соединеніямъ. При нагреваніи съ соляной кислотой до 200° В. даетъ хлористый метиль, CH_3Cl , и протокатехиновый альдегидъ $C_6H_5(OH)_2COH$, а при сплавленіи съ фдкимъ кали—протокатехиновую кислоту. Какъ алдегидъ, онъ восстанавливается при обработкѣ амальгамой натрія въ ваниллиновый алкогольъ $C_6H_5(OH)(OCH_2)C_6H_4OH$, кристаллизующійся въ призмахъ, плавящихся при 115° , а при окисленіи во влажномъ воздухѣ медленно переходитъ въ ваниллиновую кислоту $C_6H_5(OH)(OCH_2)$

$COOH$, представляющую иголки, съ темп. пл. 207° . Фенольная натура ванилина проявляется въ способности его вступать въ соединеніе съ щелочами, причемъ, конечно, получаютъ соответствующія металически производныя—феноляты. В. можно получить искусственно, различными путями. По общей реакціи образованія алдегидовъ, смѣсь известковыхъ солей ваниллиновой и муравьиной кислотъ даетъ при нагреваніи ваниллинъ. Дѣйствуя хлороформомъ и фдкимъ кали на гуаколъ, монометилный эфиръ пирокатехина, $C_6H_4(OH)(OCH_2)$, Тиманнъ и его ученики получили также ваниллинъ: $C_6H_4(OH)(OCH_2O) + CHCl_3 + 3KOH = 3KCl + C_6H_5(OH)(OCH_2)COH + 2H_2O$. Далѣе, близкое по составу съ ванилиномъ вещество (феноль) эйгеноль, $C_6H_5(OH)(OCH_2)(C_2H_5)$, содержащійся въ гвоздичномъ маслѣ, даетъ при окисленіи хамелеомомъ въ щелочномъ растворѣ ваниллинъ. Но исторически (и практически) особенно важенъ переходъ кониферина въ ваниллинъ, на которомъ основанъ и заводскій способъ полученія этого послѣдняго. Кониферинъ — вещество, довольно широко распространенное въ природѣ; оно находится въ камбальномъ сокѣ хвойныхъ и представляетъ глюкозидъ кониферильнаго алкоголя, т. е. сочетаніе послѣдняго съ глюкозою. Въ присутствіи эмульсина происходитъ присоединеніе воды къ этому кристаллическому глюкозиду, при чемъ онъ распадается на сочетанныя въ немъ части: глюкозу и кониферильный алкоголь $C_6H_5O_2 + H_2O = C_6H_5O_2 + C_{10}H_{12}O_2$. Такъ же, только скорѣе, дѣйствуютъ при кипяченіи слабыя кислоты, но осмоляютъ (полимеризуютъ) выделяющійся при этомъ алкоголь. И алкоголь (кристаллическое вещество) и продукты его осмоленія, при окисленіи хромовой кислотой даютъ, между прочимъ, ваниллинъ. Такимъ образомъ можно прямо, какъ и поступаютъ на практикѣ, окислять кониферинъ двуххромокислородною солью и сѣрной кислотой, не выдѣляя предварительно алкоголя. Составъ послѣдняго выражается формулой $C_6H_5(OH)(C_2H_5O)(C_6H_4.OH)$; при окисленіи, остатокъ ($C_6H_4.OH$) превращается въ алдегидную группу (СОН) и такимъ образомъ совершается переходъ въ ваниллинъ. Подобно многимъ алдегидамъ, В. даетъ кристаллическое соединеніе съ кислотоуѣрнитою щелочью, нерастворимое въ эфирѣ. Этимъ пользуются на практикѣ для опредѣленія количественнаго содержанія ванилина въ ванили и въ тѣхъ продажныхъ смѣскахъ (чаще всего съ сахаромъ), которыми нынѣ замѣняется природная ваниль.

В. Редко.

Техническое производство В. Производство В. изъ кониферина началось съ 1874 г. по способу Тиманна и Гармана. Это производство имѣетъ нѣкоторое значеніе для Россіи вслѣдствіе дешевизны въ нѣкоторыхъ губерніяхъ хвойнаго лѣса, какъ сырого матеріала, изъ котораго получается дорого стоющій В. Производство В. состоитъ: 1) въ пригтовленіи кониферина, 2) въ окисленіи его и 3) въ очисткѣ добытаго В. Кониферинъ въ готовомъ видѣ заключается въ камбальномъ сокѣ хвойныхъ деревьевъ; поэтому его слѣ-

дуют оттуда только извлечь. Лучшим временем для этого надо считать весну; возраст дерева не имеет значения. Выбранную сосну или ель очищают от коры, и скребком (куском стекла) соскабливают верхний, всегда вѣжный и сочный слой, вплоть до древесины. Наскобленную массу складывают в мѣшки и сильными прессом выжимают; сок собирают, а выжимки кипятят в котлѣ (луженомъ) съ водой около часа и быстро переливаютъ горячій отваръ черезъ мелкое сито въ откатый сокъ. Весьма полезно прибавить къ соку немного раствора основной уксусно-свинцовой соли, или же животного угля въ порошокъ. Еще горячимъ отваръ фильтруютъ чрезъ полотняный или войлочный фильтр, удаляютъ избытокъ окиси свинца, пропуская въ жидкость углекислый газъ, снова фильтруютъ отъ осадка углекислаго свинца, и въ чистомъ луженомъ котлѣ увариваютъ до $\frac{1}{2}$ прежняго объема. Послѣ этого даютъ соку охладиться, и тогда изъ него выдѣляются очень тонкіе вѣсколко окрашенные кристаллы кониферина; ихъ выбираютъ и разсыпаютъ на листахъ пропускной бумаги, а оставшуюся жидкость еще увариваютъ и вновь охлаждаютъ для убѣжденія, весь ли кониферинъ изъ нея выдѣлился. Собранный кониферинъ растворяютъ въ горячей водѣ, прибавляютъ животного угля, вѣсколко времени кипятятъ и горячимъ фильтруютъ; при охлажденіи выдѣляются чистые кристаллы кониферина. На очищеніе кониферина должно быть обращено большое вниманіе, такъ какъ, чѣмъ онъ чище, тѣмъ больше выходъ В. Окисленіе кониферина ведется въ стеклянныхъ колбахъ съ обратнo поставленнымъ холодильникомъ. Въ колбу вливается окислительная смѣсь, состоящая изъ раствора двухромовокалиевой соли (10 вѣс. частей) въ водѣ (80 в. ч.) и сѣрной кислоты (15 в. ч.). Въ горячую окислительную смѣсь вливается раствор кониферина (10 в. ч.) въ горячей водѣ; содержимое колбы нагревается втеченіе 5—6 часовъ, послѣ чего, какъ только жидкость остынетъ, приступаютъ къ извлеченію В. Въ колбѣ образуется кромѣ ванилина много нерастворимыхъ смолястыхъ веществъ (чѣмъ чище былъ кониферинъ, тѣмъ этихъ смолъ меньше). Ихъ отдѣляютъ фильтрованіемъ чрезъ вату. Профильтрованную (красную или красноватобурю) жидкость, содержащую В., тщательно взбалтываютъ съ эфиромъ (или, вмѣсто него, съ легко летучимъ нефтянымъ бензиномъ), всплывшій слой эфира (желтоватаго цвѣта) содержитъ ванилинъ. Слой этотъ отдѣляютъ при помощи раздѣлительной воронки отъ водянистой жидкости въ чистую колбу, которую соединяютъ съ холодильникомъ, и на водяной банѣ отгоняютъ эфиръ. Въ колбѣ остается желтое масло, изъ котораго чрезъ вѣсколко дней выкристаллизовываются иглы В.; онѣ всегда бываютъ вѣсколко окрашены.

Третья работа—очистка кристалловъ ванилина очень не затруднительна, благодаря тому, что ванилинъ въ горячей водѣ растворяется. Растворъ смѣшиваютъ съ углемъ, кипятятъ и фильтруютъ горячимъ; при охлажденіи раствора выдѣляются безцвѣтные кристаллы ванилина. Ванилинъ готовится еще изъ гуакола

по способу Реймера («Bericht. d. d. Ch. Gesel.», 9, 423); Tiemann, «Berichte d. deutschen Chemischen Gesellschaft», 1874 г.

А. Алмедитень. А.

Ваниль.—Плоды вьющагося растенія изъ семейства ягрышниковыхъ (Orchideae) — *Vanilla planifolia* Andr. (не *V. aromatica* Sw., какъ часто указывается). Родина этого растенія восточная Мексика; но оно разводится и въ Вестъ-Индіи, на о. Явѣ, о. Бурбопѣ, о. св. Маврикія; даже въ европейскихъ оранжереяхъ были получены доброкачественные плоды. Обыкновенно культура ванили связана съ культурой шоколаднаго дерева, на корѣ котораго и сидитъ растеніе. Еще передъ полнымъ созрѣваніемъ плоды снимаются и сушатся. Приятный запахъ ванили зависитъ отъ присутствія ванилина. Болѣе плохой сортъ ванили даетъ *V. pompona* Schied, Рас. см. таблицу «Пряныя растенія» и статью. В. Т.—л.

Ваниль (*Epidendron vanilla*).—Для медицинскихъ цѣлей употребляется *Vanilla planifolia* Andrews, расущая въ восточной Мексикѣ въ сырыхъ тѣнистыхъ лѣсахъ. Она также воздѣлывается на Антильскихъ островахъ, въ Бразиліи, на о—въ Бурбопѣ, св. Маврикія, Мадагаскарѣ, Явѣ, Цейлонѣ. Незрѣлыя плодовые коробки срываются, лишь только начинаютъ бурѣть, и сушатся, благодаря чему онѣ получаютъ присущій имъ своеобразный аромат. Продажная доброкачественная ваниль представляется въ видѣ плоско-сжатыхъ съ боковъ, блестящихъ, снабженныхъ продольными бороздками палочекъ. Чѣмъ выше сортъ ванили, тѣмъ обильнѣе покрыта она какъ бы снѣжными налетомъ:—бѣлыми кристаллами ванилина, иглы котораго достигаютъ иногда трехъ мм. длины. Запахъ ванили ароматическій, тонкій, своеобразный; вкусъ—щиплющій. Въ медицинѣ ваниль примѣняется для улучшения запаха лекарствъ; прежде ей приписывали сильныя возбуждающія половую способность свойства. Употребляется въ видѣ спиртной настойки (*Tinctura Vanilla*), получаемая 7-ми дневнымъ настаиваніемъ 1 ч. В. на 10 ч. 90° спирта, и ванили съ сахаромъ (*Vanilla saccharata*)—смѣсь 1 ч. В. съ 5 ч. молочана и 10 ч. обыкновеннаго сахара. При употребленіи вѣсшихъ сортовъ В. называемыхъ во Франціи—ванилонъ (*Vanillon*), наблюдались случаи отравленія, выражавшагося въ сильныхъ кишечныхъ коликахъ, рвотѣ, головныхъ и мышечныхъ боляхъ, головокруженіи: Французскій гигиенистъ Lauey наблюдалъ среди рабочихъ на ванильныхъ фабрикахъ особенное профессиональное заболѣваніе ванилизмъ, проявляющееся въ различныхъ формахъ. Такъ иногда замѣчался сильный зудъ на верхнихъ конечностяхъ, опуханіе рукъ и лица, воспаленіе соединительной оболочки вѣкъ, насморкъ, шелушеніе кожи, что зависѣло отъ дѣйствія кристаллическаго ванилина и ванильнаго масла. Нерѣдко наблюдалась нервная форма ванилизма, при которой заболѣвшіе жаловались на головныя боли, головокруженіе, чувство разбитости, обмороки, частое мочеиспусканіе, иногда сильно выраженное половое возбужденіе, безсонницу и т. под.

Г. Г.

Ванини (Луцилио Vanini; по судебнымъ атамамъ тулузскаго архива — Помпео Удиліо, или, какъ онъ самъ называлъ себя въ своихъ сочиненіяхъ, Юлій Цезарь)—извѣстный своей трагической судьбой итальянскій свободомыслящій философъ изъ школы Помпонаццо, род. 1585 г. въ королевствѣ Неаполитанскомъ, образование получилъ въ Римѣ и Падуѣ и вступилъ въ духовное званіе. Пропутешествовавъ нѣкоторое время по Германіи и Нидерландамъ, В. сталъ учить въ Женевѣ, потомъ въ Лионѣ, навлекъ на себя подозрѣніе въ еретическихкихъ мнѣніяхъ и былъ заключенъ подъ стражу. Получивъ свободу, Ванини издалъ сочиненіе: «*Amphitheatrum aeternae providentiae*» (1615), которое хотя и было, повидимому, направлено противъ Кардана и другихъ свободныхъ мыслителей, но вмѣстѣ съ тѣмъ настолько проникнуто пантеистическимъ мировоззрѣніемъ, что авторъ подвергся обвиненію въ атеизмѣ. Тогда В. отправился въ Парижъ и здѣсь обнародовалъ сочиненіе: «*De admirandis naturae reginae deaeque mortalium arcanis*» (1616), состоящее изъ 60 діалоговъ и трактующее преимущественно о физическихъ явленіяхъ. И это сочиненіе, хотя напечатанное съ одобренья Сорбонны, подверглось нареканіямъ, вынудившимъ В. оставить Парижъ. Поселившись съ 1617 г. въ Тулузѣ, В. и здѣсь не избавился отъ преслѣдованій духовенства. Призванный къ отвѣту предъ парламентомъ, по обвиненію въ колдовствѣ и ереси, В., несмотря на отсутствіе доказательствъ, былъ присужденъ къ сожженію на кострѣ. Варварскій приговоръ этотъ приведенъ въ исполненіе въ тотъ же самый день (19 февраля 1619 г.). Между тѣмъ сочиненія В. положительно не оправдываютъ такого яростнаго гоненія даже со стороны фанатическаго изуверства. Извѣстность автора въ значительной степени обусловлена мученической его кончиной. Вплослѣдствіи взгляды Ванини нашли защитниковъ въ лицѣ Арпа (Агре, «*Apologia pro V.*», 1712), Бейля и Вольтера. Дав. Дюрванъ выступилъ противъ нихъ въ своей книгѣ: «*La vie et les sentiments de Lucilio V.*» (Роттердамъ, 1717). Ср. Olearius, «*De vita et fatis V.*» (Іена, 1708); Fuhrmann, «*Leben und Schicksale, Geist, Charakter und Meinungen des Lucilio V.*» (Лейпцигъ, 1800); Toulan, «*Étude sur Lucilio V.*» (Страоб., 1869); Vaisse, «*Lucile Vanini, sa vie, sa doctrine et sa mort*» (Пар., 1871).

Ванисты—см. Венисты.

Vanitas vanitatum, et omnia vanitas (лат., суета-суеть и все суета)—изреченіе царя Соломона (Екклезіастъ 1, 2 и 12, 8).

Ваничскъ (Алоязъ)—современный чешскій филологъ и лингвистъ, род. 1825 г., извѣстенъ какъ переводчикъ латинскихъ и греческихъ классиковъ на чешскій языкъ; издалъ прекрасный «*Griechisch-lateinisches etymologisches Wörterbuch*» (1877).

Ваніоро—жители Уніоро (см. это сл.).

Ванкуверъ (Vancouver) — британскій островъ въ Сѣв. Америкѣ, въ административномъ отношеніи причисленный къ Британской Колумбіи (см. это сл.) и отдѣленный отъ береговъ послѣдней проливомъ королевы Шарлотты (Charlottesund) на сѣверѣ и узкимъ

Джонстоновымъ проливомъ и заливомъ Георгія на востокѣ, а отъ территоріи штата Вашингтона—на сѣверѣ проливомъ Хуана де-Фука. Островъ расположенъ между 40°18' и 50°55' сѣв. шир. и занимаетъ площадь въ 33670 кв. км. Берега его чрезвычайно извилисты и изобилуютъ фіордообразными выемками, въ особенности на западѣ, гдѣ глубоко врѣзываются Нутказундъ (Nootkaound) и Альбернскій каналъ, и представляютъ мѣстами крутыя скалы, о которыя со страшной силой разбиваются морскія волны. Внутренность острова сплошь гориста; высоты поднимаются почти отвѣсно, долины узки и имѣютъ незначительное протяженіе. Климатъ вполне здоровый. Сильные вѣтры здѣсь явленіе обыкновенное. Весьма значительны покрывающіе часть острова лиственные и въ особенности хвойныя лѣса, такъ что В. очень богатъ красной и другой дичью, а также пушными звѣрями (медвѣдь, куница, енотъ; встрѣчается также бобръ). Однимъ изъ наиболѣе доходныхъ является здѣсь также рыболовный промыселъ вдоль морскаго берега, доставляющій осетровъ, лососей и сельдей. Важное значеніе имѣютъ каменноугольныя залежи на морскомъ берегу; одніи Нанаймскія копи доставляютъ значительное количество угля для вывоза въ С.-Франсиско. Кромѣ того, на островѣ имѣются богатые желѣзные и мѣдные рудники, а также залежи графита и никелевыя мѣсторожденія. На селеніе острова состоитъ изъ индѣйцевъ разныхъ племенъ, называемыхъ однимъ именемъ Вакашей, и европейскихъ выходцевъ, а также значительнаго числа китайцевъ. Дальнѣйшей колонизаціи препятствуетъ ограниченное количество удобной для обработки земли.

Главный городъ колоніи, Викторія, расположенъ на юго-вост. берегу острова, основанъ въ 1849 г. и теперь служитъ значительнѣйшимъ мѣстомъ сбыта пушнаго товара, угля и рыбы, а также единственнымъ рынкомъ для мѣстныхъ сельско-хозяйственныхъ продуктовъ. Гор. подерживаетъ правильное пароходное сообщеніе съ С.-Франсиско, но имѣетъ малопомпѣстительную и не безопасную гавань. Напротивъ, находящійся въ 3 км. отъ города портъ Эскимальтъ (Esquimalt) представляетъ надежную пристань для самыхъ большихъ морскихъ судовъ, служить станціей для англійской военной эскадры и имѣетъ морскій госпиталь. Приблизительно въ 90 км. къ сѣверу отъ Викторіи, на восточномъ берегу, находится городъ Нанаймо (Nanaimo), центръ каменноугольнаго округа, съ населеніемъ въ 2803 ч. Островъ В. открытъ въ 1774 г. испанскимъ мореплавателемъ Хуаномъ Франсискомъ де ла Бодега Квадра, въ 1792 г. изслѣдованъ англичаниномъ Джорджемъ Ванкуверомъ (см. ниже) и съ того времени назывался обыкновенно Квадра или о. Ванкувера. По Орегонскому договору 1846 года Соединенные Штаты отказались отъ своихъ притязаній на о-въ въ пользу англичанъ. Въ 1859 г. о. В. объявленъ англійской колоніей и въ 1866 г. соединенъ съ Британскою Колумбіей.

Ванкуверъ (Джорджъ Vancouver)—англійскій мореплаватель, родился въ 1758 году, вступилъ въ 1771 году въ англійскій военный

флотъ, принявъ участіе во второмъ и третьемъ путешествіяхъ Кука, въ 1791 г. былъ назначенъ начальникомъ большой морской экспедиціи. В. сначала изслѣдовалъ зап. берегъ Южной Америки, Сандвичевы острова и затѣмъ два раза былъ на зап. берегу Сѣверной Америки и соседнихъ островахъ между 39° и 51° с. ш., которые изслѣдовалъ очень подробно. Возвратившись въ Англію, до смерти (въ 1797 г.) былъ занятъ описаніемъ своего путешествія, которое вышло подъ названіемъ: «Voyage of Discovery to the North Pacific Ocean» (Лондонъ, 1798).

A. B.

Ванскъ—армяно-григоріанск. церковь въ г. Тифлисѣ, построенная, судя по указанію Жардена, турецкимъ папою, бѣжавшимъ изъ Турціи и принявшимъ христіанство. Теперешній храмъ воздвигнутъ на развалинахъ прежняго въ 1720 г. и возобновленъ въ 1788 г. Въ оградѣ Ванскаго храма имѣется небольшой минеральный источникъ, заключающій слѣды углекислотной, углекисломгнезальной, сѣрнокальціевой и азотномагнезальной солей, а также окисъ желѣза, и замѣчательный по громадному содержанию хлора (0,262 грамма на литръ), превышающему въ 20—30 разъ содержание этого газа во всѣхъ другихъ водахъ Тифлиса.

B. M.

Ванло или **Ванлоо** (Vanloo)—городъ въ нидерландской провинціи Лимбургъ, на прав. берегу Мааса, въ 70 км. къ югу отъ Мاستрихта, имѣетъ около 10000 жит., пивоваренные, винокуренные и кожевенные заводы, много табачныхъ и другихъ фабрикъ, значительную торговлю (преимущественно свиньями) и судохозяйство. Въ 1343 году В. получилъ отъ герцога Рейнгольда II Гельдернскаго городскія права, вмѣстѣ съ дозволеніемъ обнести городъ стѣною; затѣмъ много разъ былъ осажденъ и переходилъ изъ рукъ въ руки: принадлежалъ Испаніи, Австріи, Нидерландамъ, Франціи, Бельгіи и съ 1839 года опять входитъ въ составъ Нидерландовъ. Укрѣпленія его срыты въ 1868 г.

Ванло или **ванъ-Ло** (Vanloo, van Loo)—фамалія нѣсколькихъ художниковъ, нидерландцевъ по происхожденію, но причисляемыхъ къ французской школѣ. Известнѣйшіе представители этой фамаліи: 1) Луи В. (1641—1713) историческій живописецъ, трудившійся сначала въ Парижѣ, а потомъ на югъ Франціи, и искусный преимущественно по части фресокъ. 2) Жавъ-Батистъ В. (1684—1745), сынъ и ученикъ предъидущаго, совершенствовавшійся въ Италіи подъ руководствомъ Б. Лути, а потомъ жившій въ Парижѣ и нѣкоторое время въ Англіи. Подобно отцу, онъ писалъ историческія и аллегорическія картины и фрески, но отличался также и въ портретной живописи. Въ Императорскомъ Эрмитажѣ можно видѣть одну его картину: «Торжество Галатеи». 3) Шарль-Андре В. (1705—1765), братъ и ученикъ предъидущаго, сопровождавшій его въ Италію и, вмѣстѣ съ тѣмъ, совершенствовавшійся тамъ подъ руководствомъ Б. Лути. Кроме того, наставникомъ его былъ Ле-Гро, по части портретной живописи. По возвращеніи своемъ въ Парижъ, Шарль-Андре В., или, какъ его называли современники, Карль В., былъ принятъ въ члены французской академіи ху-

дожествъ, и былъ въ послѣдствіи ея ректоромъ и носилъ титулъ перваго королевскаго живописца. Вообще этотъ художникъ пользовался въ свое время громкою извѣстностью. Онъ писалъ историческія, религіозныя и аллегорическія картины, а также пейзажи и портреты, отличаясь сильнымъ и гармоническимъ колоритомъ, свободнымъ приемомъ кисти, приятнымъ рисункомъ, но, вмѣстѣ съ тѣмъ, и манерностью и изысканностью, свойственными эпохѣ, въ которую онъ жилъ. Большинство его картинъ находится во Франціи, но онѣ встрѣчаются и въ другихъ странахъ Европы. Въ Императорскомъ Эрмитажѣ ихъ имѣется пять: «Юнона», «Венера», «Освобожденіе Андромеды», «Апоѳеоза св. Григорія» и собственный портретъ художника.

A. Сологъ.

Ванна бѣлая.—Бѣлою ванною въ мануфактурномъ дѣлѣ называется эмульсія, получающаяся при взбалтываніи какого-нибудь жирнаго масла съ растворомъ углекислой щелочи. Нѣкоторыя масла, въ особенности подвергавшіяся дѣйствію кислорода воздуха и уже частью разложившіяся, напр. турпантовое, оливковое, обладаютъ способностью давать съ углекислыми щелочами особенно прочную эмульсію, молочнообразную жидкость, не разрушающуюся даже при продолжительномъ отстаиваніи. Приготовленная такимъ образомъ эмульсія «бѣлая ванна» прежде употреблялась въ значительномъ количествѣ для пропитыванія масломъ хлопчатобумажныхъ тканей, подвергавшихся крашению крапомъ или мареной, въ красный, такъ называемый пунцовый цвѣтъ. Ткань пропитывалась нѣсколько разъ этой эмульсіей и каждый разъ послѣ пропитыванія высушивалась на вѣшалахъ и въ сушильнѣ. При этомъ подъ вліяніемъ тепла, влаги, свѣта, воздуха и щелочей происходилъ окислительный процессъ, такъ измѣнившій нанесенное на ткань масло, что оно получало способность соединяться какъ съ минеральной протравой—основными квасцами, такъ и съ пигментомъ, ализаринномъ, образуя очень прочный красный лакъ.

A. П. Лидовъ. А.

Ванна-ицца—главное божество въ миеологій эстовъ, создатель міра, отецъ вселенной; собственно создатель назывался «Тага» (тара), а «wanna issa» означало—старецъ, единый богъ, пребывающій на небѣ, преддверье жилища котораго освѣщалось солнцемъ. В.-и. всегда изображается окруженнымъ героями и богами (богомъ пѣсенъ, богомъ веселья, богомъ стрѣлокъ и т. п.).

K. Вр.

Ванна красильная.—Въ мануфактурномъ дѣлѣ красильной ванной называется растворъ красящаго вещества (пигмента) определенной концентраціи, въ которомъ производится окрашиваніе ткани и пряжи. Кроме пигмента, въ ванну часто вводятъ и другія вещества, напр., отрубъ и известковыя соли при окрашиваніи ализаринномъ, мыло и слабый щелочи при окрашиваніи азокрасками, кислоты при окрашиваніи шерсти, мыло при окрашиваніи шелка. Приборъ, въ которомъ готовится и помѣщается красильная ванна, называется красильной баркой. Въ зависимости отъ условій крашенія тѣми или другими пигментами, барки имѣютъ различное устройство

Такъ, различаютъ дишкерсъ, или английскую красильную барку, служащую преимущественно для окрашиванія тканей анилиновыми пигментами и нѣкоторыми растительными экстрактами; гарасинную барку, служащую для окрашиванія тканей ализариномъ и др. Большою частью барка представляетъ служенный ко дву деревянный ящикъ, стѣнки котораго обложены листовою мѣдью. Въ ней помѣщается нѣсколько роликовъ, вращающихся отъ привода, которые и служатъ направляющими для двигающейся черезъ барку ткани. Вверху барки иногда помѣщается пара отжимныхъ валовъ. Такъ какъ крашеніе производится часто при возвышенной температурѣ, то внизу барки обыкновенно помѣщается змѣвикъ, чрезъ который можно пропускать пары или горячую воду.

Продолжительность крашенія и число пропусковъ ткани черезъ ванну, конечно, сильно измѣняется въ зависимости отъ пигмента, качества и предварительной подготовки ткани. При крашеніи анилиновыми пигментами обыкновенно дѣлаютъ 10—12 пропусковъ. Крашеніе ализариномъ длится 4 часа, причемъ въ началѣ температура подымается очень медленно, къ концу же крашенія она доходитъ до кипѣнія. Красильная ванна, заправленная для окрашиванія въ синій кубовый цвѣтъ индиго называется кубомъ (см. это сл.). Ткань проходить красильную ванну или въ расправку или жгутомъ. Въ расправку ткань идетъ преимущественно при крашеніи анилиновыми пигментами; жгутомъ — при крашеніи чернымъ анилиномъ, ализариномъ и т. п.

А. П. Лидовъ. А.

Ваннемуйне (т. е. старшій изъ всѣхъ) — богъ пѣсенъ и поэзій въ мифологіи эстовъ. В. родился старымъ, сѣдымъ, но зато и мудрымъ, какъ старость. Сердце же его было молодо, а потому онъ обладалъ даромъ пѣнія и поэзій. Онъ былъ первымъ совѣтникомъ Ваннаизсы или Тары (см. это слово) — создателя міра, и утѣшалъ его своими пѣснями, когда онъ бывалъ удрученъ заботами. В. спустился на землю, обучилъ своимъ пѣснямъ птицъ и этими пѣснями создавалъ цвѣты, а тамъ, гдѣ онъ останавливался для отдыха, появлялись деревья, лѣсная тѣнь и прохлада. Отъ него и другихъ боговъ, а также сыновей ихъ и дочерей земли берутъ начало первобытные люди — исполины, люди-герои.

К. Вр.

Ванни (Vanni) — фамилія многихъ итальянскихъ художниковъ XVI и XVII столѣтій. (см. Итальянская школы живописи). Въ пет. Эрмитажѣ есть картина Франческо-Эудженіо В. (1565 — 1609), живописца Болонской школы, изображающая св. Агнесу

Ванновскій (Петръ Семеновичъ) — генераль-адъютантъ, военный министръ, дворянинъ Минской губ., родился 24 ноября 1822 г. Окончивъ курсъ, въ 1840 г., въ 1-мъ московскомъ кадетскомъ корпусѣ, началъ службу въ л.-гв. финляндскомъ полку; въ 1857 г. былъ назначенъ начальникомъ офицерской стрѣлковой школы; въ 1861 г. произведенъ въ генераль-майоры; въ томъ же году назначенъ директоромъ павловскаго корпуса, съ 1863 г. преобразованнаго въ 1-е военное павловское

училище. Съ производствомъ въ генераль-лейтенанты, въ 1868 г., П. С. Ванновскій получаетъ 12-ю пѣхотную дивизію. Въ 1877 г., командуя 12-мъ армейскимъ корпусомъ, онъ переходитъ Дунай у Зимницы и 27-го іюня назначается и. д. начальника штаба рущукскаго отряда, во главѣ котораго стоялъ Е. И. В. Наслѣдникъ Цесаревичъ, нынѣ благополучно царствующій Государь Императоръ. Съ 24-го февр. 1878 году П. С. Ванновскій командуетъ войсками восточнаго отряда (названнаго послѣдствіи сѣвернымъ) и въ это время получаетъ званіе генераль-адъютанта; въ 1880 г. зачисляется въ генеральный штабъ, а 22-го мая 1881 г. призывается къ управленію военнымъ министерствомъ; утвержденъ въ должности военнаго министра 1-го января 1882 г., произведенъ въ генералы отъ инфантеріи 15-го мая 1883 г. Состоитъ почетнымъ членомъ Академіи военно-медицинской, Михайловской артиллерійской, Николаевской инженерной и Императорской Академіи наукъ.

Труды генерала Ванновскаго, какъ военнаго министра, выразились, главнымъ образомъ, въ слѣдующемъ:

1) Устройство военнаго управленія вообще. Упразднены должности генераль-инспектора кавалеріи и генераль-инспектора инженеровъ, важнѣйшія обязанности которыхъ возложены на военнаго министра (1891 г.); артиллерійскія части, входящія въ составъ корпусовъ, изъяты изъ вѣдѣнія начальниковъ артиллерій округовъ и подчинены командирамъ корпусовъ, въ видахъ объединенія всѣхъ родовъ оружія въ рукахъ ответственныхъ начальниковъ, въ мирное и военное время. Измѣнены начала артиллерійскаго хозяйства (гласный порядокъ съ 1884 г.); образованы мортирные полевые полки (1889 г.), чѣмъ положено начало общему переходу отъ батарей къ полкамъ, какъ отдѣльнымъ артиллерійскимъ частямъ; усилена резервная артиллерія (1891 г.); усилена полевая дѣйствующая пѣхота и пѣхота резервная, съ облегченіемъ ихъ мобилизации; сформированы новые кадры кавалерійскаго запаса; преобразовано управленіе крѣпостями, комендантъ сдѣланъ хозяиномъ крѣпости и лицомъ ответственнымъ за ея исправное состояніе и подготовку ея мобилизаціи; организованы особые крѣпостные батальоны, составившіе постоянные пѣхотные гарнизоны крѣпостей и въ военное время обрабатываемые въ крѣпостные полки; учреждены въ частяхъ охотничьи команды, съ цѣлью развитія въ солдатахъ смѣлости, смѣтливости и знакомства съ мѣстностью; значительно упрощено мѣстное военное управленіе (1881 г.), упраздненіемъ должностей начальниковъ мѣстныхъ войскъ въ округахъ и губернскихъ воинскихъ начальниковъ, замѣненныхъ начальниками мѣстныхъ бригадъ, съ небольшими при нихъ управленіями. Преобразовано полевое управленіе войскъ въ военное время. Военно-окружные управленія при мобилизаціи обращаются, отнынѣ, непосредственно въ военно-полевые управленія; въ окружныхъ штабахъ образованы особые мобилизаціонныя отдѣленія; образованъ на новыхъ началахъ отдѣлъ по перевозкѣ войскъ и военныхъ грузовъ, что дало

уже казнѣ большую экономію въ расходахъ по перевозкамъ. Государственное ополченіе также обратило на себя вниманіе военного министра: образованы (1890 г.) небольшіе кадры (роты, сотни и батареи) для ополченныхъ частей и окончательно установлена (1891 г.) организація ихъ, съ призывомъ ратниковъ ополченія въ учебные сборы.

II. Организація войскъ. Основной мыслью реформъ было увеличеніе боевой части нашихъ вооруженныхъ силъ, насчетъ сокращенія небоевыхъ элементовъ и безъ увеличенія общей численности арміи, считавшей въ своихъ рядахъ въ 1881 г.—879500 ниж. чин. и 187000 лошадей, а въ 1891 г. имѣющей 843000 ниж. чин. и 137250 лошадей. Эти цифры указываютъ даже на нѣкоторое сокращеніе арміи (на 35500 чел.), но зато вмѣсто 100000 мѣстныхъ небоевыхъ войскъ теперь имѣется ихъ всего 24000 и, вмѣсто 52000 ниж. чин., разбросанныхъ по разнаго рода управленіямъ и военнымъ заведеніямъ—43000, тогда какъ полевые войска съ 565000 ниж. чин. и 71000 лош. возрасли до 599000 ниж. чин. и 78500 лош. Обращено особое вниманіе на увеличеніе числа офицеровъ въ арміи и уменьшеніе военныхъ чиновниковъ (число послѣднихъ, за 10-ть лѣтъ уменьшилось на 1000 чел.). Усилена регулярная кавалерія, преобразованіемъ полковъ изъ 4-хъ эскадроннаго состава въ 6-ти эскадронный; преобразованы гусарскіе и уланскіе полки въ драгунскіе; увеличено число дѣйствующихъ казачьихъ полковъ; преобразованы стрѣлковые баталіоны въ полки и увеличено число стрѣлковыхъ частей (въ Сибири и Закаспійской области); образованы туземныя резервныя войска на Кавказѣ (4 полка и 4 дружины) и Финляндіи (8 новыхъ стрѣлковыхъ баталіоновъ и драгунскій полкъ); усилена и частью преобразована полевая и крѣпостная артиллерія, усилены инженерныя войска образованіемъ 5-й саперной бригады, желѣзнодорожной бригады, учебнаго воздухоплавательнаго парка, крѣпостныхъ воздухоплавательныхъ отдѣленій и военно-голубиныхъ почтовыхъ станцій; образовано 5 обозныхъ баталіоновъ (прежде ихъ не было).

III. Комплектованіе войскъ. Уставъ воинской повинности 1874 г. подвергся весьма существеннымъ измѣненіямъ. Увеличенъ срокъ службы для лицъ, пользующихся правами образованія (1886 г.); срокъ обязательной службы сокращенъ на 1 годъ (1888), а служба въ запасѣ увеличена на 4 года; измѣнены постановленія о ратникахъ ополченія, такъ чтобы первый разрядъ ихъ давалъ огромный контингентъ людей физически годныхъ и нѣсколько обученныхъ службъ. Введена общая воинская повинность на Кавказѣ и въ Семирѣченской области. Число чиновъ запаса увеличилось съ 1-го милліона въ 1882 г. до 1600 тыс. въ 1886, а къ 1892 г. дойдетъ, вѣроятно, до 2-хъ милліоновъ. Учреждены ежегодные учебные сборы запасныхъ и ополченцевъ; установлены новыя правила для ихъ учета и призыва, облегчающія мобилизацію арміи. Въ 1887 году учрежденъ учебный унтеръ-офицерскій баталіонъ, что, вмѣстѣ съ многочисленными мѣрами улучшенія матеріальнаго

положенія сверхсрочно-служащихъ (на добавочное содержаніе которыхъ предложено расходовать до 2½ милл. р.), способствуетъ болѣе долгому служенію опытныхъ унтеръ-офицеровъ. Въ видахъ комплектованія арміи офицерами, военныя училища увеличены въ составѣ, сформирована казачья сотня при Николаевскомъ кавалерійскомъ училищѣ, курсъ московскаго и кievскаго юнкерскихъ училищъ приравненъ къ военно-училищному. Въ результатѣ, вмѣсто 660 офицеровъ въ годъ (1880), нынѣ армія ежегодно получаетъ до 1100 офицеровъ, изъ которыхъ большая часть идетъ въ армію. Военныя гимназіи преобразованы въ кадетскіе корпуса и учрежденъ новый донской кадетскій корпусъ. Содержаніе младшихъ строевыхъ офицеровъ увеличено (на 2½ милл. руб. въ годъ), особенно для отвѣтственнаго поста ротныхъ командировъ. Установленъ отпускъ 100 т. руб. въ годъ на наемъ помѣщеній для офицерскихъ собраний; въ кавалеріи и конной артиллеріи офицерамъ даны казенныя лошади; на 1½ т. увеличено для военно-служащихъ число казенныхъ вакансій въ корпусахъ и учреждены новыя учебныя заведенія въ отдаленныхъ округахъ. Упраздненъ чинъ маіора и чины арміи приравнены къ чинамъ специальныхъ родовъ оружія; упраздненъ чинъ прапорщика и установлены для нѣкоторыхъ чиновъ опредѣленные сроки производства, дающіе движеніе капитанамъ арміи. Для пополненія состава офицеровъ въ военное время изданы положенія объ офицерахъ и прапорщикахъ запаса и установлены учебные ихъ сборы. Въ мирное время составъ офицеровъ въ общемъ увеличенъ нынѣ почти на 2 т. чел.

IV. Обученіе войскъ. По этому предмету изданы новыя инструкціи; сокращены (почти на 20 т. чел. въ годъ) караульные наряды, увеличены и облегчены лагерные сборы. Учебныя части преобразованы въ офицерскія школы, подготовляющія къ занятію болѣе самостоятельныхъ должностей. Въ виду обширныхъ театровъ войны въ Азіи, учрежденъ особый офицерскій курсъ восточныхъ языковъ.

V. Къ казачьимъ войскамъ относятся слѣд. мѣры: образованіе на Дону общества торговыхъ казаковъ; включеніе въ составъ области Войска Донскаго городовъ Ростова и Таганрога; подчиненіе областей Кубанской и Терской военному министерству, также и въ гражданскомъ отношеніи; учрежденіе особаго Уссурийскаго войска; измѣненіе системы чиновъ, согласно существующей для регулярныхъ войскъ; затруденіе перевода въ казачьи войска лицъ не-казачьяго сословія и пр.

VI. Мобилизаціонная готовность нашей арміи возросла въ значительной мѣрѣ, благодаря расширенію желѣзно-дорожной сѣти, согласно съ требованіями военного министерства. Дороги Жабинско-Пинская и Закаспійская строились его распоряженіемъ и находятся въ непосредственномъ его вѣдѣніи.

VII. Въ специальныхъ военныхъ областяхъ произошли слѣдующія перемѣны: 1) по интендантской части; увеличеніе на 2 милл. руб. приварочнаго довольствія солдатъ; заго-

товление консервовъ, запасовъ фуража и продовольствія; постройка военныхъ зернохранилищъ, мукомольевъ, хлебопекаренъ и прессовалень сѣна. Обмундированію приданъ національный покрой, болѣе дешевый; упрощена отчетность; измѣнена организація обоза и транспортъ арміи въ военное время; принятъ новый способъ заготовленія фуража черезъ землевладѣльцевъ, а провіанта—войсками, черезъ посредство коммиссіонеровъ. 2) По военно-врачебной части: госпитали замѣнены мѣстными лазаретами; изданы новыя положенія о военно-врачебныхъ заведеніяхъ; улучшилось, судя по годовымъ отчетамъ, санитарное состояніе войскъ. 3) По военно-судной части: новое военное судоустройство распространено и на отдаленные округа; переработаны и изданы новыя уставы военно-судный и дисциплинарный; вновь составлены и изданы три книги Свода Военныхъ постановленій. 4) По инженерной части: особое вниманіе обращено было на фортификаціонную оборону нашихъ границъ и постройку и усовершенствованіе крѣпостей, работы въ коихъ были направляемы распорядительною коммиссіею, подъ предѣлательствомъ самого министра. При этихъ работахъ впервые примѣненъ былъ фактический контроль. Издано новое положеніе объ управленіи крѣпостями, вырабатывается положеніе о ихъ вооруженіи и учреждено общее управленіе особымъ укрѣпленнымъ райономъ (Варшава, Новогеоргиевскъ, Згержъ), представляющимъ большое стратегическое значеніе. Съ 1881 г. постройка казармъ обращена на такъ наз. казарменный капиталъ (ок. 30 милл. руб.), изъ котораго прежде выдавались ссуды на этотъ предметъ земствамъ и городамъ. За истекшія 10 лѣтъ до 100 т. человекъ помѣщено въ новыхъ, гигиенично устроенныхъ казармахъ. 5) По артиллеріи. Быстрые успѣхи въ области военной техники потребовали немедленнаго, но осторожнаго пользованія новыми и недостаточнo проверенными усовершенствованіями. Въ европейскихъ арміяхъ успѣли уже нѣсколько разъ переимѣнить системы магазинныхъ ружей, но цѣною огромныхъ денежныхъ затратъ, которыхъ старалось избѣгать наше военное министерство. Нынѣ въ вопросъ о перевооруженіи нашей арміи рѣшенъ окончательно. Она получаетъ ружья уменьшеннаго калибра, стрѣляющія новымъ бездымнымъ порохомъ, изготовляемымъ на вновь устроенномъ заводѣ. Введеніе въ полевую артиллерію мортиръ впервые совершилось въ Россіи, чему подражаютъ теперь и въ иностранныхъ арміяхъ. Введенъ новый типъ облегченныхъ артиллерійскихъ повозокъ обоза; состоялось перевооруженіе горныхъ батарей; введены новыя крѣпостныя легкія пушки и мортиры большого калибра, стрѣляющія бомбами горнедо, съ громадной разрушительной силой; введено электрическое освѣщеніе мѣстностей въ крѣпостяхъ въ военное время. За истекшія 10 лѣтъ (съ 1881 г.) нашъ военный бюджетъ колебался лишь отъ 187 милліоновъ рублей до 219¼ милл., при чемъ большіе сверхсметные кредиты обратились въ исключеніе. Дѣятельность П. С. Ванновскаго по управленію военнымъ министерствомъ высоко

оцѣнена Государемъ Императоромъ въ Высочайшемъ рескриптѣ отъ 22 іюня 1890 года, данномъ по поводу пятидесятилѣтня служенія военнаго министра въ офицерскихъ чинахъ.

Ваннукии—фамилія, которая была ошибочно приписываема художнику Флорентинской школы Андреа дель Карто—см. Карто.

Ваннутелли (Vannutelli Scipione, родъ въ 1834 г.)—одинъ изъ лучшихъ итальянскихъ живописцевъ настоящаго времени, занимается специально жанромъ, заимствуя содержаніе для своихъ произведеній преимущественно изъ стариннаго быта Венеціи, но обращаясь иногда за сюжетами также къ исторіи. Картины его всегда прекрасно сочинены, дѣйствующія лица ихъ характерны и жизненны и прекрасно сгруппированы, колоритъ картинъ силенъ и пріятенъ. Въ работахъ этого художника отражается до нѣкоторой степени направленіе М. Форгуна и его испанскихъ послѣдователей. Наиболѣе извѣстныя картины Ваннутелли: «Прогонка знатныхъ венеціанцевъ подъ аркадами дворца дожей въ Венеціи», «Праздникъ Спасителя въ Венеціи», «Церковная процессія», «Марія Стюартъ, идущая на казнь», (находится въ палаццо Питти, во Флоренціи) «Габріэль д'Эстрѣ», «Одалиска въ гаремѣ», «Идиллія» и нѣкоторыя др. *А. Сомовъ.*

Ваннуцци (Alto Vannucci)—итальянскій историкъ, род. въ 1808 году, былъ преподавателемъ литературы и исторіи. Въ 1849 г., за участіе въ національномъ движеніи 1848 г., принужденъ былъ удалиться изъ Тосканы. Въ 1856 году получилъ возможность вернуться на родину и поселился въ Флоренціи, гдѣ принялъ на себя завѣдываніе газетой «Rivista di Firenze»; позже былъ профессоромъ латинской литературы въ флорентійскомъ институтѣ di studi superiori и сенаторомъ Итальянскаго королевства. Умеръ въ 1883 г. Изъ его сочиненій, отличающихся классической формой и высокимъ интересомъ содержанія, слѣдуетъ отмѣтить: «Studi storici e morali sulla letteratura latina» (3 изд. Флоренція, 1871); «Vita ed opere di Giuseppe Montani» (Каполаго, 1843 г.); «I primi tempi della libertà fiorentina» (Флоренція, 1853; 3-е изданіе, 1871); «Storia dell' Italia antica» (Флоренція, 1846 и слѣд.; 3-е изд. въ 4-хъ частяхъ, 1872); «Vita ed opere di G. B. Niccolini» (2 т. Флоренція, 1866); «I martiri della libertà italiana» (6-е изданіе, Миланъ, 1877); «Il quarto centenario di Niccolò Machiavelli» (Флоренція, 1869).

Ваннуцци—см. Перуджино.

Ваннъ (Vannes, бретонскій Гвене, Gwened)—главный городъ французскаго департамента Морбиганъ, въ западной Бретани, въ 5 км. къ сѣверу отъ Морбиганской бухты, съ которой онъ соединенъ каналомъ. В. распадается на верхній и нижній городъ. Первый постройтъ правильно, второй представляетъ безпорядочную массу болѣею частью деревянныхъ домовъ, образующихъ узкія, кривыя улицы. Въ городѣ помѣщаются одна изъ главныхъ французскихъ таможенъ, театръ, коллежъ, двѣ духовныя семинаріи, гидрографическое, ремесленное и рисовальное учили-

ща, публичная библиотека съ 10000 т., археологическій музей, весьма богатый кельтскими и галло-римскими древностями, исправительное заведение для малолѣтнихъ, пріютъ для неизлѣчимо больныхъ. Ванны имѣетъ гавань и насчитываетъ 12234 жителей (1881 г.), занимающихся производствомъ хлопчато-бумажныхъ матерій и полотнянъ, выдѣлкой кружевъ, коженнымъ дѣломъ и др., а также ведущихъ значительную торговлю. Городская гавань доступна лишь для судовъ вмѣстимостью въ 150 тоннъ; но въ Поръ-дю-Конто (Port du Conteau), находящемся въ 4 км. отъ В., на самомъ морскомъ берегу, свободно помѣщаются суда въ 800 тоннъ. Въ древности Ванны назывался *Dariorigum* или *Civitas Venetorum* (какъ главный городъ венетовъ), въ поздне-римскую и франкскую эпохи—*Venetii*, въ средніе вѣка—*Venedi*, *Venetum*, *Venetia*. В. служилъ резиденціей герцоговъ бретанскихъ; позже здѣсь засѣдалъ парламентъ. — Округъ Ванныъ распадается на 11 кантоновъ, съ 81 общиной, и насчитываетъ 141950 жит. (1881 г.).

Ванны (химическія)—см. Лабораторія и Выпариваніе.

Вановъс—с. Тамбовской губ., Шацкаго уѣзда, въ 31 вер. къ Ю. отъ г. Шацка, при р. Вопшѣ, притокѣ Цны, на большой дорогѣ въ Моршанскъ. Дворовъ 619, жителей 4542 (1889). Въ селѣ школа, 5 лавокъ.

Ванскіи озера—Архангельской губ., Мезенскаго у., занимаютъ: 1) 25,9 кв. км., 2) 65,5 и 3) 45,7 кв. км.

Вансова (Терезія)—современная словацкая писательница, обратившая на себя вниманіе значительнымъ количествомъ хорошихъ разсказовъ, сюжеты которыхъ касаются общественной жизни словаковъ; изъ произведеній ея особенно извѣстенъ романъ: «*Sirota Podhradskych*» (1889).

Вантена (Etienne Pierre Ventenat)—французскій ботаникъ (1757—1805). Въ честь его Бовэ (Beauvais) установилъ родъ *Ventenatia*. В. извѣстенъ работами по систематикѣ растений.

Г. Т.

Вантозъ (Ventôse, отъ Vent—вѣтеръ)—шестой мѣсяць французскаго революціоннаго календаря (отъ 19 февраля до 20 марта).

Вантузъ.— Въ водѣ всегда находится воздухъ, который въ возвышенныхъ точкахъ водопроводныхъ трубъ собирается и препятствуетъ правильному движенію воды въ нихъ. Для устранения этого, нужно время отъ времени выпускать его помощью какихъ-либо механизмовъ или крана. Наиболѣе употребителенъ самодѣйствующій приборъ, называемый вантузомъ (т. е. отдушина, или воздушный выпускъ). В. состоитъ изъ металлическаго резервуара, низъ котораго соединенъ съ водопроводной трубой, а верхъ имѣетъ отверстие, закрываемое изнутри клапаномъ. Отъ клапана идетъ внизъ стержень, соединенный съ металлическимъ полымъ шаромъ, плавающимъ въ водѣ; воздухъ, попавшій въ водопроводную трубу, достигнувъ В., собирается въ верхней его части и вытѣсняется оттуда воду; вслѣдствіе этого шаръ опускается, открывая вмѣстѣ съ тѣмъ отверстие (клапанъ) для выхода воздуха, что продолжается до тѣхъ поръ, пока уровень

воды снова не повысится и, поднимая поплавокъ, не закроетъ отверстія, выпускающаго воздухъ.

В. кромѣ того очень полезенъ для ослабленія удара въ движущейся по трубамъ воды. Очень часто нижняя часть В. дѣлается удлиненною, причѣмъ образуется какъ бы маленькій колодезь, въ которомъ могутъ собираться разныя примѣси, попавшія въ водопроводныя трубы; поэтому нижняя часть В. должна быть доступна для отвинчивания дна, осмотра и очистки отъ скопляющагося тамъ ила и грязи. Обыкновенно В. помѣщается въ отдѣльномъ колодезѣ, закрытомъ сверху двойною крышкой и землею для предохраненія отъ промерзанія. Въ водопроводныхъ сѣтяхъ, въ которыхъ вода находится не подъ большимъ давленіемъ, вантузъ можетъ быть замѣненъ трубою, которой высота такова, что вода не можетъ перелиться чрезъ ея край. Воздухъ имѣетъ всегда свободный выходъ въ такой трубѣ. *Э. Фригъ.*

Вантузъ—снасти пенковыя или проволокаго троса, держащія мачты, стеньги и другія части мачты съ боковъ и сзади. Чтобы съ палубы всходить на В., дѣлается веревочная лѣсенка, называемая вантъ-трапъ. Вообще В. имѣютъ различныя названія (см. Такелажъ).

Вануа-Леву (Vanua-Levu)—островъ, второй по величинѣ изъ острововъ Фиджи въ Полинезіи; со включеніемъ прибрежныхъ острововъ занимаетъ 6406 кв. км. и имѣетъ до 20000 жителей; представляетъ плоскую возвышенность въ 600 или 700 метровъ высоты, съ вершинами Драйтонликъ, Нидльпикъ и Коробато. Заливы Саву-Саву на южномъ берегу и Мбуа или Сандальный на западномъ—превосходныя якорныя стоянки; но заливъ Оуку-Оуку, въ юго-восточномъ углу острова, наполненъ опасными мелями; что же касается до глубоко врѣзывающагося въ восточный берегъ залива Натева, то онъ совершенно беззащитенъ и только у самаго берега представляетъ мѣста, удобныя для якорныхъ стоянокъ.

Ванцашъ (Антонъ)—хорватскій композиторъ, родился въ 1867 г. въ Загребѣ, занимался въ вѣнской консерваторіи и затѣмъ въ парижской. Въ послѣдней онъ былъ ученикомъ Массенэ. В. обнаруживалъ огромныя композиторскія способности, неустыившія вполне развиться, такъ какъ онъ умеръ рано, въ 1888 г. Послѣ него осталось нѣсколько композицій, изъ которыхъ особенно выдаются славянскіе танцы и нѣсколько пѣсенъ на хорватскомъ и нѣмецкомъ языкахъ. *Н. С.*

Ванцетти (Тито Vanzetti)— профессоръ хирургіи (1809—1888). Въ 1834 г. В. прибылъ въ Одессу; оттуда перѣехалъ въ Крымъ, гдѣ занимался хирургіей. Результаты своего посѣщенія Крыма изложилъ въ сочиненіи: «*Excursion en Crimée faite dans l'automne de l'année 1835*» (Одесса, 1836). Въ 1837 г. получилъ степень доктора медицины въ Харьковѣ и вслѣдъ затѣмъ получилъ здѣсь кафедру глазныхъ болѣзней. Въ 1846 году онъ издалъ: «*Annales scholae clinicae chirurgicae caesareae universitatis Charcoviensis*». Въ 1848 онъ произвелъ первую въ Россіи операцію овариотоміи. Въ 1853 г. В. перешелъ профессоромъ хирургіи въ родной падуанскій уни-

верситетъ. Въ 1857 г. онъ предложилъ способъ леченія аневризмъ прижатіемъ пальцевъ, читая отчеты объ этомъ методѣ леченія и представилъ многочисленныя случаи исцѣленія на многихъ конгрессахъ. Имъ оставлены многочисленныя сочиненія на французскомъ, итальянскомъ и латинскомъ языкахъ. Г. Г.

Вавчесь и полуавчесь—см. Брусоевъ тѣсъ.

Ванчъ—правый притокъ Аму-Дарья, впадающій въ эту рѣку около 50 в. ниже слиянія Акъ-су-Мургаба съ Пянджемъ. В. беретъ начало въ восточной части Дарвазскаго хребта, приблизительно подь 42° в. д. отъ Чукува и 39° сѣв. шир. и протекаетъ по юго-восточной части Дарваза (см. это сл.). Длина В. около 100 верстъ. Мѣстами по рѣкѣ попадаетъ прекрасная желѣзная руда. В. М.

Ванъ (Van)—турецкій вилайетъ въ юго-восточной Арменіи, обыкновенно причисляемый къ Курдистану, состоитъ изъ санджаковъ: Ванъ (съ 233269 жителями), Мушь и Гаккари, занимающіе площадь въ 3300 кв. км., съ 338393 жителями (въ 1879 г.), изъ которыхъ 120000 несторіанъ и армянъ, а всѣ остальные курды и турки; покрытъ горами; въ немъ находится большое озеро Ванъ, въ 3662 кв. км., называвшееся въ древности Арсисса или Тоспитисъ, у армянъ—озеромъ Госпъ, у арабовъ—Аршишъ. Это озеро лежитъ недалеко отъ озера Урмія, на высотѣ 1666 метр. надъ уровнемъ моря; какъ то, такъ и другое соленныя и окрестности ихъ богаты историческими воспоминаніями. Приблизительно въ шести км. отъ юго-восточнаго берега лежитъ укрѣпленный городъ Ванъ, въ мѣстности, покрытой садами и дачами. Этотъ городъ—мѣстопробываніе генераль-губернатора сѣвернаго Курдистана; число жителей около 45000; главное ихъ занятіе—приготовленіе грубаго коленака и солевареніе. Городъ имѣетъ четыре мечети, двѣ церкви, прекрасный базаръ, элѣгантныя кофейни, госпиталь и школы. Въ древности В. назывался у армянъ Ванъ-Тоспиа; на ассирійскихъ надписяхъ—Вана, у грековъ—Тоспіа или же (какъ у Птоломея) Буана, у византийцевъ—Ибанъ, у современныхъ армянъ носить названіе Хайзакъ или Шамиромакетъ, т. е. постройка Семирамиды. На холмѣ, вышиною въ 100 метр. и шириною въ 1650 метр., стоитъ жалкая цитадель; внутри холма много пещеръ и подваловъ, съ остатками древнихъ памятниковъ искусства, съ клинообразными надписями, въ которыхъ встрѣчается имя Ксеркса. Подобныя остатки встрѣчаются вездѣ около озера. Городъ получилъ свое названіе отъ армянскаго царя Вана, жившаго въ IV в. до Р. X.; при Тигранѣ II въ I в. до Р. X. былъ заселенъ илѣнными евреями; въ срединѣ IV в. послѣ Р. X. былъ разрушенъ персидскимъ царемъ Шапуромъ II; въ послѣдующее время, до 1021 г., служилъ резиденціей армянской династіи въ Васпрукакѣ (Авргасалиа у византийцевъ); въ 1081 г.—сельджуками и туркоманами; въ концѣ XII в. принадлежалъ государству Килать (Ахлатъ), въ XIII и XIV в.—къ Курдистану, въ 1387 г. и 1394 г. былъ завоеванъ Тимуромъ, въ 1425 г.

—Искандеромъ, въ 1533 и 1548 годахъ былъ отнимаемъ у турокъ персами, которые еще разъ въ 1636 году завоевали его на короткое время.

Ванъ (киг., вангъ, ганъ, ханъ), соответствуетъ нашему князь. Титуль этотъ наследственный и имѣетъ нѣсколько степеней. Когда съ нимъ связывается власть, то претендентъ можетъ быть въ немъ утверждёнъ только верховною властью. Титуль этотъ не всегда переходитъ на старшаго сына; въ званіи В. утверждается иногда и дальній родственникъ пересѣкшагося рода, не всегда, однако, съ сохраненіемъ соответствующей степени. Въ ванское достоинство возводятся и лица низкаго происхожденія, въ знакъ особенной къ нимъ милости или въ награду за чрезвычайныя услуги, оказанныя правительству. Въ земляхъ Восточнаго Туркестана владѣтельныхъ В. имѣется два: Хамійскій и Лукчунскій. Извѣстны также В. Куку-Норскій, Ала-Шаньскій, Ордосскій и мн. др. Г. Грумъ-Гржимайло.

Ванъ—частіца, составляющая иногда приставку къ нидерландскимъ фамиліямъ, произведеннымъ отъ названія какой-либо мѣстности; часто она пишется слитно съ самой фамиліей. Соответствуя по грамматическому значенію нѣмецкой частицѣ «фонъ» (von), голландское (van) не можетъ, однако, считаться, подобно первой, признакомъ дворянскаго происхожденія *).

Ванъ-Аленъ—см. Босъ

Ванъ-Альслотъ (v. Aisloot).—Денисъ, фламандскій живописецъ (1550—1625 г.). Писалъ преимущественно виды городовъ, оживленные человѣческими фигурами, но также и бытовые сцены и портреты. Съ 1600 г. состоялъ придворнымъ живописцемъ правителя католическихъ Нидерландовъ, эрцгерцога Альбрехта, и его супруги, инфанты Изабеллы.

Ванъ-Бюренъ—см. Бюренъ.

Ванъ-Галенъ (Донъ-Жуанъ, графъ Перакампо), по происхожденію бельгіецъ, род. въ Испаніи въ 1790 г., служилъ въ испанской арміи, но, заподозренный въ заговоръ противъ правительства Фердинанда VII, перешелъ въ русскую службу, участвовалъ въ 1820 г. въ экспедиціи на Кавказъ; въ томъ же году явился опять въ Испанію, чтобы служить дѣлу конституціи. При началѣ бельгійской революціи 1830 г. получилъ предводительство надъ ополченіемъ въ Брюсселѣ и вытѣснилъ оттуда голландцевъ. Въ 1836 г. вызванъ въ Испанію, для командованія одною изъ дивизій въ походъ противъ карлистовъ, надъ которыми одержалъ побѣду. Ревностный послѣдователь Эскалгера, онъ въ 1842 г. бомбардированіемъ потушилъ возстаніе въ Барселонѣ.

Ванъ-дербъ-Гувенъ (Jan van der Hoeven)—голландскій натуралистъ, род. 1 февр. 1801 г. въ Роттердамѣ; изучалъ въ Лейденѣ естественныя науки и медицину, затѣмъ въ

*) Тѣ голландскія имена съ приставкой Ван-, Ван-де, Ван-ден или Ван-дер, которыя не вошли въ число словъ, начинающихся съ слова Ван-, слѣдуетъ искать подъ буквами, съ которыхъ начинается самое имя.

Парижъ зоологію; сперва оны поселился въ Роттердамѣ въ качествѣ врача, въ 1826 году переѣхалъ въ Лейденъ, въ 1835 г. сдѣлался тамъ же профессоромъ зоологіи; † 10 марта 1868 г. Главное его сочинение: «Handboek der Dierkunde» (руководство зоологіи, 1827—33 гг., 8 тома; нѣмецкій переводъ 2-го изданія Шлегеля, 1847—56, 2 тома); другія сочиненія: «Recherches sur l'histoire naturelle et l'anatomie des limaces» (Лейденъ, 1838); «Redevoeringen en verhandelingen» (Амстердамъ, 1846; нѣм. перев., Берлинъ, 1848); «Bijdragen tot de natuurlijke geschiedenis van den Negerstam» (Лейденъ, 1842); «Philosophia zoologica» (Лейденъ, 1864); вмѣстѣ съ Фризе (Vriese) оны издавалъ научный журналъ «Tijdschrift voor natuurlijke Geschiedenis en Physiologie».

В. Фаусекъ.

Ванъ-Зандтъ (Марія Van-Zandt)—оперная пѣвица, съ небольшими, но блестяще обработаннымъ сопрано, род. въ 1862 г. въ Нью-Йоркѣ, пѣла въ Лондонѣ, Туринѣ, а затѣмъ въ Парижѣ на сценѣ Орега Соміе, откуда и пошла ея громкая извѣстность. Россію посетила впервые въ 1885 г. и дебютировала въ Петербургѣ на сценѣ Маринскаго театра, въ оперѣ Делиба «Лакмэ». Съ тѣхъ поръ В.-З. уже нѣсколько разъ была въ Россіи и всегда пѣла съ возрастающимъ успѣхомъ, въ послѣдній разъ въ 1891 г. Лучше всего ей удаются поэтическия роли: Офелія, Джульетта, Лакмэ, Миньона, Маргарита.

Ванъ-Жули (Магомедъ-ибнъ-Мустафа)—турецкій лексикографъ XVI ст.; извѣстенъ переводомъ на турецкій языкъ знаменитаго арабскаго словаря Джоугери «Сихахъ эль Логатъ».

Ванъ-ли-чангъ-чингъ—китайское названіе Великой каменной стѣны.

Ванъ-Марумъ (Van Marum)—физикъ, родился 1750, умеръ 1837 года. Былъ сначала практическимъ врачомъ въ Гарлемѣ, позже завѣдывалъ отдѣленіемъ естественныхъ наукъ и физики въ музеѣ Тейлера, основанномъ въ Гарлемѣ богатымъ гражданиномъ этого города Тейлеромъ ванъ деръ Хельстомъ (1702—1708). В. М. усовершенствовалъ устройство электрической машины со стекляннымъ кругомъ, описалъ въ отдѣльной книгѣ громадную электрическую машину и батарею, построенныя для музея, сдѣлалъ много любопытныхъ опытовъ надъ тепловыми, механическими и физиологическими свойствами сильныхъ электрическихъ разрядовъ (см. Багаревъ эл., стр. 178) и доказалъ, что разряды способны намагнитить стали дѣйствіемъ земнаго магнетизма, а при другихъ обстоятельствахъ способны размагничиванію.

Ө. П.

Ванъ-Претъ—бельгійскій дипломатъ и историкъ, родился въ Брюгге въ 1806 году, изучалъ право въ гентскомъ университетѣ, въ 1831 году былъ секретаремъ посольства въ Лондонѣ и принималъ дѣятельное участіе въ переговорахъ, результатомъ которыхъ было вступленіе Леопольда Саксенъ-Кобургскаго на бельгійскій престолъ. Въ 1840 году былъ назначенъ министромъ королевскаго двора; сохранилъ это званіе и при Леопольдѣ II. Его картинная галлерей очень извѣстна въ художественныхъ кружкахъ. Главнѣйшія

его сочиненія касаются исторіи Фландріи въ Средніе вѣка и вопроса о происхожденіи фламандскихъ коммунъ.

Ванъ-Слейнъ—голландскій патриотъ-герой (1802 † 1831). Въ 1831 году крѣпкимъ вътрѣмъ боть его бросило на песчаную косу близъ Антверпена. Въ это время было перемиріе между голландцами и бельгійцами, но толпа бельгійскихъ солдатъ, волонтеровъ и черни бросилась на боть. В. взорвалъ его на воздухъ.

Ванъ-янгъ-дэ—вѣтскій витайскій сановникъ, въ 980-хъ годахъ въ качествѣ посла императора Сунской династіи Тхай-пука вздвигши въ земли гаочаскихъ уйгуровъ. Отчетъ Ванъ-янгъ-дэ объ этомъ посольствѣ представляетъ важный историко-географическій документъ. Оны приведенъ почти дословно въ книгѣ В. В. Григорьева: «Китайскій или Восточный Туркестанъ» (1873, ст. 266 и слѣд.).

Г. Грумъ-Гржимайло.

Ваны (древне-сканд. Vanir)—божества скандинавской миеологии, уступившія мѣсто культу азовъ, съ Однимъ во главѣ, проникшему съ Ю. Нѣтъ никакого основанія считать вановъ славянскими божествами; они чисто германскаго происхожденія и были божествами свѣта. Главные представители В.—Фрей и сестра его Фрея, оба первоначально свѣтлыя божества. Въ позднѣйшее время стали считать Нюрда отцемъ Фрея. Изъ смѣшенія франкскаго культа Водана съ сѣвернымъ воникъ мифъ о борьбѣ между азами и В., окончившейся ихъ уравниемъ.

Ваньеръ (Жакъ Vanière)—иезуитъ (1664—1739), извѣстный своими стихотвореніями на превосходномъ латинскомъ языкѣ. Его идиллическія стихотворенія: «Stagna», «Columbae» и «Olus» имѣли такой успѣхъ, что В. передѣлалъ ихъ въ пѣную поэмю: «Præsidium rusticum», въ которой, описывая деревенскую жизнь, поэтъ, по манерѣ и стилю, очень близокъ, по мнѣнію многихъ критиковъ, къ Вергилию. Поэма его издана въ Тулузѣ въ 1730 г. и переведена на французскій языкъ Бертрамомъ d'Halouvy (1756).

Ванька Вдовкинъ или **Удовкинъ сынъ**—герой сказки-былины «О Ванькѣ Удовкинѣ сынѣ и царѣ Волганѣ Волшанскомъ», записанной у Рыбникова № 76. Стасовъ въ былинѣ этой видитъ просто русскую передѣлку четвертой главы восточно-азиатской поэмы «Гессеръ Ханъ». Веселовскій разбираетъ ее въ «Южнорусскихъ былинахъ» и рѣшаетъ вопросъ менѣе категорично. Сюжетъ былины состоитъ въ томъ, что Ванька сватается за дочь царя Волгана и съ этой цѣлью прибѣгаетъ къ оборотничеству, такъ какъ царь обѣщавъ свое согласіе подъ условіемъ, что оны не узнаетъ переряженнаго Ваньку. По Веселовскому, былина тѣсно связана съ былинами объ Иванѣ Гостинѣ сынѣ; когда-то имѣлся цѣлый циклъ былинъ объ этомъ богатырѣ. Изъ этого цикла уцѣлѣли только нѣкоторые эпизоды. По всей вѣроятности, сюжетъ, разработанный въ былинѣ о Ванькѣ и составившій самостоятельную былинку, первоначально былъ составной частью былины объ Иванѣ Гостинѣ сынѣ. Это подтверждается не только

тождественными именами и возможностью соединить сюжет о Ванькѣ съ сюжетомъ объ Иванѣ въ одно стройное цѣлое, но и существованіемъ въ литературѣ произведеній, которыя могли, по крайней мѣрѣ посредственно, служить образцомъ для обѣихъ былинъ. Изъ этихъ разсказовъ одинъ принадлежитъ Готье изъ Арраса—именно поэма объ Иракліи (Eraglius), а другой составляетъ безымянную византийскую легенду подъ загл. «Пері тоб ѳεροντος тоб φρονιου Μουχοχοιρεμενου» и во второй редакціи «Ο βοφος τρεφδτης». По мнѣнію Веселовскаго, какое-нибудь сочиненіе, близкое къ поэмѣ объ Иракліѣ, послужило источникомъ для былинъ объ Иванѣ Гостинюмъ сынѣ; былины эти распались на отдѣльные части, изъ которыхъ однѣ совсѣмъ пропали, а нѣкоторыя получили самостоятельное развитіе, и одну изъ послѣднихъ составляетъ былина о Ванькѣ. Ср. Веселовскій, «Южнорусскія былинныя» («Сборникъ II отдѣленія Имп. Акад. Наукъ» 1885, стр. 37—68).

Ванька - Каинъ (Иванъ Осиповъ Каинъ)—московскій воръ, грабитель и сыщикъ, сынъ крестьянина ростовскаго уѣзда, села Иванова, принадлежавшаго купцу Филатьеву, род. въ 1718 г. и 13-ти лѣтъ отъ роду былъ привезенъ въ Москву, на господскій дворъ. Обокравъ своего господина, Ванька-Каинъ бѣжалъ изъ господскаго дома и, посѣвъ цѣлаго ряда смѣлыхъ похиженій въ Москвѣ, отправился на Волгу, гдѣ примкнулъ къ понизовой вольницѣ и разбойничалъ въ шайкѣ извѣстнаго атамана Михайла Зари. Въ концѣ 1741 г., В.-Каинъ вновь очутился въ Москвѣ, явился въ сыскной приказъ и объявилъ, что онъ, Ванька, самъ воръ, знаетъ другихъ воровъ и разбойниковъ, не только въ Москвѣ, но и въ другихъ городахъ и предлагаетъ свои услуги къ ихъ поимкѣ. Предложеніе В.-Каина было принято, ему было присвоено званіе доношителя сыскаго приказа, въ распоряженіе его дана была военная команда. Выдавая и лова мелкихъ ворюшекъ, онъ укрывалъ крупныхъ воровъ; преслѣдуя раскольниковъ, вымогалъ у нихъ деньги; открылъ въ своемъ домѣ игорный домъ; не останавливался и передъ открытымъ грабежомъ. Весь сыскной приказъ, начиная съ членовъ приказа и кончая мелкимъ писцомъ, былъ у него на откупъ и потворствовалъ его продѣлкамъ. Подъ покровительствомъ В.-Каина, число бѣглыхъ, воровъ, мошенниковъ, грабителей увеличилось въ Москвѣ съ каждымъ днемъ. Это скопленіе огромнаго числа людей, жившихъ воровствомъ, грабежемъ, а иногда и убійствами, должно было, наконецъ, выразиться общественнымъ бѣдствіемъ. И действительно, весною 1748 г. начались въ Москвѣ повсемѣстные пожары и разбой, наведшіе ужасъ и на Петербургъ. Въ паническомъ страхѣ, жители Москвы выбирались изъ домовъ, выѣзжали изъ города и ночевали въ полѣ. Въ Москву посланъ былъ съ войскомъ генераль-майоръ Ушаковъ, подъ предсѣдательствомъ котораго была учреждена особая слѣдственная коммиссія. Во время трехмѣсячнаго существованія этой коммиссіи, В.-Каинъ продолжалъ мошенничать и грабить, но уже не такъ свободно какъ прежде; яви-

лись новые дѣятели, которые ему не потворствовали. Команда Ушакова, предупреждая поджоги, ловила всѣхъ подозрительныхъ людей и приводила ихъ не въ сыскной приказъ, а въ коммиссію. Благодаря этому, стали мало-по-малу раскрываться продѣлки В.-Каина. Убдившись, что вся московская полиція была въ заговорѣ съ В.-Каиномъ, преемникъ Ушакова, генераль-полиціймейстеръ Татішевъ, ходатайствовалъ объ учрежденіи по дѣлу В.-Каина особой коммиссіи. Коммиссія эта просуществовала съ іюня 1749 г. по іюль 1753 г., когда дѣло В.-Каина передано было въ сыскной приказъ, весь личный составъ котораго за это время переѣхалъ до іюля 1755 г. В.-Каинъ былъ приговоренъ къ смертной казни, но, по указу сената, наказанъ кнутомъ и посланъ въ каторгу, сначала въ Рогервикъ, а потомъ въ Сибирь. Дѣятельность В.-Каина можетъ служить яркой иллюстраціей полиційскихъ и слѣдственныхъ порядковъ въ Россіи XVIII вѣка. Но В.-Каинъ—не только сыщикъ-грабитель; онъ воплощаетъ въ себѣ и типъ народнаго мошенника, разудалаго добра-молодца. Онъ не только грабитъ, но и забавляется, не только хоронитъ концы, но и глумится надъ полиціей; рѣчь онъ держитъ прибаутками, сказками да присказками, душу отводитъ въ пѣснѣ. До сихъ поръ многія пѣсни извѣстны въ народѣ подъ именемъ Каиновыхъ; послѣдней изъ нихъ по времени считается знаменитая пѣсня: «Не шуми, мати, зеленая дубравушка», Вскорѣ послѣ ссылки Ваньки - Каина, появились его жизнеописанія въ нѣсколькихъ редакціяхъ, подъ различными заглавіями; жизнеописанія эти выдерживали много изданій, даже въ настоящемъ столѣтіи. Первоначально появилась: «О Ванькѣ-Каинѣ, славномъ ворѣ и мошенникѣ, краткая повѣсть» (1775 г.), краткій безграмотный разсказъ, перепечатанный впоследствии подъ заглавіемъ: «Исторія Ваньки - Каина со всѣми его сысками, розысками и сумазбродною свадьбою» (Спб., 1815 и 1830 гг.). Болѣе подробный разсказъ появился подъ заглавіемъ: «Обстоятельная и вѣрная исторія двухъ мошенниковъ: перваго російскаго славнаго вора... Ваньки-Каина, со всѣми его сысками... забавными разными его пѣснями и портретомъ его; втораго—французскаго мошенника Каргуша и его сотоварищей», (Спб., 1779 г. и позже). Число приложенныхъ пѣсенъ въ различныхъ изданіяхъ различно: 54 или 64. Большой интересъ представляетъ жизнеописаніе В.-Каина, изданное въ видѣ автобіографіи, хотя изъ архивныхъ данныхъ извѣстно, что В.-Каинъ писать не умѣлъ. Автобіографія эта, отличающаяся чисто народнымъ пошибомъ, издана была подъ заглавіемъ: «Жизнь и похиженіе російскаго Каргуша, именуемаго Каиномъ, извѣстнаго мошенника и того ремесла людей сыщика, за раскаяніе въ злодѣйствахъ получившаго отъ казни свободу, но за обращеніе въ прежній промыселъ сосланнаго вѣчно въ Рогервикъ, а потомъ въ Сибирь. Писана имъ самимъ при Балтійскомъ портѣ, въ 1764 г.» (Спб., 1785 г., съ приложеніемъ пѣсенъ; подъ другимъ заглавіемъ, 1788 и М. 1792). Жизнеописаніе Ваньки-Каина въ

этой послѣдней редакціи, по изданію 1785 г. перепечатано, безъ пѣсенъ, Григоріемъ Книжникомъ (Г. Геннади), подъ заглавіемъ: «Жизнь В.-Каина, имъ самимъ разсказанная» (Спб., 1859 г.), а съ приложеніемъ пѣсенъ — Безсоновымъ, въ «Собраніи пѣсенъ П. В. Кирѣвскаго» (вып. 9, Москва, 1872 г.). Лубочной передѣлкой этой послѣдней редакціи является «Исторія извѣстнаго пройдохи В.-Каина и постигшаго его наказанія» (Москва, 1858; 2-е изд. Москва, 1870 года). Ср. изслѣдованіе о В.-Каинѣ по архивнымъ матеріаламъ Есипова (въ сборникѣ Бартенева: «Осмынадцатый вѣкъ», т. 3-й) и Д. Мордочцева: «В.-Каинъ, историческій очеркъ» (въ «Древней и Новой Россіи», 1876 г., № 9—11, и отдѣльно; 2-е изд. Спб., 1887 г.).

Ванька ключникъ—богатырь былинъ, которыя являются позднѣйшей передѣлкой былинъ о службѣ Дуная въ Литвѣ. В. выступаетъ здѣсь въ качествѣ соблазителя жены или дочери своего господина и притомъ хвастается своею связью. Орестъ Миллеръ видитъ въ былинѣ о В. отраженіе бытовыхъ явленій русской жизни и приводитъ побывальщины, въ которыхъ являюся, вмѣсто баснословныхъ названій, фамиліи нѣкоторыхъ знатныхъ историческихъ лицъ; вмѣстѣ съ тѣмъ онъ, однако, не умалчиваетъ и о тѣхъ произведеніяхъ дальняго Востока, въ которыхъ встрѣчаются сходныя положенія. *И. Л.*

Ванькинъ Губа находится къ СЗ. отъ устья р. Яны; представляетъ значительно вдавшійся въ Якутское побережье заливъ Сѣвернаго океана, длиною въ 30 верстъ; ширина при входѣ въ заливъ, между мысами Мурактасскимъ и Дарыгинскимъ, 18 верстъ; затѣмъ губа расширяется и мѣстами доходить до 356 в., ширѣ тризалива—Ванькинъ, Харстанскій и Чакурданскій; глубина значительна; берега отмѣлы; вода соленая. *Ф. Шперк.*

Ваньямвези — жители Уньямвези (см. это сл.).

Ваньянъембе — жители Уньянъембе (см. это сл.).

Вапа представляетъ одинъ изъ частныхъ случаевъ резерва или резервата (см. Резервъ)—пріема весьма распространеннаго въ ситцепечатаніи и который состоитъ въ томъ, что на ткань, передъ крашеніемъ ея въ кубѣ индиго въ синій цвѣтъ, набиваютъ особый составъ, который предохраняетъ (резервируетъ) покрытыя имъ мѣста такъ, что послѣ окрашиванія и послѣдующей очистки пропускомъ на слабую сѣрную кислоту эти мѣста оказываются бѣлыми и по нимъ затѣмъ можетъ быть произведена разцвѣтка другими красками. Главная составная часть вапы—соли окиси мѣди. Во время крашенія въ заправленномъ кубѣ, вслѣдствіе содержащейся въ немъ щелочи, въ тѣхъ мѣстахъ, гдѣ набита вапа, выдѣляется окись мѣди, которая быстро переводитъ растворимое бѣлое индиго въ нерастворимое голубое, не проникающее въ толщу волокна, а остающееся на поверхности и легко удаляемое при очисткѣ. Въ составъ вапы входитъ камедь, глина, клей, яръ мѣдянка и мѣдн. купоросъ. Вапа готовится различной густоты, въ зависимости отъ того, предназна-

чается ли она для ручной или машинной набивки. Въ первомъ случаѣ она дѣлается болѣе жидкою и въ составъ ея входятъ меньше камеди, глины и клея. Въ составъ вапы желтой, кромѣ мѣдныхъ солей, входятъ еще свинцовыя, напр. трехосновной уксуснокислый свинецъ. При окрашиваніи, въ тѣхъ мѣстахъ, гдѣ набита такая вапа, осѣдаетъ въ порахъ волокна нерастворимая основная уксусно-свинцовая соль, и ткань послѣ очистки и пропуска черезъ растворъ хромпика окрашивается въ этихъ мѣстахъ въ желтый цвѣтъ, вслѣдствіе образованія хромосвинцовой соли. Вапа-ража имѣетъ тотъ же составъ, что и вапа желтая, но на ткани узоръ оранжеваго цвѣта образуется въ томъ случаѣ, если до пропуска на хромпикъ, окрашенная въ кубѣ и очищенная ткань пропускается черезъ растворъ известки; послѣ такой обработки при проходѣ черезъ растворъ хромпика образуется уже основная хромосвинцовая соль оранжеваго цвѣта. Вапа-зеленъ. Химизмъ примѣненія этой вапы основывается на томъ обстоятельстве, что если ввести въ составъ вапы мѣдныя соли въ количествѣ, недостаточномъ для полнаго предупрежденія доступа бѣлаго индиго къ ткани, то ткань, конечно, окрашивается въ слабо-синій, голубой цвѣтъ. Если въ эту же вапу ввести и свинцовыя соли, то послѣ пропуска на хромпикъ образующійся желтый цвѣтъ, вмѣстѣ съ голубымъ, даетъ сложный зеленый, однако, болѣею частью, плохого оттенка, такъ какъ трудно регулировать количество осаждающагося на ткань голубого индиго.

А. П. Лидогъ. Д.

Ванеро (Луи-Густавъ Варегеанъ)—французскій литераторъ, род. въ 1819 г. въ Орлеанѣ; окончивъ (1841) Нормальную школу, В., въ качествѣ секретаря Кузона, помогая ему при изданіи «Pensées» Паскаля; потомъ около 10 лѣтъ преподавалъ философію въ турецкомъ колледжѣ, съ 1852 г. поселился въ Парижѣ. Первый трудъ, обратившій на него вниманіе, появился въ 1844 г.: «Du caractère libéral, moral et religieux de la philosophie moderne» (1844). Большой успѣхъ имѣлъ его «Dictionnaire universel des Contemporains» (1858), выдержавшій нѣсколько изданій. Въ 1859—69 гг. В. издалъ 11 т. «Année littéraire et dramatique», которая представляетъ полную картину литературной жизни Франціи за это десятилѣтіе. Извѣстный какъ горячій противникъ режима Второй имперіи, В. былъ призванъ къ административной дѣятельности правительствомъ національной обороны; но, подвергшись жестокимъ нападкамъ со стороны клерикаловъ, оставилъ (1873) постъ префекта и возвратился къ литературной дѣятельности. Въ 1877 онъ издалъ «Dictionnaire universel des littératures».

Вапити, или канадскій олень (Cervus canadensis) замѣняетъ собою въ Сѣверной Америкѣ нашего благороднаго оленя (Cervus elaphus), съ которымъ онъ имѣетъ большое сходство. В. достигаетъ 2 м. длины и 1,5 м. вышины. Лѣтомъ сына В. чало-бурого цвѣта, а зимою—бѣловато-сѣраго; голова, шея и ноги темно-бурыя; ось основания роговъ до угла рта идетъ черная полоса. Шерсть на шеѣ

несколько удлинена. Рога В. больше, чем у благородного оленя, и иногда имют до 1,5 м. длины и до 25 килогр. вѣсу; на нихъ бываетъ до 20 отростковъ. Водится В. въ Сѣверной Америкѣ къ северу до 57° с. ш., къ западу—до Скалистыхъ горъ и къ югу—до Виргиніи. В. предпочитаетъ поросшія травой равнины, покрытыя кустами и одночными деревьями, лѣсамъ, и питается травой, молодыми побѣгами тополей и ивъ и другими растеніями.

9. Брандъ.

Ваповскій (Бернардъ)—польскій историкъ, род. въ 1450 г. Получивъ образованіе въ краковской академіи, онъ былъ посвященъ въ священники и поселился въ Римѣ. Послѣ 1515 г. онъ возвратился на родину, сдѣлался секретаремъ Сигизмунда I и занялся писаніемъ по-латыни хроники, начиная съ времени Леха. Часть ея была издана въ Кельвѣ, вмѣстѣ съ хроникой Мартина Кромера (1589), часть—въ польскомъ переводѣ Николая Малиновскаго, въ Вильнѣ (1847—48, 3 т.), подъ заглавіемъ: «*Dzieje królestwa Polskiej*»; остальное утеряно. Кромѣ хроники, В. еще принадлежатъ «*Sarmina*» (Римъ, 1515), «*Oratio*» (Краковъ, 1523) и первый польскій переводъ Псалтыри. В. извѣстенъ и какъ составитель трехъ древнѣйшихъ географическихъ картъ Польши, изд. въ Краковѣ 1526—28 г.

Ваповскій наволочъ—мышь въ Мезенской губѣ, Архангельской г., скалистъ и утесистъ. На утесахъ находятъ разныя окаменѣлости и отпечатки рыбъ.

Вапориметръ—приборъ, основанный на измѣреніи упругости паровъ и предназначенный для опредѣленія содержанія алкоголя въ пивѣ, виноградномъ винѣ и другихъ жидкостяхъ, гдѣ, вслѣдствіе содержанія постороннихъ растворимыхъ веществъ, невозможно пользоваться показаніями обыкновеннаго спиртометра. В. Гейслера состоитъ изъ небольшого, стекляннаго, цилиндрическаго сосуда, который замкнуть сверху, а снизу пришлифовать къ одному концу манометрической, открытой трубки съ ртутью. Въ сосудѣ, надъ ртутью, вводятъ изслѣдуемую жидкость, предварительно освобожденную отъ растворенной углекислоты, взбалтываютъ съ гашеною известью, и погружаютъ его въ парахъ кипящей воды. Уровень ртути въ открытой колѣнѣ манометра даетъ мѣру избытка упругости пара изслѣдуемой жидкости надъ атмосфернымъ давленіемъ. Особая эмпирическая таблица даетъ процентное содержаніе алкоголя по отсчету на шкалѣ В. и температурѣ кипѣнія воды во время опыта.

См. F. Böckmann, «*Ch.-techn. Untersuchungs-methoden*» (2 изд., 1888, стр. 749). В. считается приборомъ не точнымъ и даже не вполне достовернымъ, потому что примѣси иногда замѣтно влияют на упругость паровъ.

В. Лермантовъ.

Вапперсъ (Густавъ Wappers, 1803—1874)—одинъ изъ основателей Бельгійской школы живописи, родился и получилъ художественное образованіе въ Антверпенѣ, выступилъ съ своими картинами въ первые годы провозглашенія Бельгіи независимымъ государствомъ. Послѣ періода увлеченія псевдо-

классической живописью Французской школы Давида, В. является первымъ сильнымъ художникомъ, напомнившимъ своимъ соотечественникамъ ихъ національную фламандскую живопись временъ Рубенса и ванъ-Дейка. Его первая картина (1830), изображающая сцену изъ осады Лейдена испанцами (находящаяся въ гаагскомъ музеѣ), была рѣшительнымъ протестомъ противъ классицизма и увлекла много молодыхъ художниковъ на новый путь, указанный исполнителемъ этого произведенія. Выставленный имъ чрезъ три года «Эпизодъ изъ бельгійской революціи» (находится въ брюссельскомъ музеѣ), отличающійся особою силою натурализма, уходитъ еще дальше отъ недавно господствовавшего направленія. Картины В. замѣчательны точностью рисунка и теллмамъ, блестящимъ колоритомъ; содержаніе ихъ религиозное или историческое; замыселъ серьезный и часто глубокий. Онъ писалъ также портреты въ родѣ ванъ-Дейка, имѣвшие большой и заслуженный успѣхъ; а иногда занимался и бытовыми сюжетами. Изъ его картинъ слѣдуетъ упомянуть: «Прощаніе Карла I съ его дѣтьми», «Анна Болейнъ передъ казнью», «Карлъ IX-й въ Вароломеевскую ночь», «Людовикъ XI-й въ Плесси-ле-Турѣ». За свои художественныя заслуги онъ былъ возведенъ бельгійскимъ королемъ въ баронское достоинство; состоялъ директоромъ антверпенской академіи художествъ и директоромъ бельгійскаго національнаго музея.

Ө. II.

Ваппеусъ (Иоганнъ Эдуардъ Varräus)—одинъ изъ знамен. нѣмецкихъ географовъ и выдающихся статистиковъ, род. въ 1812 г. въ Гамбургѣ. Подъ влияніемъ К. Риттера, онъ занялся изученіемъ географіи и скоро сдѣлался профессоромъ въ геттингенскомъ университетѣ. Въ 1847 г. онъ занялся редакціономъ новой редакціи Штейнъ-Гершельмановскаго «Руководства географіи и статистики»; это десятигодное сочиненіе было окончено въ 1871 году и, какъ географическая энциклопедія, не имѣетъ другого себѣ равнаго. Хотя, конечно, оно не соответствуетъ современнымъ взглядамъ на научное землѣдѣніе, но долго не потеряетъ своей цѣнности, благодаря основательной обработкѣ богатѣйшаго матеріала. В. самъ написалъ въ этомъ «Руководствѣ» общее введеніе и три тома, посвященные Америкѣ; части, специально трактующія о Южной Америкѣ, составляютъ основу южно-американской географіи. Его «Чтенія по общей статистикѣ народонаселенія» (Лейпцигъ, 1859 и 1861) замѣчательны во всѣхъ отношеніяхъ. Изъ болѣе раннихъ его работъ слѣдуетъ упомянуть: «*Untersuchungen ueber die geograph. Entdeckungen der Portugiesen unter Heinrich dem Seefahrer*» (т. I, Геттинг., 1842) и «*Deutsche Auswanderung und Kolonisation*» (Лейпцигъ, 1846; продолженіе 1848). Массу мелкихъ сообщений и рецензій помѣщалъ В. въ «*Göttingische Gelehrte Anzeigen*», редакторомъ которыхъ былъ въ 1848—63 и 1874—79 г. Его послѣдней работой было изданіе «*Переписки между Гаусманномъ и К. Риттеромъ*» (Лейпцигъ, 1879). Онъ умеръ въ 1879 г. въ Геттингенѣ.

Валь—красный глинистый желѣзнякъ, изъ котораго готовятъ красные карандаши и краску. См. Желѣзный блескъ, Красный желѣзнякъ и Гематитъ.

Варавва, т. е. сынъ Аввы—разбойникъ, упоминаемый въ исторіи страданій Христа. Когда Пилатъ почти не видѣлъ больше возможности убить иудеевъ освободить невиннаго узника—Исуса Христа, онъ попытался воспользоваться однимъ пасхальнымъ обычаемъ, въ силу котораго народъ, по случаю Пасхи, могъ просить объ освобожденіи какого нибудь узника. Онъ предложилъ иудеямъ на выборъ освобожденіе Вараввы, который, по преданію, носилъ имя Исуса, или Исуса Христа,—но народъ въ своемъ ослѣпленіи предпочелъ перваго. В., несмотря на то, что онъ былъ мятежникъ и убійца (Лук. XXIII, 19), былъ освобожденъ, а Христосъ преданъ на распятіе.

А. Л.—нз.

Варага-Аватара (Varâha-Avatâra)—3-е изъ десяти воплощеній Вишну (см. это слово), который, принявъ на себя образъ вепря (varâha), освобождаетъ міръ изъ власти чудовища Гираньякша (Hiranyâksha—золотоглазый). Названный демонъ похитилъ землю и спряталъ ее на двѣ міроваго океана. Вишну, въ видѣ вепря, выкапываетъ землю, убиваетъ чудовище, послѣ боя, продолжавшагося тысячу лѣтъ, и относитъ землю, на своихъ плечахъ, на прежнее мѣсто.

С. Буличъ.

Варагамхира (Varâhamihira)—наиболѣе известный индійскій астрологъ и астрономъ, жившій, вѣроятно, въ VI в. по Р. Хр. († 587) и упоминающійся въ числѣ девяти знаменитостей («драгоценныхъ камней»), украсившихъ дворъ царя Викрамадিতья (см. это сл.). Биографія его неизвѣстна; самъ онъ причисляетъ себя къ племени Аванти (въ Уджайни, въ Центр. Индіи) и называется сыномъ и ученикомъ Адитьядасы (Adityadâsa), тоже астронома. Отъ В. остались астрологическіе трактаты: «Вригатамхита» («Bṛihat-samhitâ», изд. съ предислов. и примѣч. Н. Kern въ «Bibliotheca Indica» 1866; англійскій переводъ изданъ тѣмъ же ученымъ, въ 1869 и слѣд. годахъ, въ трудахъ «Asiatic Royal Soc.») и «Горашастра» (отъ греч. ὄρα: Horâçâstra—гороскопъ. Изд. съ коммент. «Bhattotâpala», Кальк., 1867 г. Переводъ и текстъ изданы тѣмъ же Керномъ въ «Ind. Studien» Вебера (т. X, стр. 161 и слѣд.; отрывки въ переводѣ Вебера и оригинальномъ текстѣ тамъ же, т. II, стр. 277). Въ этихъ трактатахъ В. опирается на труды своихъ предшественниковъ, индійскихъ астрономовъ, имена которыхъ имъ перечисляются; весьма замѣтно въ нихъ греческое вліяніе (греческіе термины: kendra—κέντρον и т. д.). Его собственныя астрономическія трактаты «Капапа» («вычисленіе») или «Râncasiddhântikâ», закрѣпавшій, по свидѣтельству Альбируни, какія-то таблицы, до сихъ поръ еще не разысканы въ рукописи, что не позволяетъ точно опредѣлять научныя заслуги В. Подробности см. у Керна, въ предисловіи къ названной выше «Bṛihat-samhitâ».

С. Буличъ.

Варада, или **Маркоткъ**—хребетъ въ Кубанской обл., близъ берега Чернаго моря; начинается отъ верховья Цемесской бухты и

тянется вдоль берега Цемесской п Геленджикской бухтъ до устья р. Мезыба; отъ СЗ. оконечности его отдѣляется небольшой отрогъ, идущій на Ю. до мыса Мысхако. Высота хребта 2276' (694 м.) надъ уровнемъ моря; вершины его большею часть плоски и голы такъ же какъ и сѣверо-восточный склонъ; причиною тому—вѣтеръ Бора (см. Бора); юго-зап. склонъ круче сѣв.-вост. и покрытъ мелкодѣльсемъ.

Н. Кузнецовъ.

Варадиновъ (Николай Васильевичъ)—писатель, род. въ 1817 г. въ Полтавской губ., въ купеческой семьѣ, въ 1841 г. кончилъ курсъ въ Дерптѣ по юридическому факультету, до 1845 года былъ преподавателемъ русскаго языка въ Аренсбургѣ, съ 1845—48 г. состоялъ при рижскомъ генераль-губернаторѣ, а въ 1848 г., послѣ получения въ Дерптѣ степени доктора правъ (1847), назначенъ былъ управляющимъ канцеляріею того же генераль-губернатора. Здѣсь онъ энергически содѣйствовалъ епископу Филарету въ обращеніи астовъ и латышей въ православіе; но съ назначеніемъ генераль-губернаторомъ кн. А. А. Суворова, совершенно иначе относившагося къ дѣлу обрусѣнія края, В. долженъ былъ оставить Ригу (1849) и перешелъ на службу въ Петербургъ въ министерство внутреннихъ дѣлъ, гдѣ состоялъ чиновникомъ особыхъ порученій при министрѣ, членомъ главнаго управленія по дѣламъ печати (1865—1883) и, наконецъ, членомъ совѣта при министрѣ внутреннихъ дѣлъ (1883—1886). Кромѣ того, В. неоднократно исправлялъ должность начальника цензурнаго вѣдомства и былъ членомъ комиссіи, учрежденной въ 1875 г. для пересмотра общаго университетскаго устава 1863 г. В. † 27 іюля 1886 г. въ Гатчинѣ. Изъ литературныхъ трудовъ его важнѣйшимъ является: «Исторія министерства внутреннихъ дѣлъ» (8 т., Спб., 1858—1863; съ 1857 г. печаталась при «Журн. Мин. Внутр. Дѣлъ»), въ которой содержится масса цѣнныхъ, извлеченныхъ изъ архивныхъ дѣлъ матеріаловъ для исторіи внутренней жизни и быта Россіи, и между прочимъ для исторіи отношеній правительства къ расколу. Варадинову принадлежатъ еще: «Исслѣдованія объ имущественныхъ или вещественныхъ правахъ по законамъ русскимъ» (Спб., 1855); «О личномъ задержаніи по должнымъ обязательствамъ» (Спб., 1861); «Сборникъ узаконеній и распоряженій правительства по дѣламъ печати» (Спб., 1878); «Аптекарскій уставъ» (Спб., 1880); «Дѣлопроизводство или теоретическое и практическое руководство къ гражданскому и уголовному, коллегіальному и одиночному письмоводству» (3 изд., 2 ч., Спб., 1881); «Сводъ узаконеній и распоряженій правительства по устройству быта крестьянъ, 1861—85» (2 т., Спб., 1885); «Объ условіяхъ университетскаго образованія» («Русск. Слово», 1859, г. кн. 4); «Необходимость реформы въ нашемъ университетскомъ преподаваніи» («Журн. Мин. Нар. Просв.» 1870 г., июль) и др. Кромѣ того, онъ былъ редакторомъ «Журнала Мин. Внутр. Дѣлъ» (съ дек. 1855 г. до янв. 1862 г.) и официальной газеты: «Сѣверная Почта» (1862 г., съ № 147—214). Уже по смерти В. появилась съ выдержками его «Записка» по поводу «Моск.

Вѣдомостей» 1865 г. (въ «Русск. Вѣстникъ» 1889 г., кн. 3).

Вараждинъ (Warasdin) — комитатъ въ Хорвато-Славоніи; занимаетъ пространство въ 2322 квадрат. км.; число жителей 220663 человекъ (1880); на западѣ отдѣляется отъ Штирии горнымъ хребтомъ, а внутри проходитъ Вараждинскій горный хребетъ, гнущійся на ЮВ. въ Славонію; остальные части комитата — равнины. В. орошается р. Дравой; жители его занимаются хлѣбопашествомъ, табачководствомъ, винодѣліемъ, плодководствомъ, скотоводствомъ, добываніемъ сѣры; есть нѣсколько теплыхъ минеральныхъ источниковъ; много дичи и рыбы. Комитатъ густо населенъ: 94,9 ч. на кв. километр. Главный городъ, Вараждинъ, лежитъ на правомъ берегу Дравы; въ 1880 г. жителей было 10871. Вараждинъ имѣетъ три монастыря, старый замокъ, гимназію, главное и нисшее реальныя училища, табачную фабрику, нѣсколько заводовъ; торговля незначительна. Въ этомъ же комитатѣ находится мѣстечко Топлица (Toplica), въ 18 км. къ ЮЗ. отъ Вараждина, расположенное амфитеатромъ въ живописной долині; здѣсь—извѣстныя сѣрныя воды, которыхъ не слѣдуетъ смѣшивать съ теплыми водами Крапина-Теншицъ.

Вараки — мѣстное названіе (только въ западной части Архангельской губ.) скалистыхъ горъ, совершенно обросшихъ лѣсомъ, въ противоположность тундрамъ—такимъ же горамъ, вершины которыхъ лишены древесной растительности. *В. С.*

Варакинъ и Селивановъ — крѣпостные люди Строгановыхъ, спасители Пермскаго края отъ бѣдствій, угрожавшихъ послѣднему во время Пугачевского бунта.—Въ 1778 году, когда Пугачевъ дѣйствовалъ еще въ южныхъ частяхъ Урала, южная часть Пермской губ. дривелена была въ безпокойное движеніе татарами многочисленныхъ селеній по сосѣдству съ г. Осой. Тулвенскіе татары, въ Осинскомъ уѣздѣ, прежде другихъ бросились на грабежи и разбои. Это возстаніе угрожало страшными бѣдствіями, такъ какъ даже въ главномъ городѣ края, Кунгурѣ, кромѣ штатной команды изъ 20—50 старыхъ и увѣчныхъ солдатъ, не было никакихъ средствъ къ защитѣ. Въ это-то время В. и С., бывшіе управителями вотчинъ, а также мѣдныхъ, желѣзныхъ и соляныхъ заводовъ баронессъ Строгановыхъ и княгини Голицыной и Шаховской, имѣвшие каждый въ своемъ вѣдѣніи по 13000 душъ крестьянъ, энергично принялись за дѣло обороны края. Въ подвѣдомственомъ имъ край, простиравшемся по прямой линіи на 360 верстъ, болѣе чѣмъ въ 30 селеніяхъ они извѣстили народъ и духовенство объ опасности и приглашали всѣхъ къ оборонѣ. Опасность увеличилась, когда прошли слухи объ осадѣ Оренбурга и возможности соединенія сибирскихъ инородческихъ ордъ съ тулвенскими татарами. Такъ какъ между мѣстными жителями много было охотниковъ, обладавшихъ винтовками, то В. и С. распорядились составленіемъ именныхъ списковъ, у кого и какое есть оружіе; на заводахъ начали готовить дуки, стрѣлы, пики, сабли, пушки, ядра, кар-

течь; изъ мастеровыхъ Нытвенскаго и Югокамскаго заводовъ составили первое ополченіе. Главное селеніе, Верхнемулинское, и два упомянутыхъ завода были приведены въ оборонительное положеніе. Татары хотѣли прежде взять Верхнемулинское, чтобы прорваться въ средину вотчинъ и разграбить бывшій казенный заводъ Ягошихинскій, на мѣстѣ нынѣшней Перми. Шайка человекъ во 100 подступила къ Верхнемулинскому, но была отбита; это ободрило жителей. На слѣдующее утро В. и С. съ 1000 ратниковъ удачно преслѣдовали нападавшихъ. Кунгуръ ободрился и началъ вооружаться; по просьбѣ жителей его, В. и С. прислали имъ въ помощь нѣсколько сотъ своихъ людей. Недѣли черезъ четыре получено было извѣстіе, что татары овладѣли селомъ Бѣлевскимъ и угрожаютъ Очусскому и Нытвенскому заводамъ. В., въ вѣдѣніи котораго находилось село, отправился туда съ 600 конныхъ ратниковъ, захватилъ разбойничій пикетъ и очистилъ Бѣлевское. Недѣли черезъ двѣ получено было извѣстіе, что тулвенскіе татары опять намѣреваются овладѣть Бѣлевскимъ. Со 170 лучшихъ конныхъ стрѣлковъ и двумя небольшими пушками на саняхъ, В. немедленно отправился въ путь. Несмотря на неравенство силъ, В. спѣшилъ своихъ ратниковъ и пустилъ ихъ въ дѣло; битва продолжалась до полудня, но осталась нерѣшенной. Защитники Бѣлевскаго оказались въ болѣе тѣмъ боѣе, что началъ ощущаться недостатокъ въ порохѣ. Тогда В., подъ сильнымъ огнемъ, написалъ записку С., извѣщая его о своемъ критическомъ положеніи; посланный имъ ратникъ, подъ прикрытіемъ нѣсколькихъ стрѣлковъ, добрался до ближайшаго лѣса, откуда благополучно доставилъ записку по назначенію. Битва продолжалась, пока С. не явился съ помощью; общими силами они разсыяли врага. Это было въ февралѣ 1774 г. Объ этомъ немедленно извѣщены были жители Кунгура и окрестныхъ мѣстъ, и на другой день по приходѣ С. на защиту Бѣлевскаго изъ заводовъ и др. селеній собралось до 1800 человекъ. 4000 татаръ на лыжахъ вновь напали на Бѣлевское, защитники котораго отразили нападеніе, но, не обладая лыжами, не могли преслѣдовать нападавшихъ. Вскорѣ получено было извѣстіе, что Пугачевъ, разбитый подъ Татищевой крѣпостью, пробрается къ Камѣ. Дѣйствительно, онъ напалъ на первый попавшійся ему городъ Осу, защитниками котораго оказались только ратники Варакина и рота регулярнаго войска подъ начальствомъ майора Скрипицына. Впродолженіе 7 дней майоръ отбивалъ всѣ приступы Пугачева, который только по совершенномъ истощеніи у осажденныхъ пороха овладѣлъ городомъ и разграбилъ его. Отъ Осы Пугачевъ пошелъ къ Казани, и въ Пермскомъ крайѣ мало-по-малу водворилось спокойствіе. Всѣ эти свѣдѣнія сообщены, въ 1812 г., въ ежемѣсячное изданіе Улей (ч. III, 218—245).

А. Экземплярскій.

Варакскій монастырь — находится въ Азиатской Турціи, въ 30 в. къ В. отъ оз. Ванъ (см. это сл.); пользуется извѣстностью у армянъ вслѣдствіе того, что онъ построенъ, по

преданію, на мѣстѣ, гдѣ св. Рипсимія въ IV вѣкѣ поставила крестъ передъ своей мученической кончиной въ Вагаршапатѣ. Когда въ 1021 г. турки-сельджуки опустошили Васпураканъ и царь Сенежеримъ уступилъ свои владѣнія греческому императору Василию, получивъ въ замѣнъ гор. Себасть съ территоріей, которая въ послѣдствіи стала называться Малой Арменіей, то царь, отправляясь туда, взялъ съ собою изъ Варака и крестъ св. Рипсиміи. Въ 1027 г. Сенежеримъ завѣщалъ возвратитъ крестъ въ Варакъ, гдѣ эта святыня находится и понынѣ.

В. М.

Варакушка (*Suaresia suesica*)—пѣвчая птица Сѣверной Европы изъ семейства дроздовыхъ (*Turdidae*). Она имѣетъ 15 см. длины. Верхняя сторона тѣла ея оливково-бурая; надъ глазомъ бѣлая полоса; нижняя сторона тѣла бѣловатая; горло у самца синее и на немъ у однихъ В. находится бѣлое пятнышко, у другихъ—ржаво-желтое, а третьи совсѣмъ не имѣютъ пятна; соответственно съ этимъ нѣкоторые авторы различаютъ три вида варакушекъ; у самокъ горло бѣловатое съ небольшою синевою; хвостъ, за исключеніемъ двухъ бурыхъ среднихъ перьевъ, ржаво-красный съ широкою черной поперечною полосою на концѣ. Въ средней Европѣ и Россіи В. бываетъ только пролетомъ весною и осенью, а гнѣздится на сѣверѣ Европы до Ляпландіи. Гнѣздо она устраиваетъ на землѣ въ низкоросломъ кустарникѣ; питается преимущественно насѣкомыми и червями; легко приручается и можетъ жить съ другими птицами въ одной комнатѣ и даже въ одной клеткѣ, но плохо уживается съ себѣ подобными. Пѣвнѣ В. состоитъ изъ короткихъ строкъ, сопровождаемыхъ тихимъ трещаніемъ, и далеко уступаетъ соловьиному, тѣмъ не менѣе на родиѣ В. считается однимъ изъ лучшихъ пѣвцовъ. Самецъ насиживаетъ поочередно съ самокою пять синевато-зеленыхъ яицъ въ хорошо скрытомъ гнѣздѣ, искусно сплетенномъ изъ травы; въ теплое лѣто бываетъ два поколѣнія. На сѣверѣ въ нѣкоторыхъ мѣстахъ В. держатъ въ комнатахъ для ловли мухъ.

Э. Брандтъ.

Варакъ, «моиція»—имя сподвижника пророцны Деворы, освободительницы израильскаго народа отъ ига ханаанскаго царя Гавиана. Съ насоро собраннымъ десятилетнимъ отрядомъ В. разбилъ, около горы Эавора, гораздо сильнѣйшаго непріятеля (кн. Судей, IV гл.). Имя В., по своему этимологическому значенію, тождественно съ именемъ караеженской фамиліи Барка, изъ которой вышелъ гениальный полководецъ Ганнибалъ. А. Л.—из.

Варангеръ-Фіордъ (*Varanger-fjord*) или Варанжскій заливъ, часть Ледовитаго океана; простирается подъ 70° с. ш. въ пограничной норвежско-русской области, съ востока на зап. отъ 0° пук. мерид. до 1°38' зап. долг. по направленію къ изгибу низов. теченія р. Тано-Эльв. Длина 60 верстъ, если считать къ западу отъ Скаль-Неса; если же присоединитъ сюда и широкое пространство залива между Варде-Хусомъ и Нѣмецкимъ мысомъ, то прибавится еще 50 верстъ. Расстояніе между Нѣмецкимъ м. и м. Кларбергъ-Несъ 60 верстъ. Глубина залива очень значительна и даже у

береговъ свыше 20 саж. Въ глубинѣ западной части залива, съ сѣвернаго берега его прикрываютъ двѣ значительныя горы Малдевара (1381 пар. ф.); скалистыя утесистыя холмы составляютъ 20-верстную перемычку отъ р. Тоны. Съ сѣвера окаймляющій полуостровъ называется Варанжскимъ (Варягъ-Няркъ); съ востока Рыбачій полуостровъ (см. это слово). Здѣсь на Варанжскомъ полуостровѣ подъ 0°30' зап. долготы лежитъ Вадсъ-Э, значительный торговый городъ. Отъ Рыбачію полуострова къ западу, начиная съ губы Волоковой, Россіи, на основаніи трактата 1826 года, принадлежитъ часть берега В.-Фіорда, въ зап. до 0°30' в. д. до губы Островской, Становища Столбового при устьѣ р. Воряемы. Далѣе, послѣ значительной вырѣзки, наша граница на Пазъ-рѣкѣ подходитъ къ Пазъ-губѣ, подъ 0°10' зап. дол., гдѣ находится церковь Бориса и Глѣба. При широтѣ 69°40' эта самая Пазъ-рѣка, или Пазвичъ, стала извѣстна еще и тѣмъ, что Шарль Веланъ открылъ въ пескахъ съ ея береговъ алмазные пески, среди гнейсовыхъ образований, съ прослоями перматита («Comptes Rendus de l'acad.», 1891). Подробн. см. въ сл. Пазъ-рѣка.

Къ востоку отъ значительной губы Островской, начиная съ устья рѣки Воряемы, въ русскомъ побережьи широкой части В. Фіорда находится глѣбый рядъ бухтъ и губъ, которыя были изучены горнымъ инженеромъ Л. Подгаецкимъ. Бухты эти вообще носятъ еще характеръ узкихъ фіордовъ, съ отвѣсными или обрывистыми стѣнами, сложными преимущественно изъ гнейсовъ и гранитовъ. Эти основныя горныя породы часто прорѣзаются вторгающимися въ нихъ зелено-каменными породами, сопровождаемыми жильными бандами бѣлаго кварца и известковаго шпата. Въ такихъ-то именно мѣстахъ находятся нерѣдко рудныя мѣсторожденія съ преобладаніемъ свинцоваго блеска, примазками серебра; затѣмъ попадаются цинковая обманка, сѣрный колчеданъ, магнитный колчеданъ, мѣдный колчеданъ и изрѣдка кобальтовые и никелевые цвѣты. Такъ жили, содержащія кварцъ, свинцовый блескъ, цинковую обманку и известковый шпатъ, встрѣчаются въ губахъ Столбовой, Базарной и Долгой, въ становившихъ Мало-Нѣмецкомъ и Мало-Оленьей горѣ и р. Маннѣ. Всѣ между 0° и 1° вост. долг.

Н. Корн.

Варано (Альфонсо)—извѣстный итальянскій поэтъ, род. въ 1705 г. въ Феррарѣ; образованіе получилъ въ Моденѣ; въ послѣдствіи поселился въ Австрію, гдѣ подъ конецъ жизни занималъ при дворѣ Іосифа II должность камергера; † въ 1788 году въ Вѣнѣ. Изъ сочиненій его слѣдуетъ назвать: «Visioni sante e morali»—замѣчательное произведеніе, какъ по содержанию (навѣяно «Божественной комедіей» Данта), такъ и по языку, хотя нѣсколько темному и тяжеловатому, но не лишеному силы и образности; затѣмъ лирическія стихотворенія и нѣсколько мало замѣчательныхъ трагедій. Его «Ореге» появились въ Пармѣ въ 1789 г., въ 3 томахъ. 2-е изданіе избранныхъ произведеній В. вышло въ 1818 г. въ Миланѣ.

Вараны (*Varanidae*)—семейство ящерицъ, которое населяетъ всю Индію до Австраліи

и Африку. Они покрыты крѣпкими чешуями, имѣютъ длинный хвостъ, на всѣхъ ногахъ по 5 пальцевъ съ сильными когтями и принадлежатъ къ числу крупнѣйшихъ представителей отряда ящерницъ (*Lacertilia*), такъ какъ нѣкоторые изъ нихъ достигаютъ почти двухъ метровъ въ длину. Одни изъ В. живутъ въ сухихъ мѣстахъ, въ норахъ, другіе преимущественно по берегамъ водъ; они очень подвижны, быстро бѣгаютъ, могутъ превосходно плавать, питаются мышами, насекомыми и т. п., ихъ мясо и яйца высоко цѣнятся какъ пища. Имя В. означаетъ по-арабски просто ящерицу; но его передѣляли на нѣмецкомъ языкѣ въ *Wagner*, предостерегатель, или *Wagneidechse*, предостерегающая ящерница, а это слово, въ свою очередь, перевели на латинскій языкъ словомъ *Monitor*. Обыкновеннѣйшій типъ есть В. нильскій (*Monitor s. Polydaedalus niloticus* (см. табл. Пресмыкающіяся); желтоватый съ черными пятнами, жглыми и зелеными точками и черными и желтыми кольцами на хвостѣ; населяетъ почти всю Африку. Полезенъ истребленіемъ яицъ крокодиловъ. *Н. Кн.*

Варагучи (*Varaguci*) — индійскій грамматикъ, вѣроятно, VI-го в. по Р. Х., одинъ изъ «деяти драгоценныхъ камней» при дворѣ индійскаго царя Викрамādитья въ Уджанин (въ числѣ ихъ были поэты Кāлидāса и Гхатакаршара, лексикографъ Амарасинга, астрономъ Варāгамигира и др.). Ему принадлежитъ первая грамматическая обработка праkrita: «*Prākṛita-Prākāśa*» (изд. Е. В. Cowell Hertford, 1854 г., 2-е изд. Лондонъ, 1868 г.). Въ индійской письменности онъ часто смѣшивается съ другимъ ученымъ—Kātyāyana. *С. Буличъ.*

Варбала, по-эстонски Янниинъ — одно изъ крупнѣйшихъ русскихъ городищъ и самое большое въ Эстляндской губ., расположено въ Ревельскомъ уѣздѣ, принадлежитъ къ имѣнію Полль, прихода Нисси. Въ большомъ дубовомъ лѣсу обнесенное валомъ овальное мѣсто занимаетъ пространство въ 5000 кв. саж. Съ двухъ противоположныхъ сторонъ, къ СВ. и къ ЮЗ., валъ прорытъ, имѣетъ какъ бы вѣзды сажени въ $1\frac{1}{2}$ —2, къ которымъ ведутъ довольно крутые подъемы. Огромный каменный валъ, вышиною снаружи болѣе 5-ти саж., внутри около 4-хъ и шириною въ основаніи 5-ти саж., сложенъ изъ камня, безъ извести. Внутри городища сохранилось большое, выложенное камнями углубленіе—бывшій колодезь. Укрѣпленіе это было построено очень предусмотрительно: лѣсъ, прилегающій къ нему съ Ю., имѣетъ до 2-хъ верстъ длины и къ В. и Ю. примыкаетъ къ большому болотамъ; онъ доступенъ только съ ЮВ. и съ СЗ., и тутъ-то, на самой опушкѣ его, имѣются слѣды втораго укрѣпленія (холмъ Линнамъ). Черезъ болото тянется хорошо сохранившаяся дорога, покрытая камнями шириною въ 2 или 3 саж. Естественную защиту В. составляла Шварценская рѣка, текущая съ В. на З. В. была у эстовъ священнымъ мѣстомъ. Въ 1-й верстѣ отъ городища В. находится д. Варбяла или Варбода, упоминаемая въ древнѣйшихъ грамотахъ имѣнія Полль, чѣмъ и доказывается тождественность городища В. съ исторически извѣстнымъ В., по имени кото-

рой цѣлая область гārrienскаго уѣзда называлась «Варбольцы» (лѣтописи 1223—24 гг.). Объ укрѣпленіи (*castrum*) В. впервые упоминается въ 1212 г., въ хроникѣ Генриха Латыша, по случаю осады В. Мстиславомъ Мстиславовичемъ Новгородскимъ съ 15-ю тысячнымъ войскомъ. Осада была снята лишь послѣ уплаты эстами выкупа въ 700 марокъ (около 1750 р.), «нагатами», т. е. шкурами куньи и бѣлокъ (у эстовъ «*nahhad*», у русскихъ «куны»). Въ русскихъ лѣтописяхъ В. называется «Воробьянымъ» или «Воробьевымъ носомъ», городъ «Воробинъ», отъ слова *Warblane*—«воробей».

К. Врателъ.

Варбекъ—развалины замка въ Лифляндской губ., Дерптскаго уѣзда, при рѣкѣ Эмбахѣ. В. былъ построенъ въ 1279 г.

Варбекъ (Перкинъ *Warbeck*) — мнимый сынъ Эдуарда IV, короля Англій, и претендентъ на престолъ при Генрихѣ VII. По словамъ приверженцевъ дома Тюдоровъ, онъ былъ сыномъ крещенаго еврея, жившаго въ Лондонѣ во времена Эдуарда IV. Въ Антверпенѣ Перкинъ, обладавшій красивой наружностью и очень похожій на Эдуарда IV, встрѣтился съ однимъ изъ агентовъ герцогини Маргариты Бургундской, сестры Эдуарда IV, которая, изъ ненависти къ династии Тюдоровъ, уговорила его принять на себя роль претендента на англійскій престолъ. Когда началась война между Карломъ VIII, королемъ французскимъ, и Генрихомъ VII, герцогиня торжественно признала Перкина своимъ племянникомъ (1492), утверждая, что сыновья Эдуарда не были умерщвлены Ричардомъ III, но успѣли скрыться. Перкинъ въ томъ же году, съ титуломъ герцога Горскаго, отправился въ Ирландію, но долженъ былъ, по заключеніи мира между Франціей и Англійей, возвратиться въ Бургундію. Народъ и многие изъ вельможъ въ Англій вѣрили въ королевское происхожденіе Перкина. Генрихъ VII велѣлъ строго допросить жившихъ еще въ то время убійцъ дѣтей Эдуарда и объявить всенародно результатъ допроса; но такъ какъ священникъ, который одинъ только могъ знать мѣсто погребенія, умерщвленныхъ въ Тоуерѣ принцевъ, не былъ въ живыхъ, то все дѣло осталось неразъясненнымъ. Послѣ нѣсколькихъ неудачныхъ попытокъ высадиться въ Англій или Ирландію, В. отправился въ Шотландію, гдѣ былъ дружелюбно принятъ Яковомъ IV, врагомъ Генриха VII. Яковъ выдалъ за него дочь графини Гентли (*Huntly*), Екатерину Гордонъ, родственницу Стюартовъ, и въ союзѣ съ нимъ, въ 1495 и 1496 гг., воевалъ съ Англійей, но вскорѣ вступилъ въ мирные переговоры съ Генрихомъ VII, результатомъ чего было удаленіе В. изъ Шотландіи. Въ 1498 г. В., воспользовавшись возстаніемъ въ Корнваллисѣ, высадился въ Англій, принялъ титулъ Ричарда IV и съ нѣсколькими тысячами присоединившихся къ нему крестьянъ направился къ Эксетеру, который закрылъ передъ нимъ свои ворота. В. отдался въ руки Генриха. Его заключили въ Тоуеръ, откуда ему черезъ годъ удалось бѣжать. Онъ направился къ кентскому берегу, съ цѣлью сѣсть тамъ на корабль, но, наступивъ погоней, искалъ убѣжища въ одномъ мо-

настырь, пріоръ котораго, однако, выдать его королю, послѣ того какъ было обѣщано погладить его жизнь. Генрихъ VII велѣлъ выставить претендента на показъ въ Чипсайдъ и потомъ заключить въ Тоуеръ, въ одиночной камерѣ: Перкинъ нашелъ случай вступить въ сношенія съ заключеннымъ тамъ же графомъ Варвикомъ, сыномъ герцога Кларанскаго и они вмѣстѣ составили планъ бѣгства. Генрихъ, воспользовавшись этимъ, чтобы скорѣе отдѣлаться отъ нихъ обоихъ, приказалъ въ 1499 г. повѣстѣ Перкина, а Варвику, какъ члену королевскаго дома, отрубить голову. Ср. Rey, «Essais historiques et critiques sur Richard III» (Парижъ, 1818); здѣсь доказываются законность притязаній Перкина.

Варбургтонъ (Warburton) — епископъ глочестерскій, род. въ Неваркѣ въ 1698 г., † въ 1779 году; готовился быть адвокатомъ, но потомъ перешелъ въ духовное званіе. Послѣ многихъ лѣтъ уединенной жизни въ Брандъ-Брутонѣ, куда онъ былъ назначенъ священникомъ, В. выступилъ въ 1736 году съ книгой: «О союзѣ церкви и государства» (The alliance between Church and State), сразу обратившей на себя вниманіе эрудиціей автора. Черезъ нѣсколько лѣтъ (между 1738—41 г.) появился трудъ, доставившій ему громкую извѣстность въ англійской литературѣ и носящій заглавіе: «The Divine Legation of Moses, demonstrated on the principles of a religious Deist from the omission of the doctrine of a future state of Rewards and Punishments in the Jewish dispensation» («Божественная миссія Моисея, явствующая, по принципамъ вѣрующаго деиста, изъ отсутствія въ иудаизмѣ идеи возмездія въ будущей жизни»). Основная мысль этой книги, какъ видно изъ самаго ея заглавія, весьма парадоксальна; можетъ быть именно потому В. не закончилъ своего труда и не вывелъ окончательныхъ результатовъ изъ своихъ положеній. Но аргументація автора свѣдѣтельствуемъ о большомъ умѣ и обширной учености; онъ могъ осѣлнить читателей, показывая имъ свое знаніе древняго міра, освѣщая самыя темныя страницы древней жизни. Гиббонъ называетъ «Divine Legation» блестящей ошибкой В. Благодаря, отчасти, своей сенсационной книгѣ, Варбургтонъ достигъ высшихъ почестей и въ 1759 г. сдѣлался епископомъ. Онъ защищалъ въ печати «Essay on Man» и другія поэмы Попа, который въ благодарность оставилъ ему большое наследство. Забѣтки В. о Шекспирѣ, Попѣ и др. лишены литературнаго вкуса. Изъ другихъ его сочиненій извѣстны: «The principles of nature and Revealed Religion», «View of Bolingbroke's Religion» и др.

Варбургтонъ (Петръ Эгертонъ Warburton) — извѣстный австралійскій путешественникъ, родился въ 1813 году въ Австраліи. Въ 1857 году онъ изслѣдовалъ мѣстность, лежащую на З. отъ залива Спенсера; въ 1858 г.—Герднеръ и Торресово озеро; въ 1860 г.—Стрекабей (Streakybai), и въ 1864—66 —озеро Эйри. Свое знаменитое путешествіе, предпринятое по порученію телеграфнаго вѣдомства, онъ началъ въ 1872 г. и, устроивъ телеграфную станцію Алисъ въ землѣ Але-

ксандрѣ, направился оттуда дальше на СЗ. и З. Австраліи. Девятимѣсячный путь шель по безконечнымъ пустынямъ и экспедиція не разъ подвергалась опасности погибнуть отъ голодной смерти; наконецъ, въ январѣ 1874 г., В. пришелъ къ устью р. де-Греда, на сѣверо-западномъ берегу Австраліи. Это первое путешествіе по центральной западной Австраліи доказало всю непригодность этой страны для культуры. Кромѣ многихъ статей въ журналахъ, В. написалъ: «Major Warburtons diary» (Аделаида, 1866) и «Journey across the western interior of Australia» (Лондонъ, 1875).

Варва — м. Полтавской губ., Лохвицкаго у., при р. Удаѣ и рч. Варвицѣ; 470 дв., ч. ж. 2150 д. об. п. (1885), 3 церкви, школа, 5 лавокъ, 26 вѣтр. мельн., 14 маелоб.; бываютъ 3 ярм. Значительная торговля хлѣбомъ для окрестныхъ поселеній Лохвицкаго, Прилуцкаго и Пирятинскаго у. В. одно изъ древнѣйшихъ поселеній въ краѣ и упоминается въ лѣтописяхъ подъ 1079 г. подъ именемъ Варина, какъ мѣсто значительной побѣды Владиміра Мономаха надъ половцами. Носилъ татарскаго вѣдѣнія край до XVI в. былъ весьма слабо населенъ и представлялъ дикое поле и гнѣзныя трупобы. Заселеніе Варвицъ и др. мѣстъ относится къ концу XVI в., когда образовалась такъ наз. Вишневетчина, т. е. вотчина князей Вишневецкихъ. По инвентарю князей Вишневецкихъ 1641 г. значится въ В. и окрестностяхъ 2037 господарей (хозяевъ) и 21 мельничное коло (поставъ). Во время войнъ Хмельницкаго Вишневетчина стала достояніемъ малороссійскаго войска. Послѣ образованія въ 1648 г. Прилуцкаго полка, В. была сотеннымъ мѣстечкомъ и въ составѣ двухъ варвинскихъ сотенъ считалось казаковъ выборныхъ—2076, подпоможниковъ—1987 и посполитыхъ 4682, а всего 8745 человекъ. Во время присоединенія Малороссіи, въ 1654 г. было приведено въ В. къ присягѣ казаковъ и мѣщанъ 983 ч. Въ гетманство Выговскаго, по обнаруженіи преступныхъ сношеній его съ Польшею и захвата имъ гетманской власти, воевода князь Ромодановскій, вмѣстѣ съ гетманомъ Безпалымъ, преслѣдовали Выговскаго и его сторонниковъ, въ томъ числѣ нѣжинскаго полковника Гуляницкаго, который изъ Пирятина отступилъ къ В. въ 1658 г. и выдержалъ здѣсь осаду продолженіе 6 недѣль, пока на выручку явился Выговскій и при помощи прибывшихъ татаръ разбилъ Ромодановскаго и отбѣснилъ его къ Лохвицѣ. Въ В. родился въ 1808 г. сынъ священника Осипъ Максимовичъ Бодянский, извѣстный ученый (см. это имя). Въ окрестностяхъ В. встрѣчаются остатки земляныхъ укрѣпленій. В. В.

Варвара—свят. великомученица, пострадала въ финикійскомъ городѣ Геліополѣ, при императорѣ Максиміанѣ, около 306 г. Святая В. съ древнихъ временъ одинаково чтится на Востокѣ и на Западѣ, и у насъ въ Россіи по преимуществу. Житіе ея составляетъ любимое чтеніе въ народѣ и прекрасно воспроизведено въ акаѣствѣ, составленномъ кievскимъ митрополитомъ Іосифомъ Краковскимъ; народные стихи и псалмы часто воспѣваютъ св. великомученицу В. Тѣло святой В. было погребено

въ Геліополѣ, а потомъ, или въ IV, или въ VI в. перенесено было въ Константинополь, гдѣ въ честь ея былъ построенъ великолѣпный храмъ, давшій цѣлому кварталу названіе *ἑν τῇ Βαρβαρα* (т. е. часть города, гдѣ находится св. В.). По свидѣтельству Анны Комненъ, въ храмъ св. В. спускались, какъ въ мѣсто убѣжища, обличенные въ преступленіяхъ и подлежащіе карѣ закона. Можетъ-быть этимъ объясняется существующее въ народѣ убѣжденіе, что св. В. дана отъ Бога благодать спасать отъ внезапной и насильственной смерти. Въ Россію, въ Кіевъ, мощи св. В. были принесены въ 1108 году изъ Константинополя дочерью императ. Алексѣя Комнена, Варварою, вышедшею замужъ за велик. кн. кіевскаго Святополка II (Михаила); мощи были положены и доселѣ обрѣтаются въ кіевскомъ Златоверхо-Михайловскомъ монастырѣ, устроенномъ велик. кн. Святополкомъ - Михаиломъ въ честь своего ангела. Почитаніе св. В. очень скоро сдѣлалось всеобщимъ по всей Россіи: уже въ половинѣ XII вѣка св. Герасимъ перевозитъ изъ Кіева въ сѣверный Вологодскій край икону св. В., вмѣстѣ съ другими особенно чтимыми иконами. Мощи св. В. показываютъ и на Западѣ, въ Венеціи, Кобленцѣ и др. Жизнь и страданія ея давали матеріалы вдохновенію поэтовъ и художниковъ; ея авторитетомъ доминиканцы защищали свое мнѣніе въ спорѣ съ францисканцами. По мнѣнію набожныхъ католиковъ, св. В., кромѣ дара спасать отъ внезапной и насильственной смерти, принадлежитъ даръ спасать отъ бури на морѣ и отъ огня на сушѣ; ее считаютъ покровительницею артиллеріи.

II. В.

Варвара Алексѣевна.—Такъ сказанія нетѣтописнаго характера называютъ первую жену великаго князя кіевскаго Святополка II Изяславича (1050—1113) и считаютъ ее дочерью византійскаго императора Алексѣя I Комнена. Митрополитъ Евгений, указывая на отсутствіе Варвары въ Дюканжевомъ родословіи Комненовъ, думаетъ, что «сія княжна была кака-нибудь сродница императору Алексѣю». Наши историки, Карамзинъ и Соловьевъ, совсѣмъ не упоминаютъ о Варварѣ, а Закревскій, въ своемъ «Описаніи Кіева», приводитъ выписки изъ лѣтописей и на основаніи ихъ подвергаетъ сомнѣнію вопросъ о второмъ бракѣ Святополка, хотя не прочь думать, вмѣстѣ съ Софоновичемъ, что лѣтописныя извѣстія, которыя рѣшили бы вопросъ о Варварѣ, могли погибнуть въ пожарѣ при нашествіи Батты. См. митрополита Евгенія, «Описаніе кіевской Софіи»; Николая Закревскаго, «Описаніе Кіева» (Москва, 1868); Мальгина, «Зерцало Россійскихъ государей».

А. Э.

Варвара Радзивилловна—младшая дочь Юрія Радзивилла, князя въ Биржахъ и Дубинкахъ, виленскаго каштеляна и великаго литовскаго гетмана, род. въ 1520 или 1522 г. Получивъ отличное по тому времени воспитаніе, она 16 или 18 лѣтъ вышла замужъ за Гастолда, воеводу троцкаго, но скоро овдовѣла и возвратилась въ Вильну. Въ 1545 году скончалась супруга Сигизмунда II Августа, коронованнаго въ польскіе короли при жизни отца и проживавшаго въ Виль-

нѣ въ качествѣ намѣстника польскаго короля; или въ качествѣ великаго князя литовскаго, и 25-лѣтній вдовецъ женился на В., поставивъ условіемъ держать это въ секретѣ, пока онъ не признаетъ оглашеніе брака благовременнымъ. Слухи объ этомъ дошли, однако, до стараго Сигизмунда: когда, въ концѣ 1547 г., Сигизмундъ-Августъ явился на сеймъ въ Піотрковѣ, отецъ пытался разузнать отъ него что нибудь о его бракѣ, но ничего не добился. Только въ концѣ сейма, желая обезпечить себя сторонниками въ государственномъ совѣтѣ, Сигизмундъ-Августъ открылъ свою тайну двумъ сенаторамъ, имѣвшимъ наибольшее значеніе: краковскому каштеляну Яну Тарновскому и краковскому же епископу Самуилу Мащевскому. Когда молодой король выѣзжалъ изъ Піотркова, о бракѣ его уже открыто говорили и въ Польшѣ, и въ Литвѣ, а въ самой Вильнѣ тамошніе воевода и каштелянъ, завидуя возвышенію Радзивилловъ, стали представлять Сигизмунду все неприличіе его брака, стараясь расторгнуть послѣдній; но тотъ, какъ наслѣдственный государь въ Литвѣ, рѣшился публично объявить В. своей женой и великой княгиней литовской. Исполненію этого рѣшенія помогла вскорѣ послѣдовавшая затѣмъ смерть Сигизмунда I (29 марта 1548 г.). Во время сейма В. жила въ Дубинкахъ; теперь король тайно перевезъ ее въ Вильну, 17 апрѣля публично ввелъ ее во дворецъ и передъ собраннымъ совѣтомъ объявилъ своей женой. Не такъ легко было добиться признанія Варвары королевой польской со стороны королевы - матери Боны и коронныхъ пановъ. На піотрковскомъ сеймѣ противъ нея поднялась буря; одинъ изъ членовъ произнесъ даже шумную рѣчь, въ которой просилъ короля о разводѣ, и всѣ присутствовавшіе, павши на колѣни, просили Сигизмунда о томъ же. Король отложилъ отвѣтъ до слѣдующаго дня, когда заявилъ сейму, что, не желая нарушать правъ и вольностей государства, онъ не можетъ и развестись съ В., такъ какъ это—дѣло только его совѣсти, и разводомъ онъ вызвалъ бы на себя кару небесную, какъ клятвеннопреступникъ. Буря утихла, но вскорѣ, по итригамъ Боны, поднялась съ новой силой. Однако, король твердо стоялъ на своемъ. Онъ вмѣстѣ съ женой перѣехалъ въ Краковъ, и съ этой поры до 1550 г. жизнь молодой четы представляла рядъ непрерывныхъ торжествъ по разнымъ случаямъ. Но съ наступленіемъ 1550 года для В. наступили черные дни: у нея оказался ракъ желудка. Панъ Кмита умолялъ короля и королеву удостоить его своимъ пощепеніемъ въ его Вишницѣ, гдѣ торжественно и принималъ ихъ со всѣмъ дворомъ 24 августа 1550 года. Тогда распущенъ былъ совершенно неосновательный слухъ, будто на этомъ торжествѣ Варварѣ поднесенъ былъ ядъ. Тотъ же Кмита съ величайшимъ трудомъ убѣдилъ примааса согласиться на коронованіе Варвары, правда, не безъ нѣкоторой уступки со стороны короля по дѣламъ объ иновѣрцахъ. Вѣнчаніе В. королевской короной совершилось 9 декабря. Въ апрѣлѣ 1551 г. положеніе В. стало уже совсѣмъ опаснымъ. По свидѣтельству современниковъ, въ это время никто не

можь выносить тяжелого запаха около большой, и только король никогда не покидалъ ея. Наконецъ 8 мая она скончалась. Многие были того мнѣнія, что Варвару отравила итальянецъ Монти, секретарь матери короля, Боны; а некоторые причину смерти видѣли во вредныхъ лекарствахъ, которые, будто бы, В. принимала съ цѣлью имѣть дѣтей. Ср., кромѣ хроникъ Стрыйковскаго, Вьльскаго, Выховца, Кояловича и другихъ; «Listy oryginalne Zygmunta Augusta... przez A. Lachowicza»; Нѣмцевича, Pamiętniki o dawnej Polsce»; Котлубая, «Galerja Niewiezska portretow Radziwillowskich» (Вильно, 1859), а также обстоятельную статью: «Barbara Radz.» Юлія Бартошевича въ «Encykl. Powsz. Orgelbranda».

А. Э.

Варварино (Липовка тожъ)—с. Орловской губ., Мало-Архангельскаго уѣзда; лежитъ при р. Липовкѣ, притоцѣ р. Труды; отъ города Мало-Архангельска въ 20 вер. къ СВ. Въ ближайшихъ окрестностяхъ Липовки, къ югу, залегаютъ желѣзные руды въ глинахъ юрской системы. Въ самомъ селѣ—школа, церковь и бумажная фабрика.

Кдрн.

Варваринскій источникъ, углекислый минеральный, въ Кутаиской губ., Сухумскомъ округѣ, на горѣ Цхри, въ 25 вер. отъ мѣстечка Окума. Содержитъ въ себѣ много составныхъ частей; температура 17° Ц.; даетъ мало воды.

Н. К.

Варваринскій монастырь или Варварскій-Волоколамскій женскій монастырь, Московской губ., существовалъ до 1764 года и въ настоящее время обращенъ въ приходскую церковь г. Волоколамска. Первые свѣдѣнія о немъ относятся къ концу XVII в.

Варваринскій женскій монастырь изъ-за Петровскихъ воротъ, въ Псковѣ, сгорѣлъ въ 1561 г., былъ возобновленъ, послѣ изданія новыхъ штатовъ 1764 г. упраздненъ, а церковь съ 1786 года приписана къ Покровской.

Варваринскій - Пинскій женскій монастырь, упраздненный, въ г. Пинскѣ, въ зданіяхъ бывшаго бернардинскаго монастыря, переданнаго въ 1858 г. въ вѣдѣніе православнаго духовенства. Принадлежитъ къ числу древнѣйшихъ, но дѣлается извѣстнымъ въ 1521 г., когда въ немъ были построены деревянные зданія кн. пинскимъ, Феодоромъ Ярославичемъ. Въ 1633 году сдѣлался униатскимъ, въ 1839 г. — опять православнымъ, а въ 1872 г. упраздненъ.

Варварка—одна изъ главныхъ въ старину улицъ въ Москвѣ, замыкавшихся крестцами, отчего она въ самыхъ древнихъ актахъ называется «Варварскимъ крестцомъ», и только впоследствии получила названіе сначала «Варьской», а потомъ и «Варварской» улицы; теперь называется Варваринскою. Наименованіе ее «Варварской» произошло отъ древней церкви, построенной въ 1514 году, во имя св. Варвары. Впрочемъ, въ XVII вѣкѣ В. улица именовалась еще Большою Покровскою (отъ церкви Покрова Богородицы до Варварскихъ воротъ). Изъ раннихъ и замѣчательныхъ строеній на ней самое видное мѣсто занимаетъ, въ историческомъ отношеніи, родо-

вой домъ бояръ Романовыхъ. Въ началѣ XVI вѣка онъ принадлежалъ прапрадѣду царя Михаила Феодоровича, Юрію Захарьевичу (умеръ 1505 г.). Потомъ онъ перешелъ къ Никитѣ Романовичу, и въ немъ-то 12 іюня 1596 г. родился будущій государь — Михаилъ Феодоровичъ, отчего онъ впоследствии долго назывался «Государевымъ дворомъ». Удѣльный во время разгромъ Москвы, онъ въ началѣ XVII в. былъ приписанъ къ Знаменскому монастырю, основанному въ годъ кончины матери царя Михаила, инокини Марыи Іоанновны (1631), отдавался въ наемъ, для поддержания монастыря, много страдалъ отъ пожаровъ, ветшалъ, обваливался, нѣсколько разъ былъ исправляемъ и наконецъ, въ 1858—59 гг., былъ окончательно возобновленъ по повелѣнію императ. Александра II. Изъ другихъ дворовъ на В. славилась еще въ XVII в. дворы Бугаковыхъ. Въ 1555 г. на В. улицѣ было пожаловано Іоанномъ IV английской компаніи подворье, которое въ актахъ именовалось также «Англискимъ старымъ денежнымъ дворомъ». Впоследствии на мѣстѣ его были тюрьмы. Извѣстная въ народѣ поговорка: «къ Варварѣ на расправу» относилась именно къ этимъ тюрьмамъ, гдѣ расправлялись съ виновными плетьми, батогами и кошками, сажали ихъ на цѣпь и на стулъ (деревянный тяжелый обрубокъ, къ которому приковывали цѣпью); забивали ноги и руки въ деревянные колоды и т. д. Теперь тамъ Сибирское подворье. Рядомъ съ этими тюрьмами издавна существовали старыя тюрьмы у церкви св. Георгія.

В. Р.

Варваровка (Великая коса)—м. Херсонской губ., Одесскаго уѣзда, при рр. Бугѣ и Ингулѣ; число жителей 1473 д. об. пола, 277 дворовъ, православная церковь, еврейскій молитвенный домъ, 15 лавокъ, земская почтовая станція.

Варваровка — село Херсонской губ., Александрійскаго уѣзда; жителей 3359, дворовъ 599, школа, двѣ лавки.

Варваровка—слобода Воронежской губерніи, Вирюченскаго уѣзда, въ 40 в. къ ЮВ. отъ Вирюча, на лѣвмомъ берегу р. Черной Калитвы. 542 двора, 4025 жителей (1887 г.), школа, 3 лавки. Жители изготовляютъ подсолнечное и конопляное масло. Ежегодно бываютъ 4 ярмарки.

Варварскіе законы, или **варварскія правды** (leges barbarorum)—сборники права отдѣльныхъ германскихъ племенъ, называемые leges barbarorum въ противоположность leges romanae. Нѣкоторые изъ этихъ сборниковъ именуются *racus*, *ewa*, *edictus*; такъ, алеманскій сводъ носитъ часто названіе *Ractus Alemannorum*, сводъ права франковъ — *Ewa Chamavorum*, лонгобардскій сборникъ — *Edictus Langobardorum*. Эти вторичныя названія очень важны, съ полной очевидностью указывая происхожденіе сборниковъ. Дѣло въ томъ, что тѣмъ сборникамъ, которые являются результатомъ официальной кодификаціи, произведенной по инициативѣ и при непосредственномъ участіи короля, соответствуетъ наиболѣе названіе *edictus*; тѣ записи обычнаго права, которыя сдѣланы по рѣшенію народнаго собра-

нія выборными сѣдущими людьми (sapientes, legislatores), всего точнѣе обозначаются германскимъ словомъ *ewa*; тѣ своды, появленіе которыхъ есть результатъ договора, соглашенія между народомъ и королемъ, очень удобно могутъ быть обозначены терминомъ *tractus*. Большая часть сохранившихся до насъ сборниковъ «варварскихъ законовъ» принадлежатъ, по своему происхожденію, къ послѣдней категоріи.

Временемъ появленія сводовъ германскихъ законовъ нужно считать періодъ отъ половины V-го до середины IX вѣка. Соприкосновеніе германцевъ съ римско-христіанской культурой было тѣмъ импульсомъ, который заставилъ новыя народности обречь свое обычное право въ письменныя формулы. Косвеннымъ образомъ это доказывается слѣдующими фактами: а) тѣмъ, что языкъ всѣхъ сборниковъ—латинскій; б) что первые своды права являются у народностей, равнѣ другихъ вошедшихъ въ тѣсныя отношенія съ римскимъ міромъ—именно, у франковъ саллическихъ и рипуарскихъ, алеманновъ, баварцевъ и т. д.; в) что позже всего создались сборники у тѣхъ германцевъ, которые далеко стояли отъ римской образованности: такъ, у фризоровъ, саксовъ, англовъ и вериновъ (туринговъ) появляются писанные законы лишь въ VIII—IX в. Почти во всѣхъ сборникахъ права первоначальный текстъ съ теченіемъ времени подвергался значительнымъ измѣненіямъ и дополненіямъ, въ виду того, что сборники служили сводами дѣйствующаго права и постоянно должны были отражать въ себѣ перемѣны, вырабатывавшіяся жизнью въ юридическихъ отношеніяхъ.

По содержанію эти сборники далеко не полно представляютъ матеріалъ обычнаго права германскихъ племенъ; въ нихъ мы встрѣчаемъ только тѣ положенія, въ закрѣпленіи которыхъ, повидимому, была настоятельная необходимость. Главную ихъ часть занимаетъ перечисленіе преступленій и наказаній; встрѣчаются также постановленія относительно судопроизводства; изрѣдка попадаются и гражданскоправовыя узаконенія. Законоположенія государственнаго права находятся лишь, въ небольшомъ числѣ, въ рипуарскомъ, алеманскомъ и баварскомъ сводахъ. Характерной чертою всего германскаго племеннаго права является принципъ личности права (ему противопологается принципъ территоріальности права); такъ, по извѣстному сборнику права, напр. по саллическому, могъ судиться только тотъ, кто принадлежалъ по крови къ данной, т. е. саллическо-франкской народности. Въ виду господства этого принципа римляне (или галло-римляне) судились по римскимъ законамъ, при чемъ въ государствахъ вестготовъ и бургундовъ появились, въ параллель германскимъ сводамъ, особые сборники подъ названіемъ: «*Lex Romana Visigothorum*», «*Lex Romana Burgundionum*». Почти всѣ «варварскіе законы» можно найти, въ хорошихъ изданіяхъ, въ отдѣлѣ «*Leges*» у Перца въ «*Monumenta Germaniae*».

C. C.

Варварскія ворота, которыми замыкался Варварка при вступленіи въ Бѣлый городъ, сохранились и понынѣ, въ числѣ дру-

гихъ 5 воротъ, находящихся въ стѣнѣ Китай-города и ведущихъ въ Бѣлый городъ. В. Р.

Варвары.—Этимъ именемъ (*barbari*) греки называютъ всѣхъ не принадлежавшихъ къ ихъ народности, придавая ему отбѣнокъ пренебреженія. Римляне въ томъ же смыслѣ употребляли это выраженіе, называя всѣхъ неримлянъ и не-грековъ *barbari*; но въ концѣ имперіи, въ виду частыхъ столкновеній съ германцами, этотъ терминъ преимущественно прилагался къ послѣднимъ. Онъ настолько вошелъ въ жизненный оборотъ, что сами германцы стали называть себя *barbari*, какъ можно видѣть изъ ихъ юридическихъ памятниковъ. Впослѣдствіи германцы и другіе народы Запада, желая обозначить грубость, жестокость и вообще низкое культурное развитіе восточныхъ народовъ, называли ихъ тѣмъ же именемъ. Въ настоящее время это слово сдѣлалось вполне нарицательнымъ и нерѣдко употребляется въ общезнѣ; необходимо, однако, имѣть въ виду, что правильное словоупотребленіе не позволяетъ смѣшивать это выраженіе съ терминомъ «дикіе дикари».

C. C.

Варвацевъ каналъ, въ гор. Астрахани, соединяетъ рѣку Волгу съ рукавомъ ея рѣки Кутумомъ. Главная цѣль ирригирія канала—осушеніе болотистой, топкой, солонцоватой мѣстности, распространявшей зловошіе. По предначертанію и плану Петра Великаго къ работамъ приступлено было въ 1744 году; но работы, стоившія 100000 р., не были окончены, и въ 1770 г. оба конца канала завалены были щебнемъ и забиты деревянными сваями, въ которыхъ имѣлись шлюзы, болѣею частью закрытые во избѣжаніе затопленія города во время прибыли воды. Екатерина II въ 1785 г. повелѣла обсудить дѣло о проведеніи канала; но только въ 1809 г. послѣдовало Высочайшее повелѣніе о производствѣ работъ, на что составлена была смета въ 124000 руб.; но до назначенія этой суммы въ смѣту расходовъ, мѣстный житель Астрахани Варваца, предложивъ правительству произвести работы на свой счетъ, что и было ему разрѣшено. Начавшіяся въ 1810 году работы, окончены въ 1817 г. и обошлись Варвацію въ 200000 р. Сначала каналъ назывался Астраханскимъ, но указомъ 31 декабря 1817 г. ему присвоено названіе Варвацевскаго. Въ 1888 году каналъ былъ отремонтированъ на счетъ города, аллеи обсажены липами, спуски шоссированы. Вслѣдствіе постоянного заноса пескомъ и иломъ каналъ постоянно мелѣетъ, а въ маловодіе, къ концу лѣта, онъ мѣстами въ иные годы пересыхаетъ. Черезъ каналъ ведутъ 6 мостовъ и 1 пѣшеходный. Длина канала 2 версты 20 сажень; ширина до 24 саж.; глубина во время половодья 10 и болѣе фут.; каналъ снабженъ деревяннымъ укрѣпленіемъ до 2 саж. высоты и тротуаромъ въ 4 сажени шириною; берега канала значительно возвышены, такъ что въ половодье вода въ каналахъ стоитъ выше уровня нижнихъ этажей домовъ, находящихся на его набережной. Въ настоящее время каналъ требуетъ значительныхъ исправленій; изъ насаженныхъ деревьевъ болѣе сохранились тутовья на сѣверной только

сторонѣ канала, между мостами Полицейскимъ и Землянымъ. Ср. «Сѣверная Почта» (1809 г. № 33 и 109); «Астраханскія Губерн. Вѣдомости» (1839 г., № 25; 1847 г., № 24); Ф. Ольдекопъ, «Медико-Топографическій Сборникъ» (1870 г., т. I). *Ф. Шперкъ.*

Варпанн—русскій дворян. родъ греческаго происхожденія. Иванъ В. въ службу вступилъ изъ грековъ въ 1770 г. и во время Турецкой войны въ Архипелагѣ съ собственнымъ мореходнымъ вооруженнымъ судномъ находился въ морскихъ сраженіяхъ. Въ 1789 г. принять въ русское подданство. Гербъ В. находится въ IX ч. Герб., 157.

Варвикъ (Warwick)—англ. графство, въ области верхняго Авоны; занимаетъ 2292,3 кв. км., изъ которыхъ около 90% принадлежатъ на пастбища, поля и луга, и имѣетъ (1881) 737188 жит. (противъ 475013 въ 1851 г.). Страна состоитъ изъ обширныхъ равнинъ и низкихъ холмовъ. Сѣверная ея часть, кромѣ большихъ пространствъ, занятыхъ пустошами и болотами, имѣетъ также лѣсистыя мѣстности; средняя и въ особенности южная часть очень плодородны и богаты роскошными пастбищами. Несмотря на дѣвствующее хлѣбопашество и скотоводство (особенно овцеводство), В. имѣетъ по преимуществу характеръ фабричнаго округа, чему не мало способствуютъ богатые желѣзные рудники и каменноугольныя копи въ сѣверо-восточной части графства, равно какъ соедѣство Стаффордскихъ горныхъ промысловъ. Въ особенности пользуются извѣстностью города Бирмингемъ, какъ главный рынокъ желѣзныхъ и стальнымъ издѣлій, и Ковентри, какъ мѣсто производства шелковыхъ лентъ, кружевъ и чафовъ. Главный городъ, Варвикъ, лежитъ на скалистомъ возвышеніи, на правомъ берегу Авоны, имѣетъ около 12 тысячъ жителей. Надъ городомъ, на утесѣ въ 12 м. вышиною, возвышается замокъ Варвикъ, великолѣпное старинное зданіе съ картинною галлереей, оружейной палатой и знаменитой варвикской вазой, найденной близъ Тиволи. У англо-саксовъ В. носилъ названіе Варингвика. Изъ другихъ мѣстъ графства В. замѣчательны: Стратфордъ на Авоны (см. это слово), Лемингтонъ и торговое мѣстечко Кенилвортъ (прежнее англосаксонское Кенельсворда), подаренное королевой Елисаветой графу Лейчестеру и прославленное романомъ В. Скотта.

Варвикъ (Warwick)—англійскій графскій титулъ, который носили разные дома и который былъ соединенъ съ владѣніемъ замкомъ В. Этотъ замокъ, одинъ изъ древнѣйшихъ въ Англіи, былъ, по преданію, еще во времена англосаксовъ жилищемъ знаменитаго въ англійскихъ героическихъ сказаніяхъ графа Гюи В. Вильгельмъ Завоеватель подарилъ его своему родственнику, норманну Генри де-Ньюбургу или Белломонту, съ титуломъ графа В. Послѣ пресѣченія этой фамиліи титулъ графа В. перешелъ къ Вильяму Бошану, происходившему отъ нея по женской линіи. Одинъ изъ его потомковъ, Ричардъ Бошанъ графъ В., былъ по слову Генриха V на Констанцкомъ соборѣ, сражался при Генрихѣ VI противъ французовъ и носилъ одно время титулъ регента Франціи, но не могъ остановить успѣховъ

Карла VII. Онъ умеръ въ Руанѣ въ 1439 г. Его единственный сынъ Генрихъ умеръ бездѣтнымъ, послѣ чего всѣ имѣнія и титулы дома В. перешли къ фамиліи Невилль.—Ричардъ Невилль, старшій сынъ графа Салисбери, приобрѣлъ извѣстность, подъ именемъ графа В., благодаря той роли, которую игралъ въ войнахъ Алой и Бѣлой розы. Онъ принялъ сторону герцога Йоркскаго и способствовалъ побѣдѣ надъ королевскими войсками при Сентъ-Альбансѣ. Весною 1460 г. онъ высадился съ войскомъ въ Кентъ, разбилъ королевскія войска при Нортгемптонѣ, взялъ Генриха VI въ плѣнъ и принудилъ его объявить герцога Йоркскаго наслѣдникомъ престола. Между тѣмъ королева Маргарита, бѣжавшая съ своимъ сыномъ Эдуардомъ въ Шотландію, собрала въ Сѣверной Англіи значительное войско и 31 декабря 1460 г. разбила герцога Йоркскаго при Векфильдѣ. Йоркъ палъ на полѣ битвы; отецъ В., графъ Салисбери, былъ взятъ въ плѣнъ и обезглавленъ. В. выступилъ противъ королевы, сначала потерпѣвъ поражение, но вслѣдъ затѣмъ, 29 марта 1461 г. на голову разбилъ королевское войско при Тютонѣ. Королемъ на мѣсто Генриха VI, еще раньше былъ провозглашенъ старшій сынъ герцога Йоркскаго, Эдуардъ IV. Новый король во всемъ былъ зависимъ отъ В. Раздоръ между ними не замедлилъ обнаружиться, когда Эдуардъ, вопреки желанію В., выдалъ свою сестру Маргариту за наслѣдника бургундскаго престола. В. вступилъ въ тѣсный союзъ съ французскимъ королемъ Людовикомъ XI и выдалъ свою дочь Изабеллу за герцога Кларанскаго, вкрадливо относившагося къ брату своему, королю Эдуарду. Вынужденный въ 1470 г. бѣжать изъ Англіи, В. отправился ко двору Людовика XI, примирился, при его содѣйствіи, съ королевой Маргаритой, выдалъ свою вторую дочь, Анну, за ея сына, принца Эдуарда; и приготовился возстановить на англійскомъ престолѣ томившагося въ Тоуерѣ и имъ же самимъ свергнутаго Генриха VI. Эдуардъ, застигнутый этими событіями врасплохъ и находившійся въ это время на сѣверѣ королевства, для подавленія вспыхнуваемаго тамъ возстанія, послѣ высадки В. принужденъ былъ бѣжать въ Бургундію, а В. 6 октября 1470 г. вступилъ въ Лондонъ, снова объявилъ Генриха VI королемъ и вмѣстѣ съ Кларансомъ принялъ регентство. Но уже въ мартѣ 1471 г. Эдуардъ IV вновь появился въ Англіи, собралъ вокругъ себя многочисленныхъ приверженцевъ йоркской партіи и безъ малѣйшаго кровопролитія вступилъ въ Лондонъ. Хотя В. успѣлъ собрать въ Лейчестерѣ войско, но многіе лорды отпали отъ него, и даже нерѣшительный Кларансъ, не видѣвшій никакой выгоды для себя въ возвышеніи ланкастерской партіи, перешелъ на сторону своего брата. При всемъ томъ В., отвергнувъ всякое посредничество, 14 апрѣля 1471 г. отважился вступить съ войсками Эдуарда въ битву при Барнетѣ, въ которой палъ, вмѣстѣ съ тысячами своихъ приверженцевъ. Въ исторіи за нимъ осталось прозвище «дѣлателя королей». Титулъ графа В. перешелъ къ Эдуарду, сыну герцога Кларанса отъ брака его съ дочерью В. Послѣ умерщвленія его отца, Эдуардъ былъ содержимъ

въ заточеніи сначала Ричардомъ III, а потомъ Генрихомъ VII, который въ его лицѣ боялся послѣдняго законнаго потомка мужской линіи Плантагенетовъ. Послѣ пятнадцатилѣтняго заточенія, В. задумалъ, вмѣстѣ съ прѣтендентомъ Варбекомъ (см. это слово), бѣжать изъ Тоуера, что повлекло за собою его казнь. Въ царствованіе Эдуарда VI Джонъ Дедлей, впоследствии герцогъ Нортумберлендскій, получилъ замокъ Варвикъ, вмѣстѣ съ титуломъ графа В. Хотя онъ былъ казененъ по обвиненію въ государственной измѣнѣ, но титулъ перешелъ къ его сыну, умершему безъ наследниковъ. Затѣмъ, въ 1618 г., въ званіи графа В. былъ возведенъ Робертъ лордъ Ричъ. Послѣдній графъ изъ этой фамиліи умеръ въ 1750 г. Еще въ 1603 г. сэръ Фелькъ Гревиль, другъ и товарищъ по оружію Сиднея, происходившій по женской линіи отъ стариннаго рода Бошановъ, получилъ часть имѣній этого дома, вмѣстѣ съ замкомъ Варвикъ. Одинъ изъ родственниковъ его по боковой линіи, Френсисъ Гревиль, графъ Врукъ, получилъ въ 1759 титулъ графа В., который и остается до сихъ поръ въ его потомствѣ.

Варганъ—металлическій народный древне-русскій музыкальный инструментъ. В. состоитъ изъ желѣзнаго ободка, величиною съ вершокъ и имѣющаго форму лиры. Къ нижней, широкой части прикрѣплена мѣдная пластинка, проходящая вдоль инструмента и между сближающимися его верхними частями. При выходѣ своемъ изъ ободка, пластинка загнута крючкомъ. В. прикладывается широкой частью къ нижнему ряду зубовъ и поддерживается играющимъ одной рукой и верхней губой. Играющій пропускаетъ болѣе сильную или слабую струю воздуха сквозь В. и въ это время приводитъ пластинку пальцемъ другой руки въ очень быстрое сотрясеніе. Инструментъ этотъ встрѣчается и въ настоящее время среди русскаго народа, въ особенности въ поволжскихъ губерніяхъ. Характеръ звука жужжащій и не особенно пріятный. Вѣроятно въ слѣдствіе этого у русскаго народа существуетъ выраженіе «варганить», т. е. нестройно играть на какомъ-либо музыкальномъ инструментѣ. Касательно самаго названія «варганъ» слѣдуетъ замѣтить, что оно напоминаетъ латинское слово *organum*—органъ. Въ лѣтописяхъ нашихъ упоминается о В., какъ о военномъ музыкальномъ инструментѣ; но встрѣчающееся въ нихъ слово «варганы» обозначаетъ, вѣроятно, другой музыкальный инструментъ, болѣе пригодный для военной музыки, а не тотъ варганъ, о которомъ говорится выше. О В. упоминается въ исторіи музыки Стаффорда (переводъ Воронова, Спб., 1838) и у Фетиса («*Revue musicale*», 1832, № 14). *Н. Соловьевъ.*

Варгасъ (Luis de Vargas) — испанскій живописецъ (1502—1568), родился въ Севильѣ. Первоначально упражнялся въ живописи клевыми красками на холстѣ, но потомъ изучалъ въ Италіи живопись фресковую (стѣнную) и масляную. Испанская школа обязана В. внесеніемъ этихъ техническихъ средствъ живописи въ Испанію. Утверждаютъ, что онъ провелъ въ Италіи 28 лѣтъ. Первымъ его произведеніемъ по возвращеніи въ отечество

было «Рождество Христово»—картина, находящаяся въ севильскомъ соборѣ. Странно, что стѣнные фрески В. вообще очень худо сохранились; одна изъ нихъ уже черезъ 30 лѣтъ потребовала реставраціи, за которою потомъ слѣдовали другія, совершенно испортившія живопись В. Громадное произведеніе В. — «Страшный судъ», въ верхней части довольно хорошо уцѣлѣвшее, совершенно повреждено въ нижней своей части. Лучше сохранилась его живопись масляными красками, въ томъ числѣ и «Рождество Христово», о которомъ упомянуто выше. Въ томъ же соборѣ, въ Севильѣ, находится его «Благовѣщеніе», «Поклоненіе царей», «Обрѣзаніе» — всѣ писаны масляными красками. Картины В. совсѣмъ не встрѣчаются въ музеяхъ, даже въ мадридскомъ ихъ нѣтъ почти ни одной. Испанскіе писатели отзываются съ большою похвалою о правильности рисунка В., о выразительности его фигуръ и о колоритности его произведеній, но вмѣстѣ съ тѣмъ указываютъ на недостаточную постепенность переходовъ въ нихъ отъ свѣта къ тѣни и на отсутствіе воздушности очертаній. Родъ жизни В., какъ и многихъ другихъ испанскихъ художниковъ, былъ почти аскетическій; онъ проводилъ время между работой и молитвой, умерщвляя свою плоть и ложился въ гробъ, чтобъ предаваться размышленіямъ о будущей жизни.

Θ. П.

Варгасъ-де-Бедемаръ (графъ Альфонсъ Романовичъ) — русскій лѣсоводъ; род. 29 октября 1816 г. Потомокъ стариннаго датскаго дворянскаго рода, онъ первоначальное образованіе получилъ за-границей и, будучи уже вполне взрослымъ, опредѣленъ въ декабрѣ 1841 г. кадетомъ въ бывшій лѣсной и межевой институтъ «для узнанія порядка фронтальной службы, изученія русскаго языка и приспособленія къ преподаваемому въ этомъ заведеніи курсу лѣсныхъ наукъ», откуда въ 1842 году выпущенъ прапорщикомъ корпуса лѣсныхъ наукъ, а чрезъ годъ, послѣ окончанія курса въ офицерскомъ классѣ лѣснаго института, командированъ на лѣсоустроительныя работы въ Тульскую губ. Относясь серьезно къ возложенному на него порученію и не находя возможнымъ воспользоваться опытными данными, добытыми въ Германіи, графъ В. произвелъ здѣсь весьма тщательныя изслѣдованія надъ ходомъ роста осиновыхъ, березовыхъ и отчасти липовыхъ и дубовыхъ насажденій. Результаты напечатаны въ «Лѣсномъ Журналѣ» и изданы отдѣльной брошюрой подъ заглавіемъ: «Изслѣдованія о запасѣ и пріоростѣ лѣсовъ въ Тульской губерніи, произведенныя при таксаціи въ оной, въ 1844 г., двухъ Шегловскихъ форстовъ и Карницкой части лѣса». Это первыя опытыя таблицы, составленныя на основаніи изслѣдованій, произведенныхъ въ русскіхъ лѣсахъ. Съ 1847 г. графъ В. перешелъ на службу въ департаментъ удѣловъ, гдѣ состоялъ ученымъ лѣсничимъ, а потомъ, въ чинѣ тайнаго совѣтника, членомъ совѣта. Въ юлѣ 1882 г. вышелъ въ отставку. Находясь на службѣ по удѣльному вѣдомству А. Р. продолжалъ работы, начатыя въ Тульской за-сѣлкѣ, и результаты ихъ, относящіяся къ Симбирской и С.-Петербургской губерніямъ, бла-

годаря содѣйствию Императ. Вольно-Экономическаго общества, появились въ печати. Особенно замѣчательна послѣдняя работа, напечатанная сперва на нѣмецкомъ языкѣ: «Forst-Ertrags- und Zuwachs- Untersuchungen im Gouvernement S.-Petersburg. Eine im Jahre 1848 von Kaiserl. Russ. Domainen Ministerium gekrönte Preisschrift, 1849», а потомъ изданная и на русскомъ: «Исслѣдованіе запаса и прироста лѣсонасажденій С.-Петербургской губ. съ 1843 по 1848 годъ» (Спб., 1850). Таблицы графа В. рѣзко отличались отъ подобныхъ работъ его предшественниковъ нѣмецкихъ лѣсоводовъ по своей полнотѣ и приведенію многихъ данныхъ, послужившихъ основаніемъ для ихъ составленія, а равно по сопоставленію добытыхъ авторомъ результатовъ съ результатами германскихъ изслѣдованій. Онѣ представляютъ собою единственную у насъ, въ своемъ родѣ, научную работу, въ теченіи почти столѣтія не нашедшую продолжателей, и составляютъ, по справедливому выраженію одного специалиста, лучшее украшеніе русской лѣсоводственной литературы. В. *Собичевскій*.

Варгѣ (Волчій островъ) — одинъ изъ семи острововъ, на которыхъ построена крѣпость Свеаборгъ; именно тотъ, на которомъ помѣщается самая крѣпость.

Варгинъ (Василій Васильевичъ) — происходилъ изъ монастырскихъ крестьянъ владичаго монастыря (въ Серпуховѣ), которые занимались долгое время вязаніемъ рукавицъ, варежекъ («варьги») и ихъ продажею, отчего за ними и утвердилось прозвище «Варгиныхъ». В. рано сталъ принимать участіе въ торговыхъ дѣлахъ своей семьи, и 16 лѣтъ отъ роду (род. 1791 г.) взялъ первый подрядъ на казну — поставку холста на армію. Его практическій умъ, честность и энергія помогли съ успѣхомъ выполнить это дѣло и возбудили къ молодому В. такое довѣріе со стороны правительства, что оно вскорѣ нашло возможнымъ передать ему всѣ казенные подряды. Во время войны 1812 г. В., по словамъ тогдашняго военного министра гр. Татищева, явилъ себя «истиннымъ патриотомъ» и оказалъ родитѣ «неизмѣримую заслугу, давъ возможность преодолѣть всѣ трудности въ заготовленіи вещей и, благодаря низкимъ цѣнамъ, — сохранить казнѣ многіе милліоны». Продолжая поставку и послѣ 1815 г. (всегда по просьбѣ комиссаріата), тоже по весма умѣреннымъ цѣнамъ, В. успѣлъ значительно увеличить богатства своего рода. Въ 1827 г. гр. Татищевъ былъ уволенъ отъ должности военного министра, и на его мѣсто назначенъ Чернышевъ, личный врагъ Татищева. Онъ рѣшился отгнать В., котораго называлъ «монополистомъ». Для болѣе успѣшнаго выполненія этой цѣли, онъ яко-бы, за недочеты и передержку казенныхъ денегъ, назначилъ надъ В. комиссію, которая, по тщательномъ изслѣдованіи, дала самый лучший отзывъ о В. Тогда была составлена новая комиссія, дѣятельность которой привела къ тому, что В. (въ 1830 г.) былъ взятъ подъ стражу, отвезенъ въ С.-Петербургъ и здѣсь заключенъ въ алексѣевскій рavelинъ Петропавловской крѣпости; имѣнія его были взяты въ опеку. Выпущенный изъ крѣпости послѣ 13-ти мѣсяч-

наго заключенія, онъ былъ отправленъ въ Выborgъ, претерпѣвалъ здѣсь крайнюю нужду и только весной 1832 г. получилъ позволеніе жить въ Серпуховѣ. Въ 1835 г., когда опекою были возвращены ему нѣкоторые имѣнія, неутомимый В. вновь принялся за торговлю, постройку домовъ и поправленіе своего распатаннаго хозяйства. Въ 1858 г. опека съ него была снята, имѣнія возвращены и признанъ неподлежащимъ взысканію мнимый долгъ казнѣ въ милліонъ рублей. Недолго пользовался этими милостями много и невинно пострадавшій В.: онъ ум. въ 1859 г. Подр. см. ст. Ласковскаго, «В. В. Варгинъ» («Русск. Архивъ», 1882 г., № 1). В. П.

Варгла — см. Уаргла.

Варгуниинъ (Александръ Ивановичъ, (1807 — 1880) — старшій представитель фирмы братьевъ Варгуниныхъ и основатель известной Невской писчебумажной фабрики, построенной имъ въ 1839 г. вмѣстѣ съ англійскимъ подданнымъ Джономъ Гоббертомъ, уступившимъ впоследствии свою часть брату своего компаньона, Павлу Ивановичу В. Съ фирмой Варгуниныхъ тѣсно связано писчебумажное производство въ Россіи. Благодаря энергіи и стараніямъ В., основанная имъ Невская фабрика въ скоромъ времени доведена была до возможнаго совершенства и первая въ Россіи ввела производство бумаги при помощи парового двигателя. Въ 1851 г. В. отправилъ образцы бумаги своей фабрики на Лондонскую выставку и получилъ медаль. Въ 1874 г. Невская фабрика ввела у себя неизвѣстное еще въ то время въ Россіи производство сурrogата изъ соломы. Начавъ свое производство въ довольно скромныхъ размѣрахъ, а именно съ 430000 фунтовъ ежегодной выдѣлки бумаги, на сумму 190000 руб., фабрика, ко дню 50-лѣтія своего существованія, работая на трехъ бумагодѣлательныхъ машинахъ, дошла до ежегоднаго производства въ 800000 фунтовъ, на сумму болѣе 1400000 руб.

Одинъ изъ членовъ фирмы, Владиміръ Павловичъ В., кандидатъ петербургскаго университета, управляя фабрикою, сдѣлалъ много для улучшенія быта рабочихъ; такъ, онъ основалъ фарфоровское попечительство, школу для рабочихъ, общежитіе, воскресныя школы для взрослыхъ и т. д. Ум. въ 1888 г. Варгуниинъ (съ 1857) состоятъ также членами компаніи угличской писчебумажной фабрики (въ Угличѣ) — одной изъ лучшихъ русскихъ фабрикъ, нынѣ выдѣлывающей бумаги до 4 милл. фунтовъ въ годъ, на 600000 руб., при слишкомъ 500 постоянныхъ рабочихъ.

Вардагу (также «Дваларъ») — скала близъ Гурзуфа, на южн. берегу Крыма.

Вардала — рѣка Курляндской губ., лѣвый притокъ р. Виндавы, очень извилистая; до м. Сиды имѣетъ характеръ горной рѣки съ большимъ паденіемъ; весной и лѣтомъ послѣ дождей значительно подымается, не причиняя наводненій, благодаря высокимъ берегамъ. Низовья — гѣсисстая равнина.

Варданс — мысъ на восточномъ берегу Чернаго моря, въ Черноморскомъ округѣ; земля эта принадлежитъ великому князю Михаилу Николаевичу; здѣсь разведенъ фрукто-

вый садъ, занимающій 45 десятинъ; лучше всего изъ фруктовъ произрастаютъ сливы, для которыхъ сырой климатъ В. вполне благоприятенъ. Въ былое время земля эта была занята убухскимъ племенемъ, основавшимъ здѣсь общество; въ настоящее время оно уже больше не существуетъ. *Н. К.*

Варданъ—мѣстечко и крѣпость въ Бухарскомъ ханствѣ, къ сѣверу отъ г. Бухары. Нѣкогда В. былъ большимъ и извѣстнымъ городомъ; но, вслѣдствіе поступательнаго движенія песковъ, поднимающихся съ сѣвера, онъ полузасыпанъ ими и теперь почти необитаемъ. *В. М.*

Варданъ—царь пароянскій (43—47 г. по Р. Х.), наследовалъ отцу своему Артабану III, долго велъ междоусобную войну съ претендентомъ на престолъ, его племянникомъ Котарзесомъ, завоевалъ Селевкию и перевелъ столицу въ Ктезифонъ. Опьяненный своими побѣдами, В. сталъ обнаруживать большую жестокость и былъ убитъ во время охоты заговорщиками-вельможами.

Варданъ—имя нѣсколькихъ армянскихъ писателей, сочиненія которыхъ долго приписывались одному, наиболее извѣстному, Вардану Великому. Послѣднему несомнѣнно принадлежитъ «Всеобщая исторія»; компилятивная и краткая въ началѣ, пока рѣчь идетъ о древнѣйшемъ періодѣ, она чрезвычайно важна для позднѣйшихъ временъ, съ IX вѣка, по документамъ, вошедшимъ въ ея составъ, и по заключительной части, гдѣ авторъ является очевидцемъ сообщаемыхъ событій (см. К. П. Паткановъ, «Библиографическій очеркъ арм. исторической литературы», Спб., 1880, стр. 42). О жизни В. Великаго мы приведемъ извлечение изъ биографіи, составленной на русскомъ языкѣ ученымъ переводчикомъ его «Всеобщей исторіи» (Н. Эминъ, Москва, 1861 г., стр. XI и сл.). Варданъ родился въ Киликіи, невѣстно съ точностью когда. Вмѣстѣ съ Малахией, передающимъ эти подробности, онъ получилъ образование у знаменитаго въ то время своей многосторонней ученостью вардапета Иоанна, по прозванію Ванаканъ. Слава В., какъ ученаго, распространилась не только между восточными его соотечественниками, но и между киликійскими армянами. Когда католикомъ Константиномъ I былъ созванъ въ Сисѣ соборъ въ 1243 г., В. былъ уполномоченъ отвезти его постановленія въ Восточную Арменію. Постановленія Сисскаго собора, при его содѣйствіи, были подписаны многими изъ князей и лицъ высшаго духовенства, въ томъ числѣ и вардапетомъ Ванаканомъ. Въ это время на престолъ св. Петра вступилъ папа Иннокентій IV. Первой его заботой было присоединеніе восточныхъ христіанъ къ Римской церкви. Восточные христіане, а именно греки, сиряне и иверійцы, отвергли предложеніе папы, но киликійскіе армяне, въ лицѣ католика Константина, на третемъ Сисскомъ соборѣ приняли римское ученіе о Духѣ Святомъ. Знаменитые тогдашніе духовные писатели и ученые, въ томъ числѣ и В., нашли, что св. Писаніе и творенія первыхъ отцовъ Восточной церкви представляютъ много мѣстъ относительно исхожденія Духа Святого, которые мо-

гутъ быть объяснены въ смыслѣ католическомъ. Въ 713 году армянскаго лѣтосчисленія (1264) В. былъ вызванъ къ Хулагу-хану и при дворѣ этого завоевателя успѣлъ поставить себя такъ, что всѣ обращались къ нему за совѣтами въ самыхъ важныхъ обстоятельствахъ. По увѣренію соученика его, Малахія, В. † въ 1271 г.

Кромѣ «Всеобщей исторіи», В. Великій оставилъ рядъ толкованій на книги Ветхаго Заветъ: Пятикнижіе, Псалмы, Пѣснь Пѣсней и Даниила, снабженныхъ болѣе или менѣе обстоятельными введеніями отъ толкователя, а равно гимнь св. Григорію просвѣтителю армянъ. Съ именемъ В. дошли еще до насъ «Исповѣданіе вѣры», въ двухъ редакціяхъ, пространной и краткой, «Изложеніе грамматики», «Притчи», «Географія», «Переводъ исторіи Михаила Сиріна» и др. (Zarbanalian, «Histoire littéraire de l'Arménie Ancienne», стр. 715—723; Prud'homme, «Journ. Asiatique», 1867, т. IX). Изъ нихъ Географія, въ существующей нынѣ редакціи, если и принадлежитъ какому-либо Вардану, то этотъ Варданъ жилъ позже XIV вѣка. Въ переводѣ исторіи Михаила Сиріна В. приписываютъ сотрудничество лишь нѣкоторые списки армянскаго текста. По недоразумѣнію приписываютъ В. сборники басенъ и притчъ, которые имѣются въ многочисленныхъ спискахъ. Сборники эти сравнительно новѣйшаго происхождения и къ имени В. имѣютъ лишь то отношеніе, что дѣйствительно существовали правоучитель В., пользовавшійся извѣстностью среди армянъ, переписывавшійся съ нѣкимъ княземъ Балдуиномъ въ началѣ XIII в. и часто прибѣгавшій къ иносказаніямъ. Составители позднѣйшихъ сборниковъ, заимствовавшіе кое-что изъ поученій древняго В., писателя XII—XIII в., свои компиляціи окрестили его популярнымъ именемъ. Въ рукописяхъ онъ называется Варданомъ Айгекскимъ, по названію обителя Айгека, въ Киликіи. Помимо упомянутыхъ поученій—о главныхъ добродѣтеляхъ и смертныхъ грѣхахъ—послѣ него осталось нѣсколько мелкихъ богословскихъ разсужденій. *Н. Марръ.*

Варданъ Хайкидъ (хайказн) — армянскій писатель XII вѣка, авторъ элегіи на смерть армянскаго католика Григорія Мартирофила. *Н. М.*

Варданъ Мамиконянъ—герой религиозно-національной борьбы армянъ въ V вѣкѣ. По словамъ національныхъ историковъ Елисея и Лазаря Парскаго, борьба эта была вызвана столкновеніемъ христіанской Арменіи съ языческою Персіею. Персидскій царь Іездигердъ II (438) сталъ заботиться о процвѣтаніи огнепоклоннической религіи въ персидской Арменіи, христіанство которой могло послужить къ сближенію ея съ Византіею. Національные историки не говорятъ о внутреннихъ причинахъ, поддерживавшихъ надежды сасанидскаго правителя искоренить въ Арменіи христіанство или по крайней мѣрѣ создать противобѣсъ христіанскому элементу, изъ исповѣдниковъ національной религіи Ирана. Исповѣданіе огнепоклонства въ Арменіи той эпохи приходится приписать, съ одной стороны, насильственнымъ мѣрамъ и вслѣдствію давленію

персидскихъ правителей, а съ другой—отпаденію отдѣльныхъ личностей въ язычество изъ-за корысти или иной выгоды. Такимъ вѣроотступникомъ является Васакъ, князь сіонійскій, имя котораго у армянъ сдѣлалось нарицательнымъ въ смыслъ извѣнника. Іездигердъ II, по настоянію маговъ, подъ предлогомъ похода въ страну восточныхъ гунновъ, призвалъ армянскихъ князей и убѣждалъ ихъ принять огнепоклонство. Князья, повидимому, согласились и, сопутствуемые многочисленными жрецами, возвратились на родину съ цѣлью распространять у себя маздеизмъ. Въ христіанской Арменіи враждебно были встрѣчены какъ князья-рenegаты, такъ и въ особенности жрецы. Однако, происками Васака, огнепоклонники стали пріобрѣтать сторонниковъ. Тогда христіанское духовенство, собравшись въ Шахавиванѣ, гдѣ съ князьями совѣщался вождь армянскихъ войскъ Варданъ, побудило послѣднее произнести извѣстные слова: «Доколы терпѣть намъ и скрывать истину?». Примѣру вождя послѣдовали и другіе, отступившіе-было князья, и всѣ они присягнули на св. Евангеліи положить жизнь за Церковь. Въ этомъ собраніи раздался противъ Церкви голосъ, въ искренности котораго нѣтъ основанія сомнѣваться, такъ какъ, по сообщенію самихъ христіанскихъ историковъ Елисея и Лазаря, возвысившій этотъ голосъ исповѣдникъ религіи Зенда, съ характернымъ именемъ Зандаганъ, свой протестъ запечатлѣлъ мучительною смертью: онъ былъ побитъ камнями. Въ условленный день христіане напали на маговъ, сосредоточившихся, съ своимъ главою Мобедомъ, въ Зарехеванѣ, въ области Багревандъ, частью избили, частью разсылаи ихъ, разрушили языческіе жертвенники и изгнали персовъ изъ городовъ. Католикосъ Іосифъ, вмѣстѣ съ князьями, обратился письменно за помощью къ императору Θεодосію; были сдѣланы воззванія въ этомъ духѣ и къ князьямъ греческой Арменіи. Между тѣмъ Себухтъ марзпанъ, т. е. пограничный князь области кавказскаго прохода Чора, явился въ Албанію, съ войскомъ и 300 магами, разрушилъ христіанскія церкви и воздвигалъ огнепоклонническіе жертвенники. Албанцы прислали просить помощи у армянъ, въ силу договора, существовавашаго между армянами, грузинами и албанцами. Армянскія войска были раздѣлены на три части: одну отрядили въ Азербейджанъ для охраненія восточной границы отъ персовъ, другая, подъ предводительствомъ самого Вардана, двинулась въ Албанію. Себухтъ былъ разбитъ близъ города Хагхага и персы изгнаны изъ Албаніи; но едва успѣвъ В. заключить союзъ съ гуннами (450) противъ персовъ, какъ изъ Арменіи прибылъ гонецъ съ вѣстью, что измѣнилъ Васакъ, начальникъ третьяго отряда, оставленнаго въ самой Арменіи для наблюденія за внутреннимъ порядкомъ страны. Васакъ окружилъ себя единомышленниками, при содѣйствіи которыхъ подвергъ христіанъ жестокому гоненію, и лишь слухъ о пораженіи Себухта побудилъ его бѣжать въ Сіонію. Въ наступившую вслѣдъ затѣмъ зиму, которая прекратила военныя дѣйствія, Васакъ всячески презывалъ къ себѣ сторон-

никовъ Вардана, обѣщая, что все простится персидскимъ царемъ и всѣмъ будетъ предоставлена свобода вѣроисповѣданія. Попытка армянскихъ князей успокоить Іездигерда II увѣреніемъ въ своей политической благонадежности увѣнчалась лишь мимолетнымъ успѣхомъ. Іездигердъ II воздерживался отъ открытаго гоненія христіанъ въ Арменіи, пока могло угрожать появленіе греческихъ войскъ, въ качествѣ армянскихъ союзниковъ; но когда вниманіе императора Маркіана, преемника Θεодосія II, было отвлечено на Западъ гуннами, командованіе персидскими войсками поручено было Мушвану Нюсалавурту, а главное руководство дѣлами—Васаку. Парскія войска сразились съ армянскимъ ополченіемъ на берегахъ Тигута, у села Аварайра. В. былъ убитъ (451), персы одержали побѣду, но въ битвѣ воочію обнаружилось, что армяне дѣйствительно были готовы бороться за жизнь и смерть за христіанскую вѣру. Хотя съ нѣкоторыми перерывами и продолжалась еще борьба, но исходъ ея не угрожалъ болѣе окончательному торжеству христіанства въ Арменіи. Въ этомъ смыслѣ пораженіе у Аварайра по праву чувствуется армянами наравнѣ съ побѣдою, и о павшемъ въ этой битвѣ предводителѣ Варданѣ составилось предствленіе, какъ о побѣдосномъ національномъ героѣ.

Н. Марр.

Вардапетъ — армянское слово, нынѣ равнозначущее архимандриту. Въ древности оно означало учителя и присваивалось, въ качествѣ званія, лишь заслуженнымъ монахамъ, выдававшимся своею ученостью. Слово это сложное изъ имени существ. пет (зед. *paiti*)—глава и вард, которое параллельной фонетической формою *am* вм. *vam* входитъ въ составъ другого армянскаго слова, ашакерт (перс. шагирд) — ученикъ, и, по всей вѣроятности, означаетъ ученіе.

Н. Марр.

Вардаръ (въ древности—Axios, въ Средніе вѣка—Barbarius) — рѣка въ Европейской Турціи; беретъ свое начало въ турецкомъ вилаетѣ Коссово, въ горахъ Чаръ-Дагъ (Scardus); протекаетъ возлѣ города Калкадененъ, съ правой стороны принимаетъ притокъ Треску, проходитъ около Ускиюба; ниже Новосела впадаетъ въ нее съ лѣвой стороны Цинія; протекаетъ по вилаету Салоники около города Кебрили, принимая съ лѣвой стороны притокъ Брегалниду (вытекающей изъ Чипле), съ правой—Черну (по-турецки Кара-су, Etigon—въ древности) и Карасмакъ (по-новогречески Мавронери, Ludias въ древности), и впадаетъ въ Салоникскій заливъ. По Вардарской долиніи проходитъ желѣзная дорога Салоники-Митровица.

Вардэ (Vardö), у нашихъ поморовъ **Варгаевъ**—городъ одноименнаго округа въ вост. части норвежскаго Финмаркена, на о-вѣ, отдѣленномъ отъ материка Буссе-Зундомъ; имѣетъ два залива; число жителей въ 1875 г.—1322 (а въ 1825 г. только 88); оживленная торговля рыбными продуктами съ Россіей. Уже въ 1873 г. сюда заходило до 670 русскихъ судовъ. Здѣсь—конечный пунктъ рейсовъ русскаго поморскаго пароходнаго сообщенія. Въ семи верстахъ отъ В., въ Киббергѣ (подъ Бир-

кой) — излюбленное мѣсто нашихъ поморскихъ промышленниковъ-рыболововъ, въ 1890 г. жившихся сюда съ 276 пшяками. Время промысла—апрѣль и май, когда особенно сильно идетъ мойва. Осенью наши суда закупаютъ въ Варде норвежскій ромъ, одурманивающий все наше сѣверное побережье, и другіе товары. Климатъ В., благодаря Гольфстрему, умеренный (средняя годовая температура $+0,8^{\circ}$ Ц.); море никогда не замерзаетъ. Возлѣ города, подѣ $70^{\circ} 22' 35''$ сѣв. шир., лежитъ самая сѣверная крѣпость на землѣ—Вардегузъ; крѣпость эта, совсѣмъ незначительная и съ небольшимъ гарнизономъ, имѣетъ лишь значеніе пограничнаго пункта. Прилегающей съ юга округъ называется Варенгерфюрдомъ (Варажскимъ заливомъ), по имени залива, врѣзывающагося съ западной стороны въ сушу подѣ 70° сѣверной широты; на сѣверномъ берегу этого залива лежитъ городъ Вадсъ-Э (см. это сл.).

Вардейнъ (нѣмецк. Wardein, Guardein) — въ Германіи чиновникъ при рудникахъ и монетныхъ дворахъ; на обязанности его лежитъ опредѣленіе пробъ, т. е. опредѣленіе количества какого-либо металла въ рудахъ, сплавахъ (Erzwardein, Erzprobierer) или монетахъ и употреблемыхъ въ монетномъ дѣлѣ лигатурахъ (Münzwardein). Въ Россіи должность вардейновъ и миц-вардейновъ существовала въ XVIII ст. при монетной канторѣ, гдѣ они завѣдывали пробирною частью; но при учрежденіи корпуса горныхъ инженеровъ названіе это было уничтожено.

Вардсламбинъ (иначе Вартамбская) — деревня Архангельской губ., Кемскаго у., отъ г. Кемь 280 в., при р. Оламѣ. Окрестная мѣстность изобилуетъ мѣдною рудою, которая содержитъ 8% мѣди.

Вардесамъ — гностикъ, одинъ изъ представителей сирійской (дуалистической) школы и ближайшій предшественникъ манихейства. Родился близъ Эдессы въ 154 г., умеръ въ 225 г. Былъ современникомъ знаменитаго царя Авгара, введшаго христіанство въ Эдессу. Благодаря проходившему черезъ этотъ городъ индійскому посольству къ императору Геліогабалу (въ 218 г.), В. познакомился съ вѣровааніями и ученіями Индіи. Многочисленные сочиненія В., религиозно-философскія, историческія и поэтическія, были очень распространены и восточные церковные писатели широко ими пользовались; но въ подлинномъ видѣ сохранилась только «Книга законовъ» (на сирійскомъ языкѣ), изданная въ «Cureton's Spicilegium Syriacum» (Лондонъ, 1855). Эта книга приписывалась самому В-ну, но, вѣроятно, принадлежитъ его ученику Филиппу. В. первый изобрѣлъ стихосложеніе для сирскаго языка и сочинилъ по образцу псалтири 150 гимновъ, которые даже употреблялись при церковномъ богослуженіи, пока не были замѣнены православными гимнами св. Ефрема Сиріина. — Сынъ В. Гармоній былъ продолжателемъ его поэтической и учительской дѣятельности; онъ развилъ систему своего отца, внося въ нее элементы греческой философіи. Ученіе В. не имѣетъ значительной оригинальности; это въ сущности таже валентинова система, отчасти упрощенная, а отчасти ис-

порченная иранскимъ дуализмомъ. Въ Плеромѣ Вардесана вмѣсто 30 валентиновыхъ эоновъ только 7 и одинъ «Небесный Христосъ, Сынъ Жизни», происходящій отъ перваго абсолютнаго и вѣчнаго сочетанія (сизигіи) активнаго и пассивнаго начала — Отца Жизни и Матери Жизни». Женскій коррелятъ Христа — «Хакмутъ» (Софія), долженствующая составить съ нимъ второе производное или обусловленное мировымъ процессомъ сочетаніе (сизигію), по немочи своей пассивной природы падаетъ въ область темнаго хаоса или безформенной матеріи, отъ вѣка противостоящую небесному свѣту плеромы. Изъ этой матеріи Хакмутъ, слѣдуя тайнымъ внушеніямъ Небеснаго Христа, создаетъ Димѣурра, а чрезъ него весь видимый міръ, который, такимъ образомъ, происходитъ не изъ психическихъ состояній Софіи (какъ у Валентина), а имѣетъ свое особое начало и вѣдншій субстратъ. За исключеніемъ этого основнаго метафизическаго пункта, космологія Вардесана, а также его христологія и эсхатологія, не отличаются существенно отъ валентиновыхъ. Болѣе характерна его дуалистическая психологія. Въ каждомъ человѣкѣ онъ признавалъ двѣ души — высшую, пневматическую и низшую, матерьяльную. Но послѣдняя съ безусловною необходимостью подчинена судьбѣ, дѣйствующей чрезъ астральное начало въ семи свѣтилахъ, изображающихъ въ нашемъ низшемъ мірѣ семь небесныхъ эоновъ. Пневматическая же душа, какъ прямое порожденіе Хакмутъ, нисколько не зависитъ отъ судьбы и звѣзды; она свободна на добро и зло. Въ заключеніе мирового и историческаго процесса всѣ духовныя существа, очищенные земными испытаніями, соединяются съ ангелами и участвуютъ въ брачномъ пиру Христа и Софіи-Хакмутъ, достигающихъ своего окончательнаго и полнаго сочетанія (сизигіи).

Литература: Hahn, «Bardesanes gnosticus syrorum primus hymnologus» (1819); Merx, «Bardesanes von Edessa» (1863); Hilgenfeld, «Bardesanes, der letzte Gnosticus» (1864).

В. А. Соловьевъ.

Вардзія (замокъ розъ) — знаменитый въ Грузіи пещерный монастырь, находящійся въ ахалцехскомъ у. Тифлисскаго губ., въ Хертвискомъ уцелѣ р. Куры. Пещеры расположены въ нѣсколько этажей; въ одной изъ нихъ имѣется бассейнъ съ ключевою водою; всѣхъ пещеръ около трехсотъ. Главная церковь, Успенія, была высѣчена въ скалѣ по повелѣнію царицы Тамары и отца ея Георгія XIII въ XII столѣтіи; на стѣнахъ церкви сохранились фрески, изображающіе царицу Тамару, ея отца и картину страшнаго суда. Преданіе о погребеніи въ В. царицы Тамары историческими данными не подтверждается. В. была любимымъ мѣстопребываніемъ царицы Тамары. Въ XIV столѣтіи монастырь былъ разоренъ монголами, а въ XVI вѣкѣ — персидскимъ шахомъ Тахмасбомъ, который разграбилъ богатства монастыря. Въ недавнее время часть Вардзійскаго монастыря возобновлена на частныя средства.

В. М.

Вардіа-горскій мысъ — на берегу Онежскаго залива, Архангельской губ. Около него дѣйствит. гора Вардіа.

Вардъ (или Уордъ, Артемусъ Ward)—псевдонимъ американскаго юмориста Чарльза Фаррара Броуна (см. это сл.).

Вардъ (Humphry Ward, урожденная Артемидъ)—современная английская писательница, род. въ 1851 г. въ Тасмани, замужемъ за священникомъ англиканской церкви; рано выступила на литературное поприще, вначалѣ какъ сотрудница «Saturday Review» и др. журналовъ, затѣмъ съ научной работой: изслѣдованіемъ по исторіи испанскихъ вестготовъ. Появившіеся затѣмъ романы: «Milly and Oilly» (1881) и «Miss Bretherton» (1884) прошли незамѣченными; но уже переводъ «Journal intime» швейцарскаго писателя Амиеля (съ предисл., 1885, 2 т.) имѣлъ большой успѣхъ, а ея послѣдній романъ, «Robert Elsmere» (1888), произвелъ цѣлую бурю и быстро разошелся въ количествѣ 1/2-милл. экземпляровъ. Критика отбѣтила этотъ романъ, какъ «манифестъ свободомыслія». Въ русскомъ переводѣ, подъ заглавіемъ: «Отщепенецъ», онъ напечатанъ въ «Квижахъ Недѣли» (1889, № 1—10).

Вардъ (или Уордъ, Лестеръ Ward)—американскій социологъ, авторъ «Динамической социологии» («Dynamic Sociology», 1883, 2 т.), въ которой проводится идея «антропологеологізма», т. е. зависимость историческаго процесса отъ постановки людьми цѣлей, къ осуществленію коихъ они и стремятся. Въ полный списокъ журнальныхъ статей В.: «The use and abuse of wealth» (Forum, 1885); «Broadening the way of success» (ib. 1886); «What shall the public schools teach?» (ib. 1886); «False notions of government» (ib. 1887); «Moral and material progress contracted» («Proceedings of the Biological Society of Washington», 1887); «Our better halves» (Forum, 1888); «True and False civil service reform» («The Historical American», 1888); «Some social and economic paradoxes» («The American Anthropologist», 1889); «Genius and woman's intuition» (Forum, 1890); «The course of biological evolution—Annual address of the president of the Biological Society of Washington, delivered January 25, 1890» («Proceedings», 1890); «The transmission of culture» (Forum, 1891); «Neo-Darwinism and Neo-Lamarckism» («Annual Address of the President of the Biological Society of Washington, delivered January 24, 1891» («Proceedings», 1891).

Н. К.

Вардъ (или Уордъ, Марія Ward)—основательница монашескаго ордена английскихъ дѣвушекъ.

Вардъ, или правильнѣе **Уордъ** (Ward)—фамилія нѣсколькихъ английскихъ художниковъ. Изъ нихъ особенно выдаются: 1) Вильямъ В., лондонскій граверъ, род. во 2-ой половинѣ XVIII ст. и † въ 1826 г. Онъ былъ ученикомъ Дж. Р. Смиса и работалъ черною манерой и пунктиромъ портреты, преимущественно съ Рейнольдса, а также воспроизвелъ тѣми же приемами нѣсколько историческихъ картинъ. —2) Джемсъ В. (1769—1859), братъ предъидущаго, соученикъ его у Смиса, занимавшійся живописью, гравированіемъ и литографіей, и подражавшій въ первой картинамъ Дж. Морленда. Онъ изображалъ весьма удачно идиллическія сцены и сюжеты изъ жизни живот-

ныхъ; писалъ также батальные картины и даже исполнилъ одну аллегорическую картину.—3) Вильямъ-Джемсъ Вардъ (около 1800—1840), граверъ, сынъ Вильяма В. и племянникъ Джемса В., граверъ медно-тинтой, отличавшійся въ своихъ работахъ, преимущественно портретныхъ, глубиною и бархатностью тона и строгою вѣрностью рисунка.—4) Эдвардъ-Маттью В. (1816—1879), историческій живописецъ, ученикъ лондонской академіи, Вилькена и Чантрея, изучавшій впоследствии фресковую живопись въ Мюнхенѣ, подъ руководствомъ Корнелиуса. Въ началѣ онъ занимался жанромъ, но потомъ перешелъ къ историческимъ сюжетамъ. Изъ лучшихъ его картинъ отмѣтимъ: «Докторъ Джонсонъ за чтеніемъ рукописи Векфильдскаго священника» (1843), «Оливеръ Гольдсмитъ играетъ на флейтѣ предъ крестьянами», «Іаковъ II получаетъ извѣстіе о высадкѣ Вильгельма Оранскаго», «Прощаніе Маріи-Антуанеты съ дофиномъ въ тюрьмѣ», «Шарлотта Корде на пути къ эшафоту», «Анна Болейнъ на лѣстницѣ Тоуера» и др. Во всѣхъ этихъ произведеніяхъ много драматизма, рисунокъ исправенъ, хотя и не особенно строгъ, краски гармоничны и приятны.—5) Генріетта В. (род. 1832), жена предъидущаго, занимается, подобно ему, обыкновеннымъ и историческимъ жанромъ, пользуясь у своихъ соотечественниковъ большимъ почетомъ за прекрасное сочиненіе картинъ и за глубину переданнаго въ нихъ выраженія. Особенный успѣхъ имѣли слѣдующія ея произведенія: «Отчаяніе королевы Генріетты-Маріи въ минуту смерти ея супруга, Карла I», «Королева Шотландіи Марія оставляетъ замокъ Стирлингъ», «Дѣтство Жанны д'Аркъ» и др.

А. Сомовъ.

Варежъ—с. Владимірской губ., Муромскаго у., верстахъ въ 70 къ СВ. отъ Мурома, на прав. бер. Оки, близъ границы Нижегородской губ. Пристань, на которой разгружаются суда съ хлѣбомъ. Главную промышленность жителей составляетъ приготвленіе желѣзныхъ издѣлій.

Вареже (Varese)—гор. въ итальянск. провинціи Комо, между оз. Комо и Лаго-Маджоре, близъ озера Лаго де-В. (16 кв. км.); чрезвычайно живописное мѣстоположеніе; окруженъ множествомъ виллъ; 13966 жит., занимающихся шелководствомъ, производствомъ органовъ, колоколовъ и ювелирными работами.

Варежъ (технич. по-франц. Varechs, по-англ. Sea-wreck, по-нѣм. Wassermoos)—морскія водоросли (альги) со стелющимся стеблемъ, съ узкими листьями, обхватывающими стебель у основанія. Водоросли эти встрѣчаются въ большомъ количествѣ во всѣхъ моряхъ. Огромная масса В. выбрасывается волнами на морской берегъ. Въ Нормандіи всѣ выбросы моря (остатки кораблей, трупы рыбъ и пр.) носятъ общее названіе varechs. Это мѣстное названіе, специализированное по отношенію къ водорослямъ, выбрасываемымъ морями, получило свою особую техническую извѣстность по той причинѣ, что зола варека долгое время (и понынѣ отчасти) служила главнымъ источникомъ для полученія соды (см. это сл.), притягиваемой въ большихъ количествахъ въ мануфактурномъ дѣлѣ. Недостатокъ въ золѣ варека для

сода, спросъ на которую постоянно возрастаетъ, заставилъ парижскую академію назначить въ прошломъ столѣтіи премію за способъ получения соды изъ соли, что и осуществлено было Лебланомъ, способъ котораго нынѣ примѣняется во всемъ мірѣ. Но и понынѣ изъ золы варека получаютъ соду (также іодъ, см. это слово), совершенно такимъ же образомъ, какъ изъ золы сухопутныхъ травъ получаютъ поташъ, такъ какъ въ золѣ морскихъ растеній находятся многія натровыя соли, какъ въ золѣ сухопутныхъ—калійныя соли органическихъ (углеродистыхъ) кислотъ, которыя при сжиганіи даютъ углекислыя соли; такая углекислая соль натрія и есть сода, содержащаяся въ золѣ В., а углекислая соль есть поташъ, получаемый изъ золы травъ и даже содержащейся (въ маломъ количествѣ) въ золѣ деревьевъ. Водяной растворъ той и другой золы образуетъ щелокъ, примѣняемый всюду для мытья (см. Мыло) тканей. При испареніи щелока получается сода и поташъ. Чтобы получить самую золу В., его сушатъ (см. даѣе) и сжигаютъ въ ямахъ, выложенныхъ камнемъ. Въ послѣднее время сушеный В. стали подвергать сухой перегонкѣ, при которой получается, кромѣ воды богатой амміакомъ, деготь, дающій смазочныя масла, и уголь, который отдаетъ водѣ содержащуюся въ немъ соду. Такъ какъ берега Балтійскаго, Каспійскаго и др. русскихъ морей также богаты водорослями (въ Баку съиздавна персы примѣняютъ золу водорослей для получения щелока, то мы сообщаемъ нѣкоторыя другія подробности, касающіяся В., потому что его сборъ и примѣненіе во Франціи давно установились и могутъ составить предметъ сравнительно легкаго заработка приморскихъ жителей. Замѣтимъ еще, что въ прежнее время, когда стекло готовилось при помощи золы растеній, главныя массы стекла получались при помощи золы В. Онъ имѣетъ однако и много иныхъ полезныхъ приложеній.

В. во Франціи идетъ въ большомъ количествѣ для набивки дешевыхъ матрацовъ, для удобрения земли и для подстилки скоту. Въ Голландіи В. идетъ на устройство плотинъ; замѣняютъ также съ усѣхомъ солому и сѣно для упаковки ломкихъ и хрупкихъ предметовъ (стекляныхъ, фарфоровыхъ, глиняныхъ и пр.). Жители сѣверныхъ приморскихъ странъ покрываютъ свои жилища В., который предпочитаютъ солому, такъ какъ онъ менѣе подверженъ порчѣ и гнению и не такъ скоро пропитывается водою. В. для этой цѣли укладывается слоями и черезъ каждыя пять-шесть лѣтъ верхніе слои замѣняются новыми, нижніе же слои при хорошей выстилкѣ втеченіе очень продолжительнаго времени остаются нетронутыми сыростью. В. самъ по себѣ содержитъ мало азота, но къ нему пристаётъ много морскихъ микроскопическихъ животныхъ и потому онъ до нѣкоторой степени можетъ служить пищею животныхъ. Въ Португаліи В. промываютъ въ нѣсколькихъ ваннахъ прѣсной воды, чтобы обезсолить его, сушатъ и затѣмъ имъ обкладываютъ ясли домашнихъ животныхъ, которыя ѣдятъ его съ удовольствіемъ. Встарину листья В. жарили, толкли въ поро-

шокъ и употребляли какъ лекарство противъ золотухи, что, вѣроятно, основано на содержаніи въ немъ іода и соды.

В. собираютъ и обрабатываютъ различными способами, смотря по тому, какое употребленіе будетъ изъ него сдѣлано. Въ нѣкоторыхъ мѣстахъ ограничиваются собираемъ В. выброшеннаго моремъ на берегъ; такой же способъ употребляется прибрежными жителями Средиземнаго моря и другихъ внутреннихъ морей, не имѣющихъ отлива и прилива. Въ другихъ же мѣстностяхъ В. собираютъ въ то время, когда море отливаетъ отъ берега и подводные дуга морскихъ водорослей обнажаются. Такъ какъ В. стелется по землѣ, и прикрѣплены ко дну, то приходится срѣзывать ихъ серпомъ. В. въ такомъ случаѣ всегда бываетъ болѣе или менѣе перепачканъ въ илѣ. Гораздо лучше, повидимому, приниматься за работу, когда вода не вполне отхлынула отъ берега и глубина ея не болѣе $\frac{1}{4}$ арш.; стебли В. стоять прямо и можно косить его косой, хотя довольно медленно и съ трудомъ. Такимъ образомъ собираютъ В. въ нѣкоторыхъ приморскихъ мѣстечкахъ Франціи. Во время отлива люди вѣвзаютъ въ море на телѣгахъ, запряженныхъ лошадыми, водами или коровами; мужичины начинаютъ косить подводные дуга такъ, какъ косятъ траву, а женщины собираютъ скошенныя водоросли и укладываютъ на телѣги. Когда начинается приливъ, конечно, всѣ спѣшатъ на берегъ. Иногда, при благоприятномъ направленіи вѣтра, послѣ того, какъ В. выкосатъ, его укладываютъ на плоты, сдѣланные изъ камыша, перевязываютъ веревками и затѣмъ слѣдятъ за направлениемъ плота съ В. и при надобности направляютъ къ берегу. Плотъ съ В. считается хорошей добычей; 600 кило (около 30 пуд.) продаются во Франціи за 50—60 фр. и приморскіе жители имѣютъ при удачномъ укосѣ заработокъ втеченіе нѣсколькихъ часовъ 10—15 фр. Собранный В. для промывки отъ морской воды и для сушенія раскладываютъ тонкими слоями на береговыхъ пескахъ. Чѣмъ больше идетъ дождей, тѣмъ лучшаго качества получается продуктъ, потому что онъ тогда лучше сохнетъ на солнцѣ и не подвергается отсырѣнію. Во Франціи былъ поднятъ вопросъ относительно того, что въ тѣхъ мѣстахъ морского побережья, гдѣ В. собираютъ для промышленныхъ цѣлей, рыба значительно стала рѣже. Но въ виду быстрого поднятія благосостоянія жителей, занимающихся промысломъ собиранія В., французское правительство признало необходимымъ допустить его, даже въ ущербъ рыболовству и запретить сборъ В. только отъ 15 іюля по 15 октября. Двумъ-тремъ маленькимъ приморскимъ деревнямъ сборъ В. приноситъ въ годъ болѣе 1 милл. франковъ.

С. О. Гулишамбаровъ. А.

Варендорфъ (баронъ)—владѣлецъ Оверскаго чугуно-литейнаго завода въ Шведціи. Въ сороковыхъ годахъ текущаго столѣтія принималъ видное участіе въ разработкѣ системы нарѣзныхъ орудій, заряжаемыхъ съ казны, и имъ предложенъ затворъ, носящій имя изобрѣтателя. Сущность этихъ затворовъ состоитъ въ томъ, что съ казенной части въ каналъ орудія продольно вставляется поршень

я удерживается при выстрѣлѣ поперечнымъ цилиндромъ, проходящимъ сквозъ поршень. Въ нашей крѣпостной артиллеріи находятся небольшое число 30 фн. чугуныхъ пушекъ съ затворами Барендорфа, нынѣ, впрочемъ, снятыхъ съ вооруженія.

А. Як.

Вареники—очень питательное малоросійское кушанье, готовится изъ пшеничнаго тѣста (1 ф. муки, $\frac{3}{8}$ ф. воды и 2 яйца достаётъ, по опыту нормальныхъ столовыхъ, на 5 человекъ), раскатаннаго въ тонкій слой, изъ котораго наръзываются круглые, косоугольные или квадратные куски; въ нихъ кладутъ протертый творогъ ($\frac{3}{4}$ ф. на указанное количество тѣста), защищаютъ края тѣста, кладутъ въ кипящую воду и когда они всплывутъ, вынимаютъ, поливаютъ растопленнымъ масломъ и кушаютъ со сметаной. Съ варениками сходны колдуны Западной Россіи и пельмени (ушки, пермени) Восточной Россіи и Сибири, только начинкою служатъ различное мясо съ жиромъ. Варятъ съ пряностями. Пельмени также жарятъ на маслѣ. Въ дальніе пути зимою запасаютъ мороженые. Итальяскіе ravioli представляютъ телячьи маленькіе колдуны. Изъ того же тѣста, какъ для варениковъ, рѣжутъ тонкими полосками лапшу, прибиваемую въ обыкновенныхъ и молочныхъ супахъ. Лазаньи (Lasagne) итальянцевъ и французовъ представляютъ широкія ленты лапши.

Д. В. Каминскій. А.

Варениковская станція—Кубанской области, темрюкского отдѣла. Число жителей 5407 душъ об. пола (1890 г.), жилыхъ домовъ 684, хуторовъ 7, зимовниковъ 46. Земли въ общ. пользованіи 24455 десятинъ, 1 церковь, 2 училища, 11 лавокъ и 3 духана, 1 постоялый дворъ, 8 водяныхъ и 5 вѣтряныхъ мельницъ, 1 кожевенный заводъ, 2 маслобойныхъ завода, 3 гончарныхъ и 2 бондарныхъ. Лошадей 1784, овецъ 5585 г., 715 паръ раб. воловъ, 3940 г. рогатаго скота. Замѣчательна большая дамба (5 верстъ длины) чрезъ рѣку Кубань.

Вареннъ-анъ-Аргоннъ (Varenes-en-Argonne)—городъ во Франціи, въ Мааскомъ департаментѣ, въ округѣ Верденъ, съ 1396 жпт. (1881); шерстяная, льняная, фаянсовая и бисвитная фабрики. Здѣсь 22 июня 1791 г. бѣжавшій изъ Парижа король Людовикъ XVI былъ остановленъ вмѣстѣ съ своимъ семействомъ и принужденъ возвратиться въ Парижъ.

Вареннъ—см. Ла-Вареннъ.

Варенцовъ (Викторъ Гавриловичъ), педагогъ и собиратель произведеній народнаго творчества, былъ профессоромъ русской литературы въ казанскомъ университетѣ и трудами своими участвовалъ въ «Русской Бесѣдѣ», гдѣ помѣщалъ переводы съ разныхъ славянскихъ языковъ. Назначенный директоромъ самарской гимназіи, онъ собиралъ въ этомъ краѣ народныя пѣсни и сказанія; по оставленіи самарской гимназіи, много путешествовалъ за-границей съ педагогическою цѣлью; былъ затѣмъ директоромъ керченской гимназіи и инспекторомъ одесскаго округа и † 1 апрѣля 1867 года въ Мессинѣ. Варенцовъ былъ однимъ изъ первыхъ, возбудившихъ въ Россіи интересъ къ дѣтскимъ садамъ. Ему при-

надлежатъ слѣдующіе труды: «Сборникъ пѣсней Самарскаго края» (Спб., 1862); «Сборникъ русскихъ духовныхъ стиховъ» (Спб., 1860; въ сборникѣ этомъ имѣются и раскольничьи стихи); «О народномъ образованіи въ Швейцаріи» («Журн. Мин. Нар. Просв.», ч. 117 и 119); «О пріютахъ и дѣтскихъ школахъ и о дѣтскихъ садахъ Фр. Фрѣбеля» (тамъ же, ч. 119); «О народной грамотности въ Самарской губерніи» (тамъ же, ч. 120) и др.

Варенъ (Шарль)—см. Вуаренъ.

Варенье есть консервъ плодовыхъ и ягодъ въ сахарномъ сиропѣ. Обыкновенное В. представляетъ ягоды, сваренныя въ густомъ сахарномъ сиропѣ и плавающія въ немъ. Свойство сахара сохранять отъ порчи многіе припасы было извѣстно еще въ древности. Растительныя кислоты плодовъ и ягодъ, химически измѣняя сахаръ (см. это сл.), очень способствуютъ усвоенію сахара организмомъ, а потому В. допускается даже при очень строгихъ діетахъ. Въ домашнемъ хозяйствѣ принято для приготовленія В. брать сахарный песокъ и ягоды стаканамъ, чаще одинъ на одинъ. Но количество сахара слѣдуетъ измѣнять по степени сочности и вкусу ягодъ. Для ягодъ кислыхъ или очень сочныхъ слѣдуетъ брать сахара болѣе. Во всякомъ случаѣ качество ягодъ, ихъ чистота, равно какъ и качество сахара имѣютъ большое вліаніе на достоинство варенья; недозрѣвшія ягоды мало ароматны, перезрѣлыя легко превращаются въ кашу. Постороннія же примѣси сахарнаго песка даютъ при варкѣ много пѣны, которую слѣдуетъ удалять весьма тщательно, такъ какъ отъ ея остатковъ можетъ въ вареньѣ произойти при храненіи порча.*)

Если плоды недостаточно зрѣлы, то ихъ кладутъ въ очищенный сиропъ и варятъ пока они не проварятся, какъ слѣдуетъ; сиропъ же тѣмъ временемъ отъ испаренія воды будетъ сгущаться и къ тому времени, какъ ягоды проварятся, онъ долженъ достигнуть густоты, при которой варенье можетъ быть сохраняемо не портясь.

Степени сгущенія сиропа опредѣляются у французовъ различными названіями и каждая плотность сиропа сопровождается различными признаками. При увариваніи послѣдовательно получаемые сиропы французскіе кондитеры отличаютъ словами: à la nappé, lissé (капля сиропа между двухъ пальцевъ тянется въ нитку, быстро прерывающаяся), perlé (нитка тянется все разстояніе между пальцами), au soufflé, à la plume (бородка пера свергивается), au cassé et au grand cassé (карамель, леденецъ, ломается съ трескомъ и не пристаётъ къ зубамъ). При дальнѣйшей уваркѣ сахаръ подгораетъ. Joost, измѣряя плотность сиропа при 70° Ц. нашель, что сахаръ, сварен-

*) Если мѣстныхъ условій заставляютъ готовить варенье съ сахарнымъ пескомъ, плохо очищеннымъ, то для очищенія берутъ бѣзлыя яйца, тщательно ихъ вымываютъ, и, продолжая все время вымываніе, прибавляютъ къ нимъ понемногу воды, пока такой бѣлой воды (eau blanche) не заберется достаточно, чтобы въ ней распустить нужное количество сахара. Когда сиропъ съ бѣзками закипитъ, его тщательно вымываютъ, сливая постоянно пѣну до тѣхъ поръ, пока пѣна эта не станетъ совершенно прозрачною, признакъ того, что сахаръ очищенъ отъ многихъ примѣсей. Б.

ный въ короткую нитку имѣть, по Боме—25°, въ длинную—32°, въ мелкіе перды—34°, въ крупныя—38°, до пузырьковъ—41°, до испаренія—43°, до хрупкости—48° и до карамели—49½°. Мы сдѣлали новыя опредѣленія, не охлажда сирова до 70°, а при той температурѣ, при какой онъ находится во время варки, и нашли: а) на парре имѣдо 30½° густоты по Боме, lissé—34½°, perlé—38½°, soufflé—40¾°, à la plume—42¼°, au cassé—42½°, тогда термометръ показывалъ уже 125°.

При варкѣ обыкновенныхъ в вареній все дѣло въ томъ, чтобы очистить сахарный сиропъ и по очисткѣ его, если ягоды или плоды очень ябжные, могущіе легко превратиться въ сиропъ въ мармеладъ, то ихъ кладутъ въ почти готовый, т. е. до надлежащей густоты уваренный сиропъ и давъ всему вскипѣть ябжсколькo разъ, снимаютъ В. съ огня и даютъ ему постоять сутки, дабы въ остывшемъ сиропѣ ягоды пропитались имъ при невысокой температурѣ. На другой день пробуютъ ягоды или плоды, и если они не достаточно пропитались сиропомъ, т. е. еще кислотаты внутри, или если сиропъ ниже, чѣмъ 41—42° по ареометру Боме, то ихъ еще разъ подвариваютъ; пока не достигнется плотность сиропа въ 41—42°. Фрукты и ягоды не очень ябжные кладутъ въ сиропъ, когда онъ наполовину сгущенъ, и, наконецъ, крѣпкіе фрукты и зеленые кладутъ въ сиропъ съ самаго начала. Пѣну удобно снимать шумовкою; но если ягоды очень ябжны, такъ что шумовка можетъ ихъ раздавить, то употребляютъ деревянный кружокъ величينوю съ блюдечко, имѣющій въ центрѣ рукоятку, кружкомъ прикасаются къ пѣнѣ—она пристаетъ къ кружку, сейчасъ же снимаютъ или соскабливаютъ съ кружка приставшую пѣну, и вновь прикасаются кружкомъ къ образовавшейся пѣнѣ. Поворачиваніемъ таза съ вареньемъ можно собрать всю пѣну къ одной сторонѣ и ягоды не мнутся, какъ это бываетъ при встряхиваніи. Тазы для В. предпочитаютъ изъ желтой мѣди, чѣмъ больше, тѣмъ лучше (ягоды не будутъ другъ друга давить) и со стѣнками находящимися подъ прямымъ угломъ ко дну. Варка на плитѣ лучше варки на жаровнѣ или таганѣ, жаръ распространяется равномернѣе по всему тазу.

Крупные плоды обыкновенно варятъ втеченіе нѣсколькихъ дней, причеиъ плоды все время остаются въ сиропѣ. Для продажныхъ сортовъ варенья, ради дешевизны, прибавляютъ патоку; но дѣлаютъ это, когда варенье со всѣмъ готово, и съ патокою довольно ему разъ вскипѣть, пѣну опять же слѣдуетъ снимать. Закисаніе В. происходитъ отъ того, что либо при варкѣ не достаточно снята была пѣна, или въ ягодахъ или фруктахъ были не проваренныя мѣста, куда сахаръ не проникъ. Тотъ и другой недостатокъ можетъ способствовать зачатку порчи В., начинающейся изнутри В. или во всей его массѣ. Но можетъ быть броженіе, которое начинается и съ поверхности В., отъ микробовъ, которые осаждаются изъ воздуха. Для предупрежденія этого рода порчи на поверхность В., въ банкѣ, кладутъ кусокъ бумаги, и ту сторону его, которая должна прикасаться къ варенью, смачиваютъ спиртомъ.

Употребляютъ также пергаментированную бумагу и такую же бумагою завязываютъ и горлышко банки. По способу Arpent'a (1810) плоды или ягоды въ бутылки засыпаютъ толченымъ сахаромъ, который растворяется въ ягодноиъ сокъ. Затѣмъ бутылки ставятъ въ воду, воду нагрѣваютъ до кипѣнія, которое поддерживаютъ, пока сахаръ не растворится весь, тогда ихъ плотно закрываютъ и сверху замазываютъ. Такое В. сохраняется много лѣтъ. Способъ этотъ можетъ быть примѣняемъ для получения В. въ теплыхъ странахъ. При варкѣ В. для Нормальныхъ столовыхъ были получены слѣдующія данныя:

	Отбросовъ.	Частяхъ ягодъ.	Сахара по- ломано.	Варенья по- лучено.	Уларалосъ.
177 ф. черной смородины дали . . .	2 ф.	175 ф.	196 ф.	385 ф.	10°/о
150 ф. красной смородины дали . . .	8 "	142 "	170 "	278 "	11°/о
98 ф. крыжовника дали . . .	10 "	74 "	105 "	148 "	17°/о
380 ф. вишенъ дали 70 "	"	810 "	385 "	590 "	15°/о
219 ф. сливъ дали . 43 "	"	177 "	250 "	4.8 "	0°/о
1019 ф.	141 ф.	878 ф.	1076 ф.	1779 ф.	9°/о

Изъ черной смородины отдѣлены только усйки, изъ красной вѣтки, изъ крыжовника стебли и усйки—зернышки не вынимались. Сливы варились съ косточками, но отброшены мяты и пересѣбляны. Изъ вишенъ вынуты косточки. В. это, сваренное изъ лучшаго кристаллическаго сахарнаго песка, обошлось по 14 коп. за фунтъ, считая жалованье и харчи кондитеру и подеищикамъ. Ягоды покупались не въ самое дешевое время. При дешевыхъ ягодахъ фунтъ варенья обходится не дороже 12 коп., продаютъ же его отъ 30 до 45 коп.

Варенье плодовъ и ягодъ въ сахарномъ сиропѣ даетъ, кромѣ обыкновеннаго В., различные другіе продукты: желе, мармеладъ, пастилу, патъ (рапе), сухое В., глазированные фрукты, обсахаренные фрукты и смокву.

Желе готовится изъ сока плодовъ и ягодъ съ прибавкою сахара. Желатинизація естественная происходитъ отъ пектиновыхъ веществъ (см. это слово), содержащихся въ разл. количествахъ въ разныхъ плодахъ и ягодахъ. Сокъ изъ яблокъ и клюквы легко даетъ желе безъ подмѣсы желатины; изъ другихъ же плодовъ это не всегда достигается. Всего чаще желе готовятъ изъ яблокъ, клюквы и крыжовника, когда онъ еще зеленый. Полученное желе сохраняется круглый годъ. Яблоки сладкія для желе не пригодны, а выбираютъ кислыя и изъ нихъ самыми лучшими считаютъ антоновскія. Приготовленіе желе, напр., изъ яблокъ таково: берутъ мѣру кислыхъ яблокъ и кладутъ ихъ въ тазъ изъ желтой мѣди или въ эмальрованную кастрюлю и наливаютъ столько воды, чтобы она заступила промежутки между яблоками и покрывала бы верхній ихъ слой на ½ пальца. Котелъ ставятъ на плитку, и какъ только вода закипитъ, кожа яблокъ начинаютъ лопаться—признакъ, что яблоки почти готовы; но на всякій случай пробуютъ яблока иглою, и если она не встрѣчаетъ сопротивленія не дроварившагося сырого яблока, то яблоки

вынимают и кладут на рѣшето. Когда всё яблоки вынуты, то выварку ихъ пропѣживаютъ и на каждую бутылку сока кладутъ $\frac{3}{4}$ ф. сахара, потомъ кипятятъ массу, снимая пѣну, и по консистенціи ея опытные варильщики узнаютъ, что масса схватится въ желе, какъ только остынетъ; непривыкшіе же наливаютъ часть массы въ стаканъ, оставляя съ огня остальное, и если остывшее схватывается въ желе, то и приготовленіе его окончено, а иначе варку продолжаютъ еще, дабы сдѣлать массу нѣсколько гуще. Готовую массу разливаютъ по банкамъ, въ которыхъ она сохраняется для употребленія по много мѣсяцевъ. Изъ мѣры яблокъ можно получить около 6 литровъ (10 пивныхъ бутылокъ) желе. Остывшая желе оставляется и само собой получаетъ чистый, прозрачный видъ безъ всякой иной очистки.

Мармеладъ изготовляется изъ оставшейся свареной массы, которую протираютъ чрезъ сито и, не прибавляя воды, кладутъ въ нее столько же сахара по вѣсу, сколько вѣсила масса. Все тщательно перемѣшиваютъ и ставятъ на плиту; достаточно массѣ прокипятить одинъ разъ, чтобы мармеладъ былъ готовъ; тогда массу выливаютъ такъ, чтобы она легла не толстымъ слоемъ. Застывшую массу оставляютъ для сушки въ теплое мѣсто (около 60° R.). Иногда эта сушка продолжается всего 12 часовъ, а иногда и 36 часовъ, что зависитъ отъ степени сгущенія массы, т. е. отъ той степени густоты, до которой была сварена масса. Высушенную массу рѣжутъ на полоски или дѣлаютъ изъ нея лепешки, которыя обсыпаютъ мелкимъ сахаромъ и еще разъ сушатъ, если масса не будетъ достаточно суха. Мармеладъ дѣлаютъ преимущественно изъ яблокъ; но какъ при этомъ получился бы только одинъ зеленый мармеладъ, то массы ихъ подкрашиваютъ въ красный цвѣтъ и берутъ для этого либо кошениль, либо безвредныя растительныя краски. Красный цвѣтъ кошенили не столь чистъ, какъ кармина Breton'a и потому его подкрашиваютъ только низше сорта мармеладовъ. Цвѣтъ (Pâte) есть тотъ же мармеладъ, но лучшаго качества, и продается обыкновенно въ кондитерскихъ въ большихъ тонкихъ лепешечкахъ, причѣмъ всего болѣе готовится патъ изъ абрикосовъ, (pâte d'abricots). Иногда подъ именемъ pâte d'abricots продаютъ тотъ же яблочный мармеладъ, подкрасивъ его въ желтый цвѣтъ.

Пастила — готовится первоначально совершенно такъ же, какъ и мармеладъ, но въ нее кладутъ бѣлки яицъ и вся масса взбивается машиною, а потомъ рѣжется палочками или квадратиками и сушится въ особыхъ сушильняхъ, гдѣ можно держать любую температуру. Пастилу потому-то и не готовятъ въ домашнемъ обиходѣ, что приготовленіе ея требуетъ особыхъ приспособленій. Можно растирать въ ступкѣ.

Смоква—тотъ же мармеладъ, но который обыкновенно заключаетъ въ себѣ и кожуру и куски ягодъ и плодовъ, и даже всё ихъ сѣмячка. Въ домашнемъ хозяйствѣ легко приготовить очень вкусныя смоквы. Если фрукты вынуть изъ варенья, дать стечь съ нихъ сиропу и потомъ ихъ сушить, то получается сухое варенье (fruits confits), причѣмъ,

смотря по степени сушки, плоды могутъ быть болѣе или менѣе сухими. Если фрукты во время сушки обсыпаютъ кристаллизованнымъ сахаромъ, то кристаллы эти остаются таковыми и получаются обсахаренные фрукты (fruits candis). Если высушенные сваренные фрукты покрываютъ сиропомъ очень густымъ и опять слегка сушатъ, то получаются fruits glacés, которые какъ бы покрыты лакомъ. Если же сиропъ былъ настолько густъ, что готовъ превратиться въ леденецъ, и сваренные и высушенные фрукты окунуть въ него и, охладивъ, дать застыть леденцу, то получаются фрукты въ леденцѣ. Изъ вышесказаннаго явствуетъ, что разнообразіе сухихъ вареній зависитъ отъ степени сушки плодовъ и отъ степени густоты сиропа, и все искусство состоитъ въ томъ, чтобы точно узнать, въ какомъ видѣ останется горячій сиропъ, будучи охлажденъ. Вышеприведенныя данныя показываютъ какіе градусы ареометра Боде отвѣчаютъ каждому изъ состояній сиропа. Изъ сухихъ В. у насъ въ славѣ кievскія варенья, преимущественно потому, что тамъ есть много плодовъ, которыхъ нѣтъ въ средней, а тѣмъ болѣе въ сѣверной Россіи. Цѣна кievскихъ сухихъ вареній однако чрезвычайно высока, и если бы на нихъ было требованіе сильнѣе, то, вѣроятно, возникло бы ихъ производство въ Крыму. Д. В. Каншиль. А.

Варзарешты — село Кишиневского у., Бессарабской губ., при рч. Синештѣ. Жит. 2982 души об. п., 681 дворъ, 3 православныхъ церкви, еврейскій молитвенный домъ, 2 школы, водочный заводъ, выдѣлывающій болѣе 1000 ведеръ фруктовыхъ водокъ.

Варзишиоръ — селеніе въ Самаркандской области и у., на берегу р. Зеравшана, на высотѣ 4590 ф. надъ ур. моря, въ 150 вер. отъ Самарканда. Въ В. имѣется трудно-доступная гора, состоящая изъ двойной ограды и внутренняго редюита, расположеннаго на искусственномъ возвышеніи. Нынѣ гора заброшена. В. населяютъ таджики, въ числѣ около 200 душъ обоого пола. В. М.

Варзииска дача — Вятской губ., Елабужскаго уѣзда, имѣетъ въ окр. до 260 в., при 50 в. д. и 40 в. ш. Название получила отъ рѣки Варзи, на которой существовалъ нынѣ упраздненный мѣдиплавильный заводъ. По дачѣ протекаютъ рѣки Чажъ, Турдалинка, Б. Варзя и др. Всѣ онѣ сопровождаются значительными возвышенностями, изъ которыхъ болѣе замѣчательна Тоймиская (см. это сл.). Возвышенности состоятъ изъ глины, песка и известняковъ. На этой дачѣ находятся сѣрные источники при деревьяхъ Кузубаевой и Варзиатчи. Дача состоитъ въ вѣдѣніи Воткинскаго завода.

Варзиатчи — д. Вятской губ., Елабужскаго у., къ ЮЗ. отъ у. города, въ Варзианскій дачѣ (дворовъ 101, жителей, въ 1887 г., 717), съ сѣрнымъ источникомъ, на болотистомъ мѣстѣ. Пѣлебныя свойства варзиатчинскихъ источниковъ въ средѣ мѣстнаго населенія давно известны. То мѣсто, гдѣ теперь устроены зданія больницы, у мѣстныхъ вотяковъ изстари считалось священнымъ, и въ известное время, дѣтотомъ, они собирались здѣсь для своихъ жертвоприношеній. Воды принадлежатъ уѣздно-

му земству, которому они пожертвованы Ушковымъ въ память событія 17 октября 1888 г. Жертвователь ихъ прекрасно устроилъ, снабдилъ больницей въ 30 кроватей и всеми необходимыми для благоустройства курорта заведениями. Анализъ, произведенный въ январѣ 1889 г. въ лабораторіи технологическаго института въ Петербургѣ, показалъ, что въ 1000 частяхъ минеральной воды содержится: 0,0017 хлористаго калия; 0,0930 сѣрнокислой магнезии; 0,2164 сѣрнокислой извести; 0,0590 углекислой извести; 0,0024 сѣрнист. калия; 0,0504 сѣрнокисл. натрія; 0,1618 углекислоты; 0,1250 кремневог. кисл. и слѣды глинозема, желѣза, марганца, юда, амміака, фосфорной и азотной кислоты и свободнаго сѣрводорода. Въ 100 частяхъ минеральной грязи оказалось твердыхъ остатковъ 12,310; изъ нихъ органическихъ веществъ 6,610; углекислой извести 4,006 и различныхъ сѣрныхъ и сѣрнокислыхъ соединений почти 0,2. Сѣрводорода 0,198. Грязи полезны при ревматизмѣ, золотухѣ и др. болѣзняхъ. Г. Г.

Варзуга—рѣка Архангельской губ., Кемскаго у., на южномъ берегу Кольскаго полуострова; отдѣляетъ Кандалакскій берегъ отъ Терскаго, впадаетъ въ Бѣлое море. Беретъ начало въ болотистомъ Анкозерѣ, подъ 67° 17' сѣв. шир. и 33° 30' в. д. париж. мерд. Направление течения на ЮЗ до 67°, затѣмъ на ЮВ; но по рукописнымъ даннымъ лѣснаго Д. Трофименко, В. беретъ начало въ Варзи-ярви и бѣжитъ на разстояніи 60 верстъ къ В., затѣмъ дѣлаетъ переломъ и поворачиваетъ къ ЮЗ., до слиянія съ рѣкой Паной, еще около 100 верстъ. Пана также дл. около 100 верстъ. Затѣмъ новый крутой поворотъ на ЮЗ. и послѣ 60 верст. течения впадаетъ въ Бѣлое море. Всего 220 вер. По даннымъ Дергачева («Русск. Лапландія»), общая длина 120 вер. Беретъ начало изъ Анкозера. Протекаетъ въ крутыхъ скалистыхъ горахъ, покрытыхъ лѣсомъ. Въ 10 верстахъ отъ устья начинаются песчаные берега. Лѣвый берегъ ея здѣсь высокій. Кругомъ сосновый лѣсъ. Устье рѣки глубиною до 7 ф., такъ что шняки (лодки средней величины) входятъ свободно. Притоки В.: 1) Ильма изъ озера того же имени, къ Ю. 20 в. длины; 2) Сосновець изъ озера того же имени, къ З. 15 в.; 3) Толокинскій руч., 10 вер.; 4) Японскій руч.; 5) Серга, оба по 10 верстъ длины; 6) Кича 20 вер.; 7) Кямишъ изъ Чернаго озера, 6 вер. Большая часть течения р. В. лежатъ за полярнымъ кругомъ; устье имѣетъ около 100 саж. ширины и до 9 футовъ глубины. Дно песчаное. Н. Кдрч.

Варзугская лѣсная дача на Кольскомъ полуостровѣ, лежитъ между 53° и 56° вост. дол. и 67° 30' и берегомъ Бѣлаго моря съ другой стороны. А именно: сѣверная граница съ Ловозерской дачей съ Панозера на Ыймасъ-гору, длина границы 25 верстъ. Западная граница отъ Бѣлаго моря—Титовой губы къ Н. до озера Рауксы на 100 верстъ. Граница съ Понойской дачей отъ Ыймасъ-горы къ О. и СО. чрезъ рр. Пурвачъ, Стрѣльну и Чапому до верхов. р. Пялицы—всего 170 в. Площадь всего очерченнаго пространства равна 1340000 д., или почти 12900 кв. в.; притомъ подъ

лѣсомъ находится 840000 д. Въ этой дачѣ много строеваго лѣса. Сосноваго лѣса нѣтъ въ окрестностяхъ деревень Чапомы, Тетрины, Стрѣльны, Чевальги; въ восточ. части—отъ Пялицкой до р. Вересовки и еще около 20 вер. къ З. отъ Вересовки. На этой площади находится 46 рѣкъ и рѣчекъ, изъ которыхъ наиболѣе значительны: 1) Варзуга—изъ озера Варза-ярви; длина течения 220 вер.; притокъ ея Ильма—20 вер.; тоже притокъ Вер. Кича—20 вер. Бабозерка впадаетъ въ озеро Кичо—20 вер. Гремяка впадаетъ въ Бѣлое море—25 вер. 2) Чаваньга, изъ озера Долгата—30 вер. 3) Вересовка съ притокомъ Безымяннымъ, впадаетъ въ Чаваньгу—80 вер. 4) Каменка изъ Еремѣвскаго озера—40 вер., впад. въ Бѣлое море. 5) Стрѣльна—100 вер.; впад. въ Бѣлое море при самой южной его оконечности у 66°, при селеніи того же имени. 6) Чапона изъ озера Вильячъ или Братыно, 100 верстъ длины, впад. въ Бѣлое море при дер. того же имени (восточн. стр.). 7) Пана изъ озера Пано, сливается съ Варзугой; длина 100 вер. 8) Раукса—60 вер., впад. въ озеро Индельское. 9) Индела—30 в., Мальга—20 верстъ. Большія озера: Варзи-ярви—12 кв. верстъ, Сергозеро—40 кв. вер., Индерко—6,6 кв. в., Кичзеро—7,1 кв. в., Ондозеро—30 вер. длины. Между Кашкаранцами и Варзугой, на берегу Бѣлаго моря, находится гора Корабль, замѣчательная своими полостями или пустотами, стѣны которой усыяны кристаллами кварца и аметиста. Въ восточной части горы есть еще тяжелый шпатъ и плавиковый шпатъ; этотъ послѣдній густого фіолетоваго цвѣта; тяжелый шпатъ желтаго цвѣта. Отъ устья Варзуги къ З. берегъ идетъ скалистый, здѣсь тянутся Кинженскія горы до Турьяго полуострова, гранитаго утеса до 500 фут. высоты. Здѣсь въ склонахъ есть и порфиры. Вухта и устье рѣки Гремяки судоходно для шнякъ; устье Чаванги глубиною 2,5 фут. Пялица въ устьи 120 саж. шир. Чапона—80 саж. ширины. Н. Кдрч.

Вари—см. Макакъ.

Варинасъ (Varinas или Varinas)—городъ и штатъ республики Венесуэлы въ Южной Америкѣ.

Варингъ (Эдвардъ Waring, 1734—1798)—англійскій математикъ, которому принадлежатъ нѣкоторые изслѣдованія въ теоріи алгебраическихъ уравненій и въ теоріи алгебраическихъ кривыхъ.

Вариньонъ (Pierre Varignon, 1654—1722).—Предназначалъ себя первоначально къ духовному попришу, но читая и изучая творенія Эвклида и сочиненія Декарта, увлекся математикою и механикою. Написанное имъ въ 1867 сочиненіе «Projet d'une nouvelle mécanique» доставило ему каведру математики въ Collège Mazarin, а въ 1704 г. онъ получил каведру въ Collège de France. Будучи профессоромъ математики, В. былъ однимъ изъ первыхъ, ознакомившихъ Францію съ анализомъ бесконечно малыхъ величинъ; къ этой области принадлежитъ его мемуаръ «Eclaircissements sur l'analyse des infiniment petits» (1725). Главнѣйшія научныя заслуги В. относятся къ механикѣ. Кромѣ вышеуказаннаго сочиненія, онъ написалъ: «Nouvelle mécanique»

(1725); «Traité du mouvement et de la mesure des eaux courantes» (1725); «Nouvelles conjectures sur la pesanteur» (1690). Ему принадлежит ясное и понятное формулирование начала параллелограмма сил и теоремы о моменте равнодействующей нескольких сил, приложенных к одной точке. В своей «Nouvelle mécanique» В., исходя из принципа равновесия рычага, начала параллелограмма сил и применяя теорему моментов, выводит условия равновесия всех простых машин.

Д. Бобылевъ.

Варианты (по-латыни *variae lectiones*, а также *varietas lectionis*)—различные способы чтения одного и того же сочинения, вследствие ошибок, сделанных переписчиками, которые или недостаточно знали язык рукописи, или небрежно переписывали, или писали под диктовку, не всегда верно схватывая диктуемое слово, или же, наконец, позволяли себѣ передѣлывать текстъ въ видахъ его исправления. Сверхъ того, въ сочиненияхъ новѣйшихъ писателей вариантами называютъ слова, предложения и цѣлыя куски текста, прибавленные самимъ авторомъ къ первоначальному тексту или же опущенные въ окончательной обработкѣ.

Вариационное исчисление.—Исторія происхожденія В. исчисления слѣдующая: въ концѣ XVII и началѣ XVIII ст. многіе знаменитые геометры, какъ напр., Ньютонъ, Ионасъ и Яковъ Бернулли, Лейбницъ, Маколоренъ и др., обратили вниманіе на особый родъ математическихъ вопросовъ, въ которыхъ требовалось опредѣлить видъ кривой линіи или поверхности при условіи, чтобы нѣкоторая величина, зависящая отъ вида кривой или поверхности, была наибольшая или наименьшая. Впервые встрѣчается подобный вопросъ въ книгѣ Ньютона: «Philosophiæ naturalis principia mathematica», а именно вопросъ о формѣ поверхности тѣла вращения, испытывающаго наименьшее сопротивленіе движенію со стороны окружающей его среды. Другой вопросъ того же рода — вопросъ о видѣ брахистохроны, предложенный Ионашомъ Бернулли (брахистохронею для какой-либо силы называютъ кривую, по которой матерьяльная точка, подверженная этой силѣ, переходитъ въ невозможно краткое время изъ одной данной точки въ другую). По мѣрѣ накопленія подобныхъ вопросовъ выяснилась необходимость изыскать общій методъ для ихъ рѣшенія. Такой методъ созданъ Эйлеромъ («Methodus inveniendi lineas curvas maximi vel minimi proprietate gaudentes...» 1744) послѣ 16-ти лѣтнихъ изысканій надъ рѣшеніями разнообразныхъ вопросовъ этого рода, и усовершенствованъ Лагранжемъ (см. «Théorie des Fonctions analytiques» и «Leçons sur le Calcul des Fonctions»). Методъ этотъ есть методъ вариаций и названъ Лагранжемъ вариационнымъ исчисленіемъ (Calcul des variations).

Простѣйшіе вопросы В. исчисления заключаются въ слѣдующемъ: требуется найти такую функцію отъ x , которая, будучи подставлена вмѣсто y въ данную функцію F отъ $x, y, \frac{dy}{dx}, \frac{d^2y}{dx^2}, \dots$, дала бы интегралъ

$$S = \int_{x_1}^{x_2} F(x, y, y', y'', \dots) dx$$

наибольшую или наименьшую величину, при предположеніи, что x_1 и x_2 а также соответствующія имъ y_1 и y_2 , имѣютъ данныя постоянныя значенія. Напримѣръ, требуется найти кратчайшую кривую на плоскости между двумя данными точками. Въ этомъ случаѣ интегралъ, который долженъ получить наименьшее значеніе, будетъ

$$\int_{x_1}^{x_2} \sqrt{1+y'^2} dx, \dots \dots \dots (1),$$

гдѣ x_1 и x_2 суть абсциссы данныхъ точекъ.

Другой примѣръ: требуется провести такую кривую $y=f(x)$ между двумя точками (x_1, y_1) и (x_2, y_2) на плоскости, чтобы поверхность, образуемая этою кривою при вращеніи плоскости вокругъ оси X -овъ, была наименьшею. Въ этомъ случаѣ интегралъ, долженствующій получить наименьшее значеніе, будетъ:

$$\int_{x_1}^{x_2} y \sqrt{1+y'^2} dx, \dots \dots \dots (2)$$

Методъ рѣшенія подобныхъ вопросовъ мы вкратцѣ здѣсь изложимъ, главнымъ образомъ для того, чтобы объяснить смыслъ словъ: вариация и варіированіе. Предположимъ, что искомая функція $f(x)$ найдена и что проведена кривая линія $y=f(x)$, дѣлающая интегралъ S наибольшимъ или наименьшимъ. Въ функціи $f(x)$, кромѣ x , заключается одинъ или нѣсколько параметровъ, въ качествѣ коэффициентовъ, основаній степеней, показателей и проч. Измѣняя непрерывнымъ образомъ величины этихъ параметровъ, мы получимъ другія кривыя, отличающіяся видомъ и положеніемъ отъ искомой нами. При измѣненіи параметровъ на бесконечно-малыя величины получимъ кривыя бесконечно-близкія къ разсматриваемой. Подъ вариациею отъ y подразумѣвается разность между ординатою бесконечно-близкой кривой и ординатою разсматриваемой кривой при той же абсциссѣ. Слѣдовательно вариация ординаты y есть приращеніе (положительное или отрицательное), получаемое этою ординатою при переходѣ отъ разсматриваемой кривой къ кривой бесконечно близкой; это приращеніе обозначается черезъ δy . Выше было сказано, что бесконечно-близкая кривая получается черезъ бесконечно-малое измѣненіе параметровъ. Пусть параметры $f(x)$ суть α, β, γ ; бесконечно-малыя приращенія ихъ означимъ черезъ $\delta\alpha, \delta\beta, \delta\gamma$. Пренебрегая бесконечно-малыми величинами второго и высшихъ порядковъ, можемъ выразить δy такъ:

$$\delta y = \frac{df(x)}{d\alpha} \delta\alpha + \frac{df(x)}{d\beta} \delta\beta + \frac{df(x)}{d\gamma} \delta\gamma$$

Слѣдовательно, варіированіе ординаты y , или $f(x)$ можетъ быть разсматриваемо, какъ дифференцированіе по параметрамъ кривой.

При варіированіи $f(x)$ производныя y', y'', \dots отъ функціи по x также получаютъ бесконечно-малыя приращенія, которыя мы обозначимъ такъ: $\delta y', \delta y'', \dots$. Эти вариации

производныхъ можно представить такъ, напримѣръ $\delta y'$:

$$\delta y' = \frac{d\delta y}{d\alpha dx} \delta\alpha + \frac{d\delta y}{d\beta dx} \delta\beta + \frac{d\delta y}{d\gamma dx} \delta\gamma,$$

а такъ какъ измѣненія параметровъ совершенно не зависятъ отъ измѣненій абсциссы x , то можно переимѣнить порядкомъ дѣйствій полученія производныхъ по x и по параметрамъ; самыя приращенія $\delta\alpha$, $\delta\beta$, $\delta\gamma$ отъ x независятъ, а потому:

$$\delta y' = \frac{d}{dx} \left(\frac{dy}{d\alpha} \delta\alpha + \frac{dy}{d\beta} \delta\beta + \frac{dy}{d\gamma} \delta\gamma \right) = \frac{d\delta y}{dx} (A).$$

Точно такъ же можно показать, что:

$$\delta y'' = \frac{d^2 \delta y}{dx^2}, \dots \dots (A.)$$

и т. д.

При варіированіи y , функція $F(x, y, y', y'', \dots)$ получаетъ приращеніе равное:

$$\Delta F = F(x, y + \delta y, y' + \delta y', \dots) - F(x, y, y', \dots).$$

Это приращеніе можетъ быть представлено въ видѣ ряда, расположеннаго по возрастающимъ степенямъ вариаций δy , $\delta y'$, $\delta y''$. Вариациею перваго порядка функціи F называется та часть этого приращенія, которая заключаетъ сумму членовъ съ первыми степенями вариаций δy , $\delta y'$, $\delta y''$. . . Эта вариация перваго порядка отъ F обозначается также знакомъ δ , такъ что

$$\delta F = \frac{dF}{dy} \delta y + \frac{dF}{dy'} \delta y' + \frac{dF}{dy''} \delta y'' + \dots$$

Удвоенную сумму тѣхъ членовъ приращенія F , которые заключаютъ вторыя степени и произведенія вариаций δy , $\delta y'$, $\delta y''$. . по двѣ, называютъ вариациею втораго порядка отъ функціи F и обозначаютъ ее такъ: $\delta^2 F$.

Если составитъ выраженіе приращенія, получаемаго интеграломъ (S), при варіированіи ординаты y , то найдемъ, что оно равняется интегралу отъ δF и поэтому можетъ быть представлено въ видѣ суммы членовъ различнаго порядка малости. Сумма членовъ перваго порядка малости образуетъ вариацию перваго порядка интеграла S :

$$\delta S = \int_{x_1}^{x_2} \delta F dx;$$

удвоенная сумма членовъ втораго порядка малости образуетъ вариацию втораго порядка:

$$\delta^2 S = \int_{x_1}^{x_2} \delta^2 F dx.$$

Составленное выраженіе δS можетъ быть преобразовано такимъ образомъ, что оно будетъ заключать только δy , но не будетъ заключать вариаций отъ производныхъ. На основаніи равенства (A), (A_1) и прочихъ дальнѣйшихъ равенствъ того же рода, каждая изъ этихъ вариаций равняется соответственной производной по x отъ δy . Вслѣдствіе этого, помощью интегрированій по частямъ и принявъ во вниманіе, что $\delta y_1 = 0$ и $\delta y_2 = 0$ (такъ какъ y_1 и y_2 имѣютъ данныя постоянныя значенія), получимъ:

$$\delta S = \int_{x_1}^{x_2} (F') \delta y dx,$$

гдѣ

$$(F') = \frac{dF}{dy} - \frac{d}{dx} \left(\frac{dF}{dy'} \right) + \frac{d^2}{dx^2} \left(\frac{dF}{dy''} \right) \dots$$

Для того, чтобы интегралъ S былъ наибольшимъ или наименьшимъ, необходимо, чтобы δS была равна нулю, какою бы функціею отъ x ни была δy ; а это вслѣдствіе разнообразія и произвольности вариаций δy возможно только тогда, когда $(F') = 0$. Этому то дифференціальному уравненію и должна удовлетворять функція $y = f(x)$, дѣлающая S наибольшимъ или наименьшимъ.

Такъ, напримѣръ, функція, дѣлающая интегралъ (1) наибольшимъ или наименьшимъ, должна удовлетворять дифференціальному уравненію:

$$-\frac{d}{dx} \left(\frac{y'}{\sqrt{1+y'^2}} \right) = 0,$$

изъ котораго слѣдуетъ, что $y' = C$ и $y = Cx + C_1$, гдѣ C и C_1 — постоянныя. Какъ и слѣдовало ожидать, искомая линія — прямая.

Кривая, дѣлающая интегралъ (2) наибольшимъ или наименьшимъ, окажется кривою линіею.

Съ надлежащими измѣненіями и дополненіями методъ этотъ примѣняется и къ тѣмъ случаямъ, когда не задаются точки, между которыми должна быть проведена кривая, а также и къ тѣмъ случаямъ, когда ищется кривая, дѣлающая интегралъ S наибольшимъ или наименьшимъ, и вмѣстѣ съ тѣмъ дѣлающая другой интегралъ равнымъ данной величинѣ; послѣдніе вопросы принадлежатъ къ роду вопросовъ объ относительныхъ максимумахъ и минимумахъ. Затѣмъ этотъ методъ распространяется и на вопросы болѣе высшаго рода, въ которыхъ требуется опредѣленіе вида поверхностей, дѣлающихъ наибольшимъ или наименьшимъ двойной интегралъ даннаго вида и далѣе. Въ числѣ геометровъ, усовершенствовавшихъ методъ варіированія въ примѣненіи къ нахожденію максимума и минимума кратныхъ интеграловъ, были: Гауссъ («Principia generalia theoriæ figuræ fluidorum in statu æquilibrii», «Gesammelte Werke» Bd. V); Пуассонъ (въ «Mémoires de l'Académie des Sciences», vol. 12, 1833) — въ примѣненіи къ двойнымъ интеграламъ; Остроградскій («Mémoire sur le calcul des variations des intégrales multiples», въ «Mém. de l'Acad. des Sciences de S-Petersb.» 1838; «Crelle's Journal», vol. XV), давшій изящное выраженіе вариации многократнаго интеграла; Якоби («Zur Theorie der Variationsrechnung und der Differentialgleichungen», въ «Gesam. Werke», т. IV), положившій основаніе метода опредѣленія знака вариации втораго порядка однократнаго интеграла. Достаточно полнымъ руководствомъ вариационнаго исчисления можетъ служить: «Calcul des Variations p. Moigno et Lindelöf» (1861, четвертый томъ «Leçons de Calcul différentiel et integral p. Moigno»). Исторія вариационнаго исчисления, начиная съ Лагранжа и до 1860 г., изложена въ книгѣ Todhunter: «A History of the Progress of the Calculus of Variations during

the nineteenth Century», 1861. О примѣненіи В. исчисленія къ механикѣ см. статьи: Дифференціальныя уравненія движенія, Дѣйствіе (начало наименьшаго дѣйствія), Начало Гамльтона». *Д. Бобылевъ.*

Вариация—см. Вариационное исчисление.

Вариация—одно изъ неравенствъ (см. Неравенства) въ движеніи луны, которое то увеличивается среднюю долготу (см. Долгота) луны, то уменьшаетъ ее на нѣкоторую величину, зависящую отъ взаимнаго расположенія луны и солнца. Наибольшее значеніе ея равно $35' 42''$, періодъ около 14,8 д. Причина существованія В. лежитъ въ притягательномъ дѣйствіи солнца на луну. Называя чрезъ l и l' среднія долготы луны и солнца, В. будетъ $2142'' \sin 2(l - l')$, такъ что при разности долготъ луны и солнца равной 45° или 225° средняя долгота луны увеличится на $2142''$ или $35' 42''$, а при разности долготъ луны и солнца равной 135° или 315° средняя долгота луны уменьшится на $35' 42''$. Въ моментъ новолунія, первой четверти полнолунія и послѣдней четверти В. не существуетъ, слѣдовательно она не вліяетъ на время затменія, вслѣдствіе чего, вѣроятно, В. и не была извѣстна въ древности; открытіе ея приписываютъ Тихо-Браге (1590), хотя по Седилло (Sedillot, «Sur un manuscrit arabe dans lequel la variation de la lune est signalée», 1836) она была извѣстна уже и Абуль-Вефу (въ X столѣтіи) подъ названіемъ «Mohadzat». *А. Ждановъ.*

Вариация (отъ латин. слова varius, различныхъ).—Вариацией, т. е. измѣненіемъ или уклоненіемъ, считается въ музыкѣ пріемъ, вслѣдствіе котораго мелодія видоизмѣняется, не теряя, при этомъ, своихъ характерныхъ чертъ. В., по отношенію къ мелодіи, можно сравнить съ мимикой, благодаря которой лицо, прежде находившееся въ спокойномъ состояніи, получаетъ всевозможныя выраженія. Пріемы В. встрѣчаются въ очень многихъ музыкальныхъ сочиненіяхъ, какъ средство украшенія или видоизмѣненія мелодіи, ради разнообразія при ея повтореніи. Нѣтъ композитора, который бы въ своихъ сочиненіяхъ не прибѣгалъ къ этому пріему. Форма В., имѣющая болѣе самостоятельный характеръ, состоитъ въ томъ, что за мелодіей—или такъ называемой темой—слѣдуетъ цѣлый рядъ вариаций. Ихъ къ темѣ пишется отъ трехъ (напр., соната ор. 14, № 2, Бетховена) до 30 и болѣе (32 В. на тему въ С-moll Бетховена). Тема не должна быть обширна; форма ея—періодъ или двухкольный складъ. При этомъ необходимо характерное и ясное мелодическое чертаніе; сопровожденіе темы должно быть несложно. Тему слѣдуетъ писать такъ, чтобы слушатель могъ ее легко запомнить. Чѣмъ меньше тема, тѣмъ вариаций болѣе. Средства В. слѣдующія: гармоническая фигурація, мелодическая фигурація, перемѣна гармонизаціи, перемѣна наклоненія, перемѣна ритма, темпа, В., слѣдующія за темой, которая въ нихъ сохраняетъ свою форму, называются формальными вариациями. Рядъ В. заканчивается кодою или же пьесою, какъ-то: маршемъ, полонезомъ, фугою, въ основѣ которыхъ лежатъ вся тема или ея мотивъ. Такая пьеса называется характерною вариацией. В.

пишутся для отдѣльнаго инструмента, для голоса, для оркестра. Въ произведеніяхъ русскихъ композиторовъ вариационный пріемъ встрѣчается очень часто, въ особенности у Глинки, Рубинштейна, Чайковского.

Н. Соловьевъ.

Варинованіе—см. Вариационное исчисленіе.

Вариусъ, «сынъ Иисуса» — домашній волхвъ римскаго проконсула Сергія Павла, на о-вѣ Кипрѣ, во время миссіонерства тамъ ап. Павла. Это былъ одинъ изъ тѣхъ астрологовъ, маговъ или просто шарлатановъ, которыми были переполнены дома знатныхъ римлянъ и даже императоровъ того времени. В. вздумалъ поразить своею мудростію ап. Павла, но въ открытомъ состязаніи былъ пораженъ слѣпотою, и это произвело на проконсула столь сильное впечатлѣніе, что онъ «увѣровалъ, дивясь ученію Господню» (Дѣян. Апост., XIII гл.).

А. Л.—изъ.

Варій Руфъ (Lucius Varius Rufus)—римскій поэтъ временъ Августа, видный членъ кружка поэтовъ, собиравшихся у Мецената, которому онъ рекомендовалъ Горация; авторъ многихъ поэмъ и трагедій. Изъ его соч. замѣчательны: поэма «De morte», написан. на смерть Цезаря; трагедія «Thyestes» — на торжество побѣды при Акціумѣ, и «Panegyricus Augusti», изъ котораго Гораций приводитъ два стиха. Кромѣ того, онъ извѣстенъ какъ издатель «Энеиды», написанной другомъ его Виргиліемъ. Многочисленные отрывки изъ его сочиненій напечаталъ Вейхертъ въ сочиненіи: «De L. Varii et Cassii Parmensis vita et carminibus» (Гриммо, 1836); его поэму «De morte» издалъ Унгеръ (Галле, 1870—1878).

Вариолярія (Variolaria) — старинное названіе рода лишаевъ, виды котораго оказались лишь стадіями развитія другихъ лишаевъ.

Вариолитъ. Среди вадуновъ р. Дюранса въ Приморскихъ Альпахъ давно были извѣстны гальки своеобразной темнозеленой породы, испещренной сѣрыми или фіолетовыми шариками діаметр. въ 1—5 милл. и нѣсколько болѣе. Эти шарики, въ разрѣзѣ или изломѣ породы являющіеся въ видѣ круглыхъ пятныкъ, то толпятся цѣлыми группами, то разсыяны по одиночкѣ. Отличаясь нѣсколько отъ промежуточной массы горной породы, такъ назыв. «основной ея массы» по химическому составу, большой твердостью и менѣе легко поддаваясь разрушающему дѣйствію вывѣтриванія, шарики (или «вариолы») на вывѣтрѣлой поверхности горной породы выдаются въ видѣ оспинъ; отсюда произошло и самое названіе вариолита, т. е. оспеннаго камня—отъ variola, оспина. Вслѣдствіи были найдены коренныя мѣстонахожденія этой, въ общемъ рѣдкой, породы, въ Савойѣ, Фихтельгебирге, на Гарцѣ, въ Олонцкой губ. (Ялгуба) и вѣкот. др. мѣстахъ. Изученіе микроскопическаго строенія, минералогическаго и химическаго состава доказало принадлежность вариолита къ группѣ зеленокаменныхъ породъ, и дало возможность признать въ вариолитѣ контактное видоизмѣненіе діабазы. По новѣйшимъ изслѣдованіямъ эти породы представляютъ не что иное, какъ сферолитовыя разности авгит-

товыхъ порфиритовъ, а потому название «вариолоидъ» является чисто структурнымъ терминомъ, подобно слову «сферолитъ».

Ф. Левинсонъ-Лессингъ.

Вариолоидъ (variola, оспа и еѣдос—подобіе, сходство, стало бытъ оспоподобный)—болѣе легкая форма оспы (см. это сл.).

Вариометръ есть приборъ, служащій для наблюденія и измѣренія перемѣнъ, происходящихъ въ силѣ или напряженіи земного магнетизма. Онъ состоитъ изъ магнита, подвижнаго на двухъ нитяхъ (см. Бифильръ) въ положеніи перпендикулярномъ магнитному меридіану. Съ измѣненіемъ напряженія земного магнетизма, магнитъ не останется въ прежнемъ положеніи, а именно—при увеличеніи напряженія сѣверный конецъ магнита подвигается къ Сѣверу, при уменьшеніи—къ Югу. Если отклоненія малы, то магнитныя измѣненія имъ пропорціональны. Измѣренія отклоненій дѣлаются по общему способу, употребительному для очень малыхъ угловъ: бифильръ имѣетъ зеркальце, въ которое смотрятъ посредствомъ зрительной трубки; подъ или надъ трубкой находится горизонтально на ребро поставленная линейка съ дѣленіями (шкала) видимыми въ зеркальцѣ; при движеніи магнита, смотрящему въ трубку кажется, что перемѣщаются дѣленія шкалы. Если все передвиженіе, происшедшее вслѣдствіе измѣненія магнетизма, составить т дѣленій шкалы, то это усиленіе или уменьшеніе магнитнаго напряженія, опредѣлится, если помножить на число т величину значенія одного дѣленія шкалы: такъ называется измѣненіе магнетизма, сопровождаемое измѣненіемъ шкалы на одно дѣленіе. Если шкала переходитъ на одно дѣленіе при усилении или ослабваніи магнетизма, напр. въ $\frac{1}{100000}$, то въ случаѣ кажущагося передвиженія шкалы на 5 дѣленій, можно заключить, что напряженіе земного магнетизма измѣнилось на $\frac{5}{100000}$ первоначальной величины (см. Земной магнетизмъ). Бифильрные вариометры употребляются на магнитныхъ обсерваторіяхъ для постоянныхъ наблюденій; при временныхъ наблюденіяхъ можно употреблять всакую чувствительную магнитную стрѣлку, дѣйствіемъ вспомогательныхъ магнитовъ, расположенныхъ надлежащимъ образомъ, приведенную въ положеніе, перпендикулярное магнитному меридіану.

Ө. Петрушевскій.

Variorum (библиогр., сокр. отъ «cum notis variorum scriptorum») — такъ назывались изданія классиковъ съ примѣчаніями и комментаріями, печатавшіяся преимущественно у Эльзевировъ, въ Амстердамѣ и Лейденѣ, втеченіи второй половины XVII и начала XVIII ст. Вотъ списокъ наиболее выдающихся изданій, приготовленныхъ учеными Іоанномъ Гроновіусомъ, Николаемъ Гейнзіусомъ и Корнелемъ Шревеліусомъ: Гомеръ (1656), Виргилій (1664), Плавтъ (1664), Титъ Ливій (1666), Саллюстій (1665), Плиній Старшій (1669), Овидій (1670), Гораций (1670), Ювеналъ (1671), Тацитъ (1673, 1685). Название Variorum присвоивается и нѣкоторымъ позднѣйшимъ изданіямъ классиковъ, вышедшимъ не въ Голландіи, напр. оксфордскому изданію Овидія (1825) и др.

Вариэтэ (Variétés, théâtre des) — парижскій театръ спеціально для водевиля. Основанъ въ 1789 г. M-elle Монтансье въ Пале-Роялѣ. Въ 1807 г. императорскимъ указомъ В. былъ закрытъ и труппа его перешла въ театръ того же названія, выстроенный на Монмартрскомъ бульварѣ. На этой сценѣ составили себѣ извѣстность Потье, Арналь, Одри, Брессанъ, Фредерикъ Леметръ (ср. Brazier, «Histoire des petits théâtres», 1837). Въ шестидесятыхъ годахъ сюда привлекали массу публики оперетки Оффенбаха. *А. Ум.*

Варія (ц.-сл. *βαρία*, греч. *Βαρεία*) — тяжелое удареніе (gravis) — терминъ, заимствованный изъ греческой грамматики въ церковнославянскую и представляющій совершенно ненужную пересадку, изъ подражанія.

С. Буличъ.

Варка красокъ. — Варка красокъ производится на ситцевыхъ фабрикахъ въ отдѣльномъ помѣщеніи, рядомъ съ ситцепечатными машинами, въ такъ называемой красоваркѣ, гдѣ находятся красковарные котлы; сита для процеживанія готовой краски, сосуды для храненія ея и рядомъ вѣсы, дробилки, краскотерки и другія принадлежности. Особенное вниманіе при варкѣ красокъ необходимо обращать на чистоту аппаратовъ, такъ какъ отъ этого нѣкоторыхъ красокъ измѣняется часто даже отъ ничтожнаго количества примѣсей. Для варки красокъ обыкновенно употребляется система изъ четырехъ, пяти или шести поставленныхъ въ рядъ на общемъ штативѣ мѣдныхъ котловъ съ двойными стѣнками и различной емкости, большею частью отъ 50 до 200 литровъ. Въ промежутокъ между стѣнками помощью особыхъ крановъ можетъ быть впущенъ или паръ для нагреванія котла во время варки, или холодная вода для охлажденія готовой краски. Для размѣшиванія, во время варки, въ котелъ опускается мѣшалка, двигающаяся отъ привода и по окончаніи варки закрѣпляющаяся надъ котлами.

Самый процессъ варки красокъ начинается съ того, что сперва готовятъ загустку; чаще всего крахмальный клейстеръ; для этого въ котелъ закладываютъ отвѣшенное количество крахмала, прибавляютъ немного воды и, въ ручную, мѣшалкою растираютъ крахмалъ такъ, чтобы получилась совершенно однородная жидкость, затѣмъ пускаютъ паръ и прибавляютъ все нужное количество воды при постепенномъ помѣшиваніи. Когда клейстеръ готовъ, прибавляютъ въ него остальные, входящіе въ краску матеріалы тоже при непрерывномъ перемѣшиваніи. Если прибавляемыя вещества, однако, измѣняются при нагреваніи, то сваренную загустку предварительно остужаютъ. Котлы обыкновенно устраиваются вращающимися на горизонтальной оси. Когда надо опорожнить готовый котелъ, то подставляютъ подъ него ушатъ или глиняный кодыпакъ, вынимаютъ мѣшалку и моворачиваютъ котелъ на оси, при чемъ краска и выливается въ подставленную посуду. Послѣ каждой варки котелъ тщательно очищается. Сваренная краска, прежде чѣмъ поступить на печатную машину, процеживается или протирается черезъ мелкое сито; это дѣлается для

отдѣленія случайно попавшихъ песчинокъ, крупныхъ частицъ краски, комочковъ засохшаго клейстера и т. п. Сита обыкновенно употребляются шелковыя и протираныя краски дѣлаются въ ручную. Впрочемъ, для этой цѣли употребляются также и механическія сѣдивки, напр. аппаратъ Розенштилля, въ кот. процѣживаніе краски черезъ тонкое сито обуславливается разряженіемъ воздуха въ сосудѣ, подставленномъ подъ сито и плотно съ нимъ закрѣпленномъ. Нѣкоторыя краски, протравы и загустки, расходуемыя въ большихъ количествахъ и неизмѣняющіяся при храненіи, заготавливаются сразу въ большихъ количествахъ; такъ, въ красоваркахъ часто хранятся запасы свареннаго раствора камеди, трагача, уксуснокислаго глинозема и т. п. Легко же разлагающіяся краски заготавливаются только въ томъ количествѣ, которое необходимо для дѣла. Такъ какъ нѣкоторыя краски дольше сохраняются безъ измѣненія на холоду, то иногда подъ красоварку или въ самой красоваркѣ устраивается небольшая ледникъ, гдѣ онѣ и хранятся.

А. П. Лидовъ. А.

Варки (Benedetto Varchi) — итальянскій писатель, родился въ 1502 г. во Флоренціи, изучалъ въ Падуѣ и Пизѣ правовѣдѣніе, но позже всецѣло отдался наукамъ гуманистическимъ. Въ 1534 г., какъ сторонникъ Строчици, былъ изгнанъ изъ Флоренціи, и послѣ того жилъ попеременно въ Венеціи, Падуѣ и Болоньѣ, пока ему не позволили вернуться во Флоренцію и не поручили написать исторію родного города. Въ награду за этотъ трудъ онъ получилъ аббатство Монтеварки, но въ 1565 году умеръ, не успѣвъ вступить въ новую должность. Его многочисленныя сочиненія давно забыты, но въ свое время они пользовались большимъ успѣхомъ. Его главное сочиненіе: «Storia fiorentina» выдержало нѣсколько изданій, изъ которыхъ наилучшее — изданіе Миланези (Флоренція, 1857); но оно ни по изложенію, ни по содержанію не имѣетъ важнаго значенія. Полное собраніе его сочиненій издано въ Миланѣ (1804 и 1834) и въ Триестѣ (1859). Изъ посмертныхъ его сочиненій изданы: «Lezioni sul Dante e Prose varie» (Флоренція, 1841).

Варкочь (Николай) — австрійскій дипломатъ, 3 раза пріѣзжавшій въ Москву (1589, 1593, 1594) при царѣ Теодорѣ Ивановичѣ для переговоровъ о турецкихъ и польскихъ дѣлахъ. Донесеніе о второмъ пріѣздѣ его въ Москву, весьма интересное для характеристики дипломатическихъ сношеній Россіи, напечатано въ Wichmans «Sammlung bisher nach ungedruckter kleiner Schriften zur Gesch. des Russ. Reichs» (Берлинъ, 1820); авторомъ его былъ одинъ изъ спутниковъ В., Stephan Heuss. О двухъ другихъ путешествіяхъ см. въ 1-мъ т. Аделунга «Kritische Literarische Uebersicht».

Варлаамъ притчи. — Такъ называются самостоятельно обработанныя разсказы, выбранныя изъ исторіи Варлаамъ и Иосафа (см. это сл.), которые впоследствии приписывались также другимъ лицамъ и писателямъ христіанскимъ. Къ такимъ разсказамъ принадлежитъ весьма популярная, перепечатаваемая во многихъ христоматіяхъ притча объ иворогѣ (иногда

— о верблюдѣ), которая представляетъ чело-вѣка, гонимаго иворогомъ, попавшаго въ колодезь и держащагося за кусть на стѣнѣ колодеца; надъ нимъ неистовствуетъ иворогъ (смерть), около него зякутъ пасти аспидовыхъ головъ (физическія слабости); внизу яростно изгибается страшный змій (адъ); наконецъ корни куста постоянно грызутъ двѣ мыши (время — день и ночь); такимъ образомъ каждую минуту несчастный можетъ свалиться внизъ — несмотря на это онъ забываетъ о всемъ и ѣсть выросшій около него ягоды (наслажденія жизни). Эта притча приведена и въ «Исповѣди» графа Л. Н. Толстаго (см. «Послѣднія произведенія графа Л. Н. Толстаго», критическій этюдъ М. С. Громеки). Очень популярна также притча о трехъ друзьяхъ: одинъ чело-вѣкъ, подпавшій гибну царя, оставленъ былъ двумя друзьями, которыхъ онъ любилъ, и спасенъ третьимъ, которымъ онъ пренебрегалъ. Источникомъ первой притчи служить эпизодъ арабской передѣлки Хитопадеси, извѣстный подъ загл. Калила и Димна, повторенный въ «Gesta Romanorum», переведенный на нѣмецкій яз. Рюкертомъ и на литературный русскій языкъ Жуковскимъ; она часто встрѣчается въ русскихъ рукописяхъ XVII, XVI и даже XV в. Вторая притча тоже очень популярна въ Западной Европѣ и на русской почвѣ является уже въ XV вѣкѣ. Другія притчи не встрѣчаются отдѣльно и только составляютъ эпизоды повѣсти о Варлаамѣ и Иосафѣ. Ср. статью А. Н. Веселовскаго: «О славянскихъ редакціяхъ одного аполога Варлаамъ и Иосафа» («Зап. Имп. Акад. Наукъ», т. XXXIV).

И. Лосъ.

Варлаамъ и Иосафъ или **Иосафатъ** — герои средневѣковаго, весьма популярнаго во всей Европѣ романа, перешедшаго туда изъ литературъ далекаго Востока. Сюжетъ романа: у индійскаго царя Абенвера былъ сынъ Иосафатъ; царь хотѣлъ воспитать сына вдали отъ всѣхъ земныхъ заботъ и мелочей и въ невѣдѣніи смерти, но это ему не удалось; явился къ Иосафату благочестивый отшельникъ Варлаамъ, наставлялъ его съ помощью цѣлага ряда притчъ и наконецъ тайно его окрестилъ. Иосафатъ, сдѣлавшись царемъ, ввелъ христіанство въ странѣ, а затѣмъ самъ удалился въ пустыню къ Варлааму, гдѣ и умеръ. Изложеніе повѣсти отличается поэтичностью, но настолько это обстоятельство, сколько богатство апологовъ было причиной необыкновенной популярности сказанія, въ Средне вѣкѣ, во всѣхъ европейскихъ странахъ. Безъ всякаго сомнѣнія, повѣсти этой далъ начало эпизодъ изъ жизни Будды, и сочинена она была впервые гдѣ-то въ Индіи, хотя слѣды индійскаго происхожденія остались лишь въ наименованіи Индійскаго царства, все же остальное ступенвалось вслѣдствіе тщательнаго проведенной христіанской окраски. По мнѣнію нѣкоторыхъ историковъ литературы, повѣсть о В. и И. перешла въ Европу изъ Египта, гдѣ ее передѣлалъ какой-нибудь христіанинъ изъ Абессиніи или Этіопіи; эта абессинская редакція (неизвѣстно на какомъ языкѣ) была передѣлана по-гречески какимъ-то, по преданію, Іоанномъ (по однимъ источникамъ

Г. Дамаскинѣмъ, по другимъ Г. Синайскимъ, Лѣстичникомъ и др.) и соединена съ именемъ Варлаама. Было ли это дѣйствительно историческое лицо или нѣтъ, неизвѣстно; по свидѣтельствамъ Василия Великаго и Иоанна Златоуста отшельникъ Варлаамъ жилъ въ III—IV столѣтіи по Р. Х. Какъ бы то ни было, изъ Византии, чрезъ посредство ли южныхъ славянъ, или непосредственно, повѣсть перешла въ Россію, въ церковнославянскомъ переводѣ, а между 1220 и 1233 г. она была перенесена аббатомъ Гвидономъ въ латинскомъ переводѣ въ Германію, и оттуда быстро разошлась по всей Западной Европѣ. Она подверглась нѣсколькимъ нѣмецкимъ и французскимъ обработкамъ, въ стихахъ и прозѣ. По сѣверно-французской передѣлкѣ сдѣланъ былъ въ началѣ XIV в. итальянскій переводъ; изъ нѣмецкой передѣлки возникла шведская народная повѣсть: «Varlaam och Josaphat» и исландская «Varlaam-saga»; по латинскому подлиннику составила испанская редакция. Въ чешской литературѣ переводъ Варлаама и Иосафа появился еще въ концѣ XV ст. Польскій переводъ Кулиговскаго сдѣланъ по латинскому Якова Виллія и напечатанъ въ Краковѣ въ 1688 г. Древнѣйшія печатныя изданія были сдѣланы на латинскомъ (около 1470—1480 гг.), нѣмецкомъ и чешскомъ языкахъ; существуетъ, наконецъ, еще еврейская редакция, сдѣланная по арабской (подъ загл. Царевичъ и дервишъ), и армянская.

Церковно-славянскій переводъ Варлаама появился въ Россіи не позже XII вѣка, такъ какъ уже Кириллъ Туровскій пользовался имъ для своей притчи «О человекѣ; бѣлоризцѣ» въ славянскомъ переводѣ, а не въ греческомъ подлинникѣ. Древнѣйшая рукопись, сохранившая церковно-славянскій переводъ романа, относится къ XIV в.; по Пышину, оригиналомъ ея была несомнѣнно греческая редакция, хотя это еще не свидѣтельствуемъ о непосредственномъ переходѣ романа изъ Византии въ Россію. Указаніе Миклошича на сербскую рукопись XVI вѣка не имѣетъ большого значенія. Исторія Варлаама была очень любима въ Россіи, она переписывалась безчисленные число разъ и существуютъ многочисленные ея варианты; нѣкоторые апологи переписывались и печатались отдѣльно (см. Варлаама притчи). Въ XVII ст. вышло два изданія исторіи—одно для бѣлорусскихъ читателей, а другое въ Москвѣ; первое носитъ заглавіе: «Гисторія албо правдивое выписане ст. Иоанна Дамаскина о жити стыхъ. Прѣд. отцѣ Варлаама Иосафа и о наверненіи Індіанъ» (1637 г.); московское изданіе съ гравюрами Симона Ушакова, folio 1680 г.; оно описано въ «Очеркѣ литературной исторіи старинныхъ повѣстей и сказокъ русскихъ», Пышина. На сколько исторія о В. и Иосафатѣ была популярна, видно тоже изъ того, что сюжеты ея вошли въ чисто народные произведенія, а именно въ духовные стихи; такъ произошли стихи: «Пѣснь св. Иосафа, когда вышелъ на пустыню», «Стихъ о Иосафѣ царевичѣ и пустынь», съ многочисленными вариантами, прозаическій рассказъ о Иосафѣ (у Безсонова № 60); пѣсни эти вмѣются въ рукописяхъ и еще теперь поются народными пѣвцами. Для рас-

кольниковъ Иосафъ былъ идеаломъ отшельника и вышеупомянутая «Пѣснь о Иосафѣ» дала основную мысль раскольничьему лирическому стиху, восхваляющему пустыню (ср. Безсоновъ, № 70, 72 и Варенцовъ, стр. 193). Наконецъ исторія В. и Иосафа породила одну монастырскую пѣсню позднѣйшаго происхожденія, составленную правильнымъ трехстопнымъ хоремъ. Она же послужила образцомъ для множества подражаній; къ нимъ принадлежатъ, между прочимъ, притчи «о годѣ», «о борѣбѣ смерти съ жизнью», «о составѣ тѣла человекѣ», «о тѣлѣ человекѣ и о друшѣ», «о узкомъ пути», «о дворѣ и о змѣи» и др. См. подробности у Пышина, также Киричаникова: «Греческіе романы въ новой литературѣ» (Харьковъ, 1876) и А. Н. Веселовскаго въ «Журн. Мин. Напр. Просв.» 1877, июль.

И. Лось.

Варлаамъ — византийскій монахъ, родился въ концѣ XIII вѣка; въ 1328 г. прибылъ въ Константинополь, гдѣ въ 1331 г. сталъ игуменомъ монастыря Спасителя. Императоръ Андроникъ Палеологъ послалъ его въ 1339 г. въ Авиньонъ, чтобы вести переговоры о соединеніи Восточной и Римской церквей. Возвратившись въ Константинополь, В. сталъ бороться съ психастами (см. это слово), но, побѣжденный на одномъ изъ константинопольскихъ соборовъ, отправился въ Италію и въ 1342 г. перешелъ въ католицизмъ, въ защиту котораго написалъ нѣсколько сочиненій. Папа Климентъ VI далъ ему епископство въ Неаполитанскомъ королевствѣ, гдѣ онъ и † въ 1348 году. В. — астрономъ, математикъ и знатокъ древней философіи; онъ перенесъ первыя сѣмена греческой образованности въ Италію. Во многихъ онъ возбудилъ желаніе изучать древности. Петрарка принадлежалъ къ его ученикамъ.

Варлаамъ — первый игуменъ Кіево-Печерскаго монастыря. Отецъ В. былъ извѣстный Явъ Вышатичъ, прославившійся при Изяславѣ I и Всеволодѣ I Ярославичахъ побѣдами надъ половцами. Преп. Θεοδοσίη, по сказанію Нестора, любилъ Ява и жену его Марію за ихъ хорошую жизнь, а сынъ ихъ часто приходилъ къ преп. Антонію и Никону слушать ихъ наставленія. Со временемъ онъ даже рѣшился жить съ благочестивыми отцами въ пещерѣ, чѣмъ возбудилъ противъ себя гнѣвъ отца; но твердость духа, проявленная молодымъ человекѣмъ, заставила отца уступить желанію сына. Когда число братіи умножилось до 15 человекъ, Антоній затворился въ пещерной кельѣ, а на свое мѣсто поставилъ В. Надъ пещерою В. устроилъ небольшую церковь для братіи (около половины XI вѣка). Но не долго В. былъ игуменомъ пещерной братіи: вел. кн. Изяславъ перевелъ его въ монастырь св. Дмитрія. Это было въ 1057 г. Въ новой обители В. старался ввести правила отцовъ печерскихъ. Два раза В. путешествовалъ на Востокъ, въ Іерусалимъ и Константинополь, какъ по личному влеченію, такъ и для блага церкви: христіанство на Руси было тогда еще новымъ явленіемъ и многое изъ древнихъ правилъ Восточной церкви нужно было еще вводить съ Востока. На обратномъ пути

изъ второго путешествія въ Константинополь В. скончался во Владимірскомъ Святогорскомъ монастырѣ, на Волыни, завѣщавъ находившимся съ нимъ схоронить его въ монастырѣ св. Θεодосія. Завѣщаніе его было исполнено: тѣло его привезено въ монастырѣ св. Θεодосія и положено въ нынѣшней Антоніевой церкви. Годъ кончины его нигдѣ не показанъ, но, по основательнымъ соображеніямъ архіепископа Филарета, это былъ 1065 г. Память преподобнаго церкви празднуетъ 19 ноября. См. Полн. собраніе русск. лѣтоп. I (1057 и 1106 г.), III, V и Супр. рук. (подъ 1057 г.); патерики Косова и Іосифа Тризны. Весьма близко къ источникамъ житіе Варлаама изложено у Филарета: «Русскіе св.», III.

А. Экземплярскій.

Варлаамъ св. и преп. игуменъ хутынский, новгородскій чудотворецъ, въ мирѣ Алекса Михайловичъ. Что онъ былъ сынъ богатыхъ новгородцевъ, Михаила и Анны, это видно изъ его вкладной въ основанный имъ монастырь. Еще при родителяхъ онъ удалился въ Лисицкій монастырь, но не удовольствовался этимъ: желая подвергнуть себя болѣе строгимъ подвигамъ въ уединеніи, онъ избралъ уединенный холмъ на берегу Волхова, въ 10 вер. отъ Новгорода—Хутынь,—поставилъ здѣсь келію и подвизался, нося власницу въ 18 фуч. и вериги въ 8 фунт. Скоро народъ узналъ объ отшельникѣ: на Хутынь стали приходять слушать наставленія праведника, нѣкоторые изъявляли желаніе жить съ нимъ. Когда довольно набралось народу, онъ поставилъ деревянный храмъ Преображенія Господня и при немъ нѣсколько келій. Этотъ монастырь В. обезпечилъ вкладной, по которой къ обители отходили воды, пашни, сѣнокосы, даже люди и проч. Постыничество и постоянная работа—отличительныя черты жизни Варлаама. Будучи строгъ къ себѣ, онъ строго относился и къ другимъ: даже игуменовъ, нерѣдко производившихъ время не только по-мірски, но и чрезвычайно порочно, онъ жестоко наказывалъ посохомъ; одинъ изъ игуменовъ умеръ отъ его побоевъ. Варлаамъ далъ своей обители уставъ, не дошедшій до насъ въ полномъ видѣ. Слава подвиговъ В. привлекала въ монастырь людей всякихъ состояній. Послѣднимъ дѣяньемъ въ жизни преподобнаго было построеніе каменнаго храма при обители во славу Спасителя. Тогда-же преподобный почтенъ былъ саномъ игумена. Скончался онъ въ 1192 г. Церковь чествуетъ память его 6 ноября, а въ Новгородѣ, кромѣ тѣло, въ первую пятницу послѣ недѣли Всѣхъ Святыхъ по Пятидесятницѣ. Въ Новгородѣ сады чествованія В. встрѣчаются уже въ концѣ XIII вѣка, но церковное празднованіе въ честь его началось въ Москвѣ, а затѣмъ и по всей Россіи, только въ 1461 г.

См. Полное собр. русск. лѣтоп. III (гг. 1192, 1225, 1462, 1508, 1540; IV (1192—3 г.); V (1193 г.), VI (1407 и 1461 г.) и VII (1193 г.). Доп. къ Ак. ист. I, № 5; «Ист. Росс. Іер.», VI, 617; «Опись Хут. м-ря» («Зап. Археолог. общ.», IX); Барсукова, «Источ. русск. агиографіи»; Ключевского, «Древне-русс. житія св.»; Филаретъ, «Русскіе св.» подъ 6 ноября.

А. Экземплярскій.

Варлаамъ, св. и преп. важскій или пенекурскій, называемый также и Пенезскимъ, въ мирѣ Василій Степановичъ Своеземцевъ, новгородскій посадникъ. Въ лѣтописяхъ этотъ посадникъ, не какъ степенный, а какъ старшій, начинаетъ упоминаться съ 1446 г. Въ этомъ году новгородскіе посадники Феодоръ и Василій (Степановичъ), въ качествѣ пословъ отъ Новгорода, ходили въ Москву къ Дмитрію Шемякѣ, занявшему тогда великокняжескій столъ подъ Василіемъ Темнымъ. Въ 1456 году, когда великій князь Василій Темный съ войскомъ подходилъ къ Новгороду, В. С., вмѣстѣ съ другими представителями Новгорода, выѣзжалъ къ великому князю съ просьбой не воевать Новгородской земли,—но эта просьба великимъ княземъ не была уважена. Вотъ все что извѣстно о В. С. изъ лѣтописей. Изъ другихъ источниковъ, не лѣтописнаго характера, извѣстно, что Своеземцевы были богатыми новгородцами, а можетъ быть боярами, еще въ XIII вѣкѣ, судя по тому, что въ самомъ началѣ XIV вѣка одинъ изъ предковъ В. С., Василій Матвѣевичъ, приобрѣлъ обширныя земли по р. Вагѣ. Сюда, на эту рѣку, В. С. посылалъ своихъ управителей и самъ нерѣдко посѣщалъ этотъ край. Въ одно изъ такихъ посѣщеній онъ построилъ на р. Пенезкѣ, впадающей въ Вагу, Пенезскій городокъ. Въ этотъ-то городокъ онъ уходилъ со всѣмъ семействомъ своимъ, «многихъ ради нашихъ ратныхъ» на Новгородъ, какъ говорить житіе преподобнаго, и поселяется въ немъ навсегда. Однажды онъ отдыхалъ гдѣ-то недалеко отъ городка и услышалъ чудесный колокольный звонъ и пѣніе; принявъ это за знаменіе, онъ поставилъ на этомъ мѣстѣ монастырь съ храмомъ во имя Іоанна Богослова. Въ этой-то обители В. С. принялъ иноческій чинъ и имя Варлаама. Проводя иноческіе годы своей жизни въ молитвѣ и строгомъ исполненіи иноческихъ обязанностей, инокъ В. скончался въ глубокой старости, 19 іюня 1462 г. Въ XVII в. новгородскимъ митрополитомъ Киприаномъ установлено празднованіе памяти преподобнаго 19 іюня. См. Полное собраніе русскихъ лѣтописей. IV, 126 и VIII, 145; Житіе преп., составленное іеромонахомъ Іоною въ 1589 г. (Рук. Троицы-Сергіева монаст.); Филарета, «Русскіе св.», мѣсяцъ іюнь, 100—108; тотъ же мѣсяцъ въ такомъ же соч. арх. Игнатія; гр. М. Толстого—въ «Душесп. чтеніи», 1868 г., ч. 3 и въ «Разсказахъ изъ исторіи русской церкви» кн. 3; въ кн. «Русскіе подвижники»—«Житіе преподобнаго В.», съ предисловіемъ А. Григоровича, М. 1887 г.; Ключевского, «Древнер. житія св.»; «Ист. Рос. Іер.», II, 393.

А. Э.

Варлаамъ, митрополитъ новгородскій, съ 1592 года по 1601 г. Погребенъ въ новгородскомъ Софійскомъ соборѣ. Въ «Историческихъ актахъ» (т. I) напечатано его увѣщаніе валаамскимъ старцамъ о соблюденіи Валаамскаго устава и распорядительныя его грамоты.

П. В.

Варлаамъ II, митрополитъ ростовскій и ярославскій, изъ игуменовъ новгородскаго Кирилло-Бѣлозерскаго монастыря, въ январѣ 1587 г., былъ посвященъ на кафедру ростовскую; ум. 1603 г. Онъ присутствовалъ

на Московскомъ соборѣ 1589 г., когда рѣшался вопросъ объ учрежденіи патриаршества въ Россіи. Онъ же, вмѣстѣ съ митрополитомъ московскимъ Говомъ и новгородскимъ архіепископомъ Александромъ, былъ предложенъ въ кандидаты на патриаршество. Въ день избранія Іова въ патриархи В. былъ наименованъ митрополитомъ. Съ этого времени епископы ростовскіе стали именоваться митрополитами ростовскими и ярославскими. *II. В.*

Варлаамъ II былъ шестымъ или, собственно, пятымъ митрополитомъ ростовскимъ (такъ какъ предшественникъ его, Кирилль Завидовъ, два раза занималъ эту кафедру) и занималъ ростовскую кафедру съ 1619 г.; † 1652 г. В. былъ въ 1642 г. въ Москвѣ на соборѣ для избранія преемника патр. Іоасафу I, участвовалъ въ посвященіи Никона въ новгородскіе митрополиты, а также въ соборѣ объ исправленіи многогласнаго пѣнія 9 февраля 1651 г. Грамоты, данныя В. Алексѣемъ Михайловичемъ и патриархомъ Іосифомъ, напечатаны у Амвросія — «Исторія русской іерархіи» IV, 481—489. *II. В.*

Варлаамъ, преподобный ветлужскій, † 1445 г. Житіе и чудеса описаны въ 1639 г.

Варлаамъ Вонатовичъ, или, какъ пишетъ митр. Евгений, Ванатовичъ — архіепископъ кіевскій. Род. въ польскомъ мѣстечкѣ Ярославль въ Галиціи, постриженъ въ Тихвинскомъ большомъ монастырѣ и былъ тамъ іеромонахомъ, потомъ оберъ-іеромонахомъ во флотѣ, архимандритомъ Тихвинскаго монаст., а съ 1722 г. кіевскимъ архіепископомъ, съ наименованіемъ «кіевскій и галицкій», безъ прибавленія «и Малыя Россіи», которое имѣли его предшественники. Управление епархіей кончилось для В. бѣдственнымъ образомъ: въ 1730 г., по именному повелѣнію императрицы Анны, укомъ св. синода ему предписано было со всѣми консисторскими членами и кафедральнымъ писаремъ явиться въ Москву, гдѣ онъ и преданъ былъ суду тайной канцеляріи, приговоренъ сенатомъ къ лишенію сана, а св. синодомъ отрѣшенъ отъ архіерейства и священства и въ званіи простаго монаха сосланъ въ заключеніе въ Кирилловъ-Бѣлозерскій монастырь; имущество его повелѣно было описать и взять въ казну. Причиной бѣдствія, постигшаго В., былъ доносъ кіевскаго городского воита Дмитрія Полоцкаго, который отягощалъ архіерейскихъ и монастырскихъ людей разными поборами, отнималъ у нихъ поля, дѣла и разныя угоды. Опасаясь послѣдствій тяжбы, которую подыялъ съ нимъ В., Полоцкій донесъ въ Москву, что В. въ одинъ высокотожрственный день не служилъ молебна, въ противность указу 17-го марта 1730 г. По воцареніи Елисаветы Петровны В. былъ освобожденъ изъ заключенія, съ возвращеніемъ ему архіерейскаго сана, — но пожелалъ удалиться на покой въ Тихвинскій мон-рь, тамъ посхиимлся (съ именемъ Василія) и скончался въ 1751 г. См. митр. Евгения, «Описаніе Кіево-соф. собора»; П. Строева, «Списки іерарх.».

А. Эземлярскій.

Варлаамъ Голенковскій, намѣстникъ Кіево-Печерскаго монастыря, авторъ книги:

«Диалогизмъ, или разговоръ духовный любителя съ любовію» (Кіевъ, 1714 и 1717; Спб., 1766). Въ книгѣ трактуется о важности священническаго сана и о достойномъ приготовленіи священника къ евхаристическому таинству, о приготовленіи каждого христіанина къ приятію таинства и о плодахъ таинства; въ концѣ книги находятся молитвы и назидательныя размышленія. Ему же принадлежатъ еще «Псалтырь съ предисловіемъ и краткимъ толкованіемъ» (Кіевъ, 1715). *II. В.*

Варлаамъ, преподобный керетскій, не канонизованъ; память его празднуется 6 ноября. Онъ былъ приходскимъ священникомъ села Кереть, около Колы, при царѣ Иванѣ Васильевичѣ. Древнее житіе, написанное около 1664 г., повѣствуетъ о его подвигахъ и чудесахъ. Онъ считается покровителемъ бѣломорскихъ промышленниковъ. *II. В.*

Варлаамъ Косовскій сначала былъ намѣстникомъ кіевскаго Пустынно-Николаевскаго монастыря, потомъ архимандритомъ сибирскимъ. Въ 1707 году, при учрежденіи Петромъ Великимъ Иркутской и нерчинской епархіи, онъ былъ рукоположенъ въ епископы этой послѣдней, а въ 1714 былъ переведенъ на тверскую епископскую кафедру. Здѣсь онъ на собственные средства устроилъ новый нижній рядъ иконостаса, сдѣлавъ новую деревянную раку для мощей св. кн. Михаила и устроилъ ризницу. Въ 1720 году В. переведенъ былъ въ Смоленскъ митрополитомъ, а въ 1721 г. скончался и погребенъ въ смоленской соборной церкви. *А. Э.*

Варлаамъ Лящевскій, родомъ малороссъ, получилъ воспитаніе въ Кіевской академіи, былъ настоятелемъ Межигорскаго Спасо-преображенскаго монастыря, близъ Кіева. Съ особеннымъ успѣхомъ В. преподавалъ въ Кіевской академіи греческій языкъ, который до 1738 г. не былъ тамъ предметомъ постояннаго преподаванія. Для своихъ учениковъ В. составилъ на латинскомъ языкѣ греческую грамматику, которая въ первый разъ напечатана была въ Бреславлѣ въ 1746 г. Къ ней онъ составилъ и ученое предисловіе о пользѣ греческаго языка. Ученикъ и преемникъ В. въ преподаваніи, іеромонахъ Георгій Щербачскій, исправилъ эту книгу и умножилъ примѣрами. Это исправленное изданіе, съ присоединенной къ нему Н. Н. Бантышъ-Каменскимъ греческой хрестоматіей, было нѣсколько разъ перепечатано въ Лейпцигѣ, а въ 1818 г. — въ Москвѣ. Оно почти до послѣдняго времени было настольною книгою во всѣхъ дух. семинаріяхъ. Въ 1788 г. грамматика В. переведена была на русскій языкъ и напечатана въ Спб. Святѣйшій Синодъ, обративъ вниманіе на отличное знаніе Варлаамомъ греч. языка, поручилъ ему, вмѣстѣ съ іером. Гедеономъ Сломинскимъ, пересмотрѣть всѣ поправки славянской Библіи, сдѣланныя до того времени Іаковомъ Блоничскимъ, Іларіономъ Григоровичемъ и др. В. почти одинъ вновь сличилъ весь Вѣтхій Завѣтъ съ греческимъ подлинникомъ; въ этомъ исправленномъ видѣ Библія напечатана была въ Спб. въ 1751 г. и потомъ нѣсколько разъ была перепечатываема. Къ этому полному изданію Библіи В. составилъ предисловіе, со-

державшею исторію и подробное указаніе всёхъ поправокъ въ славянской Библии. Въ 1752 г. В. назначенъ былъ ректоромъ Московской славяно-греко-латинской академіи, но вскорѣ переведенъ былъ, съ званіемъ члена конторы Св. Синода, въ Донской монастырь, въ которомъ и скончался въ 1774 г. Есть еще его переводъ книги: «Зерцало должности государской».

А. Эжмиллерскій.

Варлаамъ Палицынъ—келяръ Чудова монастыря. Онъ написалъ: «Осаду Кіева татарами», «О трехъ князьяхъ» и «Синописи русской исторіи съ 859 до 1562 г., съ приложеніемъ договоровъ X вѣка». Всѣ его сочиненія находятся въ рукописяхъ въ Императорской Публичной бібліотекѣ и въ Московскомъ Обществе исторіи и древностей.

М. М.

Варлаамъ, преподобный серпуховскій, не канонизованъ. † 1377 г. Онъ былъ келейникомъ московскаго митрополита св. Алексія; основалъ мужской монастырь (теперь женскій) Владычній Введенія Пресв. Богородицы въ Серпуховѣ. Могила его находится близъ входа въ монастырскій соборъ.

П. В.

Варлаамъ Шишацкій былъ архимандритомъ, съ 1795 г. епископомъ волинскимъ, въ 1805 г. переведенъ на кафедрѣ могилевскую и витебскую и возведенъ въ архіепископы. По недостатку мужества, онъ принесъ въ своемъ кафедральномъ соборѣ присягу Наполеону I и увлекъ за собою значительную часть духовенства своей епархіи. Архіепископъ Теофилактъ Русановъ, которому поручено было св. Синодомъ ревизовать могилевскую епархію и выполнить синодальное опредѣленіе относительно могилевскаго архіепископа - измѣнника, совершилъ въ Могилевѣ церемонію снятія сана надъ В. Въ качествѣ простаго монаха В. былъ сосланъ въ Новгородъ-Сѣверскій монастырь, гдѣ и умеръ въ 1821 г.

П. В.

Варлаамъ Ясинскій—воспитаникъ Кіевской академіи, потомъ учился въ краковской католической академіи; въ 1669—73 г. былъ ректоромъ Кіевской академіи, позже—настоятелемъ Кіево-Печерскаго монастыря. Тогда рѣшался сложный и запутанный вопросъ о подчиненіи западно-русской іерархіи московскому патриархату. Простой народъ, нечиновные казаки и города тянули къ Москвѣ, а казачка старшина и шляхетство считали для себя болѣе выгодною связь съ шляхетскою Польшею. Такое же раздѣленіе было и въ духовенствѣ: бѣлое духовенство стремилось къ іерархическому единенію и подчиненію московскому патриарху, а высшее духовенство боялось зависимости отъ московскаго патриарха и желало остаться въ фактивномъ и поэтому нисколько не стѣснительномъ подчиненіи патриарху константинопольскому. Цѣлый рядъ іерарховъ противоѣвствовалъ соединенію съ Москвою. Въ числѣ ихъ былъ и В. Ясинскій. Когда, послѣ мира Москвы съ Польшею, въ 1686 г. приступлено было къ упорядоченію запутанныхъ церковныхъ отношеній Малороссіи къ Москвѣ и рѣшено посвятить въ Москвѣ митрополита для Кіева, В., которому предлагали кандидатуру на кіевскую кафедру, отказался ѣхать въ Москву и посвящаясь отъ патриарха московскаго. Тогда избрали и по-

святили въ митрополиты епископа лужскаго, Гедеона Четвертинскаго. В. Ясинскій не хотѣлъ признать законнымъ избраніе Гедеона; но послѣ того какъ константинопольскій патриархъ, въ согласіи съ другими восточными патриархами, въ 1687 г. утвердилъ зависимость кіевской митрополіи отъ московскаго патриарха, прочесть В. утратилъ смыслъ и основаніе. Преемникомъ Гедеона Четвертинскаго былъ назначенъ В. и посвященъ въ 1690 г. московскимъ патриархомъ въ митрополиты Кіева, Галича и всея Малыя Россіи. В. былъ челоуѣкъ ученый и покровитель ученыхъ: по его рекомендаціи Петромъ Великимъ были вызваны въ Москву и получили высокой іерархической постъ св. Димитрій Туптало и Филодей Лещинскій, просвѣтитель Сибири; по его настоянію и при его покровительствѣ св. Димитрій принялся за составленіе знаменитыхъ своихъ «Четьи Минеи»; извѣстное «Православное исповѣданіе вѣры» явилось въ переводѣ на славянскій языкъ, только благодаря его содѣйствию. Имѣютъ историческій интересъ и его собственные писанія, исчисленные у арх. Филарета въ «Обзорѣ русск. духовн. литер.»

П. Васильевъ.

Варлаамъ Ядкій—іеромонахъ Чудовскаго монастыря, бѣжавшій вмѣстѣ съ Гришкой Отрепьевымъ въ Польшу (1602) и бывшій при немъ до провозглашенія самозванца царемъ. Когда, затѣмъ, В. громогласно сталъ уличать самозванца, онъ былъ сосланъ въ Самборъ и заключенъ въ тюрьму, гдѣ, вѣроятно, и умеръ.

Варлаковъ (Иванъ Ивановичъ)—сибирскій стихотворецъ, происходилъ изъ духовнаго званія и получилъ образованіе въ тобольской духовной семинаріи. Въ 1817 году поступилъ на службу секретаремъ при сибирскомъ почтамтѣ, а потомъ комиссіонеромъ тобольскаго провіантскаго вѣдомства; съ 1823 года служилъ въ губернской канцеляріи Енисейской губерніи. Онъ писалъ немного, а печаталъ еще меньше; есть нѣсколько его стихотвореній въ «Вѣстникѣ Европы» и «Енисейскомъ Альманахѣ»; славу же себѣ стяжалъ рукописными произведеніями сатирическаго и карикатурнаго содержанія. Умеръ 41 года въ Красноярскѣ, 16 февраля 1830 г.

М. М.

Варламова губа, въ Сѣверномъ океанѣ, на Лапландскомъ берегу, въ ю.-в. части Кольскаго залива, имѣетъ 2 в. длины къ ЮЗ. и 1½ в. шир.; на срединѣ ея 2 небольшихъ островка, называемые также Варламовыми; къ З. и Ю. заливъ мелководенъ, а къ В. и ЮВ. глубина его простирается отъ 10 до 30 сажень.

Варламовъ (Александръ Егоровичъ)—весьма талантливый авторъ многочисленныхъ русскихъ романсовъ и пѣсень, изъ которыхъ многія пріобрѣли чрезвычайную популярность, благодаря искренности, мелодичности, доступности и нерѣдко русскому народному пошибу. В. родился въ 1801 г., умеръ въ 1851 г. Воспитывался въ придворной пѣвческой капеллѣ, подъ руководствомъ знаменитаго Борнянскаго. Готовился сначала къ карьерѣ пѣвца, но вѣлѣствіе ослабленія голоса ему пришлось отказаться отъ этой мысли. Получивъ

мѣсто псаломщика въ Нидерландахъ, онъ пробылъ некоторое время за-границей, гдѣ продолжалъ изучать музыкальное искусство. Вернувшись въ Россію, онъ съ 1832 г. былъ капельмейстеромъ при московскихъ театрахъ, а съ 1835 г. поселился въ Петербургъ и преподавалъ пѣніе въ разныхъ учебныхъ заведеніяхъ. Начало композиторской дѣятельности В. относится къ концу 30-хъ годовъ. Первые девять романсовъ В. были напечатаны въ Москвѣ въ 1839 году у музыкальнаго издателя Грессера. Изъ нихъ особенную популярность получили: «Не шей ты мнѣ, матушка, красный сарафанъ» и «Что отуманилась зоренька ясная». Къ этой серіи романсовъ относятся еще: «Пойми меня», «Вотъ идутъ полки родные», «Не шумите», «Охъ болитъ», «Молодая молодка», «Ахъ ты молодость». Много романсовъ было написано В. въ сороковыхъ годахъ; они напечатаны у разныхъ издателей Петербурга и Москвы. Весьма извѣстная «Пѣснь Офелии», пѣтая В. В. Самойловой въ трагедіи «Гамлетъ», издана въ 1842 г. у Грессера въ Москвѣ; «Испанская серенада»—въ 1845 г. у Бернарда, «Разлюби меня»—въ томъ же году у Миллера, «Волшебница» (1844 г., издание магазина «Музыкальное Эхо»), «Влѣтеть парусъ одинокій»—въ 1848 г. у Грессера и пр. Позднѣе всѣ романсы, съчетомъ 223, изданы Стелловскимъ въ Петербургѣ, въ 12 тетрадяхъ. В. пробоваъ свои силы и въ области духовной музыки. Ему принадлежитъ «Херувимская» на восемь и на четыре голоса (изданіе Грессера, 1844). Но авторъ скоро понялъ, что величественный, требующій строгой выдержки церковный стиль не подходитъ къ характеру его дарованія и къ его музыкальной техникѣ, не особенно развитой; онъ вновь перешелъ къ любимымъ имъ формамъ пѣсни и романа. В. заявилъ о себѣ, какъ о педагогѣ, въ своей «Полной школѣ пѣнія», въ трехъ частяхъ, изданной у Грессера въ Москвѣ въ 1840 г. Эта школа является у насъ первымъ и для своего времени замѣчательнымъ вокальнымъ руководствомъ. Теперь это изданіе Грессера составляетъ библиографическую рѣдкость. Изъ трехъ частей слабѣе обработана первая, теоретическая часть, представляющая переработку «Nouvelle méthode de chant et de vocalisation» парижскаго профессора Андраде. Но зато вторая, практическая, сдѣлана совершенно самостоятельно, изобилуетъ многими драгоценными замѣчаніями, не утратившими своего значенія и въ настоящее время и изобличающими въ авторѣ большаго знатока человѣческаго голоса. Третья часть заключается въ себѣ десять упражненій для голоса, съ аккомпаниментомъ фортепiano, и двѣ русскія пѣсни: «Ахъ не одно то полѣ дороженька» и «Не будите меня молоду», переложенныя на три голоса. Ни одинъ композиторъ не выдержалъ у насъ столько изданій, какъ В. Въ 1886 году начало выходить въ Москвѣ, у Гутейла, новое полное собраніе сочиненій В., издаваемое его наследниками.

Н. Соловьевъ.

Варламовъ (Константинъ Александровичъ)—комикъ, родился въ 1851 г., сынъ извѣстнаго композитора (см. выше). Впервые В. появился на сценѣ въ Кронштадтѣ, въ труппѣ

А. М. Читау. На петербургской сценѣ В. дебютировалъ въ 1875 г. Со смертію Виноградова († 1877) роли покойнаго перешли къ В. и выдвинули его на первый планъ. Сначала впадая въ шаржъ, В. постояннымъ трудомъ избавился отъ этого недостатка, и нынѣ это одинъ изъ любимѣйшихъ артистовъ александринской сцены. Число съигранныхъ имъ ролей превышаетъ 200. Не только въ жанровомъ, но и въ классическомъ репертуарѣ у В. есть превосходные роли, каковы: Клоковъ («Много шуму изъ пустяковъ»), Скалозубъ и Горичевъ («Горе отъ ума»), Земляника и Осипъ («Ревизоръ»), Сганарель («Донъ-Жуанъ»), Большинцовъ («Мѣсяцъ въ деревнѣ») и др.

А. Ум.

Варле (Габриель Varlet)—французскій актеръ, род. въ Парижѣ въ 1810 г.; игралъ въ Парижѣ (на Comédie française) и въ Брюсселѣ; въ 1845 г. былъ приглашенъ въ С.-Петербургъ, въ Михайловскій театръ, гдѣ особенно обращалъ на себя вниманіе въ комедіяхъ Мольера и Мариво. Ум. въ 1867 г.

А. Ум.

Варленъ (Луи Эженъ Varlin)—членъ парижской коммуны, род. 1839 г. По ремеслу переплетчикъ, В. посвящалъ свои досуги изученію рабочаго вопроса. Съ самаго основанія международнаго союза рабочихъ (Интернационали), В., какъ секретарь французской секціи, горячо пределялся дѣлу пропаганды. На женевскомъ конгрессѣ (1866) В. принималъ дѣятельное участіе въ редакціи статутовъ союза, и, немного спустя, присоединился къ фракціи коллективистовъ. Подвергнутый, вмѣстѣ съ другими членами союза, судебному преслѣдованію, В. былъ присужденъ, въ 1870 г., къ тюремному заключенію на 1 годъ, но бѣжалъ въ Лондонъ. переворотъ 4 сент. возвратъ его въ Парижъ, гдѣ онъ командовалъ, во время осады, батальономъ національной гвардіи. Послѣ возстанія 18 марта, В. подписалъ прокламацію центральнаго комитета, захватившаго верховную власть, и былъ избранъ членомъ коммуны. Назначенный членомъ финансовой комиссіи и делегатомъ при министерствѣ финансовъ, В. былъ скоро смѣненъ, за то что не сумѣлъ изыскать нужныя коммуны денежныя средства. Съ того времени В. держалъ взглядомъ меньшинство коммуны, возстававшаго противъ излишествъ большинства, и былъ противникомъ образованія комитета общественнаго спасенія. Когда версальскія войска вступили въ Парижъ, В. былъ въ числѣ упорно сражавшихся на баррикадахъ, почему онъ заочно и былъ присужденъ къ смертной казни. Но ему удалось бѣжать въ Брюссель, гдѣ онъ вновь занялся своимъ прежнимъ ремесломъ.

Вармия—страна, искони населенная польскою народностью; въ XIII столѣтіи была обращена въ христіанство и покорена крестоносцами. Подъ ихъ владычествомъ она подверглась отмѣченію и получила нѣмецкое названіе Etmenland. Занимая пространство въ 13 кв. миль, Вармия граничила на сѣверѣ съ Фришгафомъ, на западѣ — съ воеводствомъ Мальборгскимъ, на Югѣ и Востокѣ—съ герцогскою Пруссіей, и, состоя во владѣніи ордена, подчинялась власти архіепископа рижскаго. При переходѣ Пруссіи подъ власть Польши по Торн-

скому миру, въ 1466 г., епископъ В. заключилъ съ королемъ польскимъ особый договоръ, по которому получилъ княжескія права въ предѣлахъ своей епархіи, включительно до права смертной казни, предсѣдательствовала въ провинціальномъ сенатѣ королевской Пруссіи и приобрѣлъ право на мѣсто въ польскомъ сенатѣ, чередуясь имъ съ епископомъ лудскимъ, а въ дѣлахъ церковныхъ подчинялся не польскому примасу, но прямо папѣ. Епископъ же назначалъ въ провинціи земскихъ чиновниковъ и старостъ; резиденція его была сперва въ Браунсбергѣ, потомъ въ Гейльсбергѣ. Жители, подъ его юрисдикціей, управлялись на основаніи общаго для всей королевской Пруссіи права и своихъ мѣстныхъ законовъ. Такое положеніе продолжалось до перваго раздѣла Польши, въ 1772 г., когда В. перешла подъ власть короля прусскаго Фридриха Вел. Последний уничтожилъ какъ мѣстные законы ея, такъ и княжескія привилегіи епископа, и сравнялъ ее съ остальными провинціями Пруссіи. Наиболее замѣчательными епископами Варми за польскій періодъ ея исторіи были: Эней Сильвій Пикколомини (вспомоществовавшій папѣ Пій II), Гозій и Кромьеръ. О В. см. Бобринскій, «Очеркъ исторіи Польши» (русск. перев.).

В. Мякотинъ.

Вармингъ (Евгеній) — известный ботаникъ, род. въ 1841 г., съ 1873—82 гг.—проф. копенгагенскаго университета, а съ 1882—86 гг. проф. ботаники стокгольмскаго унив. Извѣстенъ работами по морфологіи, исторіи развитія и систематикѣ растений. Онъ издалъ: «Le Cyathium de l'Euphorbia est-il une fleur ou une inflorescence?» (Копенгагенъ, 1870), «Recherches sur la ramification des phanogames et sur la partition du point végétatif» (тамъ же, 1873), «Sur les différences entre les trichomes et les épiblastèmes d'un ordre plus élevé» (тамъ же, 1873), «Untersuchungen über pollenbildende Phyllome» («Hansteins botan. Abhandlungen», II, 1873), «Bemerkungen über die Eichen» («Bot. Zeitung», 1874), «Undersøgelser og Betragtninge over Cycaderne» (Копенгагенъ, 1877), «Om nogle ved Danmarks Kyster levende Bakterier» (тамъ же, 1876), «Etudes anatomiques et physiologiques sur la famille des Podostomacées» (тамъ же, 1881—82), «Haandbog i den systematiske Botanik» (тамъ же, 1884; есть нѣмецкій переводъ: Handbuch der systematischen Botanik, Берлинъ, 1890).

Вармбруннъ (Warmbrunn)—въ Силезіи, у подножья Исполинскихъ горъ, на высотѣ 325 м. надъ ур. м., въ разстояніи $\frac{3}{4}$ ч. отъ желѣзнодорожной станціи Нашбергъ, 6 источниковъ, принадлежащихъ къ группѣ акратотермъ, съ t° отъ 35 до 38 $^{\circ}$ Ц. Употребляются для ваннъ и для питья. Вода питьевоскоп источника (38 $^{\circ}$ Ц.) горьковата на вкусъ, отдаетъ сѣрой; содержитъ въ 1000 ч. всего 0,54 ч. солей, въ томъ числѣ 0,144 двууглекислаго натра. Показанія: ревматизмъ, подагра (ванны), малокровіе, катарры дыхательныхъ путей (внутри). Устройство прекрасное. *Г. Г.*

Вармундъ (Адольфъ Warmund) — нѣмецкій ориенталистъ, род. въ 1827 г. въ Висбаденѣ; въ 1862 г. сталъ читать въ вѣнскомъ

университетѣ арабскій, персидскій и турецкій языки. Съ 1870 г. В. занимаетъ катедру арабскаго языка въ вѣнской восточной академіи, а съ 1885 г. состоитъ директоромъ института восточныхъ языковъ. Ему принадлежатъ слѣдующія сочиненія: «Praktisches Handbuch der neu-arabischen Sprache» (3 изд., Гиссенъ, 1886); «Handwörterbuch der neu-arabischen und deutschen Sprache» (2 т., Гиссенъ, 1874—77); «Le-sebuch in neu-arab. Sprache» (2 изд., Гиссенъ, 1880); «Praktisches Handbuch der osman-türkischen Sprache» (2 изд., Гиссенъ, 1884) «Praktisches Handbuch der neu-persischen Sprache» (Гиссенъ, 1875); «Babylonierum, Judentum und Christentum» (Лейпцигъ, 1882); «Die christliche Schule und das Judentum» (Вѣна, 1885); «Das Gesetz des Nomadenthums und die heutige Judenherrschaft» (1887). Издалъ также переводы Фукидида и Диодора.

Варна—древній Одессусъ (также Табериополь), составлявшій самостоятельную адриатическую колонию. Во время владычества римлянъ, исторія только въ началѣ V в. упоминаетъ объ Одессусѣ. Точно неизвѣстно, когда именно древній Одессусъ сталъ называться В.; но лѣтописецъ Теофанъ, повѣствуя о занятіи города болгарами послѣ одержанной ими побѣды (679 г.) надъ арміею императора Константина Погоната, называетъ его уже Варной. Въ настоящее время В.—разрушенная крѣпость и пристань у сѣверо-восточной окончатости Балканъ, на берегу Чернаго моря, съ 25250 жителей, главный городъ округа того же названія. Къ С. отъ крѣпости — портъ, безопасный отъ сѣверныхъ и сѣверо-восточныхъ вѣтровъ, наиболѣе господствующихъ въ Черномъ морѣ. Мѣсто, гдѣ удобнѣе всего, по безопасности, бросить якорь, находится къ В. отъ крѣпости, противъ мыса Галата, гдѣ всегда останавливаются военныя суда. Глубина воды въ этомъ мѣстѣ 8—15 саж. Близъ самой крѣпости и у пристани вода мелка. Варненскій портъ или, скорѣе, рейдъ совершенно незащищенъ отъ восточныхъ и юго-восточныхъ вѣтровъ и при сильномъ напорѣ послѣднихъ судамъ угрожаетъ большая опасность быть выброшенными на берегъ, чему не разъ бывали примѣры. Въ 1841 г. Австрія учредила въ В. агентуру пароходнаго общества Длойдъ, а послѣ того и другія европейскія державы назначили туда своихъ консуловъ. В. принадлежитъ къ числу приморскихъ городовъ Болгаріи, въ которыхъ живетъ много грековъ; послѣдніе составляютъ болѣе $\frac{1}{3}$ всего числа жителей города, причемъ къ нимъ причисляютъ себя и такъ наз. гагаузы—потомки, какъ полагаютъ, древнихъ кумановъ, исповѣдующіе православіе, но говорящіе на турецкомъ языкѣ. Въ числѣ жителей В. много турокъ, составлявшихъ до послѣдней войны болѣе половины всего населенія города. Въ В. имѣетъ резиденцію греческій епископъ, подчиняющійся вселенскому патриарху въ Константинополѣ. Предполагается въ ближайшемъ будущемъ искусственно очистить и углубить варненскій рейдъ и соединить его каналомъ съ озеромъ Девно, чѣмъ будетъ устроена вполне безопасная, отличная стоянка для всякихъ судовъ. Въ окрестностяхъ В. находится лѣтняя рези-

денция болгарскаго князя, Сандрово. Изъ двухъ главныхъ черноморскихъ городовъ Болгаріи, Варны и Бургаса, В. занимаетъ первое мѣсто по вывозу и ввозу товаровъ водянымъ путемъ. Въ В. имѣются мужская и женская гимназіи. В. соединена рельсовымъ путемъ съ Рущукомъ и съ сѣвн. австрійскихъ желѣзныхъ дорогъ.

Въ лѣтописяхъ военной исторіи имя В. впервые пріобрѣтаетъ военную извѣстность въ 1444 году, когда король польскій и венгерскій Владиславъ III рѣшился изгнать турокъ изъ Европы и, собравъ до 20 т. польскихъ, венгерскихъ, трансильванскихъ и другихъ войскъ, въ началѣ ноября подступилъ къ крѣпости. Султанъ Амуратъ II находился въ Малой Азійи, но, узнавъ о вторженіи христіанъ, перевезъ черезъ Босфоръ 150 тыс. армію и 9 ноября привелъ ее къ В. Несмотря на неожиданность прибытія турокъ и подавляющее превосходство ихъ силъ, Владиславъ на слѣдующій же день атаковалъ непріятеля. Бой продолжался, съ перемѣннымъ успѣхомъ, втеченіе всего дня; но когда самъ король, при нападеніи на янычаръ, былъ убитъ, то главный полководецъ его, Янъ Гуннадъ, вмѣстѣ со своею конницею, обратился въ бѣгство, а осталная часть христіанской арміи была разсыяна и весь обозъ ея достался въ руки туркамъ. Въ русско-турецкую кампанію 1773 г., фельдмаршалъ, графъ Румянцевъ, выслалъ къ В. отрядъ генерала Унгерна, который, не сдѣлавъ никакихъ приготовленій, пытался, 30 октября, взять крѣпость штурмомъ, но былъ отбитъ и потерялъ 6 орудій, завязшихъ въ болотѣ. Въ войну 1810 г. за В. наблюдали отряды генераловъ Цызырева и Воинова, отступившіе въ концѣ осени на зимнія квартиры. Передъ войною 1828 г. В. была уже первоклассною крѣпостью, которая преграждала операціонную линію русскихъ войскъ у Балканъ и овладѣніе которою, поэтому, пріобрѣтало для насъ крайне важное значеніе. Избрана же была эта операціонная линія въ виду возможности содѣйствія нашего флота, который въ то время вполне господствовалъ надъ Чернымъ моремъ. Въ іюль 1828 г., послѣ предварительныхъ развѣдокъ, къ В. подступилъ отрядъ русскихъ войскъ подъ начальствомъ князя Меншикова. Вслѣдъ затѣмъ показалась на морѣ эскадра адмирала Грейга; но суда ея, по мѣстнымъ условіямъ, не могли подойти къ самой крѣпости и оказать содѣйствіе сухопутнымъ войскамъ. На первое время князь Меншиковъ ограничивался оборонительными дѣйствіями, выжидая прибытія остальныхъ направленныхъ къ Варнѣ войскъ и осаднаго парка. Турки, не оставались бездѣятельными, но безпрестанно тревожили насъ болѣе или менѣе сильными вылазками. 26 іюля съ двухъ кораблей русскаго флота открыто бомбардированіе, а на слѣдующее утро отрядъ грѣбныхъ судовъ, подъ начальствомъ капитана 2 ранга Мелихова, овладѣлъ подъ В. турецкою флотиліей. Въ началѣ августа приступлено было къ осаднымъ работамъ, при чемъ, для совмѣстнаго дѣйствія съ флотомъ, пунктомъ атаки былъ избранъ сѣверо-восточный фронтъ крѣпости. 5 августа осадныя батареи открыли огонь, а 9-го числа турки (число коихъ увеличилось до 20 тыс. чел. вслѣдствіе под-

крѣпленій, прибывавшихъ съ южной стороны крѣпости) сдѣлали смѣлую вылазку, но были отбиты съ большими потерями. Въ этотъ день князь Меншиковъ былъ тяжело раненъ; его замѣнилъ гр. Воронцовъ. 27 августа пріѣхалъ къ войскамъ императоръ Николай I, который во время осады имѣлъ пребываніе на адмиральскомъ кораблѣ «Парижъ». На слѣдующій день къ русскимъ присоединился гвардейскій корпусъ, приведенный великимъ княземъ Михаиломъ Павловичемъ, и тогда представилась возможность, обложивъ крѣпость и съ южной стороны, воспрепятствовать прибытію новыхъ подкрѣпленій къ гарнизону. Въ началѣ сентября получено было извѣстіе, что на выручку В. приближается отъ р. Камчикъ 30-тысячный корпусъ паши Омера-Врѣоне. Для релогноспаровки расположенія вновь прибывшихъ непріятельскихъ силъ высланъ былъ отъ войскъ, расположенныхъ на южной сторонѣ крѣпости, отрядъ изъ двухъ баталіоновъ л.-гв. егерскаго полка, съ двумя эскадронами и двумя орудіями, подъ общою командою полковника польскихъ войскъ гр. Залускаго. Послѣдній завелъ свой отрядъ далеко впередъ, въ густой лѣсъ, нагнулся на далеко превосходныя непріятельскія силы и въ критическую минуту ускакалъ съ конницею и артиллеріею. Лейбъ-егеря, подвергшись со всѣхъ сторонъ натиску несравненно сильнѣйшаго противника, понесли огромныя потери, и лишь небольшая часть ихъ успѣла отступить въ укрѣпленную позицію къ югу отъ В. По полученіи объ этомъ извѣстія, южный отрядъ обложивъ крѣпость усиленъ тремя свѣжами гвардейскими баталіонами и начальство надъ нимъ поручено было храброму и опытному генералу Вистрому (см. это имя). 16 сентября онъ былъ атакованъ съ южной стороны всѣмъ корпусомъ Омера-Врѣоне и одновременно съ этою атакою произведена вылазка изъ В. Послѣ 4-часоваго упорнаго боя турки были отражены на всѣхъ пунктахъ и донесли большія потери. 18 сентября противъ сильной позиціи Омера-Врѣоне, на константинопольской дорогѣ, произведена одновременная атака съ одной стороны отрядомъ генерала Вистрома, а съ другой — корпусомъ принца Евгенія Виртембергскаго. Хотя обѣ атаки не удались, но онѣ имѣли послѣдствіемъ, что Омеръ совершенно отказался отъ наступательныхъ дѣйствій для освобожденія В. Между тѣмъ осадныя работы съ сѣверо-восточной стороны крѣпости доведены были до самаго ра. 21 и 22 сентября взорваны были мины подъ 1 и 2 бастіонами. 28 числа комендантъ крѣпости, Юсуфъ-паша, положилъ оружіе; но часть гарнизона, подъ начальствомъ Капулана-паши, заперлась въ цитадели и рѣшилась защищаться до послѣдней крайности. Однако, по открытіи огня съ флота и осадныхъ батарей, она тоже принуждена была сдаться. 29 сентября русскія войска заняли В., а Омеръ-Врѣоне, узнавъ объ этомъ, отступилъ за Камчикъ. Взятіе В. открыло русскимъ дорогу въ Константинополь, освободивъ для наступательныхъ дѣйствій большія силы. Послѣ Адрианопольскаго мира В. была возвращена туркамъ, при чемъ укрѣпленія ея взорваны, а взятые тамъ 162 орудія увезены въ Россію.

Въ восточную войну 1853—56 г. В., снова обращенная въ крѣпость, не имѣла прямого вліянія на ходъ военныхъ дѣйствій. Передъ войною 1877—78 г. В. была усилена съ сѣверянныхъ, изъ которыхъ одна кладбищенская; 4-хъ классное городское училище, приходское училище, земская больница и аптека. Варнавинскій уѣздъ—въ юго-восточной части Костромской губ.; пространство уѣзда 9430 квадратныхъ верстъ. Поверхность уѣзда ровная; наиболѣе возвышенная часть — на правомъ берегу р. Ветлуги, у границъ Макарьевского у. (60—80 саж. надъ уровн. моря); еще выше (до 80 саж. высоты)—на СВ. къ границѣ Ветлужскаго уѣзда. Преобладаетъ почва супесчаная и песчаная, а въ южной части иловатая. Изъ рѣкъ замѣчательна рѣка Ветлуга (см. это слово). По ней сплавляютъ весною лѣсъ, хлѣбъ и другіе товары. Изъ притоковъ ея болѣе замѣчательны: лѣв. Лапшенга и Кудрома, правые—Уста (сплавная), Черная и др. Озеръ много, но почти всѣ образовались изъ стараго русла Ветлуги и не превышаютъ 3 версты длины. Болотъ много, въ особенности внутри лѣсовъ. Въ 1860 году лѣсовъ считалось до 800 т. десятинъ, въ которыхъ 83389 десятинъ казенныхъ. Въ настоящее время лѣса владѣльческіе и крестьянскіе вырублены въ значительной степени. Площади посѣва за послѣднія сорокъ лѣтъ существенно не измѣнились. Въ 1838 г. ржи посѣяно было около 44 тыс. четвертей, овса около 66 тыс., картофелю около 13½ тыс., пшеницы около 4 тыс., ячменя около 2¼ т., льну около 7½ тыс. Луговъ въ уѣздѣ до 18 тыс. дес.; лучшіе по р. Ветлугѣ. Распределение земельной собственности въ уѣздѣ, въ 1889 г., было слѣдующее: казна владѣла 121416 десятин. (стоимостью, по земской опѣнкѣ, 343416 руб.), удѣльное вѣдомство 202922 десятинами (стоимостью 796961 р.), сельскія общества 218986 десятинами (стоим. 2073484 руб., цифра земскаго сбора 38793 руб.), частные владѣльцы 345945 десятинами (стоим. 1087177 руб., земскій сборъ 20404 р.). Остальныя статьи земскаго дохода составляли, въ 1889 г., около 11 тыс. рублей. Фабричная и заводская промышленность въ уѣздѣ развита слабо. Жители занимаются хлѣбопашествомъ и лѣсными промыслами. Пчеловодство очень развито въ уѣздѣ. Въ уѣздѣ 203 запасныхъ хлѣбныхъ магазиновъ, въ которыхъ къ 1 января 1890 г. состояло озимаго хлѣба 27548 и ярового 26856 четв.; въ ссудахъ и недоимкахъ было ярового 56712 и озимаго 17094 четв. Жителей въ уѣздѣ 108046 обоюго пола (52942 м. п. и 55104 ж. п.). Въ 1860 г. жителей было только 78279 чел. Уѣздъ раздѣляется на 2 стана и 18 волостей. Всѣхъ населенныхъ мѣстъ въ уѣздѣ 907. Среди жителей довольно много раскольниковъ, у которыхъ 6 молельн; есть и единовѣрцы, имѣющие одну церковь. Въ 1889 г. варнавинское земство содержало на свой счетъ 15 училищъ и давало субсидію крестьянскимъ обществамъ на содержаніе 3 училищъ; кромѣ того, ассигновало 2100 р. на городское училище и израсходовало на постройку дома для двухъ училищъ болѣе 5000 р. Весь земскій расходъ на народное образованіе составлялъ въ 1889 г. 12937 р. Въ уѣздѣ два

нованіи слободы Варнавинской, въ 1778 г., въ городѣ, пустынь стала соборнымъ храмомъ. Всего въ городѣ 1 каменная церковь и 3 деревянныхъ, изъ которыхъ одна кладбищенская; 4-хъ классное городское училище, приходское училище, земская больница и аптека. Варнавинскій уѣздъ—въ юго-восточной части Костромской губ.; пространство уѣзда 9430 квадратныхъ верстъ. Поверхность уѣзда ровная; наиболѣе возвышенная часть — на правомъ берегу р. Ветлуги, у границъ Макарьевского у. (60—80 саж. надъ уровн. моря); еще выше (до 80 саж. высоты)—на СВ. къ границѣ Ветлужскаго уѣзда. Преобладаетъ почва супесчаная и песчаная, а въ южной части иловатая. Изъ рѣкъ замѣчательна рѣка Ветлуга (см. это слово). По ней сплавляютъ весною лѣсъ, хлѣбъ и другіе товары. Изъ притоковъ ея болѣе замѣчательны: лѣв. Лапшенга и Кудрома, правые—Уста (сплавная), Черная и др. Озеръ много, но почти всѣ образовались изъ стараго русла Ветлуги и не превышаютъ 3 версты длины. Болотъ много, въ особенности внутри лѣсовъ. Въ 1860 году лѣсовъ считалось до 800 т. десятинъ, въ которыхъ 83389 десятинъ казенныхъ. Въ настоящее время лѣса владѣльческіе и крестьянскіе вырублены въ значительной степени. Площади посѣва за послѣднія сорокъ лѣтъ существенно не измѣнились. Въ 1838 г. ржи посѣяно было около 44 тыс. четвертей, овса около 66 тыс., картофелю около 13½ тыс., пшеницы около 4 тыс., ячменя около 2¼ т., льну около 7½ тыс. Луговъ въ уѣздѣ до 18 тыс. дес.; лучшіе по р. Ветлугѣ. Распределение земельной собственности въ уѣздѣ, въ 1889 г., было слѣдующее: казна владѣла 121416 десятин. (стоимостью, по земской опѣнкѣ, 343416 руб.), удѣльное вѣдомство 202922 десятинами (стоимостью 796961 р.), сельскія общества 218986 десятинами (стоим. 2073484 руб., цифра земскаго сбора 38793 руб.), частные владѣльцы 345945 десятинами (стоим. 1087177 руб., земскій сборъ 20404 р.). Остальныя статьи земскаго дохода составляли, въ 1889 г., около 11 тыс. рублей. Фабричная и заводская промышленность въ уѣздѣ развита слабо. Жители занимаются хлѣбопашествомъ и лѣсными промыслами. Пчеловодство очень развито въ уѣздѣ. Въ уѣздѣ 203 запасныхъ хлѣбныхъ магазиновъ, въ которыхъ къ 1 января 1890 г. состояло озимаго хлѣба 27548 и ярового 26856 четв.; въ ссудахъ и недоимкахъ было ярового 56712 и озимаго 17094 четв. Жителей въ уѣздѣ 108046 обоюго пола (52942 м. п. и 55104 ж. п.). Въ 1860 г. жителей было только 78279 чел. Уѣздъ раздѣляется на 2 стана и 18 волостей. Всѣхъ населенныхъ мѣстъ въ уѣздѣ 907. Среди жителей довольно много раскольниковъ, у которыхъ 6 молельн; есть и единовѣрцы, имѣющие одну церковь. Въ 1889 г. варнавинское земство содержало на свой счетъ 15 училищъ и давало субсидію крестьянскимъ обществамъ на содержаніе 3 училищъ; кромѣ того, ассигновало 2100 р. на городское училище и израсходовало на постройку дома для двухъ училищъ болѣе 5000 р. Весь земскій расходъ на народное образованіе составлялъ въ 1889 г. 12937 р. Въ уѣздѣ два

Варнава, мужъ апостольскій—одинъ изъ первыхъ левитовъ, принявшихъ христіанство и поддерживавшихъ извѣстное апостольское учрежденіе: «общеніе имѣній» (Дѣян. IV, 32—37). Онъ былъ родомъ съ о. Кипра и части раздѣлялъ съ ап. Павломъ миссіонерскіе труды, но впоследствии разошелся съ нимъ. Онъ проповѣдывалъ христіанство на своемъ родномъ островѣ, гдѣ, по преданію, и побить былъ камнями отъ иудеевъ. Подъ его именемъ извѣстно особое посланіе, греческій подлинникъ котораго недавно былъ открытъ Ташендорфомъ въ Синайскомъ кодексѣ, а дотогѣ знали лишь плохой латинскій переводъ его. Противъ подлинности этого посланія, впрочемъ, выставляются довольно серьезныя возраженія.

А. II—нз.

Варнава, преподобный ветлужскій, † 1492, родился въ гор. Устюгѣ и священствовалъ тамъ при приходской церкви. Черемисскіе набѣги побудили его оставить родину; онъ удалился въ ветлужскіе лѣса, поселился близъ р. Ветлуги на горѣ Красной и здѣсь, въ мѣстѣ пустынномъ, гдѣ не было жилища на пятьдесятъ верстъ кругомъ, подвизался втеченіе двадцати восьми лѣтъ; до самой смерти, претерпѣвая всякаго рода недостатки и лишения. Онъ былъ погребенъ на горѣ Красной. По кончинѣ его, ученики и пришедшіе сюда для уединенной жизни иноки построили церковь, во имя Пресв. Троицы, а потомъ и другую, во имя Николая Чудотворца, надъ могилою преподобнаго. Такимъ образомъ явилась Троицкая-Варнавина пустынь. Въ 1767 г. пустынь была упразднена, а подмонастырская слобода переименована въ уѣздный городъ Варнавинъ (Костромской губ.), гдѣ въ соборной церкви почиваютъ, подъ спудомъ, мощи препод. В. Память преподобнаго В. издревле чтится 11-ое іюня.

II. В.

Варнавинская Троицкая пустынь—см. Варнавинъ.

Варнавинъ—уѣздный городъ Костромской губерніи. Отъ губернскаго города въ 385 верстахъ, на правомъ, высокомъ берегу рѣки Ветлуги. Этотъ берегъ возвышается надъ горизонтомъ воды до 35 сажень. Удаленный отъ главныхъ путей сообщенія, В. не процвѣтаетъ ни торговлею, ни промышленностью. Жителей въ городѣ всего 1232 ч. У города земли 2256 десятинъ, которая, по опѣнкѣ земства, стоитъ 8279 р. 16½ к. Жители занимаются хлѣбопашествомъ и приготовленіемъ деревянныхъ издѣлій. Изъ достопримѣчательностей города заслуживаетъ вниманія соборъ. Прежде здѣсь была Варнавинская-Троицкая пустынь. Основателемъ ея считается преп. Варнава (см. это слово), въ честь котораго и городъ получилъ свое названіе. При переиме-

нованіи слободы Варнавинской, въ 1778 г., въ городѣ, пустынь стала соборнымъ храмомъ. Всего въ городѣ 1 каменная церковь и 3 деревянныхъ, изъ которыхъ одна кладбищенская; 4-хъ классное городское училище, приходское училище, земская больница и аптека.

Варнавинскій уѣздъ—въ юго-восточной части Костромской губ.; пространство уѣзда 9430 квадратныхъ верстъ. Поверхность уѣзда ровная; наиболѣе возвышенная часть — на правомъ берегу р. Ветлуги, у границъ Макарьевского у. (60—80 саж. надъ уровн. моря); еще выше (до 80 саж. высоты)—на СВ. къ границѣ Ветлужскаго уѣзда. Преобладаетъ почва супесчаная и песчаная, а въ южной части иловатая. Изъ рѣкъ замѣчательна рѣка Ветлуга (см. это слово). По ней сплавляютъ весною лѣсъ, хлѣбъ и другіе товары. Изъ притоковъ ея болѣе замѣчательны: лѣв. Лапшенга и Кудрома, правые—Уста (сплавная), Черная и др. Озеръ много, но почти всѣ образовались изъ стараго русла Ветлуги и не превышаютъ 3 версты длины. Болотъ много, въ особенности внутри лѣсовъ. Въ 1860 году лѣсовъ считалось до 800 т. десятинъ, въ которыхъ 83389 десятинъ казенныхъ. Въ настоящее время лѣса владѣльческіе и крестьянскіе вырублены въ значительной степени. Площади посѣва за послѣднія сорокъ лѣтъ существенно не измѣнились. Въ 1838 г. ржи посѣяно было около 44 тыс. четвертей, овса около 66 тыс., картофелю около 13½ тыс., пшеницы около 4 тыс., ячменя около 2¼ т., льну около 7½ тыс. Луговъ въ уѣздѣ до 18 тыс. дес.; лучшіе по р. Ветлугѣ. Распределение земельной собственности въ уѣздѣ, въ 1889 г., было слѣдующее: казна владѣла 121416 десятин. (стоимостью, по земской опѣнкѣ, 343416 руб.), удѣльное вѣдомство 202922 десятинами (стоимостью 796961 р.), сельскія общества 218986 десятинами (стоим. 2073484 руб., цифра земскаго сбора 38793 руб.), частные владѣльцы 345945 десятинами (стоим. 1087177 руб., земскій сборъ 20404 р.). Остальныя статьи земскаго дохода составляли, въ 1889 г., около 11 тыс. рублей. Фабричная и заводская промышленность въ уѣздѣ развита слабо. Жители занимаются хлѣбопашествомъ и лѣсными промыслами. Пчеловодство очень развито въ уѣздѣ. Въ уѣздѣ 203 запасныхъ хлѣбныхъ магазиновъ, въ которыхъ къ 1 января 1890 г. состояло озимаго хлѣба 27548 и ярового 26856 четв.; въ ссудахъ и недоимкахъ было ярового 56712 и озимаго 17094 четв. Жителей въ уѣздѣ 108046 обоюго пола (52942 м. п. и 55104 ж. п.). Въ 1860 г. жителей было только 78279 чел. Уѣздъ раздѣляется на 2 стана и 18 волостей. Всѣхъ населенныхъ мѣстъ въ уѣздѣ 907. Среди жителей довольно много раскольниковъ, у которыхъ 6 молельн; есть и единовѣрцы, имѣющие одну церковь. Въ 1889 г. варнавинское земство содержало на свой счетъ 15 училищъ и давало субсидію крестьянскимъ обществамъ на содержаніе 3 училищъ; кромѣ того, ассигновало 2100 р. на городское училище и израсходовало на постройку дома для двухъ училищъ болѣе 5000 р. Весь земскій расходъ на народное образованіе составлялъ въ 1889 г. 12937 р. Въ уѣздѣ два

двухклассныхъ министерскихъ училища. Къ 1 янв. 1890 г. въ 18 училищахъ обучалось 709 мальч. и 198 д., всего 997 ч. (всѣ православные). Кончио курсъ 153 м. и 13 д. Земство содержитъ 5 больницъ, 8 фельдшерскихъ пунктовъ и земскую аптеку. На службѣ земства находятся 4 врача, 11 фельдшеровъ, 1 провизоръ и 5 повивальныхъ бабокъ. Всего пользовалось въ 5 больницахъ и 3 фельдшерскихъ пунктахъ въ 1889 году 44152 чел., при чемъ врачи сдѣлали 1859 операций. Расходы на медицину выразились въ суммѣ 19497 руб. На дорожныя сооружения земство израсходовало 6654 р., на содержаніе 15 земскихъ станцій, съ 90 лошадей.—9134 р. Общая сумма земскихъ расходовъ 91830 р.; у земства, въ процентныхъ бумагахъ, капитала 29278 руб. За пять лѣтъ, (1883—1887) въ распредѣленіи земель, владѣльцевъ Варн. уѣзда, произошла перемѣна, выразившаяся, главнымъ образомъ, въ увеличеніи количества земли у крестьянъ и въ соотвѣтственномъ уменьшеніи земли у помѣщиковъ, мѣщанъ и другихъ сословій. Подробности см. «Материалы для статистики Костромской губ.», выпускъ 8, Кострома, 1891). Грамотныхъ между новобранцами было, за 3 года (1887—89), 30,4%. Ср. «Статистическіе сборники костромского губернскаго земства»; «Отчеты костромской губернской земской управы за 1890 г. и варнавинской уѣздной земской управы за 1889»; Кривоболоцкій, «Описание Костромской губерніи».

А. С.

Варнавиты или **барнабиты**—римско-католическій монашескій орденъ, образовавшійся въ Миланѣ около 1530 г. и получившій свое названіе отъ отданной ему во владѣніе церкви св. Варнавы въ томъ же городѣ. Главной задачей ордена было противодействие въ широко развивавшейся въ то время безнравственности и невѣрію. Онъ оказалъ важныя услуги своей церкви, особенно въслѣдствіи, когда къ своимъ обѣтамъ присоединилъ обѣтъ преподаванія въ среднихъ учебныхъ заведеніяхъ (въ духѣ римскаго католицизма). Орденъ этотъ извѣстенъ также подъ названіемъ павлинствова и продолжаетъ свою дѣятельность доселѣ, какъ въ Европѣ, такъ и въ Америкѣ.

А. Л.—н.

Варнакъ—название ссыльнаго въ Сибири. Варначика, варначка — жена ссыльнаго. Оба эти выраженія употребляются чаще какъ бранныя слова.

Варнахарій (Warnacharius)—палатный маршъ въ Бургундіи, † въ 626 г. Въ 612 г. онъ былъ палатнымъ маршемъ при Теодорихѣ II, королѣ бургундскомъ. Послѣ смерти этого государя, въ 613 г., ему удалось спастись отъ мести Брунегильды и онъ тайно подкрывалъ Хлотаря II, суассонскаго короля, приготовляя возстаніе войска Брунегильды, вслѣдствіе чего побѣда въ Шалонской битвѣ осталась за Хлотаремъ. Извѣстно, что за этой побѣдой послѣдовала казнь Брунегильды. Тогда В. заставилъ Хлотаря поклясться, что званіе палатнаго мэра Бургундіи никогда у него отнято не будетъ. Дѣйствительно, онъ сохранилъ это званіе до своей смерти; однако, оно не стало наследственнымъ въ его родѣ, вслѣдствіе убійства сына его Годана.

Варнбюлеръ (Фридрихъ-Готтлибъ-Карль, Varnbüler, v. und zu Hemmigen)—виртембергскій государственный дѣятель, сынъ быв. виртембергскаго министра финансовъ Карла-Эбергарда В. (1776—1832), род. въ 1809 г.; образованіе получилъ въ Тюбингенѣ и Берлинѣ; занимался сельскимъ хозяйствомъ и фабричнымъ дѣломъ. Въ 1845 г. вступилъ членомъ въ виртембергскую палату господъ и занялъ тамъ вліятельное положеніе, въ особенности въ вопросахъ народнаго и государственнаго хозяйства. Онъ способствовалъ изданію закона 1862 г. о свободѣ ремесля. Въ реакціонный періодъ, наступившій послѣ 1848 г., В. заявлялъ себя рѣшительнымъ сторонникомъ сословныхъ интересовъ дворянства и строго-консервативной политики. Въ 1864 г. онъ былъ назначенъ министромъ двора и иностранныхъ дѣлъ; одновременно съ тѣмъ ему было поручено завѣдываніе путями сообщенія, и его дѣятельное содѣйствіе развитію желѣзнодорожнаго дѣла сохраняло за нимъ болышинство въ палатѣ депутатовъ. Въ общегерманской политикѣ В. явился рѣшительнымъ противникомъ Пруссіи и горячимъ поборникомъ самостоятельности среднихъ и малыхъ герман. государствъ. Въ 1866 году онъ произнесъ противъ Пруссіи извѣстную рѣчь на тему: «Vae victis». Вынужденный заключить съ Пруссіей оборонительный и наступательный союзъ, онъ остался партикуляристомъ и въ таможенномъ парламентѣ (1867). Выйдя въ отставку въ 1870 г., Варнбюлеръ былъ избранъ въ рейхстагъ, гдѣ засѣдалъ до 1881 года и былъ председателемъ тарифной коммиссіи (1878—79), преобразовавшей таможенное законодательство въ духѣ покровительственной системы. В. † въ 1889 году, оставивъ 2 печатныхъ труда: «Ueber d. Bedürfniss einer Gewerbe-gesetzgebung in Württemberg» (1846) и «Ueber d. Frage eines deutschen Heimatsrechts» (1864).

Варнагенъ «Энзе (Карль-Августъ Varnhagen v. Ense)—нѣмецкій писатель, род. въ 1786 г. въ Дюссельдорфѣ; образованіе получилъ въ университетахъ берлинскомъ (гдѣ въ то время читали Шлегели и Фихте) и галльскомъ (Вольфъ, Шлейермахеръ и Стеффенсъ). Подъ вліяніемъ названныхъ профессоровъ молодой В. бросилъ медицину, къ которой готовился по желанію медика-отца, и всецѣло посвятилъ себя философіи и классич. литературѣ. Уже въ 1803 г. В., вмѣстѣ съ Адальбертомъ Шамиссо, предпринялъ свою первую литературную работу—изданіе альманаха (Musenalmanach). Въ 1809 г. В. вступилъ въ австрійскую армію, подъ Варагомъ былъ раненъ и затѣмъ состоялъ адъютантомъ австр. генерала, принца Бенгтейма. Въ 1812 г., когда австрійская армія приняла участіе въ походѣ Наполеона въ Россію, В. оставилъ службу и поселился въ Берлинѣ. Въ 1813 г. В., въ чинѣ капитана русской службы, участвовалъ въ преслѣдованіи Наполеона и вскорѣ сталъ адъютантомъ генерала Теттенборна, котораго сопровождалъ до Парижа. Между тѣмъ В. издалъ книгу: «Geschichte der Hamburger Ereignisse» (Лонд., 1813), обратившую на него вниманіе, а по окончаніи войны появилась его «Geschichte der Kriegszüge des Generals v. Tettenborn»

(Штутгардъ, 1815). Получивъ приглашеніе вступить въ прусскій дипломатическій корпусъ, Варнагаенъ въ 1814 г. сопровождалъ Гарденберга на Вѣнскій конгрессъ, въ 1815—въ Парижъ, затѣмъ былъ министръ-резидентомъ въ Карлсруэ. Въ 1819 г. В. былъ отозванъ оттуда и поселился въ Берлинѣ, гдѣ занялся исключительно литературнымъ трудомъ и, послѣ кратковременнаго увлеченія романтической поэзіей, избралъ своею спеціальностью литературную критику и біографію. † въ 1858 г. В. былъ однимъ изъ лучшихъ стилистовъ своего времени и отличался тонкимъ критическимъ чутьемъ. Съ этой точки зрѣнія всего болѣе пѣнятся въ Германіи—и особенно въ Пруссіи—его біографіи отечественныхъ дѣятелей; но для знакомства съ нравственною личностью В., а также и для изученія его эпохи, гораздо важнѣе его дневникъ и его переписка. Рано обреченный на бездѣйствіе (о причинахъ увольненія его изъ дипломатической службы см. у Трейшке, «Deutsche Geschichte im XIX Jahrh.», т. II, стр. 370 и 518; нѣкоторое пристрастіе разсказа объясняется именно тѣмъ, что В. не былъ типичнымъ пруссакомъ, въ духѣ поклонниковъ Бисмарка), В. по необходимости сдѣлался наблюдателемъ и отгѣчалъ, со дня на день, признаки увеличивающагося разложенія прусскаго до-реформеннаго государственнаго строя. Въ противоположность обычному ходу вещей, старость не была для Варнагаена временемъ охлажденія и скептицизма; сочувствіе его къ прогрессивнымъ элементамъ нѣмецкой народной жизни постоянно возрастало, и тѣмъ тяжелѣе было для него пережить реакцію пятидесятихъ годовъ. Изъ многочисленныхъ литературныхъ работъ его замѣчательны: «Deutsche Erzählungen» (Штутгардъ, 1815); «Vermischte Gedichte» (Франкф., 1816); «Geistliche Sprüche des Angelus Silesius» (Гамб., 1822); «Goethe in den Zeugnissen der Mitlebenden» (Берлинъ, 1823); «Biographische Denkmale» (Берл., 1824—30, 5 т.; 3 изд., Лейпц., 1872, 10 т.); «Zur Geschichtschreibung und Litteratur» (Гамб., 1873); «Denkwürdigkeiten und vermischte Schriften» (Лейпц., 1843—46, 7 т.; т. 8 и 9 изд. племянницы В., Людмиллы Ассианъ, Лейпцигъ, 1859); «Karl Müllers Leben und kleine Schriften» (Берлинъ, 1847); «Schlichter Vortrag an die Deutschen» (тамъ же, 1848). Уже по смерти Варнагаена, племянница его, Людмила Ассианъ (см. это имя), издала: «Briefe von Al. v. Humboldt an V.» (1—5 изд., Лейпцигъ., 1860); «Briefe an eine Freundin» (Гамб., 1860); «Tagebücher» (т. 1—6, Гамбургъ, 1861—62; т. 7 и 8, Цюрихъ, 1865; т. 9—14, Гамб., 1860—70); «Briefwechsel zwischen V. und Oelsner» (Штутгардъ, 1865); «Briefe von Staegemann, Metternich, Heine und Bettine von Arnim» (Лейпц., 1865); «Briefe von Chamisso, Gneisenau, Haugwitz, W. von Humboldt etc.» (Лейпц., 1867, 2 т.). Избранныя сочин. В. появились въ 19 т. въ Лейпцигѣ 1871—77. Ср. Наумъ, «V. von Ense» («Pruessische Jahrbücher», 1863, т. 11).

Варнагаенъ Ф. Энзе (Рахиль-Антонія-Фредерика, ур. Левинъ-Маркусъ) — жена предъидущаго и сестра поэта Луи Роберта

(см. это сл.), одна изъ замѣчательнѣйшихъ женщинъ первой четверти этого столѣтія. Втеченіе слишкомъ 30 лѣтъ она служила центромъ, притягивавшимъ къ себѣ симпатіи всего, что было за этотъ періодъ выдающагося въ Германіи въ сферѣ литературы, искусства, науки и общественной дѣятельности. Многочисленный списокъ ея друзей, въ которомъ значатся имена Фридриха Шлегеля, Вильгельма Гумбольдта, Шеллинга, Фихте, Гупцова и др., свидѣтельствуетъ о разносторонности и богатствѣ ея натуры, сохранившей до старости ту своеобразную женственную грацію, которая воодушевила Гейне посвятивъ ей, 50-ти-лѣтней старухѣ, свое знаменитое лирическое интермеццо, и которую Викторъ Гюго привѣтствовалъ въ своихъ «Orientales».

Рахиль родилась въ Берлинѣ, въ еврейскомъ семействѣ, въ 1771 г. Невесело протекали годы ея дѣтства и молодости. Отецъ, насколько не заботясь объ ея образованіи, старался суровымъ обращеніемъ подавить капризные причуды впечатлительной и богато-одаренной дѣвочки; но, къ счастью, ему не удалось убить ея одновременно и нѣжную, и гибкую индивидуальность. Только со смертью отца Рахиль, живя при матери, получила просторъ и предъ ней раскрылись (1795) двери того новаго, нарождающагося въ Германіи, интеллигентнаго общества, которое, отбросивъ средневѣковыя кастовыя и релігіозныя предрассудки, было воодушевлено идеалами свободы, нравственной красоты и прогресса. Но въ личной жизни ее ждали разочарованія. Дважды избранники сердца Рахили оказывались недостаточными ея любви. Дружба также подвергла ее тяжелому испытанію: принцъ прусскій Луи-Фердинандъ (племянникъ Фридриха Великаго) — рыцарскіи благородная и художественная натура,—съ которымъ ее связывали долготѣтнія, искренне товарищескія отношенія, погибъ жертвой своей безумной отваги въ стычкѣ съ французскими гусарами. Все это наложило на Рахиль ту печать страданія, которая сдѣлала ее такой чуткой и отзывчивой къ чужому горю. Во время войны за независимость Германіи она выказала много самоотверженія и участія къ раненымъ и больнымъ въ госпиталѣхъ; точно также въ 1830 г., во время холеры въ Берлинѣ, Рахиль не бѣжала, подобно многимъ, и горячо предалась дѣлу помощи больнымъ. Сорока двухъ лѣтъ отъ роду она вступила въ супружество съ Карломъ В. фонъ Энзе, который былъ на 14 лѣтъ моложе ея и впродолженіе многихъ лѣтъ искалъ ея руки. Втеченіе 19-ти-лѣтней супружеской жизни Р., какъ и прежде, продолжала оказывать неотразимое вліяніе на его литературную дѣятельность, будучи его другомъ, совѣтницей и вдохновительницей лучшихъ его произведеній. Переѣзжая съ нимъ изъ Берлина въ Карлсруэ, Парижъ, Вѣну и Прагу, она всюду собирала вокругъ себя самое блестящее литературное общество. Глубокой сдѣлъ, который она оставила въ исторіи умственной жизни Германіи, объясняется преимущественно тѣмъ, что она первая въ Берлинѣ поняла и возвысила значеніе Гете. Замѣчательно, что, при всемъ безграничномъ

обожаніи, Рахиль всего дважды въ жизни мелькомъ видѣлась съ нимъ, и, несмотря на то, что послѣ первого свиданія (въ Теплицѣ, 1796) она знала изъ писемъ ея друзей, что Гёте очень тепло отзывался о ней, сдержанная Рахиль, въ противоположность экспансивной энтузиасткѣ Беттлинъ (см. это сл.), не дѣлала никакой попытки вступить съ нимъ въ переписку. Только чрезъ 20 лѣтъ (1815) Рахиль во второй и послѣдній разъ видѣлась съ нимъ, когда Гёте, во время пребыванія около Франкфурта, узнавъ, что она находится по сосѣдству, посетилъ ее. Можетъ быть, скромность и сдержанность—а по мнѣнію Брандеса, отсутствіе пластическаго творческаго таланта—помѣшали Рахили дать художественно-литературную форму тому богатству идей и глубокому пониманію природы и людей, которыя живымъ ключомъ били въ ея устной бесѣдѣ. Только изданная мужемъ ея, послѣ ея смерти (1833), переписка пролила свѣтъ на эту оригинальную натуру: «*Rahel, ein Buch des Andenkens für ihre Freunde*» (1833). За этимъ изданіемъ послѣдовала «*Galerie v. Bildnissen aus Rahels Umgang und Briefwechsel*» (2 т. 1836); позже появились: ея переписка съ Д. Вейтомъ (2 т. 1861) и «*Aus Rahels Herzensleben*» (письма и дневникъ), изд. племянницей К. Варнагена ф. Энзе—Людмиллой Ассингъ. Ср. Brandes, въ 6-мъ т. «*Die Litteratur d. XIX Jahrh.*» (1891).

Варнагенъ (Varnhagen, Франциско-Адольфо, виконтъ ди Порто-Сегуро)—бразильскій писатель и дипломатъ. Род. въ 1816 г. въ Санъ-Иоао до Ипанема, въ семействѣ нѣмецкаго происхожденія; учился въ кадетскомъ корпусѣ въ Лиссабонѣ, потомъ поступилъ въ морскую академію и въ томъ же году храбро сражася въ рядахъ либераловъ, до вступленія на престолъ королевы Маріи да Глоріи. Въ 1833 представилъ въ академію наукъ сочиненіе: «*Reflexo criticas sobre o escripto de seculo XVI impresso com o titulo de Noticias do Brasil*» и получилъ званіе академика. Вскорѣ потомъ издалъ: «*Diario da Navegação da armada que foi à terra do Brasil sub a capitania mor de Martim Affonso de Sousa*» (Лиссабонъ, 1839; 2 изданіе, Рио-де-Жанейро, 1868). Въ 1854 г. назначенъ бразильскимъ повѣреннымъ въ дѣлахъ въ Мадридѣ; съ 1858 по 1867 г. былъ бразильскимъ посланникомъ въ Парагваѣ, Перу, Чили и Эквадорѣ; съ 1868 года до самой смерти (1878) посланникомъ въ Вѣнѣ. Изъ литературныхъ его трудовъ наиболѣе важнымъ для Португаліи является изданіе поэтическихъ памятниковъ Португаліи, такъ назыв. «*Sancioneiro do Ajuda*». Въ этомъ изданіи В. не проявилъ критическаго таланта; тѣмъ не менѣе, только благодаря двумъ его сочиненіямъ: «*Trovase cantares de um codice de XIV seculo, ou antes mui provavelmente o Livro das Cantigas de conde de Barcellos*» (Мадридъ, 1840) и «*Novas paginas de Notas*» (Вѣна, 1868), сдѣлалось возможнымъ изученіе древнѣйшей эпохи португальской литературы. Ср. книгу Фр. Діца: «*Ueber die erste portug. Kunst und Hofpoesie*» (Боннъ, 1863). Столь же хорошо приняты были пѣсни, которыя онъ издалъ позднѣе по ватиканской рукописи: «*Sancioneirinho do Trovas antigas*

(Вѣна, 1870). Написалъ также «*Historia do Brasil*» (2 т., Мадридъ, 1854—57) и издалъ сборникъ лучшихъ бразильскихъ стихотвореній: «*Florilegio do Poesia Brasileira*» (три тома, Лиссабонъ, 1850—53), а также длинный рядъ биографическихъ очерковъ значительнѣйшихъ поэтовъ, которые печатались въ «*Revista Trimestral do Instituto*».

Варней (Петръ-Іосифъ-Альфонсъ Varney)—капельмейстеръ и композиторъ, род. въ 1811 г., умеръ въ 1879 г. въ Парижѣ. Дирижировалъ оркестромъ въ разныхъ театрахъ, между прочимъ въ Bouffes-Parisiens при Оффенбахѣ, а съ 1862 г. онъ сталъ директоромъ этого театра. Позднѣйшая его дѣятельность связана съ городомъ Бордо, гдѣ онъ былъ капельмейстеромъ Большой оперы, а затѣмъ президентомъ весьма значительнаго общества св. Цециліи. В.—авторъ пѣсни «*Chant des Girondins*»: «*Mourir pour la patrie*», пріобрѣтшей громадную популярность въ дни революціи 1848 г. Эту пѣсню В. написалъ въ бытность свою капельмейстеромъ Историческаго театра (1847), для драмы Александра Дюма: «*Le chevalier de Maison-Rouge*». В. написалъ не мало одноктныхъ комическихъ оперъ, какъ-то: «*Le moulin joli*», «*La polka de sabots*», «*Une leçon d'amour*» и др. *Н. С.*

Варнекъ (Александръ Григорьевичъ, 1782—1843)—живописецъ, ученикъ Д. Левицкаго и С. Шуйкина въ петербургской академіи художествъ, пенсіонеръ ея въ чужихъ краяхъ (въ 1801—1809 г.), а впоследствии ея совѣтникъ и профессоръ. Специальностью его была портретная живопись, въ которой онъ отличался мастерскимъ рисункомъ, гармоничнымъ, хотя и не особенно сильнымъ колоритомъ, умнѣемъ схватить близкое сходство и выбрать подходящее освѣщеніе, вообще добросовѣстнымъ исполненіемъ и правдивостью, чуждою всякихъ прикрасъ. Современники высоко цѣнили портреты В., вслѣдствіе чего онъ оставилъ по себѣ немало произведеній въ этомъ родѣ. Изъ нихъ можно указать на собственный портретъ художника и портретъ г-жи Хатовой (оба въ Имп. академіи художествъ), на «Голову молодого турка», «Мальчика съ собакою» и «Скрипача» въ московск. публичн. музее, портретъ гр. А. С. Строганова въ музей, портретъ въ семействѣ гр. Строгановыхъ, портретъ бывшаго президента академіи А. И. Оленина (у г-жъ Олениныхъ) и на образа Благовѣщенія и четырехъ евангелистовъ въ домовоѣ церкви академіи художествъ. *А. Сомовъ.*

Варнекъ (Николай Александровичъ), профессоръ московскаго университета по кафедрѣ сравнительной анатоміи и физиологіи, родился въ 1823 г. Образование получилъ въ петербургскомъ университетѣ, который окончилъ въ 1846 г. со степенію кандидата и въ слѣдующемъ 1847 г. удостоенъ степени магистра зоологіи. Съ 1846 по 1849 г. В. преподавалъ ботанику и зоологію въ корпусѣ горныхъ инженеровъ, а въ 1849 г. былъ переведенъ въ московскій университетъ адъюнктомъ по кафедрѣ сравнительной анатоміи и физиологіи, и въ 1852 г.—исправляющимъ должность экстраординарнаго профессора по той же кафедрѣ. Въ 1860 г. В. вышелъ въ отставку и

въ томъ же году назначенъ директоромъ училищъ Тверской губ. Въ 1863 г. В. причисленъ къ министерству народнаго просвѣщенія съ увольненіемъ отъ занимаемой должности. Главныя сочиненія В.: «Ueber die Bildung und Entwicklung des Embryos bei Gasteropoden» («Bull. Soc. Natur.», Москва, XXIII, 1850), «Ueber den Furchungsprocess und die Struktur des Eies der Gasteropoden» («Froier's Tagsber.», № 280, 1851). † въ 1876 г.

Э. Брандтъ.

Варнемюнде (Warnemünde)—мѣстечко и гавань Ростова, въ великомъ герцогствѣ Мекленбургъ-Шверинскомъ, лежитъ при самомъ впаденіи сухоходнаго Варнова въ Балтійское море, въ 14 км. къ сѣверу отъ Ростова; имѣетъ отдѣленіе таможи и морскую спасательную станцію; жителей въ 1885 г. было 2403. Морскія купанья привлекаютъ сюда много посѣтителей (свыше 6000 чел.), а зимою мѣстечко служитъ курортомъ для страдающихъ нервами. Ср. Mahn, «W.» (Висмарь, 1880).

Варненскій заливъ—въ зап. части Чернаго моря, у г. Варны.

Варнеръ (Сузанна Warner, псевд. Elisabeth Wetherell)—америк. писательница, род. въ 1819 г. въ Нью-Йоркѣ, въ семьѣ извѣстнаго адвоката; въ 1851 г. выступила съ романомъ «The wide, wide world» (русск. пер., Москва, 1857), пользующимся понынѣ большою популярностью. Посѣдловавшая затѣмъ новыя произведенія В.: «Queeschu» (1852, русск. пер. Спб., 1858), «The hills of Shatenuck» (1856 г.), «The old helmet» (1865), «Eleonor Powle» (1865), «Melbourne house» (1866), «Little Annette» (1874) имѣли меньшій успѣхъ. Наклонность къ пѣтизму, замѣтная уже и въ первомъ сочиненіи В., но выкупаемая тамъ—а отчасти и въ «Queeschu»—большою задумчивостью и теплою, выступаетъ все больше и больше на первый планъ, обращая романъ, по временамъ, въ сухую проповѣдь узкаго ученія. Кромѣ романовъ, В. написала книгу богословскаго содержанія: «The law and the testimony» (1853) и статью: «American female patriotism». Она † въ 1885 г.—Сестра ея, Анна Бартлетъ (род. въ 1820 г.), также извѣстна многими разсказами («Dollars and cents»; «Stories of Vinegar-Hill», 6 т. и др.), которые она подписываетъ Amy Lothgor.

Варнесоридъ—см. Павелъ Діаконъ.

Варница—см. Пренъ.

Варница—селеніе и пристань на рѣкѣ Днѣстрѣ, близъ г. Бендеръ. Сюда проведена вѣтъ Юго-западныхъ жел. дорогъ, по которой грузы, прибывшіе по Днѣстру, отправляются въ Одессу. По официальнымъ свѣдѣніямъ за 1888 г. здѣсь было выгружено 8164 тыс. пуд. хлѣбныхъ грузовъ, въ томъ числѣ 4996 т. пуд. пшеницы и 2646 тыс. пуд. кукурузы.

Варницкіе соляные **песочники** при дер. Варницѣ, Валдайскаго у. Новгородской губ. При источникахъ отлагается также минеральная грязь. Хотя химическаго анализа до сихъ поръ не имѣется, но цѣлебность источника давно извѣстна эмпирическимъ путемъ.

Г. Г.

Варницкій-Сергіевъ-Троицкій заштатный мужской монастырь, Ярославской г., Ростовскаго у., въ 3 вер. отъ г. Ростова,

при р. Ишнѣ, близъ Юрьевской слободы. Монастырь существовалъ уже въ началѣ XVI в., при вел. кн. Василіи Ивановичѣ, и былъ построенъ на томъ мѣстѣ, гдѣ жилъ въ дѣтствѣ Сергіи Радонежскій. Варницкимъ монастыремъ названъ отъ прежде бывшихъ здѣсь соляныхъ варницъ.

Варненбургъ (Леопольдъ-Авг. Warnkönig)—германскій юристъ и историкъ, род. въ 1794 г. въ Брухзалѣ; учился въ Гейдельбергѣ; былъ приватъ-доцентомъ въ Гёттингенѣ, потомъ профессоромъ права въ Лютихѣ, гдѣ вмѣстѣ со многими профессорами парижской юридической школы издавалъ журналъ: «Thémis, ou bibliothèque du jurisconsulte». Въ 1827 г. онъ получилъ кафедру Пандектовъ въ Лувенѣ и хотя, вслѣдствіе бельгійской революціи, былъ наравнѣ съ другими иностранцами профессорами уволенъ, но уже въ 1831 году вновь назначенъ профессоромъ права въ Гентѣ. Въ 1836 г. В. былъ приглашенъ профессоромъ права въ фрейбургскій университетъ, откуда перешелъ въ Тюбингенъ. Ум. въ 1866 г. Главными трудами В. считаются: «Flandr. Staats- und Rechtsgeschichte» (3 т., Тюбинг., 1834—39) и составленная въ сотрудничествѣ съ Штейномъ «Franz. Staats- und Rechtsgeschichte» (4 т., Баз., 1845—48). Кромѣ того, слѣдуетъ назвать: «Institutionum sive elementorum juris Romani privati libri VI» (Лютт., 1819; 4 изд., Боннъ, 1860), «Versuch einer Begründung des Rechts durch eine Vernunftidee» (Боннъ, 1819), «Commentarii juris Romani privati» (3 т., Лютт., 1825—29), «Recherches sur la législations belge au moyen âge» (Гентъ, 1834), «Histoire externe du droit romain» (Брюссель, 1836), «Histoire du droit belge pendant la période franke» (Брюсс., 1837), «Beiträge zur Geschichte und Quellenkunde des lütticher Gewohnheitsrechts» (Фрейбургъ, 1838), «Rechtphilosophie als Naturrecht des Rechts» (Фрейбургъ, 1839), «Vorschule der Institutionen und Pandekten» (Фрейбургъ, 1839), «Jurist. Encyclopädie» (Эрлангенъ, 1853), «Histoire des Carolingiens» (въ сотрудничествѣ съ Герардомъ, 2 т., Лейпц., 1863), «Don Carlos» (Штутт., 1864).

Варновъ (Warnow)—рѣка въ Мекленбургъ-Шверинѣ, вытекаетъ въ 10 км. къ С. отъ Пархама; сухоходна на протяженіи 60 км. внизъ по теченію, а начиная съ Ростова—сухоходна даже для морскихъ судовъ; проходить черезъ озеро Брейтингъ и впадаетъ въ Балтійское море при Варнемюнде, пробѣжавъ растояніе въ 128 км.

Варнесдорфъ (Warnsdorf)—городъ въ чешскомъ округѣ Румбургѣ, близъ саксонской границы, на р. Магдау; имѣетъ окружной судъ, рисовальную и ткацкую школы, сиротскій домъ и больницу; 15162 жит. (1880), большія льняныя и хлопчатобумажныя фабрики; оживленная торговля.

Варнутка—небольшая татарская деревня въ Крыму, при шоссеиной дорогѣ изъ Севастополя въ Ялту, между станціями Чаталь-кая и Байдары. Варнутка лежитъ въ западной части Байдарской долины, настолько отдаленной отъ главной долины Тисисгымъ переваломъ, возвышающимся около 80 саженъ надъ долиной и 150 саженъ надъ уровнемъ моря,

что перёдъ эту западную часть называютъ «Варнутскою долиною». *Н. Головкинскій.*

Варолевъ мость (Pons Varolii)—часть головного мозга, названная такъ въ честь итальянскаго врача и анатома Констанція Вароли (род. 1543 † 1575). См. Головной мозгъ.

Варотари (Алессандро Varotari), прозванный Падовичино (1590—1660)—живописецъ Венеціанской школы, ученикъ своего отца Даріо В., образовавшійся даѣе копированіемъ фресокъ А. дель-Сарто въ Падуѣ и подражавшій впоследствии Тициану. Особенно хорошо писалъ дѣтскія фигуры и пейзажные мотивы. Лучшее его произведение: «Бракъ въ Канѣ», хранится въ венеціанской академіи художествъ, гдѣ есть еще нѣсколько удачныхъ его картинъ. Работы его встрѣчаются и въ другихъ европейскихъ музеяхъ; одна изъ нихъ: «Эвменъ и Роксана»—въ петербургскомъ Императорскомъ Эрмитажѣ. *А. Сомовъ.*

Варпась, уменьшител. **Варпелись**—литовское божество всякаго шума, раздающагося въ воздухѣ. Нѣкоторые считаютъ, что эти два названія обозначаютъ двухъ боговъ: первый изъ нихъ былъ богомъ набатнаго звона при нападеніи неприятелей и вообще звуковъ, раздававшихся передъ сраженіемъ и во время его; второго считаютъ богомъ грома, слышимаго послѣ молніи. Ласпикій знаетъ только второе названіе, а такъ какъ оно для перваго служитъ уменьшительной формой, то можно считать оба эти названія принадлежащими одному божеству звука. *И. Л.*

Варнаховскій (Николай Аркадьевичъ)—зоологъ (ихтиологъ). Род. 11 ноября 1862 г. въ Казанской губ. Окончилъ курсъ физико-математическаго факультета казанскаго университета въ 1885 г. Занимался изслѣдованіемъ ихтиологическихъ фаунъ Казанской губ. Напечаталъ: «Очеркъ ихтиологической фауны Казанской губ.» («Прил. къ запискамъ Имп. Академіи наукъ», т. LII, 1886 г.); «Рыбы озера Ильменя и р. Волкова, Новгородской губ.» («Записки Имп. Академіи наукъ», т. LIII, 1886 г.); «Замѣтки по ихтиологій бассейна р. Амура» (совмѣстно съ С. М. Герценштейномъ, въ «Трудахъ Спб. общ. ест.», т. XVIII, отд. зоологіи); «Монографія новаго рода карповыхъ рыбъ (*Ovolenciscus*)» (въ «Записк. Академіи наукъ», 1889 г.); «Матеріалы для изученія рыбъ Нижегородской губ.» («Записки Академіи наукъ», LXV т., 1891 г.); «Опредѣлитель рыбъ бассейна рѣки Волги» (Спб., 1889 г.) и др. *В. Фазуекъ.*

Варпелись—см. Варпась.

Варрантъ *)—документъ, выдаваемый

администраціей товарныхъ складовъ и удостоверяющій количество и качество сложеннаго въ складахъ товара. Варрантная система является могущественнымъ орудіемъ современной торговли, ибо дѣлаетъ возможными продажу товара или заемъ подъ закладъ его, безъ передачи товара въ натурѣ. Варрантная система возникла въ Англии, гдѣ она выработалась исключительно путемъ торговыхъ обычаевъ, въ связи съ развитіемъ издавна практикующейся тамъ системы продажи съ аукціона товаровъ, привозимыхъ изъ-за границы и поступающихъ на храненіе въ такъ называемые доки, состоящіе изъ бассейновъ, въ которые входятъ корабли, и обширныхъ магазиновъ для храненія выгружаемыхъ товаровъ. Специальнаго закона о В. въ Англии никогда издаваемо не было; но отдѣльные парламентскіе акты, установляя различныя общія положенія, попутно касались и варрантнаго дѣла (въ особенности factor's act 10 августа 1877). Самое названіе «Warrant» впервые встрѣчается въ торговыхъ книгахъ Остъ-индской компаніи подъ 1737 г. Въ то время В. имѣлъ характеръ временной квитанціи на купленный у компаніи съ аукціона товаръ, за который внеслась только часть покупной цѣны въ видѣ задатка, а остальная часть уплачивалась, впоследствии, въ кассѣ компаніи по особому ордеру—«weight-note», т. е. удостовѣренію о вѣсѣ товара; товаръ могъ быть полученъ по частямъ, причѣмъ на В. отмѣчалось каждый разъ количество полученной части товара. Этотъ порядокъ, представлявшій большія удобства для торговцевъ, удержался до самаго уничтоженія компаніи (1834); въ то же время и обширныя компаніи доковъ усвоили себѣ практику Остъ-индской компаніи, и въ XIX столѣтіи варрантная система сдѣлалась достояніемъ всей страны. Складочная операція стала необходимымъ элементомъ англійской торговли и способствовала ея широкому распространенію.

(Въ настоящее время въ Англии практикуется слѣдующая система: всякому предоставляется складывать свой товаръ въ любой докъ или товарный складъ, причѣмъ складываемый товаръ немедленно по его прибытіи въ докъ взвѣшивается и товарохранителю вручается удостовѣреніе о вѣсѣ (landing-weight). Сверхъ того, администрація доковъ, по желанію товарохранителя, выдаетъ ему еще и варрантъ. Варранты бываютъ трехъ категорій: 1) Обыкновенные, или простые В. (Warrant) пишутся приказу того лица, кому товаръ адресованъ, передаются по бланковой надписи; по предъявленіи этихъ варрантовъ и по уплатѣ означенныхъ въ нихъ издержекъ (храненія), выдача товара производится безъ всякихъ другихъ формальностей. 2) Вторую категорію составляютъ такъ называемые предвѣстные варранты (prime warrants), которые выдаются по требованію того, кому товаръ адресованъ, на всю партію, или на часть прибывшаго въ докъ товара, иногда еще до взвѣшиванія его, и служатъ исключительно для полученія подъ нихъ ссуды. В. этого рода мало употребительны. 3) Третью категорію составляютъ В., снабженные отдѣль-

*) Англійское слово «Warrant» означаетъ актъ, которымъ кто-либо уполномочивается дѣлать то, что онъ иначе дѣлать не вправе, актъ, которымъ кому-либо передается какое-нибудь право или полномочіе и въ то же время онъ гарантируется отъ потери или вреда. Тотъ варрантъ, о которомъ идетъ рѣчь въ настоящей статьѣ, въ отличіе отъ другаго рода В., называется въ Англии: Warrant for goods, dock warrant, warehouse warrant. Въ Россіи слово «варрантъ» вошло въ законодательный языкъ въ началѣ 1870-хъ годовъ, когда издавались уставы различныхъ обществъ, имѣвшихъ своимъ назначеніемъ устройство товарныхъ складовъ съ выдачею В.; но «Положеніе о товарныхъ складахъ» 1888 г. приняло терминъ с л и а д о ч н о е с в и д ѣ т е л ь с т в о (нѣмецкій Lagerchein). Впрочемъ, слово: варрантъ сохранилось въ русской разговорной и дѣловомъ языкѣ.

ными удостоверениями о количествах товара. Такое удостоверение, выдаваемое покупщику товара, называется *weight-note*, если товар продается на весь; *gauge-note*, если товар продается по установленной мѣрѣ; и *lot-note*, если товар продается кусками. Право на получение удостоверения (*note*) покупщикъ приобретаетъ немедленно послѣ внесенія задатка, причемъ, по обычаю, самая передача удостоверений совершается черезъ посредство специальныхъ маклеровъ (*selling-brokers*), которые обязываются передъ покупщикомъ товара доставить ему В. по уплатѣ остатка покупной суммы, или въ определенный договоромъ срокъ, или же до его наступленія. До наступленія срока товаръ можетъ быть выданъ изъ склада лишь по предъявленіи обоихъ документовъ, какъ В., такъ и *weight-note*; по истеченіи срока *weight-note* теряетъ свое значеніе, и товаръ выдается владѣльцу В. Это—основное правило системы. Въ случаѣ неуплаты въ срокъ остатка покупной суммы владѣлецъ В. можетъ продать товаръ за счетъ покупщика и, смотря по результатамъ аукциона, долженъ выдать покупщику возможный излишекъ противъ покупной суммы, или же можетъ требовать съ него возмѣщенія понесенныхъ убытковъ. Въ этомъ отношеніи владѣлецъ В. является не только кредиторомъ по залоговому праву, но и личнымъ кредиторомъ покупщика. Какъ В., такъ и *weight-note* могутъ по надписямъ переходить изъ рукъ въ руки; но личная ответственность покупщика передъ продавцомъ ограничивается лишь первыми контрагентами, т. е. лицами, непосредственно заключившими между собою (при участіи маклера) сдѣлку. Другими словами, английское право не допускаетъ обратнаго требованія (права оборота, регресса) къ надписателямъ и не присовокупляетъ В. особенностей всѣхънаго обращенія.

Изъ изложеннаго вытекаетъ, что въ Англіи В. является могущественнымъ орудіемъ товарнаго обращенія, средствомъ для облегченія перехода товара изъ рукъ въ руки, безъ передвиженія его съ мѣста на мѣсто. Легкости такого перехода способствуетъ еще то обстоятельство, что владѣлецъ В., выданнаго на плѣтую партію товара, можетъ дробить свой В. на нѣсколько мелкихъ варрантовъ, чтобы имѣть возможность сбывать товаръ по частямъ. Выстъ съ тѣмъ английскій В. представляетъ собою, иногда, орудіе товарнаго кредита. Помимо выгоды, доставляемыхъ варрантами, какъ орудіемъ товарнаго обращенія и кредита, устройство товарныхъ складовъ сильно содѣйствуетъ развитію торговли внутренней, транзитной и виѣшной, такъ какъ уменьшаетъ издержки храненія и страхованія, дѣлаетъ излишними мѣстныя передвиженія товара и этимъ путемъ сберегаетъ значительныя издержки и потери, облегчаетъ уплату пошлинъ (товарнымъ складамъ предоставлено хранить товары еще не оплаченные пошлиной), и, наконецъ, содѣйствуя развитію товарнаго кредита, даетъ возможность торговцамъ и производителямъ выжидать возвышенія цѣнъ на товары и этимъ уравновѣшиваетъ какъ спросъ и предложеніе, такъ и самыя цѣны.

Видоизмѣненіе, крайне важное для нѣкото-

рыхъ отраслей торговли, внесено было въ варрантную систему въ Шотландіи, именно въ Глазговѣ, гдѣ мѣстная биржа является центральнымъ пунктомъ торговли шотландскимъ желѣзомъ (необработаннымъ). Всѣ сдѣлки, заключаемыя на биржѣ, имѣютъ своимъ предметомъ желѣзо двухъ только определенныхъ сортовъ: высшего (№ 1) и низшаго (№ 3). Торговые склады въ Глазговѣ и начали выдавать В. не на индивидуально определенную партію желѣза, а вообще на известное количество желѣза определенного качества, обыкновенно на 500 тоннъ, изъ коихъ 300 тоннъ желѣза № 1 и 200 тоннъ № 3. Всякій владѣлецъ такого В. можетъ получить изъ склада указанное количество желѣза определенного качества; на биржѣ такіе В. сдѣлались предметомъ срочныхъ сдѣлокъ, на нихъ устанавливается курсъ. Усовершенствованіе, введенное въ Глазговѣ, — примѣнимое, впрочемъ, только къ такимъ товарамъ, которые представляютъ небольшое число сортовъ и поддаются классификаціи по типамъ, — получило широкое распространеніе въ хлѣбной и нефтяной торговлѣ Сѣверо-Американскихъ штатовъ (съ конца 60-хъ годовъ). Слабая свой хлѣбъ въ склады (*stores*), гдѣ онъ подвергается очисткѣ и сортировкѣ, владѣлецъ хлѣба получаетъ документъ (*store-receipt*) не на индивидуально определенную партію хлѣба, а вообще на известное количество хлѣба определенного сорта. Для сортировки хлѣба склады снабжены обширными механическими приспособленіями, такъ называемыми элеваторами (см. это сл.), которые, находясь въ тѣснѣйшей связи съ желѣзными дорогами и пристанями, имѣютъ возможность производить нагрузку, выгрузку и перегрузку товара механическимъ путемъ и отправлять хлѣбъ въ сыпучую, устранивъ порчу и утерю его на платформахъ дорогъ, сберегая издержки на покупку мѣшковъ, ихъ ремонтъ, починку и проч. Поступивъ въ такой складъ въ отдаленныхъ западныхъ штатахъ, хлѣбъ достигаетъ затѣмъ европейскихъ портовъ безъ всякаго участія гужевой перевозки. Благодаря такой организаціи хлѣбной торговли, такъ называемые накладные расходы, составляющіе значительную часть стоимости хлѣба, у американск. хлѣботорговца и производителя значительно меньше, чѣмъ у русскаго. Въ этомъ главная сила америк. конкуренціи, которая съ каждымъ годомъ все болѣе и болѣе вытѣсняетъ русск. хлѣбъ съ заграничныхъ рынковъ. Къ этому присоединяются удобства, представляемыя *store receipts*, благодаря которымъ, путемъ передачи документа съ надписью, можно совершить продажу товара безъ передвиженія и взвѣшиванія его, или же подъ залогъ документа получить ссуду. Английская система В. принята въ Соединенныхъ Штатахъ (съ 1848 года), въ Голландіи (гдѣ она самостоятельно выработалась путемъ практики нидерландско-остиндской компаніи), и регулирована законами 1822, 1828, 1870 и 1876 гг.), въ Австріи (съ 1866 до 1889 года, когда введена французско-бельгійская система), въ Женевѣ (съ 1859 г.; нынѣ дѣйствуетъ законъ 1872 г.), въ Испаніи (съ 1862 г.), въ Гамбургѣ (съ 1871 г.) и Мангеймѣ (съ 1875 г.). Дру-

гая, такъ называемая французско-бельгійская система варранта, господствующая на континентѣ Европы, стремится создать изъ В., главнымъ образомъ, орудіе товарнаго кредита. Она называется также системой выдачи двухъ документовъ. Во Франціи склады, выдающіе В. (*magasins généraux*), были вызваны къ жизни временнымъ правительствомъ 1848 г., которое этакимъ путемъ надѣялось поднять кредитъ и уничтожить господствовавшій тогда кризисъ. Законъ 1848 г. оказался на практикѣ неудобнымъ и былъ замѣненъ законами 1858 и 1859 гг., которые и выработали систему выдачи двухъ документовъ. Кризисъ 1848 г. заставилъ и Бельгію прибѣгнуть къ устройству товарныхъ складовъ съ выдачей В.; но и здѣсь законъ 1848 г. долженъ былъ уступить закону 1862 г. Французско-бельгійская система была затѣмъ принята въ Италіи (законъ 1871 г., видоизмѣненный въ 1882 г.), Бременѣ (1877), Венгріи (торговое уложение 1875 г.), Австріи (1889); эту же систему усвоило русское «Положеніе о торговыхъ складахъ» 30 марта 1888 г., при обзорѣ котораго будутъ изложены основныя черты французско-бельгійск. системы. Въ Германіи нѣтъ общаго закона о торговыхъ складахъ съ выдачей В.; изъ союзныхъ государствъ Германіи спеціальныя законы имѣютъ только Гамбургъ и Бременъ; тѣмъ не менѣе во многихъ городахъ (Берлинъ, Лейпцигъ, Магдебургъ, Мюнхенъ, Пассау, Ляндау, Мангеймъ) имѣются товарныя склады съ неособенно, впрочемъ, большими оборотами. Въ настоящее время въ Германіи дѣятельно обсуждается вопросъ о необходимости изданія общаго закона о В.

Въ Россіи варрантные операціи — дѣло совершенно новое и на практикѣ еще почти не испытанное. Нѣкоторые зачатки варрантныхъ операцій можно найти въ Ригѣ, гдѣ довольно развита ссуда подъ залогъ товаровъ. Въ 1867 г. учреждено было въ Ригѣ акціонерное общество центральнаго склада товаровъ; хотя обществу этому не предоставлено было право выдачи В., но все же учрежденіе его много содѣйствовало развитію товарнаго кредита, благодаря издавна существующему въ Ригѣ институту оцѣнщиковъ, подъ названіемъ *Messamt*. Членами этого учрежденія являются лица, извѣстныя среди купечества своею опытностью и добросовѣстностью. Каждый владѣлецъ товара имѣетъ право обращаться къ одному изъ нихъ, и тотъ обязанъ являться въ указанный складъ и производить оцѣнку. Онъ же выдаетъ свидѣтельство, по которому товаръ застраховывается въ любомъ обществѣ; подѣ это же свидѣтельство можно получить и ссуду въ одномъ изъ мѣстныхъ банковъ или частныхъ лицъ. Подобнаго рода ссудѣ одинъ только «биржевой банкъ» въ Ригѣ выдалъ въ 1883 г. на 960000 руб. Въ началѣ 1870-хъ годовъ возникаетъ въ Россіи цѣлый рядъ акціонерныхъ обществъ, имѣвшихъ своей задачею устройство товарныхъ складовъ съ выдачей В. Въ 1871 г. утверждены были уставы семи такихъ обществъ, въ столицахъ и въ провинціи, въ 1872 г. возникло «Сѣверное общество страхованія склада товаровъ съ выдачею В.»; въ 1874 г. утверждены уставъ «Волжско-Балтійскаго общества стра-

хованія и склада товаровъ», въ 1878 и 1879 г. — двухъ «Товариществъ американскихъ зерно-подъемныхъ магазиновъ» (на Югѣ). Но большинство этихъ обществъ даже не открыло своихъ дѣйствій, а «Сѣверное общество», имѣвшее наибольшій успѣхъ, вынуждено было въ 1879 г. прекратить свои варрантные операціи и ограничиться однимъ страхованіемъ. Неуспѣхъ всѣхъ этихъ обществъ не можетъ быть объясненъ только незнакомствомъ нашего торговаго міра съ варрантными операціями. Здѣсь дѣйствовали причины болѣе общія. Самая постановка дѣла была неправильная. Уставы русскихъ обществъ приняли анти-систему выдачи одного только документа, варранта, но безъ основной черты всей системы — свободнаго обращенія документовъ: товары, заложенные по В., не были изъяты отъ дѣйствія нашихъ общихъ законовъ о закладѣ, по которымъ имущество, разъ заложенное, перестаетъ быть предметомъ свободнаго торговаго оборота. Далѣе, возникшія предпріятія ограничивали свою дѣятельность немногими крупными центрами торговли, каковы Москва, Спб. и др., оставляя въ сторонѣ мѣста отправки товаровъ и портовые города, и, кромѣ того, стояли внѣ всякой связи съ желѣзными дорогами. А между тѣмъ неотложныя нужды нашей торговли, въ особенности хлѣбной, сильныя удары, нанесенныя ей америк. конкуренціей, необходимость уменьшенія накладныхъ расходовъ, развитія товарнаго кредита — дѣлали вопросъ объ устройствѣ элеваторовъ и введеніи варрантныхъ операцій вопросомъ жизненнымъ для нашего народнаго хозяйства. Много по этому вопросу пороботали земства *, между которыми особенно поспѣшливось елецкому земству, осуществившему занимающую его съ 1885 г. мысль объ устройствѣ въ Ельцѣ элеватора. Элеваторъ этотъ открылъ свои дѣйствія въ сентябрѣ 1888 г., когда уже издано было общее «Положеніе о товарныхъ складахъ» 30 марта 1888 г., вошедшее въ Уставъ Торговой (ст. 709—762, Св. Зак., т. XI, ч. II, по продолж. 1890 г.).

Устройство товарныхъ складовъ съ выдачею В. въ однихъ странахъ предоставляется всякому желающему (Англія, Бельгія), въ другихъ ставится въ зависимость отъ соблюденія извѣстныхъ условий (публикація имени, мѣстожительства и капитала предпринимателя, представленіе залога), въ третьихъ же требуется концессія правительства (во Франціи съ 1870 года достаточно разрѣшенія префекта). Для Россіи Положеніе 1888 года приняло послѣднюю систему. У насъ товарныя склады могутъ быть учреждаемы земствами, городскими, купеческими или биржевыми обществами, акціонерными компаніями на основаніи ихъ уставовъ, товариществами и отдѣльными лицами, а также обществами сельскаго хозяйства, склады которыхъ до 1 января 1897 г. освобождаются отъ платежа торговыхъ пошлинъ (законъ 21 мая 1891 г.). Учрежденіе товарныхъ скла-

* Работы земствъ по этому вопросу сопоставлены въ книгѣ Г. П. Сапонова: «Вопросы хлѣбной промышленности и торговли, разработанные земскими учрежденіями, 1865—1890 гг.» (Спб., 1891).

довъ допускается лишь съ особаго, каждый разъ, разрѣшенія министра финансовъ. Железнодорожнымъ предприятиямъ учрежденіе товарныхъ складовъ разрѣшается лишь на основаніи особыхъ условий *), опредѣляемыхъ отдѣльно для каждого случая, съ Высочайшаго соизволенія, испрашиваемаго чрезъ комитетъ министровъ. Товарные склады могутъ быть устраиваемы: 1) для особаго храненія партій товаровъ, принадлежащихъ каждому отдѣльному хозяину, и 2) для храненія товаровъ, подлежащихъ обезличенію, причемъ товары разныхъ хозяевъ смѣшиваются, будучи подраздѣлены лишь на установленные сорта, и обратно выдается не тотъ самый товаръ, который былъ принятъ на храненіе, а товаръ того же сорта (злеварны, резервуары для нефти). Товарные склады, кромѣ приѣма товаровъ на храненіе, могутъ, по порученію товарохозяевъ, производить выгрузку, нагрузку, сортировку, просушку, укупорку товаровъ, очистку поступающихъ въ складъ товаровъ таможенными пошлинами въ мѣстной, по находяденію склада, таможнѣ и др. операціи. Въ приѣмъ товаровъ на храненіе, товарные склады выдаютъ свидетельства, подъ которыя могутъ выдавать суды введѣныя установленія, имѣющія право выдачи суды подъ товары; отсюда слѣдуетъ, что товарные склады сами не могутъ производить судебныхъ операціи, если это имъ не предоставлено специальными ихъ уставами. Свидѣтельства, выдаваемые товарными складами, бываютъ простыя и двойныя. Последнія и представляютъ собою французско-бельгійскую систему.

Двойное свидѣтельство состоитъ изъ двухъ частей, которыя могутъ быть отдѣлены одна отъ другой, а именно: изъ свидѣтельства складочнаго (франц. *récépissé*, нѣмецк. *Lagerchein*, итал. *fede di deposito*, въ Бельгіи еще *cédule*) и закладнаго (во Франціи, Бельгіи, Венгріи, Швейцаріи *wagant*, также *bulletin de gage*, нѣмецк. *Pfandschein*, *Lagerpfandschein*, итал. *nota di pegno*). Относительно формы и содержанія этихъ двухъ тождественныхъ свидѣтельствъ иностранныя законодательства даютъ лишь общія указанія, предоставляя обычно точную ихъ выработку; русскій же законъ подробно останавливается на содержаніи свидѣтельствъ и между прочимъ требуетъ: означенія званія, имени и фамиліи или фирмы и мѣстожителства лица, отъ котораго товаръ принятъ на храненіе, означенія товара по роду, вѣсу, мѣрѣ, а также по знакамъ, нумерамъ и числу товарныхъ мѣстъ, если товаръ сданъ упакованнымъ въ отдѣльныхъ мѣстахъ. Самые образцы свидѣтельствъ должны быть утверждены министромъ финансовъ. Товаръ, сданный въ товарный складъ, можно раздѣлить на нѣсколько партій и въ объѣмъ на первоначальныя свидѣтельства получить новыя на каждую отдѣльную партію товара. Складочное и закладное свидѣтельства могутъ быть передаваемы вмѣстѣ или порознь, но передаваемы лишь на основании подписанія, именнымъ или бланковымъ, причемъ въ отношеніи формы передаваемыхъ надписей, перехода правъ къ приобретателю и удостовѣренія правъ держателя применяются правила, постановленные для векселей (см. это слово). Приобрѣвшій оба свидѣтельства по надписямъ получаетъ безусловное право распоряжаться товаромъ, и товарный складъ обязанъ ему выдать товаръ, но не иначе, какъ въ объѣмъ на оба свидѣтельства. Каковыя послѣдствія полученія обоихъ свидѣтельствъ безъ всякихъ надписей, русскій законъ не опредѣляетъ; франц. каскационная практика за такимъ держателемъ свидѣтельствъ никакихъ правъ не признаетъ. Держатель одного только складочнаго свидѣтельства имѣетъ залоговое право на товаръ въ размѣрѣ выданной суды, а держатель складочнаго свидѣтельства — право распоряженія товаромъ, ограниченное залоговымъ на товаръ правомъ. Такимъ образомъ складное свидѣтельство служитъ для полученія суды подъ складъ товара, а складочное — для продажи товара. Такъ какъ первая надпись, дѣлаемая на складномъ свидѣтельствѣ, имѣетъ своею цѣлью не передачу какихъ-либо правъ, а установленіе залогового права въ обезпеченіе получаемой суды, то законъ не допускаетъ, чтобы это совершилось въ формѣ бланковой надписи и для этой первой надписи устанавливаетъ особыя правила. Именно, въ случаѣ передачи закладнаго свидѣтельства отдѣльно отъ складочнаго, для полученія суды, первая надпись на закладномъ свидѣтельствѣ должна содержать въ себѣ: 1) званіе, имя и фамилію или фирму и мѣстожителства лица, выдающаго суду, и 2) капитальную сумму суды и срокъ, на который она выдана. Срокъ этотъ долженъ быть не свыше условленнаго срока храненія товара въ складѣ, а если товаръ отданъ на неопредѣленное время, то не свыше 6 мѣс. со дня отдачи товара на храненіе. Упомянутая надпись должна быть дословно повторена на складочномъ свидѣтельствѣ и засвидѣствована на обоихъ свидѣтельствахъ нотаріальнымъ порядкомъ, или же внесена въ реестръ склада, съ отмѣткою о томъ, равнымъ образомъ, на обоихъ свидѣтельствахъ. Если при наступленіи срока суды держатель закладнаго свидѣтельства полнаго платежа не получить, то онъ долженъ обратиться съ требованіемъ платежа къ лицу, получившему суду и неполученіе отъ него платежа удостовѣрить посредствомъ протеста. Упущеніе протеста влечетъ за собою потерю права оборота на послѣдующихъ надписателяхъ закладнаго свидѣтельства. Отличительная черта порядка взыскація денегъ по закладнымъ свидѣтельствамъ заключается въ томъ, что оно производится помимо суда. По истеченіи 8 дней со дня наступленія срока суды, держатель закладнаго свидѣтельства, не получившій платежа по суду, въ правѣ представить закладное свидѣтельство въ управленіе склада съ требованіемъ о продажѣ товара, которая не позже чѣмъ черезъ 6 недѣль и производится управленіемъ склада, чрезъ биржевого маклера, на биржѣ или съ публичнаго торга. Такое же право имѣетъ и каждый надписатель закладнаго свидѣтельства, уплатившій суду. Сумма, вырученная чрезъ про-

*) Однимъ изъ такихъ условийъ государственный советъ призналъ, въ 1889 г., оставленіе за правительствомъ права взымать эти сооруженія во всякое время.

дажу товара, за вычетомъ издержекъ продажи и платы, причитающейся складу за хранение товара и др. операций, обращается на удовлетвореніе держателя закладного свидѣтельства, въ размѣръ неуплатенной суммы, преимущественно передъ прочими долгами товароохозина, хотя бы послѣдній былъ объявленъ несостоятельнымъ должникомъ. Остающійся заѣмъ излишекъ поступаетъ въ пользу держателя складочнаго свидѣтельства. Если чрезъ продажу товара не будетъ выручено всей суммы долга по ссудѣ, то держатель закладного свидѣтельства имѣетъ право требовать съ лица, получившаго ссуду (съ перваго надписателя), а по праву оборота и съ послѣдующихъ надписателей закладного свидѣтельства, недодвырученную чрезъ продажу товара сумму долга по ссудѣ. Судебное взысканіе этого остатка производится по правиламъ, постановленнымъ для векселей, съ тѣмъ однако, что держатель закладного свидѣтельства, не требовавшій продажи товара втеченіе 30 дней со дня наступленія срока ссуды, теряетъ право оборота, и что срокъ на предъявленіе взысканія по праву оборота (двухгодичный) исчисляется со дня окончанія продажи товара.

Такова французско-бельгійская система, въ той формѣ, въ которой она принята Положеніемъ 1888 г., замѣстившимъ нѣкоторыя правила изъ бельг. закона 1862 г., большинство же правилъ изъ франц. закона 1858 г. Рядомъ съ нею Положеніе 1888 г. вводитъ и другую систему—выдачу простыхъ складочныхъ свидѣтельствъ. Эта послѣдняя система не должна быть смѣшиваема съ англійскою, такъ какъ юридическія свойства простого складочнаго свидѣтельства и англійскаго В. не тождественны. Простыя складочныя свидѣтельства могутъ быть выдаваемы только такими складами, которые имѣютъ на то спеціальное разрѣшеніе министра финансовъ. По содержанію своему они должны удовлетворяютъ правиламъ, установленнымъ для двойныхъ складочныхъ свидѣтельствъ, но они могутъ быть и именныя, и на предъявителя. Закладъ простого складочнаго свидѣтельства совершается посредствомъ передачи заимодавцу этого свидѣтельства съ передаточною на немъ надписью, для которой обязательныя правила, установленныя для первой надписи на закладномъ свидѣтельствѣ. Пока простое складочное свидѣтельство не заложено, его держатель пользуется правами держателя складочнаго свидѣтельства, неотдѣленнаго отъ закладного. Заложное простое складочное свидѣтельство можетъ быть передаваемо по передаточнымъ надписямъ именнымъ или бланковымъ, но надписатели не подлежатъ отвѣтственности по праву оборота. Въ этомъ все значеніе простыхъ складочныхъ свидѣтельствъ и отличительная черта ихъ въ сравненіи съ двойными свидѣтельствами. Законодатель предоставляетъ, такимъ образомъ, самой жизни рѣшить вопросъ о цѣлесообразности регресса въ варрантномъ дѣлѣ.

Елецкій элеваторъ, которому первому выпало на долю примѣненіе Положенія 1888 г., съ самаго начала выдаетъ одни только про-

стыя складочныя свидѣтельства. Эти свидѣтельства, не обремененныя правомъ регресса, сразу приобрѣли въ Ельцѣ полное довѣріе, пользуются свободнымъ кредитомъ и приобрѣли значеніе солидной ходячей банковской бумаги, но банковской бумаги мѣстной. Весьма можетъ быть, что примѣненію и распространенію у насъ системы выдачи двухъ документовъ помѣшаетъ сопряженное съ нею право регресса по отношенію ко всемъ надписателямъ. Варрантъ—не вексель, ни по своимъ основаніямъ, ни по своимъ задачамъ. Въ основаніи векселя лежитъ личный кредитъ, въ основаніи В.—краткосрочный реальный (товарный); вексель воплощаетъ въ себѣ обіаніе платежа, В.—залоговое право на товаръ. Въ вексельномъ обращеніи регрессъ имѣетъ свое основаніе. Современная практика создала изъ векселя универсальное платежное средство всего торговаго міра; въ этомъ качествѣ онъ связываетъ между собою самыя отдаленныя страны. Очевидно, что фирмы, обязавшіяся платежѣмъ въ одной странѣ, могутъ быть неизвѣстны въ другой странѣ. Но если среди надписателей на вексели является какая-нибудь солидная общезвѣстная фирма, то она своей кредитоспособностью покрываетъ всѣ остальные неизвѣстныя фирмы; въ силу такой только надписи вексель получаетъ значеніе всемірнаго платежнаго средства. Отсюда необходимость солидарной отвѣтственности всѣхъ надписателей. В. имѣетъ другое назначеніе. Какъ орудіе продажи, онъ служитъ къ оживленію мѣстнаго обращенія товаровъ; какъ орудіе кредита, онъ содѣйствуетъ развитію краткосрочнаго товарнаго кредита. Въ той и другой роли обращеніе В. не выходитъ за предѣлы того мѣста, гдѣ хранятся товары и гдѣ онъ былъ выданъ; онъ циркулируетъ въ силу довѣрія къ товарному складу и увѣренности, что стоимость товара по меньшей мѣрѣ соотвѣтствуетъ величинѣ ссуды. Выгоды, представляемыя В. какъ орудіемъ кредита, заключаются не въ искусственномъ сочетаніи элементовъ личнаго и реального кредита, а въ связи В. съ правильно устроенною системою товарныхъ складовъ, въ упрощеніи формальностей заклада, въ доставленіи способовъ къ быстрой мобилизаціи заложенаго товара въ тѣхъ случаяхъ, когда залоговое право должно быть осуществлено принудительнымъ путемъ. Регрессъ не только не нуженъ для обращенія В., но, утрашая надписателей, прямо ему противодѣйствуетъ. Въ особенности это можно сказать о тѣхъ случаяхъ, когда первоначальнымъ получателемъ В. является производитель земледѣльческихъ продуктовъ, т. е. одно изъ тѣхъ лицъ, интересы которыхъ преимущественно имѣются въ виду при введеніи у насъ варрантной системы.

Къ устройству товарныхъ складовъ въ Россіи въ настоящее время только приступаютъ. Въ 1890 г. утверждены уставы «Франко-русскаго общ. товарныхъ складовъ», съ правленіемъ въ Спб., и «Общ. товарныхъ складовъ, страхованія и транспортированія товаровъ, съ выдачей ссудъ», съ правленіемъ въ Москвѣ; но до сихъ поръ (дек. 1891 г.) ни то ни другое не открыло еще своихъ дѣйствій. Зато усиленно сооружаются

элеваторы, которые находятъ большое сочувствіе въ средѣ земствъ. Первый земскій элеваторъ, елецкій, въ 1-й годъ своего существованія выдалъ 190 складочныхъ свидѣтельствъ (на хлѣбъ, шедшій транзитомъ, таковыхъ не полагалось). Свидѣтельства эти выдавались на срокъ отъ 1—6 мѣсяцевъ, а затѣмъ, въ случаѣ надобности, отсрочивались путемъ особой отсѣтки. Втеченіе первого операціоннаго года кредитъ подъ складочныя свидѣтельства изъ елецкаго отдѣленія государственнаго банка не былъ еще разрѣшенъ, а потому пользовались товарнымъ кредитомъ изъ частныхъ банковъ. Городской общественный банкъ учитывалъ В. изъ 7% годовыхъ и выдавалъ 60% биржевой стоимости хлѣба, а отдѣленіе орловскаго коммерческаго банка выдавало 90% изъ 8% годовыхъ (въ настоящее время, когда разрѣшенъ кредитъ изъ отдѣленія государственнаго банка, размѣръ % понизился до 6—7). Изъ 190 свидѣтельствъ было учтено въ банкахъ 136: въ елецкомъ городскомъ—33, на 74411 пудовъ, въ суммѣ 28902 руб., а въ орловскомъ коммерческомъ—103, на 271204 п., въ суммѣ 101550 р. Отмѣченныхъ въ реестрѣ элеватора случаевъ передачи свидѣтельствъ отъ одного лица къ другому было 53, на 107387 пудовъ; нѣкоторые свидѣтельства, по бланковой надписи, переходили по 2, 3 и 4 раза въ разныхъ руки. Въ случаѣ вывоза заложенаго хлѣба, банкъ въ обмѣнъ на В. получалъ отъ элеватора дубликатъ желѣзнодорожной накладной на нагруженный хлѣбъ, который и учитывалъ за счетъ хлѣбовладельца. Въ Ельцѣ, такъ же какъ въ Орлѣ и др. мѣстахъ, учетъ дубликатовъ желѣзнодорожныхъ накладныхъ практикуется уже давно. Со времени же изданія правилъ 14 іюня 1888 г. дубликаты желѣзнодорожныхъ накладныхъ до нѣкоторой степени исполняютъ функціи В. Правила эти, изданныя сначала въ видѣ опыта на 3 года, а затѣмъ продолженныя до 1 іюля 1894 г., предоставили желѣзнымъ дорогамъ выдавать ссуды подъ хлѣбъ сначала лишь чрезъ посредство государственнаго банка, а потомъ и изъ эксплоатационныхъ средствъ. Ссуды эти выдаются: 1) подъ принятый къ перевозкѣ хлѣбъ и 2) подъ хлѣбъ, хранящійся въ особыхъ складахъ. Первыми приступили къ введенію ссудныхъ операцій дороги Юго-Западные и Владикавказская; Моск.-Рязанская послѣдовала за ними въ августѣ 1891, а дороги Рыбинско-Вологовская, Привислянская и Грязе-Царицынская, въ виду неурожая 1891 г., не воспользовались даннымъ имъ разрѣшеніемъ. Весь оборотъ по ссуднымъ операціямъ этой категоріи, производимымъ желѣзными дорогами, доходитъ до 6000000 р. въ годъ. Ссудныя операціи второй категоріи—подъ хлѣбъ, отданный желѣзнымъ дорогамъ на храненіе въ особыхъ складахъ, естественно предполагаютъ устройство складовъ, которое также разрѣшено желѣзнымъ дорогамъ 14 іюня 1888 г. Желѣзные дороги приступили къ сооруженію складовъ-элеваторовъ. Высочайше утвержденными мѣвными государственнымъ совѣта 21 іюня и 8 іюля 1889 г. и 11 іюня 1890 г. сооруженіе элеваторовъ разрѣшено обществу Юго-Западныхъ желѣзныхъ дорогъ, обществу

Рязанско-Козловской жел. д. и казенной Харьковско-Николаевской жел. д. Подробныя правила для этихъ элеваторовъ, впредь до выработки общихъ правилъ для товарныхъ складовъ съ обезличеніемъ товаровъ, утверждаются министромъ финансовъ по соглашенію съ министромъ путей сообщенія. Обществу Юго-Западныхъ жел. д. разрѣшено устроить элеваторы на станціи Одесса-Застава и еще на 9-ти промежуточныхъ станціяхъ. Въ 1891 г. открылъ свои дѣйствія элеваторъ въ Одессѣ; остальные строятся. Обществу Рязан.-Козловской жел. дор. разрѣшено устроить элеваторы въ Козловѣ, Лебедяни, Данковѣ и Ряжскѣ. Всѣ эти элеваторы открыли свои дѣйствія лѣтомъ 1891 г.; подъ свидѣтельства, выдаваемые этими элеваторами, агенты частныхъ банковъ немедленно стали выдавать ссуды, само же общество Рязанско-Козловской жел. дор. также предполагаетъ выдавать ссуды изъ эксплоатационныхъ средствъ. Правительство имѣетъ въ виду принять на себя сооруженіе элеваторовъ въ портовыхъ городахъ и изыскиваетъ къ тому средства. Одинъ элеваторъ правительство уже построило въ Новороссійскѣ и передало его въ вѣдѣніе Владикавказской ж. д.

Литература; John Ella, «Warrants for Goods, their use and abuse» (Лонд., 1856); Alex. Saunzeau, «Manuel des Docks» (Пар., 1877); Bayerdörffer, «Das Lagerhaus- und Warrantssystem» (Іена, 1876); Hecht, «Die Warrants. Mit Beiträgen zur Geschichte und Statistik des Lagerhauswesens» (Штутт., 1884—важнѣйшій трудъ; обстоятельный обзоръ вarrantнаго дѣла во всѣхъ странахъ); Leonhardt, «Der W., als Bankpapier» (Вѣна, 1886); Wertheimer, «Das Lagerhaus und die Vortheile der Lagerhausbenutzung» (Вѣна, 1886); Thilo, «Die öffentlichen Lagerhäuser mit Warrantausgabe und die Elevatoren in ihrer Bedeutung für Russland und namentlich Riga» (Лейпц., 1884); Levy, «Der Warrant» (Берл., 1890); Н. Х. Бунге, «Товарные склады и В.» (Кіевъ, 1871); А. Чупровъ, «Товарные склады и ихъ значеніе въ виду америк. конкуренціи» (М., 1882). А. Я.

Варрантъ (Жакъ Варрен) — французскій историкъ († 1780). По порученію министра герцога Шуазеля, написалъ: «Mémoires pour les élus généraux des états du duché de Bourgogne» (1762), въ которомъ защищалъ права короны, что навлекло на него гоненія парламентовъ, а книга была сожжена рукою палача. Потомъ онъ напечаталъ: «Registre du parlement de Dijon de tout ce qui s'est passé pendant la ligue» — сочиненіе весьма важное въ историческомъ отношеніи (Парижъ, 1763, безъ имени автора, и въ 1770 г. съ именемъ его) и «Considération sur l'inaliénabilité du domaine de la couronne» (Парижъ, 1775 г.).

Варренпойнтъ (Warrenpoint) — морскія купанья на восточномъ побережьи Ирландіи; необычайно мягкій климатъ.

Варрентраппъ (Varentrapp) — нѣмекій химикъ, ученикъ Либиха, извѣстный своими работами надъ веществами животнаго происхожденія и придумавшій вмѣстѣ съ Виллемъ (Will) весьма удобный способъ опредѣленія азота въ различныхъ веществахъ растительнаго и животнаго происхожденія. Способъ этотъ

состоит въ прокаливаниі даннаго вещества съ натристой известью; при этомъ прокаливаниі азотъ выдѣляется въ видѣ амміака, улавливаемого въ сосудѣ, содержащемъ кислоту (сѣрную). Способъ этотъ примѣнимъ не ко всемъ азотистымъ соединеніямъ, но избрѣненіе его имѣло не малое значеніе для выясненія многихъ вопросовъ гигиены и главнымъ образомъ вопроса о питательности различныхъ пищевыхъ веществъ, важнымъ мѣриломъ которой считается содержаніе въ нихъ азота.

М. Гольдштейнъ. А.

Варрентраппъ (Георгъ Varentrappe)—нѣм. врачъ и гигиенистъ (1809—1886). Въ 1841 г. сдѣлалъ главнымъ врачомъ въ больницѣ Св. Духа во Франкфуртѣ на Майнѣ и съ тѣхъ поръ, до самой смерти своей, выдавался своей многосторонней и плодотворной дѣятельностью по всемъ отраслямъ практической гигиены. Въ этомъ отношеніи достойны особеннаго вниманія его труды по тюремной реформѣ, по гигиеническому устройству училищныхъ зданій, фабрикъ и всякаго рода строеній, по дренажу и водоснабженію городовъ, по устройству и содержанію боенъ и общественныхъ купаленъ. Не менѣе замѣчательны труды его по врачебной статистикѣ, особенно по вопросу о смертности дѣтей. Кромѣ многочисленныхъ журнальныхъ статей, онъ издалъ превосходное сочиненіе: «Die Entwässerung der Städte» (Берлинъ, 1868). Сверхъ того, съ 1842 г. участвовалъ вмѣстѣ съ Рельнеромъ и Юліусомъ въ редакціи изданія: «Jahrbücher für Gefängnis-kunde».

Варрентраппъ (Конрадъ Varentrappe)—профессоръ исторіи въ страсбургскомъ университетѣ, род. въ 1844 г. и началъ свою академическую карьеру приватъ-доцентомъ въ Боннѣ, откуда перешелъ въ Марбургъ и Страсбургъ, гдѣ читаетъ преимущественно новую исторію. Его труды: «Christian I von Mainz» (1867); «Beiträge zur Gesch. der Univ. v. Bonn» (1868); «H. von Wied und seine Reformationsversuche»; (1878), «J. Schulz und das höhere Unterrichtswesen Preussens» (1889) и др., главнымъ образомъ статьи въ «Hist. Zeitschrift» Зибеля.

Варренъ (Самуилъ Warren)—англійскій романистъ и законовѣдъ, род. въ 1807 г. въ Денбигширѣ, слушалъ лекціи въ эдинбургскомъ университетѣ, въ 1828 г. отправился въ Лондонъ, гдѣ изучалъ право. Въ 1832 г. вышелъ въ свѣтъ первый его романъ: «Passages from the diary of a late physician», отличающийся живостью описаній, вѣрностью природѣ и психологическимъ интересомъ. Еще большею популярностью пользуется другой романъ его: «Ten Thousand a Year» (1839 г.). Менѣе успѣха имѣлъ «Now and then» (1847 г.). Министерство Дерби назначило В. (1852) синдикомъ (Recorder) Гулла. Въ 1856 и 1857 г. онъ былъ избираемъ въ члены парламента, но уже въ 1859 г. сложилъ съ себя это званіе, когда консервативный лордъ-канцлеръ Чельмсфордъ возложилъ на него должностъ Master in Lunacy (т. е. судья по дѣламъ, въ которыхъ возникаютъ вопросы объ умопомѣшательствѣ). † въ Лондонѣ въ 1877 году. Большую цѣнность имѣютъ его сочиненія «Popular and practical introduc-

tion to law studies» и «Blackstone systematically abridged» (Лондонъ, 1857 г.), которыя не только въ Англии, но и въ Америкѣ считаются учебными руководствами. Кромѣ того, онъ напечаталъ: «The intellectual and moral development of the present age». Его избранныя мелкія статьи вышли въ 1854 г. подъ названіемъ: «Miscellanies, critical, imaginative and juridical»; дешовое изданіе его беллетристическихъ произведеній напечатано въ 1853—1854 г.

Варренъ (Шарль Santoire de Varenne)—французскій пейзажистъ и маринистъ, ученикъ Ж. Вернѣ, весьма бойко работавшій какъ масляными красками, такъ и гуашью, род. въ Парижѣ въ 1763 г. Онъ много путешествовалъ, посѣтилъ Италію, Швецію, мисъ Добрая Надежды, Россію и, наконецъ, устроился въ Варшавѣ, гдѣ былъ первымъ профессоромъ тамошней школы изящныхъ искусствъ и умеръ въ 1834 г. Пользовался благосклонностью Императора Александра I, приобретаемаго многія изъ его работъ, и, по заказу этого государя, написалъ двѣ большія картины: «Пожаръ Москвы» и «Въездъ императора въ Варшаву».

А. С.

Варренъ-Делярю (Warren de la Rue)—физикъ и астрономъ (1815—1889 г.). Сынъ богатаго бумажнаго фабриканта въ Джернси, В. получилъ образованіе въ Парижѣ. Онъ занимался тѣмъ же дѣломъ, каковымъ и его отецъ, и по смерти послѣдняго наследовалъ фабрику, устроенную еще въ двадцатыхъ годахъ въ Лондонѣ, и способствовалъ улучшенію писчебумажнаго производства. В. смолоду имѣлъ влеченіе къ экспериментальнымъ научнымъ занятіямъ и уже въ 1836 г. производитъ опыты съ гальванической батареей значительныхъ размѣровъ. Впослѣдствіи эти занятія сдѣлались его любимыми, но въ 1851 г. онъ былъ отвлеченъ отъ нихъ, пристрастившись къ астрономической фотографіи; у англичанъ весьма распространена любовь къ практической астрономіи, и занятія ею В.-Д. представляютъ примѣръ, часто повторяющійся въ Англии. В. устроилъ рефлекторъ (отражательный телескопъ) съ высеребренымъ зеркаломъ, имѣвшимъ 13 дм. (330 мм.) въ поперечникѣ и самъ отполировалъ его; длина телескопа была 10 футовъ (3 метра). Къ телескопу была придѣлана камера, въ которой фотографировались изображенія небесныхъ свѣтилъ, составленныя вогнутымъ зеркаломъ телескопа. Его маленькая обсерваторія находилась въ окрестностяхъ Лондона. Онъ получилъ сначала фотографическія изображенія планетъ Сатурна и Юпитера, а позднѣе — луны. Изображеніе луны въ его телескопѣ имѣло въ поперечникѣ только 26 мм., но оно было такъ отчетливо, что съ него можно было получить увеличенную копію, все еще отчетливую; это были первыя хорошія фотографическія изображенія луны. Въ числѣ ихъ были и снимки для стереоскопа, который, такъ сказать, осязательно доказывалъ выпуклостъ той стороны луны, которая всегда обращена къ землѣ. Позднѣе В. построилъ для королевскаго общества фотографію (см. это слово) и пользовался этимъ приборомъ въ испанскихъ Пиренеяхъ въ 1860 г.

во время солнечнаго затмѣнія. Фотографія В. и итальянскаго астронома Секки показали существованіе выступовъ (протуберансовъ) въ газовой солнечной атмосферѣ — вопросъ, въ то время еще мало изслѣдованный. В. въ 1873 г. подарилъ свою астрономическую обсерваторію оксфордскому университету, а самъ принялся за опыты надъ прохожденіемъ электричества въ разряженныхъ газахъ, построивъ для этой цѣли физическую лабораторію въ Лондонѣ. Въ ней были установлены гальваническія батареи, состоявшія изъ многихъ тысячъ серебряно-цинковыхъ элементовъ, имъ самимъ придуманныхъ (см. Гальваническіе элементы); постоянно присоединяя новые элементы, онъ довелъ ихъ число до 14400. Эта батарея, отличавшаяся постоянствомъ, могла давать въ воздухѣ рядъ искръ длиною въ нѣсколько миллим. Любопытные опыты В. надъ прохожденіемъ электричества въ разряженныхъ газахъ, въ особенности надъ явленіями стратификаціи (раздѣленія электрическаго свѣта на полосы) описаны имъ въ слѣдующихъ мемуарахъ: 1) «Experimental researches on the electric discharge with the chloride of silver battery»; помѣщено въ «Philosophical Transactions a. Proceedings of the Royal Society» (1879—1884); 2) «On the height of the Aurora borealis», пом. въ «Proceedings R. Society» (1880 г. и въ англійскомъ журналѣ «Nature» (1880). Мемуары В., касающіяся фотографированія солнца, луны и планетъ, начинаются съ 1859 г. Они были напечатаны въ «Rep. of the British Ass.», «Monthly Not. of Astron. Soc.», «Comptes Rendus» и друг. изданіяхъ. Его работы, сдѣланныя совместно съ Balfour Stewart, надъ солнечными пятнами, напечатаны въ «Proceeding of the Royal Soc.», 1865—1873. Съ Мюллеромъ онъ дѣлалъ и описалъ опыты надъ серебреніемъ зеркалъ для телескоповъ («Monthly Not.», XIX). Число всѣхъ его напечатанныхъ трудовъ превосходитъ 40.

Θ. Петрушевскій.

Варрингтонъ (Warrington) — значитъ фабричный городъ въ англійск. графствахъ Ланкастеръ и Честеръ, нар. Мерсей, соединенъ каналомъ съ Ливерпулемъ и Манчестеромъ, важный узловой пунктъ желѣзныхъ дорогъ, лежитъ въ мѣстности, замѣчательной по изобилію фабрикъ. Жителей 41456 челов. (1881), которые на 140 фабрикахъ и въ 100 мастерскихъ занимаются изготовленіемъ хлопчатобумажныхъ товаровъ и стеклянныхъ издѣлій, машинъ, пилъ и рабочихъ инструментовъ, какатовъ, клея, пасчей бумаги и пр. Въ В. ремесленное училище, музей и школа гравированія на мѣди.

Варроны. Гай Теренцій-В., М. Теренцій В.-Лукуллъ, А. Теренцій В. Мурена — см. Теренціи.

Маркъ Теренцій Варронъ, прозванный по мѣсту рожденія (въ сабинской Реатѣ) Реатинскимъ, величайшій ученый древняго Рима, род. 116 г. до Р. X. Пройдя всѣ должности до претуры, онъ сражался во время гражданской войны въ Испаніи на сторонѣ Помпея (въ войскѣ котораго служилъ и раньше). По окончаніи войны побѣдитель Цезарь назначилъ его начальникомъ устроявшейся въ Римѣ бібліотеки. Поселившись въ Римѣ, В. окончательно посвятилъ себя давно уже инте-

ресовавшимъ его историческимъ изысканіямъ и литературной дѣятельности. Однако, изъ личныхъ мотивовъ, Антоній подвергъ его проскрипціи, причѣмъ онъ потерялъ часть своей бібліотеки и свою землю. Умеръ въ глубокой старости, въ 27 г. По своимъ убѣжденіямъ В. былъ поборникъ старыхъ національно-римскихъ нравовъ. Его учено-литературная дѣятельность замѣчательна необычайной своей многосторонностью и плодотворностью. Изъ поэтическихъ сочиненій его особенно важны «Satirae Menippeae» (150 кн.), гдѣ смѣшаны проза со стихами, серьезное съ шутивнымъ; образцомъ послужилъ для него циникъ Мениппъ. Между прозаическими, но строго-научными сочинен. извѣстны его «Logistorici» (76 кн.), — этическія разсужденія, съ примѣрами изъ миеовъ и исторіи. Между учеными сочиненіями В. самое значительное — 41 кн. «Antiquitatum», въ томъ числѣ 25 кн. Regum humanum и 16 кн. Regum divinarum. Въ этихъ сочин. онъ различаетъ троякое богословіе: миеическое, созданное поэтами; гражданское, установленное государствомъ; и физическое, которому учатъ философы; для этихъ послѣднихъ боги совпадаютъ съ явленіями и силами природы. Въ своемъ сочиненіи о философіи (изъ котораго отрывки сохранены бл. Августиномъ въ его «De civitate Dei») В. является эклектикомъ съ преобладаніемъ стоическаго элемента. Высшее благо (Summum bonum) должно удовлетворять естественнымъ потребностямъ какъ души, такъ и тѣла. Добродѣтель онъ опредѣляетъ какъ искусство жизни, приобретаемое чрезъ наученіе и ведущее къ благополучію. Затѣмъ его «Imagines» или «Hebdomades», кромѣ біографическаго текста, заключали въ себѣ 700 портретовъ грековъ и римлянъ съ метр. элогіями. Далѣе, «Disciplinae», въ 9 кн. — первая энциклопедія, изъ которой вышли средневѣковыя семь свободныхъ искусствъ. Вошедшія сюда дисциплины разработаны Варрономъ, по большей части, монографически; вообще В. имѣлъ обыкновеніе, на ряду съ крупными общими работами, писать и детальныя, по отдѣльнымъ вопросамъ. В. нашелъ также время обработать и практическіе вопросы въ сочиненіяхъ «De re rustica» (13 кн.) и «De jure civili» и возможныхъ мелкихъ статьяхъ такого же содержанія. Наконецъ, кромѣ большого сочиненія «De lingua latina» (25 кн.), ему принадлежить много специальныхъ работъ грамматическаго содержанія. Сочиненія Варрона, вмѣстѣ съ собраннымъ имъ матеріаломъ послужили главной основой для антиварныхъ изысканій императорской эпохи — у грамматиковъ, историковъ, юристовъ, христ. отцовъ церкви. Ритшль, по сохранившемуся у бл. Иеронима перечню, насчитываетъ свыше 70 сочин. В. (около. 620 кн.). Сохранились только «De re rustica» (изд. Keil, Лейпц., 1834 и 1889) и неполныя V—X книги «De lingua latina» (изд. Spengel, Берлинъ, 1885). Собраніе многочисл. фрагментовъ остальныхъ сочиненій только началось. Фрагм. Менипповыхъ Сатуръ собраны у Bücheler, въ его изд. Петронія, 3 изд., Берл., 1882. «Logistorici» восстановлены Niese (Лейпц.) и вмѣстѣ съ «Hebdomades» — Chappuis (Пар. 1868); фрагменты 1-й ч. древностишъ пытался (не совсѣмъ удачно) собрать Mirsch (въ «Lpz. Stud.», 1882, V), 2-й части — Merkel, въ

изд. Овидіевыхъ «Fasti» (Берл. 1841); отрывки изъ «De vita pop. Rom.» и «De gente pop. Rom.» собраны Ketner (Галле, 1863 и 1865); отъ грамматическихъ сочиненій Willmans (Берлинъ, 1864). О Варронѣ см. Roth, «D. Leben d. M. T. V.» (Баз., 1857); Ritschl, «Die Schriftstellerei d. M. T. V.» (въ «Rhein. Mus.» VI, 1840) и, съ др. раб., въ его «Opuscula III» (Лейпц., 1877); G. Boissier, «Études sur la vie et les ouvrages de... Varro» (Пар., 1861); Samter, «Quaest. Varr.» (Берл., 1891); проф. Помяловскій, «М. Т. В. и Мениппова сатура» (Спб., 1869).

Публй Тереңій Варронъ Атапинскій, младшій современникъ полигистора, р. 82 г. до Р. X. на р. Атах, близъ г. Narbo Martius, въ Нарбонской провинціи, составилъ себѣ имя какъ эпической поэтѣ. Богѣе извѣстныя соч., рано (37 г.) умершаго поэта—«Argonautica» (по греч. оригин. Аполлонія), оригинальный эпосъ «De bello Sequanico» (о войнѣ съ секванами Цезаря); кромѣ того, хорографія и сочиненіе о погодѣ. Уцѣлѣвшіе отрывки собраны Wernsdorffомъ («Poetae lat. min», V). А. П.

Варруа (Henri Auguste Varro) — французскій государственный дѣятель, родился въ 1826 г. въ Вогезскомъ департаментѣ, учился въ политехнической школѣ и въ школѣ путей сообщенія, и сталъ инженеромъ. 8-го февраля 1871 г. избранъ былъ въ національное собраніе депутатомъ отъ департамента Мертъ; 30 января 1876 г. избранъ въ сенаторы отъ того же департамента; 27 декабря 1879 г. получилъ въ министерствѣ Фрейсине портфель публичныхъ работъ. Умеръ въ 1883 г.

Варсава — «сынъ Савы». Съ такимъ именемъ въ книгѣ «Дѣяній Апостольскихъ» упоминаются два лица — Иосифъ и Иуда. Первый изъ нихъ, прозванный также Густомъ, былъ однимъ изъ двухъ кандидатовъ на апостольство вмѣсто Иуды Искариота, но не былъ избранъ, такъ какъ жребій палъ на другого кандидата, Матея (Дѣян. I, 23—26) Другой — Иуда Варсава — извѣстенъ только по тому, что ему вмѣстѣ съ ап. Павломъ и Силой поручено было іерусалимскимъ апостольскимъ соборомъ отнести въ Антиохію соборное опредѣленіе касательно улаженія вопроса объ отношеніи іудеевъ и язычниковъ, принявшихъ христіанство (Дѣян. XV, 22 и 32). А. Л.—н.

Варсаноній (иначе Варсануфій, или Варсонуфій Великій) — отшельникъ, весьма почитавшійся на христіанскомъ Востокѣ. Род. въ Египтѣ въ концѣ V вѣка, переселился въ монастырь св. Серида около Газы (въ Палестинѣ), гдѣ упражнялся въ иноческихъ подвигахъ вмѣстѣ съ аввою Досіеоемъ и аввою Дороеоемъ. Около 540 г. удалился въ пустыню и жилъ въ полномъ уединеніи. Написалъ сочиненіе противъ монаховъ-оригенистовъ. Скончался въ глубокой старости въ концѣ VI вѣка. Въ IX вѣкѣ мощи его были перенесены въ южную Италію въ гор. Оріа (въ Отранской области). О жизни В. достовѣрныхъ подробностей не сохранилось. «Ejus vita», говоритъ одинъ извѣстный специалистъ по агиографіи, «partim fabulosa, partim incerta expenditur in Actis SS., ad XI Apr. pag. 23» (Martínov, «Annus ecclesiasticus graeco-slavius», p. 64). Подъ названнымъ днемъ память св. Варсанонія празднуется въ

Западной церкви, а въ Восточной — 6 февраля. Въ 1803 году издана была афонскими монахами греческая книга, содержащая отвѣты В. на вопросы учениковъ, по древней и, какъ говорится въ предисловіи, единственной рукописи, находящейся на Св. горѣ. Русскій переводъ этой книги изданъ московскою духовною академіею въ 1855 г. («Преподобныхъ отцевъ Варсанонія Великаго и Іоанна, руководство къ духовной жизни, въ отвѣтахъ на вопрошенія учениковъ». М. 1855). Разрѣшаемые въ этой книгѣ вопросы имѣютъ исключительно нравственно-аскетическій характеръ. Книгѣ предпослано краткое сказаніе о жизни преподобныхъ отцевъ Варсануфія и Іоанна, составленное Никодимомъ, монахомъ св. Афонской горы. «Время, которое все сокрушаетъ — читаемъ мы здѣсь — и доброе покрываетъ мглою забвенія, не оставило намъ повѣствованія о жизни сихъ богоносныхъ свѣтителей, Варсануфія и Іоанна: а потому я, немощный, постарался выбрать изъ предлагаемой здѣсь собственной ихъ книги вѣткаторы частныя свидѣтельства о ихъ жизни». Изъ этихъ свидѣтельствъ видно, что В. приписывались особые духовные дары и чудотворная сила, доходящая до неоднократнаго воскресенія мертвыхъ. В. Соловьевъ.

Варсаноній — еретикъ VI вѣка, принадлежавшій къ сектѣ акефаловъ или декакратистовъ (отрасль Монофизитской ереси), внесенъ въ списокъ еретиковъ св. Софронія, патріарха іерусалимскаго. Акефалами (безголовыми) и декакратистами (десятирожниками) эти еретики назывались вслѣдствіе анархическаго состоянія, въ которомъ они находились, не имѣя опредѣленной главы своей секты. В. С.

Варскій департаментъ (Var) — одинъ изъ юго-восточ. департаментовъ Франціи. Получилъ свое названіе по р. Варѣ; впрочемъ, съ 1861 г., когда одинъ изъ его округовъ, Грассъ, былъ присоединенъ къ новообразованному департаменту Приморскихъ Альпъ, онъ уже не лежитъ въ области этой рѣки. Составленный изъ частей Прованса, онъ на югѣ ограничивается Средиземнымъ моремъ, а съ остальныхъ сторонъ департаментами Устьева Роны, Нижнихъ и Приморскихъ Альпъ. На пространствѣ 6027,53 кв. км. имѣетъ 282689 жит. (1881). Распадается на округи Драгиньянскій, Тулонскій и Бриньольскій, которые всѣ вмѣстѣ заключаютъ въ себѣ 28 кантоновъ и 145 общинъ; главный городъ департамента — Драгиньянъ. Морской берегъ, только мѣстами плоскій и усѣянный дюнами, болотами и небольшими озерами, вообще же скалистый и крутой, представляетъ много мысовъ, полуострововъ, рейдовъ и заливовъ и сопровождается многочисленными островами, между которыми наиболѣе значительны острова Іерскіе (Huères). За берегами поднимаются холмистыя пространства, которыя къ сѣв. становятся все выше и наконецъ представляютъ вершины болѣе чѣмъ въ 1620 метр. выс. Слѣдуетъ отмѣтить ущелье Оллиуль (Ollioules), съ лабиринтомъ скалъ, называемымъ Vaux d'Ollioules — обнаженные известковыя скалы, напоминающія своими затѣйливыми формами развалины городовъ. Въ мѣстахъ

хорошо орошенных почва чрезвычайно плодородна, но вообще камениста, суха, не легко поддается усилиям земледельца. Хлѣба не хватаетъ для мѣстнаго населенія. Въ департаментѣ всего подъ пашней 130039 гект., луговъ—14987, виноградниковъ—36698, лѣсовъ—260024, садовъ—33199 гект. Съ большими успѣхами, хотя и съ не малымъ трудомъ, занимаются по уступамъ горъ воздѣлываніемъ винограда (дающаго здѣсь множество разнообразныхъ и отчасти хорошихъ сортовъ бѣлаго и краснаго вина), коринки, оливковыхъ и тутовыхъ деревьевъ, различныхъ овощей, каперсоваго куста и др. Высоты поросли сосновыми и дубовыми лѣсами, внутри которыхъ попадаются иногда хорошия пастбища; по склонамъ горъ растутъ земляника, миртовые и жасминовые кусты; ближе къ морскому берегу—пробковый дубъ, каштановыя и апельсиновые деревья, и даже пальма, алоэ и кактусъ. Изъ домашнихъ животныхъ жители держатъ по преимуществу муловъ и лошаковъ, овецъ, козъ, крупный рогатый скотъ и свиней; занимаются также пчеловодствомъ и собираніемъ кошенили. Очень много всякой водяной и болотной птицы: аистовъ, журавлей, цапель, фламинго. Море и озера кишатъ рыбой, особенно сардинами и тунцомъ. На прибрежныхъ скалахъ водятся миллионы устрицъ и другихъ съѣдомыхъ слизняковъ; находятса также и кораллы. Горное дѣло незначительно: добываютъ свинецъ и желѣзо, выкапываютъ каменный уголь, домаютъ мраморъ, порфиръ, алебастръ, гранитъ, серпентинъ и т. п. На Герскихъ островахъ значительные солончаки. Изъ произведеній промышленности важнѣйшія: духи, мыло, ликеры, пробка, желѣзные, глиняныя и деревянные издѣлія, бумага, кожа и шелкъ. Провѣтвуютъ рыболовство и торговля мѣстными продуктами. Значительнѣйшій городъ—Тулонъ.

Варсонофьевы—русскій дворян. родъ. Извѣстія о немъ начинаются съ Данковца, Михаила Васильевича Варсонофьева, за которымъ съ 1662 (7170) г. состояло недвижимое имѣніе, въ 1766 г. отказанное за правнукомъ его Ивановъ В. Родъ В. внесенъ въ 6 ч. двор. Родословной книги, а гербъ помѣщенъ въ X ч. Герб., 64.

Варсонофій—епископъ смоленскій съ 1509 года. Великій князь Василій Ивановичъ 29 іюля 1514 года лично осадилъ Смоленскъ; наша артиллерія дѣйствовала успѣшно, и Смоленскъ подвергся великой опасности. Ходатаемъ за городъ и жителей предъ Василіемъ Ивановичемъ явился смоленскій еп. В.: онъ просилъ его прекратить осаду до слѣдующаго дня, обѣщая сдачу города. Когда великій князь не внялъ этой просьбѣ и продолжалъ осаду, епископъ, вмѣстѣ съ боярами, знатыми и гражданами и королевскимъ намѣстникомъ предложилъ немедленную сдачу города. На слѣдующій день В., освѣяя великаго князя крестомъ, привѣтствовалъ его словами: «Вожіе милостію радуйся и здравствуй, православный царь всея Руси, на своей отчизнѣ и дѣдинѣ града Смоленска». Василій Ивановичъ подтвердилъ права и привилегіи города и въ частности церкви смоленской и епископской каеод-

ры. Такимъ образомъ, казалось, все было кончено для Москвы наилучшимъ образомъ. Но какъ только узнали въ Смоленскѣ о жестокомъ пораженіи русскихъ кн. К. Острожскимъ, при Оршѣ, 8 сент. 1514 г., настроеніе смолянъ перемѣнилось: думая, что русскіе окончательно побиты, они, боясь гнѣва королевскаго, а, можетъ-быть, и по привычкѣ къ польскому владычеству, которое продолжалось уже 110 лѣтъ, замыслили измѣнить вел. кн. Василю Ивановичу. Во главѣ измѣнниковъ сталъ еп. В. Онъ послалъ къ королю своего племянника съ просьбою идти немедленно къ Смоленску, обнадеживая легкою побѣдою. Дѣйствительно, кн. Острожскій немедленно подступилъ къ городу. Но намѣстникъ вел. кн., князь Шуйскій, принявъ мѣры къ оборонѣ. Измѣнники были повѣшены на городской стѣнѣ въ глазахъ поляковъ, а еп. В. препровожденъ Шуйскимъ къ Василю Ивановичу въ Дорогобужъ, былъ лишенъ сана и сосланъ въ заточеніе въ монастырь на Кубенскомъ озерѣ. II. В.

Варта (Warta, Warthe)—самый большой притокъ Одера, беретъ начало близъ Кромилова, Кѣлецкой г.; входитъ въ Калишскую г. на высотахъ южнопольскаго нагорья, въ 60 км. къ СЗ. отъ Кракова и въ 7 километровъ къ З. отъ истоковъ Пилицы, впадающей въ Вислу. Она дѣлаетъ многочисленныя изгибы, сначала въ сѣверозападномъ направленіи къ Ченстохову, потомъ, образуя обширную, открытую на З дугу, проходитъ по низменной долинѣ черезъ Мско и приближается къ Радомску; затѣмъ поворачиваетъ на З., вступаетъ ниже Залече въ низменность, пересѣкаетъ широкое болото, отдѣляя отъ себя нѣсколько рукавовъ; течетъ въ направленіи къ Серадзу и Варгѣ; принимаетъ въ себя у Коло притокъ Неръ и снова поворачиваетъ на западъ по обширной болотистой низменности; проходитъ черезъ Конинъ, ниже города Пыздръ принимаетъ въ себя съ лѣвой стороны Просну и вступаетъ въ прусскую провинцію Познань, гдѣ ея русло достигаетъ 80 м. ширины. Затѣмъ В. протекаетъ по этой провинціи въ сѣверозападномъ направленіи, черезъ Познань; принимаетъ съ правой стороны у Оборника Вельну, съ лѣвой, ниже Шверина—Обру; потомъ вступаетъ въ прусскую провинцію Бранденбургъ; поворачиваетъ здѣсь, принявъ въ себя Нитцеъ (Нетлу), опять на западъ, черезъ Ландсбергъ, и впадаетъ въ Одеръ ниже крѣпости Кюстригъ, имѣя ширины 200 м. Главное русло В. въ предѣлахъ Россіи имѣетъ ширину отъ 12—25 м., глубина простирается до 2 м. (6 фут.), прибыль воды весною не очень значительна. Ложбина Варты имѣетъ до 7 в. ширины; рѣка течетъ по ней очень извилисто; края ложбины болѣею частью опущены лѣсомъ. Судходство по р. Варгѣ начинается отъ г. Серадза. Лѣвый притокъ ея, р. Просна, служить границею между двумя имперіями. Въ концѣ прошлаго столѣтія проектировано было соединить посредствомъ Варты Вислу съ Одеромъ.

Рѣчная область В. занимаетъ пространство въ 45200 кв. км., изъ которыхъ 34965 приходится на Пруссію; изъ 795 кв. всей ея длины 368 км. принадлежатъ прусской территоріи.

Послѣ соединенія ея съ Нетпою отъ В. отдѣляются многіе маленькіе рукава, которые, подобно сѣти, пересѣкаютъ Вартскую низменность, въ 75 км. длиною и 10—15 км. шириною, состоящую отчасти изъ плодородныхъ полей, отчасти изъ луговъ, простирающуюся до самого устья рѣки и пересѣкаемую множествомъ осушительныхъ канавъ. Сто лѣтъ тому назадъ это была совершенно болотистая, пустынная мѣстность, въ которой, по приказанію короля Фридриха II, произведены были съ 1767 по 1782 г. осушительныя работы. Теченіе В. было урегулировано посредствомъ каналовъ и плотинъ и, кромѣ того, устроены были каналы и водопроводные рвы къ сѣверу и къ югу отъ неа. Устье рѣки выше Кюстрина было завалено и ей дано другое устье, ниже этого города.

Варта—безуздный г. Сѣрадзскаго у. Калишской губ., на р. Вартѣ; въ 1890 г. было 4846 жит. (2264 муж. п.), въ томъ числѣ 2316 (1123 муж. п.) римско-католическаго вѣроисповѣданія и 2517 (1133 муж. п.) евреевъ. Имѣются монастыри: мужской и женскій римско-католическіе Бернардинскаго ордена, 1 рим.-католич. церковь, 1 синагога, домъ призрѣнія старцевъ, нѣсколько небольшихъ ткацкихъ и чулочныхъ мастерскихъ. Торговля незначительна. А. В.

Вартаге—рѣка Курляндской губ., притокъ р. Вартау, впадающей въ Либавское оз. В. истекаетъ изъ Сепшенскаго оз. Берега ея высоки. На послѣднихъ 20 верстахъ долина ея имѣетъ до 2 в. ширины, съ богатыми сѣнокосами, заливаемыми весною. Разливы В. иногда бываютъ опустошительны. К. Вр.

Вартамень—сел. Нухинскаго у. Елисаветпольской губ., у подошвы главнаго Кавк. хребта. Жителей $2\frac{1}{2}$ т. душъ об. пола. В. замѣчательнъ своимъ населеніемъ, большинство котораго принадлежитъ къ удиамъ или удамъ—народу, принадлежащему, по всѣмъ признакамъ, къ восточно-горской группѣ (кавк. горцевъ), но не имѣющему соотнесеніи въ Дагестанѣ. Вартаменскіе удины заимствовали много словъ изъ армянскаго и татарско-азербейджанскаго языковъ и исповѣдуютъ отчасти православіе, отчасти армяно-григоріанское ученіе (см. Удины). В. М.

Вартбургская война.—Такъ назыв. состязаніе поэтовъ, которое, по преданію, происходило въ 1206 или 1207 г. въ Вартбургѣ (см. это слово); тоже самое названіе («Krieg von Wartburg») носить стихотвореніе на южно-германскомъ нарѣчій, повѣствующее объ этомъ состязаніи. Въ самый блестящій періодъ южно-германской поэзіи ландграфъ тюрингенскій Германъ оказывалъ стихотворцамъ—миннезингерамъ широкое гостеприимство при своемъ дворѣ, которое они и прославляли. Такое стеченіе поэтовъ не могло обойтись безъ разныхъ столкновеній и ревниваго соперничества между ними, о чемъ можно судить по намекамъ многихъ изъ гостившихъ тамъ стихотворцевъ, какъ наприм. Вольфрама и Вальтера ф. деръ Фогельвейде. Воспоминанія объ этихъ несогласіяхъ вскорѣ приняли форму легендарныхъ сказаній, въ которыхъ случайныя столкновенія превратились въ настоя-

щее, преднамѣренное состязаніе пѣвцовъ, не исключавшее опаснаго исхода для участниковъ, и къ именамъ пѣвцовъ, которые нѣкогда дѣйствительно посѣщали окрестности Эйзенаха, присоединились еще другія, частью историческія, частью чисто вымышленныя, какъ-то: добродѣтельнаго Шрейбера, Битгерольфа, Реймара (старшаго), котораго впоследствии смѣшивали еще съ Реймаромъ Цветерскимъ), почти легендарнаго Генриха фонъ Офтердингена и уже совсѣмъ легендарнаго трансильванскаго волшебника и звѣздочета Клингфора. На основаніи этихъ полусторическихъ, полупоэтическихъ сказаній и подъ вліяніемъ любимыхъ стихотвореній, которыя пѣлись въ состязаніяхъ, также игръ въ загадки и зрѣлищъ духовнаго содержанія, и явилось около 1300 г. странное, не гармоническое и не совсѣмъ понятное стихотвореніе, раздѣленное на двѣ части, подъ названіемъ «Krieg von Wartburg». Въ первой части, въ большой, искусно построенной строфѣ, Генрихъ фонъ Офтердингень вызываетъ другихъ придворныхъ поэтовъ воспѣть, рискуя даже жизнью, наиболѣе достославнаго государя и берется прославить австрійскаго герцога Леопольда противъ восхваляемаго другими ландграфа Германа. Но когда побѣда склоняется на сторону эйзенахцевъ, Генрихъ призываетъ къ себѣ на помощь Клингфора, который, при содѣйствіи злыхъ духовъ и говоря загадками и темными изреченіями, всгупаетъ въ борьбу съ Вольфрамомъ. Въ болѣе короткой строфѣ второй части ясно намекается на колдовство или волшебство Клингфора. Во всемъ стихотвореніи замѣтны несомнѣнные признаки подражанія стихотворной манерѣ Вольфрама и придворному тону. Сочинитель стихотворенія неизвѣстенъ. Генрихъ Фраунлобъ во всякомъ случаѣ не былъ его авторомъ, хотя онъ и употреблялъ обѣ упомянутыя формы строфъ, а его современникъ Германъ (der Damen) повидимому зналъ о существованіи «Wartburgkrieg». Рѣшить этотъ вопросъ тѣмъ труднѣе, что критическаго изслѣдованія и изданія текста въ настоящее время еще не существуетъ. Судя по различію въ характерѣ языка, надо думать, что надъ этимъ стихотвореніемъ трудились многіе поэты, а другіе признаки заставляютъ полагать, что большая и старѣйшая его часть написана на Рейнѣ, напр. въ Майнцѣ, можетъ быть въ тамошней школѣ пѣвцовъ. Сказаніе о состязаніи пѣвцовъ является съ начала XIV столѣт. какъ въ стихотворныхъ, такъ и въ прозаическихъ тюрингенскихъ хроникахъ. Стихотвореніе «Вартбургская война» напечатано въ отдѣльномъ изданіи Эттмюллера (Ильменау, 1830), въ сборникахъ (Бодмера и Гагена) стихотвореній миннезингеровъ и въ изданіи Simrock'a, «Der W., herausgegeben, geordnet, übersetzt und erläutert» (Штутт., 1858). Ср. Koberstein, «Über das wahrscheinliche Alter und die Bedeutung des Gedichts vom Wartburger Kriege» (Наумб., 1823); Lucas, «Über den Krieg von Wartburg» (Кенигсб., 1838); Schneider, «Der 2. Theil des Wartburgkrieges und dessen Verhältniss zum Lohengrin» (Мюльгаузенъ, 1875). Въ новѣйшее время Рихардъ Вагнеръ въ своей оперѣ «Тангейзеръ»

соединить легенду о В. съ легендой о Тангейсера.

Вартбургскій праздникъ. — Такъ называется происходившее 18 октября 1817 г. въ Вартбургѣ празднество, поводомъ къ которому послужило обращенное иенскими студентами къ студентамъ всѣхъ германскихъ университетовъ воззваніе объ участіи въ третьей столѣтней годовщинѣ Реформаціи. Многія сотни студентовъ 12 университетовъ отвѣчали на это воззваніе избраніемъ комитета изъ 24 членовъ. Въ праздникѣ участвовали также иенскіе профессора Фрисъ, Окенъ и Кизеръ, а великій герцогъ саксенъ - веймарскій, Карлъ-Августъ, слѣдилъ все для содѣйствія успѣху торжества. На этомъ праздникѣ впервые явились въ послѣдствіи запрещенные студенческіе цвѣта, какъ символы германскаго національнаго единства. Черно-красно-золотое знамя еще въ 1816 году передали студентамъ женщины и дѣвчии города Иены. На лежащемъ близъ В.—Вартенбергъ зажжены были побѣдные огни, въ воспоминаніе о Лейпцигской битвѣ, и когда большинство участвовавшихъ въ торжествѣ уже удалилось, здѣсь, безъ вѣдома комитета, были символически преданы пламени различныя сочиненія, находившіяся въ противорѣчій съ общественнымъ мнѣніемъ: прочтаны были заглавія 28 сочиненій и вмѣсто нихъ сожжены макулатурные листы. Настоящею практическою мыслью празднества, какъ выяснилось въ собраніи, происходившемъ 19 октября, было основаніе союза студентовъ всѣхъ германскихъ университетовъ, устраненіе раздоровъ между студентами-уроженцами различныхъ германскихъ государствъ, и введеніе болѣе нравственныхъ началъ въ студенческую жизнь. Реакція не упустила, однако, случая воспользоваться происходившимъ въ В. для своихъ цѣлей. Вскорѣ послѣ того состоялось рѣшеніе союзнаго сейма, которымъ всѣ германскіе университеты были поставлены подъ полицейскій надзоръ и участіе въ студенческихъ обществахъ (Burschenschaften) было запрещено подъ страхомъ наказанія. 18 октября 1867 г., въ Эйзенахѣ справляли 50-лѣтній юбилей Вартбургскаго праздника. Изъ 500 студентовъ, собравшихся на это торжество въ 1317 г., ко дню его юбилея остались въ живыхъ только 15 человекъ. Ср. Кизера, «Das Wartburgerfest am 18 Okt. 1817 in seiner Entstehung, Ausführung und Folgen» (Иена, 1818); Роб. и Рих. Кейль, «Die burschenschaftlichen W. von 1817 und 1867» (Иена, 1868).

Вартбургъ (Wartburg)—горный замокъ, возвышающійся надъ городомъ Эйзенахомъ въ великомъ герцогствѣ Саксенъ - Веймарскомъ, лежитъ въ живописной мѣстности, на сѣв.-зап. склонѣ Тюрингервальда. Замокъ, какъ полагаютъ, былъ построенъ въ 1067—78 гг. графомъ Людвигомъ, по прозванію Шпрингеромъ (Скакуномъ), на обрывистомъ со всѣхъ сторонъ горняомъ хребтѣ. Внѣшнее и внутреннее устройство В. носило характеръ благороднаго романскаго стиля XI ст., и оставалось такимъ при ландграфвахъ тюрингенскихъ. Людвигъ I (1123—40) приказалъ надстроить надъ домою ландграфовъ третій этажъ, съ большою парадной залой и оружейной палатой.

Любитель искусства ландграфъ Генрихъ I (1190—1216), собралъ въ В. въ 1206 г. знаменитѣйшихъ пѣвцовъ того времени, что подало поводъ къ легендѣ о состязаніи миннезингеровъ (см. Вартбургское состязаніе). До смерти Генриха Распеса (1247) В. оставался резиденціей ландграфовъ. Когда, по окончаніи тюрингенской войны за наслѣдство, страна перешла во владѣніе маркграфовъ Генриха Свѣтлѣйшаго, изъ дома Веттинъ (1264), то маркграфъ отдалъ Тюрингию своему сыну Альбрехту, который снова избралъ В. своей резиденціей. Въ XV ст. В. пересталъ быть резиденціей и управленіе имъ было ввѣрено дворцовому интенданту. Замокъ сталъ быстро приходить въ разрушеніе; но въ 1507 году, при Фридрихѣ Мудромъ, предприняты были въ немъ нѣкоторыя работы и, по всей вѣроятности, въ это время сдѣлана была та пристройка, въ которой въ 1521 году нашелъ убѣжище Лютеръ. Неоднократные пожары привели замокъ почти въ совершенное запустѣніе, когда въ 1790 году герцогъ Карлъ-Августъ приказалъ построить новое каменное зданіе, въ которомъ нѣсколько времени жилъ Гёте. Въ 1817 году въ Вартбургѣ происходилъ извѣстный студенческій праздникъ (см. Вартбургскій праздникъ). Новое, болѣе счастливое время началось для замка только въ 1835 г., когда тогдашній наслѣднй великій герцогъ Карлъ-Александръ задумалъ восстановить В., насколько возможно, въ его первоначальномъ видѣ. Изъ множества проектовъ былъ принятъ проектъ профессора фонъ-Ритгена. Впродолженіе 1847—50 Ритгенъ занимался основательнымъ изученіемъ сохранившихся построекъ и земляными работами для укрѣпленія старыхъ стѣнъ, а въ 1851 г. приступилъ къ реставраціи замка, которая теперь окончена. В. часто посѣщается туристами; ихъ особенно привлекаютъ комнаты, въ которыхъ Лютеръ занимался переводомъ Священнаго Писанія. Показываютъ столъ и кресло знаменитаго реформатора и чернильное пятно на стѣнѣ, которое, по преданію, произошло отъ того, что Лютеру явился дьяволъ и онъ бросилъ въ него чернильницу. Ср. Arnswald und Schmidt, «Zur Geschichte der W. und Eisenach» (Эйзенахъ, 1882); v. Ritgen, «Der Führer auf der W.» (3 изд., Лейпцигъ, 1876).

Вартель (Петръ-Францискъ Wartel)—пѣвецъ (теноръ) и профес. пѣнія въ Парижѣ, род. въ 1806 году. Около пятнадцати лѣтъ пѣлъ въ парижской Большой оперѣ, потомъ въ Берлинѣ, Прагѣ и Вѣнѣ. Изъ его ученицъ слѣдуетъ отмѣтить г-жъ Требели, Левицкую, Меньшикову, пѣвшихъ на нашей оперной сценѣ.

Вартенбергъ (Wartenberg) — имѣніе принца Курляндскаго, занимающее пространство въ 160 кв. км., въ прусской Силезіи, въ бреславскомъ округѣ. Въ 1735 г. оно было приобрѣтено Барономъ; послѣ паденія его Анна Леопольдовна подарилъ это имѣніе фельдмаршалу, графу Миниху. Когда же въ 1741 г. Минихъ также отпраздненъ былъ въ ссылку, король прусскій секвестровалъ имѣніе, которое оставалось подъ секвестромъ до тѣхъ поръ, пока Баронъ и Минихъ, въ 1762 г. возвращенные изъ ссылки, не заключили между со-

бою, въ 1764 г., сдѣлки, по которой первый изъ нихъ удержалъ за собою имѣніе. Теперь В. принадлежитъ наследникамъ умершаго въ 1801 г. принца Карла-Эрнста Бирона Курляндскаго.

Вартенбергъ (Wartenberg) — курортъ въ Богеміи, въ округѣ Турнау, принадлежитъ къ группѣ холодныхъ водъ; ежегодно около 500 больныхъ.

Вартенбергъ (Иоганнъ-Казиміръ Кольбъ, графъ фонъ Wartenberg) — прусскій министръ, род. въ 1643 г.; въ 1688 году поступилъ на службу къ бранденбургскому курфюрсту. Онъ приобрѣлъ благосклонность курфюрста Фридриха III и занялъ мѣсто министра и президента генеральной дирекціи экономіи. Въ 1699 году онъ былъ возведенъ въ графское достоинство, въ 1701 г. назначенъ маршаломъ и первымъ министромъ. Жалобы на взяточничество В., на его несправедливое управление и расточительность побудили короля въ 1711 г. уволить его. Онъ умеръ въ 1712 г.

Вартенбургъ (Карлъ Wartenburg) — нѣмецкій писатель, род. въ 1826 г.; изучалъ право въ Лейпцигѣ, въ 1852 г. осужденъ за революціонную пропаганду къ 18-ти мѣсячному тюремному заключенію. Съ 1858 года издавалъ въ Герѣ (княжество Рейссъ) газету, а въ 1871 году былъ избранъ въ депутаты ландтага. † въ 1889 г. Помимо журнальной дѣятельности, В. напечаталъ романы: «Eine Verlorne» (Лейпцигъ, 1856); «Die Väter der Stadt» (тамъ-же, 1859); «Neue Propheten» (тамъ-же, 1861); «Robespierre» (тамъ-же, 1872); «Ein schrecklicher Mensch» (тамъ-же, 1878); «Catilinas Söhne» (тамъ-же, 1882); «Wenn Frauen alt werden» (Гера, 1886), только на то и претендующіе, чтобы дать интересное чтеніе. Его эффектная драма: «Die Schauspieler des Kaisers» (2 изд.; Гера, 1880) имѣла крупный успѣхъ на мнोगихъ нѣмецкихъ сценахъ. Очень понравилась также комедія В.: «Der Ring des Agathon».

Вартенслебенъ (Wartensleben): 1) Вильгельмъ-Людвигъ (1728 † 1796) — австрійскій фельдцейхмейстеръ; участвовалъ въ войнахъ 7-ми лѣтъ, турецкой и французской; въ 1796 году, командуя самостоятельнымъ отрядомъ на р. Ланѣ, былъ разбитъ французами, 10 июня, при Фридбергѣ, но потомъ, вмѣстѣ съ эрцъ-герцогомъ Карломъ, въ свою очередь разбилъ французовъ при Амбергѣ и Вюрцбургѣ. Особенно отличился В. въ бою при Эммендингенѣ, при чемъ былъ тяжело раненъ и умеръ въ томъ же году.—2) Графъ В., прусскій генераль-лейтенантъ, губернаторъ крѣпости Эрфуртъ. Въ 1806 г., послѣ сраженія при Іенѣ, бросился съ остатками своей дивизіи въ Эрфуртъ. При появленіи французскихъ войскъ, онъ сдалъ этотъ важный городъ и тѣмъ началъ рядъ послѣднихъ капитуляцій мнोगихъ прусскихъ крѣпостей. За это военный судъ приговорилъ его къ лишенію чиновъ и вѣчному заключенію въ крѣпости; но король смягчилъ приговоръ, и В. послѣдніе дни жизни провелъ въ собственныхъ помѣстьяхъ.—3) графъ Германъ-Алекс.-Вильгельмъ, прусскій генералъ, род. въ Берл. въ 1826 г., изучалъ въ Берлинѣ и Гейдельбергѣ право, въ 1850 г.

поступилъ въ военную службу, зачисленъ въ главный штабъ, занималъ должность преподавателя въ военной академіи участвовалъ въ войнахъ 1864, 1866 и 1870 г. Послѣ франко-прусской войны ему поручено было управление военно-историческимъ отдѣломъ главнаго штаба, а вмѣстѣ съ тѣмъ и редакція предпринятаго главнымъ штабомъ описанія послѣдней войны. Въ 1884 году В. былъ назначенъ командиромъ 3-го армейскаго корпуса. Помимо участія въ упомянутомъ выше сочиненіи главнаго штаба, В. написалъ, между прочимъ: «Die Operationen der Südararmee im Jan. und Febr. 1871» (2 изд., Берлинъ, 1872).

Вартисъ — авторъ небольшой брошюры «Relazione geografica storico-politica dell'Imperio della Gran Russia» (Миланъ, 1718 г.), которую Устряловъ, въ 1-мъ т. Исторіи Петра В., ошибочно считаетъ переводомъ соч. Перри (см. это сл.) и которая въ 1717 г. вышла въ Лейпцигѣ на нѣм. языкѣ подъ заглавіемъ: «Der jetzige Staat von Russland...» Нѣмецкій-же переводъ Перри вышедъ подъ тѣмъ-же заглавіемъ въ Лейпцигѣ — же, но десятью годами позже (1727 г.). Въ 1736 г. появилась въ Дандигѣ перепечатка обоихъ этихъ переводовъ, соединенныхъ въ одну книгу: «Das glückselige Russland der grossen Kaiserin Anna». А. Б.—о.

Вартманновъ сигъ (Coregonus Wartmanni Bl.) — особый видъ сига, водящійся въ большихъ озерахъ на сѣверномъ склонѣ Альпъ; достигаетъ отъ 30 до 60 см. длины. Во время метанія икры (октябрь-декабрь) большими стаями выходитъ на поверхность. Мясо его цѣнится, идетъ въ продажу свѣжее и копченое. См. Сигъ. В. Ф.

Вартонова студень — студенистая масса соединительной ткани, окружающая кровеносные сосуды пупочнаго канатика.

Вартоновъ протокъ (Ductus Whartonianus) — выводной протокъ подчелюстной слюнной железы (Glandula submaxillaris s. angularis). В. протоки открываются въ ротовую полость и отверстія ихъ находятся на верхушкѣ сосочковъ (Caruncula sublingualis), сидящихъ по одному справа и слева на сторонахъ язычной уздечки. Н. К.

Вартонъ (Thomas Warton) — англійскій поэтъ и историкъ литературы, сынъ доктора В., оксфордскаго профессора литературы, род. въ 1728 г., † въ 1790 г. Кончилъ университетскій курсъ въ Trinity College, въ Оксфордѣ, и тамъ же получилъ впоследствии кафедру литературы. 19-и лѣтъ В. издалъ сборникъ стихотвореній «Прелестя грести» (Pleasures of Melancholy). Общій ихъ характеръ — отсутствіе естественности; но нѣсколько пьесъ сборника полны энтузіазма, патриотизма и воинственнаго пыла. Впослѣдствіи, среди своихъ ученыхъ трудовъ, В. писалъ много балладъ, одъ и сонетовъ, изъ которыхъ нѣкоторые можно сопоставить съ поэмами Кольриджа. Онъ ввелъ въ англійскую литературу средневѣковый элементъ, и въ этомъ отношеніи является однимъ изъ предвозвѣстниковъ поэтическихъ теченій начала XIX в. Его уваженіе древностями и преклоненіе предъ прошлымъ своей страны рѣзко сказались въ самомъ известномъ его произведеніи «History of English poetry» (Лонд.,

1754), написанной съ жаромъ и знаніемъ и доведенной до царствованія Елисаветы. Изъ другихъ его трудовъ замѣчательны комментарии Спенсеровской Королевы Фей, издание юношескихъ поэмъ Мильтона, Теоокрита и др. Въ 1785 г., по смерти Вайттида, В. былъ его преемникомъ въ званіи почта-лауреата.—Братъ В., Іосифъ, работалъ съ меньшимъ успѣхомъ въ той же области поэзіи и филологій. Онъ печаталъ сборникъ изящныхъ стихотвореній и издалъ Виргилія и Попа.

Варуна (т. е. облакающій, обнимающій, по-гречески *Обрачос*)—въ санскритскихъ священныхъ книгахъ такъ называется одинъ изъ небесныхъ боговъ; въ Ведахъ онъ прославляется какъ первый богъ (*Adityas*), создатель и хранитель міра, а также какъ праведный и кроткій судія, карающій грѣхи и награждающій добродѣтель. Къ нему обращены вѣкторые изъ лучшихъ гимновъ Ригведы. Въ позднѣйшей мифологій онъ по преимуществу является богомъ воды и однимъ изъ стражей міра.

Варуха видѣніе—произведение славянскій апокрифической литературы, въ которой богами объясняютъ происхождение винаго пиять. Сказаніе это было распространено и въ Россіи. По этой легендѣ, когда Богъ создалъ рай, то Сатанаилъ посадилъ тамъ виноградную лозу. Отъ нея-то вкусилъ Адамъ и вмѣстѣ съ нею подвергся осужденію. Во время потопа ее вынесло водою и она, съ благословенія Господня, посажена была Ноемъ. Такимъ образомъ осужденіе съ нея было снято, но «еще кто пьетъ безъ мѣры отъ него, впадетъ во многій грѣхъ». Этотъ апокрифъ примыкаетъ къ апокрифамъ о крестномъ дрѣвѣ: древо посаженое Сатанаиломъ разрослось на три части: Господню, Адамову и Евиному; первая осталась въ раю, вторая пала въ рѣку Тигръ, третью вынесли изърая воды потопа, какъ виноградную лозу Сатанаила. А. Н. Веселовскій высказываетъ поэтому мысль: «Виноградная лоза—не есть ли это часть Евы, прельщенной запретнымъ плодомъ», такъ какъ богами вѣрили, что жена и вино отъ діавола.

И. Л.

Варухъ—ученикъ и сотрудникъ пророка Іереміа. Дѣятельность его относится ко времени, предшествовавшему плѣну Вавилонскому, слѣдовательно къ началу VII и къ концу VI вѣка до Р. Хр. (около 610—588 гг. и позже). Чтобы пробудить дремлящую совѣсть народа, Іеремія велѣлъ В. записать свои пророчества на особый свитокъ и громко читать ихъ при входѣ въ храмъ, гдѣ постоянно толпился народъ. Чтеніе это совпало съ пронесшимся слухомъ о приближеніи Навуходоносора. Устрашенный народъ наполнилъ воздухъ воплями и молитвами. Тревога распространилась по всему городу. В. потребованъ былъ во дворецъ, гдѣ его заставили прочесть пророчество предъ самимъ царемъ Іоакимомъ. Услышавъ предсказаніе о гибели своего царства, царь въ раздраженіи вырвалъ свитокъ изъ рукъ чтеца, самъ изрѣзалъ его въ куски и бросилъ въ печь. В. и Іеремія должны были спастись бѣгствомъ. О послѣдующей судьбѣ В. опредѣленнаго ничего неизвѣстно. Вмѣстѣ съ Іереміей онъ переселился въ Египетъ (Іер.

XLIII, 6), гдѣ, вѣроятно, и умеръ; но передъ тѣмъ онъ побывалъ въ Вавилонѣ, откуда и писалъ еще до окончательнаго разрушенія Іерусалима посланіе къ іудеямъ, доживавшимъ послѣдніе дни своего царства при царѣ Седекіа. Это посланіе извѣстно подъ названіемъ «Книги пророка Варуха». Книга эта принадлежитъ къ числу неканоническихъ. Еврейскаго ея подлинника не сохранилось, и въ русской Библии она переведена съ греческаго. Вслѣдствіе этого многіе отрицаютъ ея подлинность и приписываютъ составленіе ея какому нибудь позднѣйшему эллинисту. Въ книгѣ разсказывается, какъ находившіеся въ Вавилонѣ іудеи произвели между собою сборъ серебра и отправили его въ Іерусалимъ съ просьбой помолиться и принесть жертву за Навуходоносора, въ надеждѣ, что Богъ внушитъ ему за это милостиво относиться къ плѣнникамъ. Затѣмъ дѣлается обзоръ печальной судьбы Израіля и причина этому указывается въ забвеніи закона Божія, и въ заключеніи преподается утѣшеніе народу обѣтованіемъ ему славы и будущности. Языкъ книги по мѣстамъ отличается замѣчательною силою и выразительностью, такъ что Лафонтэнъ, впервые прочитавъ ее, восторженно отзывался о ней, говоря всѣмъ своимъ знакомымъ: «Читали ли вы Варуха? Это великій гени!» Книга состоитъ изъ пяти главъ, и въ русской Библии помѣщается вслѣдъ за книгой пророка Іереміа.

А. Лопухинъ.

Варцинь—селеніе въ румельбургскомъ округѣ, въ Задней Помераніи, владѣніе князя Бисмарка, съ замкомъ и паркомъ, куда онъ обыкновенно уѣзжалъ для отдыха.

В. названа также, по указу германскаго императора, гора (прежде Mount Beauteemps Beaupré) на полу-овѣ Газелей (о-въ Новая Померанія, бывшая Новая Британія).

Варцихе—селеніе Кутаисской губерніи и уѣзда, на Ю. отъ г. Кутаиса, при впадении р. Квирилы въ р. Ріонъ; здѣсь находится минеральный источникъ того же имени; составъ его не изслѣдованъ.

Н. К.

Варчешбекъ-дагъ—высокая точка Понтійскаго хребта, подъ 40° 49' 7" сѣверной шир. и 40° 55' 43" вост. д. (отъ Гринича), достигающая 37038 м. высоты. По словамъ Пальгрева, В.-дагъ очень похожъ на Альпійскій Матергорнъ, онъ виднѣтся съ Чернаго моря на разстояніи почти 100 англ. миль и служитъ естественнымъ маякомъ для морскихъ. У основанія В.-дага, на высотѣ 8300 ф., имѣются морены, на основаніи чего можно заключить, что здѣсь нѣкогда былъ ледникъ.

В. М.

Варшава—бывшая столица Царства Польскаго, нынѣ губернскій городъ Варшавской губ. и главный городъ Привислянскаго генералъ-губернаторства, расположенъ полукругомъ на лѣвомъ (западномъ) берегу судоходной рѣки Вислы. Площадь, занимаемая городомъ, представляетъ обширную равнину, простирающуюся по лѣвому берегу Вислы и покрытую къ ЮЗ. толстымъ пластомъ глины, а къ С. и В.—песчаную. Широта—51° 13', а вост. долг.—21° 2' (отъ Гринича). В. находится надъ уровнемъ моря на высотѣ 97 м. (319 фут.), а надъ поверхностью Вислы—36—40 м. (110—130 ф.).

Городъ находится на разстояніи 1080 верстъ отъ С.-Петербурга и 1252 версты отъ Москвы.

Основаніе В. многие историки относятъ къ концу XII вѣка. По преданію, берега Вислы, занимаемые нынѣ городомъ, были до того времени покрыты дремучимъ лѣсомъ. О происхожденіи города существуютъ два мнѣнія: первое—что В. обязана своимъ основаніемъ и названіемъ богатой чешской фамилии Варшавъ или Варшавцевъ, которая, избѣгая гоненій въ своемъ отечествѣ, переселилась, въ XI столѣтіи, въ мѣстность при р. Вислѣ и основала В.; второе—что начало В. положилъ мазовецкій князь Конрадъ, построившій въ XIII вѣкѣ, на берегу Вислы, замокъ и часовню, на мѣстѣ которой впоследствии воздвигнутъ былъ храмъ Св. Іоанна, нынѣ каедральный римско-католическій соборъ. Болѣе точныя свѣдѣнія о В. появляются только тогда, когда въ 1313 г. В., вмѣстѣ съ другими землями, досталась, по завѣщанію кн. Болеслава, его среднему сыну—Тройдену и когда она сдѣлалась мѣстопребываніемъ папскихъ легатовъ, рѣшавшихъ въ 1339 г. споръ, возникшій между королемъ польскимъ Казиміромъ и орденомъ о правѣ владѣнія нѣкоторыми землями. Въ XV вѣкѣ В. является столицей сначала Варшавскаго княжества, а затѣмъ и всей Мазовіи. Уже въ то время В. раздѣлялась на Старый и Новый городъ. Съ Сигизмунда-Августа здѣсь начали собираться сеймы. Сигизмундъ III въ началѣ XVII ст. перенесъ въ В. столицу. Любитель изящныхъ искусствъ, окруженный итальянскими художниками, король строилъ храмы, красивыя зданія и поощрялъ къ тому другихъ; число жителей доходило тогда до 47 тыс. Великая Сѣверная война, а вмѣстѣ съ тѣмъ пожаръ и моръ (истребившій до 30 т. душъ) совершенно опустошили городъ. Но вскорѣ, заботами Августа II, В. снова начала возрождаться и расширяться. Особенно красиво обстраивались предмѣстья. Въ 1725 году Людовикъ Залусскій основалъ коллегіумъ и знаменитую бібліотеку, а въ 1740 г. учреждена школа шаристовъ. Станиславъ Понятовскій особенно много способствовалъ распространенію въ В. европейскаго образованія, выпысывалъ полезныхъ иностранцевъ и основывалъ фабрики. При немъ построенъ лѣтній дворецъ Лазенки и евангелическая церковь, основанъ кадетскій корпусъ, заведены литейный и монетный дворы. Въ 1790 году въ В. было до 120 тыс. жителей. Въ 1795 г., по 3-му раздѣлу Польши, В. была присоединена къ Пруссіи, и это неблагоприятно отразилось на жизни города, который въ 1805 г. имѣлъ всего 68411 жителей. Въ 1807 г. В. сдѣлалась столицей Варшавскаго герцогства; но времена были такіа, что промышленность и торговля не могли особенно развиваться, и въ 1810 г. жителей было 77727. Въ 1815 г. В. была присоединена къ Россіи, вмѣстѣ со всѣмъ такъ называемымъ Царствомъ Польскимъ (нынѣ Привислянской край). Царство получило автономное управленіе, съ намѣстникомъ и сеймомъ, и Варшава стала процвѣтать такъ, какъ не процвѣтала еще ни одинъ городъ прежней Польши. Заведены были порядокъ въ управленіи, и упрямочивыя городскіе сборы; промышленность и

населеніе стали быстро возрастать. Последняго считалось въ 1816 г.—81020, въ 1820 г.—100338, въ 1830 г.—139654. 17-го ноября 1830 г. въ В. вспыхнуло возстаніе и водворилось революціонное правительство. Только 26-го августа 1831 г. В. была вновь занята русскими войсками (о военныхъ дѣйствіяхъ см. ниже). Революціонное время довольно сильно отразилось на благосостояніи В.; но съ 1832 года начался новый подъемъ, хотя и менѣе быстрый, чѣмъ въ 1815—1830 гг. Важное вліяніе имѣли постройка Варшавско-Вѣнской ж. д. (см. это сл.) и снятіе таможенной границы, отдѣлявшей Царство Польское отъ имперіи (въ 1850).

Съ 1861 по 1864 г. было опять время политическихъ волненій, выразившихся сначала уличными демонстраціями, а затѣмъ и открытымъ возстаніемъ во многихъ мѣстахъ Царства (1863). Оно не коснулось В., но, однако, здѣсь существовало тайное революціонное правительство (жондъ народовый), руководившее возстаніемъ, собиравшее для него подати и т. д. Эти три года тяжело отразились на городѣ; число жителей, торговля и промышленность уменьшились. Новая эра процвѣтанія В. началась съ 1864 г., благодаря быстрому развитію всего Привислянскаго края, постройкѣ новыхъ ж. д. (Привислянской ж. С. и Ю. отъ города и Варшавско-Тереспольской, см. эти сл.), устройству университета (см. Варшавскій унив.), консерваторіи, постройкѣ новыхъ театровъ и т. д. Уничтоженіе намѣстничества и прежней административной автономіи Царства Польскаго не повредило городу; онъ остался не только промышленнымъ и торговымъ центромъ Привислянскаго края, но и умственной столицей всего польскаго. Сюда пріѣзжаютъ какъ въ столицу, поляки не только нашего Западнаго края, но даже Познани и Галиціи. Казенные варшавскіе театры (гдѣ представленія даются на польскомъ языкѣ) имѣютъ такое же значеніе для польскихъ актеровъ и публики, какъ парижскіе — для французовъ. В. первенствуетъ между всѣми польскими городами и въ музыкальномъ отношеніи: ея консерваторія пользуется большою извѣстностью (это единственное казенное учебное заведеніе, гдѣ преподаваніе ведется на польскомъ языкѣ). Большое вліяніе имѣетъ и В. печать, хотя она подцензурна: нигдѣ не издается такого множества польскихъ газетъ и журналовъ, какъ въ В.; по развитію журналистики В. — третій городъ въ Россіи, уступая лишь Петербургу и Москвѣ. Въ настоящее время В. занимаетъ въ длину 8, а въ ширину, безъ Праги, около 4-хъ верстъ. Улицъ въ В. 280 и онѣ въ общемъ имѣютъ въ длину до 150 верстъ. Общая поверхность, занимаемая В., подъ улицами, садами, скверами и Повонзковскимъ кладбищемъ, заключаетъ 875189 кв. саж.; окружность же В. съ Прагою, обведенная землянымъ валомъ, по обимъ берегамъ Вислы—свыше 30 верстъ. Въ В., вмѣстѣ съ предмѣстьемъ Прагою, считается 4172 дома, въ томъ числѣ болѣе 3000 каменныхъ; изъ нихъ—39 военнаго вѣдомства, 59 принадлежатъ благотворительнымъ и духовнымъ учрежденіямъ, 56—городу, 75—разнымъ общественнымъ учрежденіямъ и 3943—частнымъ лицамъ.

Къ 1-му января 1890 г. жителей въ В., не считая войска, числилось 455852 чел.; втечение года родилось 20777 чел., а умерло 11357 чел.; такимъ образомъ, къ 1-му января 1891 г., городское населеніе достигло 465272 чел. обоого пола (226246 мужчинъ и 239026 женщинъ). Главную массу населенія составляють поляки—275032; затѣмъ слѣдуютъ евреи—158154, нѣмцы — 16881, русскіе—14817. По сословіямъ населеніе В. распределяется такъ: дворянъ потомственныхъ—24277, личныя—13035, торговцевъ—32780, ремесленниковъ—59918, мѣщанъ—284925, запасныхъ и безсрочно-отпускныхъ нижнихъ чиновъ и ихъ семействъ—28581, иностранныхъ подданныхъ—13276 чел. и пр. Любопытные выводы получаются при разсмотрѣніи цифръ, показывающихъ населеніе В. по полямъ. Въ этомъ отношеніи среди русскаго населенія преобладаютъ мужчины; среди нѣмецкаго мужчинъ и женщинъ находится поровну; среди поляковъ замѣчается преобладаніе женщинъ, такъ что на 100 мужчинъ приходится 110 женщинъ. Что касается рождаемости и смертности, то первая въ наибольшей степени наблюдалась среди русскихъ, за которыми слѣдуютъ евреи, нѣмцы и, наконецъ, поляки. Наименьшая смертность наблюдалась также между русскими. Втеченіе 1890 г. заключено браковъ 4404, а именно: 230 среди русскаго населенія, 2577 среди польскаго, среди нѣмцевъ 191 и среди евреевъ 1406.

Для содѣйствія умноженію городскихъ построекъ учреждено въ В. строительное общество. Въ послѣднее время наружное благоустройство города значительно подвинулось впередъ: на многихъ улицахъ торцовыя мостовыя, на всѣхъ главныхъ улицахъ устроены асфальтовые тротуары, много площадей и пустырей покрылись садами и скверами. На противоположномъ берегу Вислы лежатъ Прага, прежде отдѣльный городъ, послѣ того предмѣстье, а теперь часть В., съ которою она соединена желѣзнымъ мостомъ, называемымъ Александровскимъ. Постройка этого, замѣчательнаго въ техническомъ отношеніи моста, начала въ 1859 г., при намѣстникѣ кн. Горчаковѣ, а окончена при намѣстникѣ гр. Бергѣ. Мостъ и настилка—чугунные; мостъ построенъ на быкахъ, по американской системѣ. Свѣздъ къ мосту отъ замка устроенъ на каменныхъ сводахъ. Въ длину мостъ имѣетъ до 24 саж. Ежегодно на этомъ мосту, въ день св. Іоанна, 12 іюня, бываетъ народный праздникъ, въ кот., по обычаю, жители, изъ престоляродья бросаютъ въ рѣку цвѣты и по нимъ гадаютъ. Висла отдѣляетъ городъ отъ предмѣстья на протяженіи 8 верстъ; ширина этой рѣки здѣсь отъ 240 до 280 саж. В. состояла первоначально только изъ «Стараго» и «Новаго города» (или, по мѣстному выраженію, «Мѣста»), которые и понынѣ сохраняли за собою эти названія. До сихъ поръ существуютъ еще въ высшей степени узенькіе переулки и дома, архитектура которыхъ принадлежатъ давно прошедшимъ временамъ. Краковское предмѣстье (главная улица), въ настоящее время украшеніе города, въ былыя времена совершенно не входила въ составъ города, а была дѣйствительно предмѣстьемъ. Теперешнія улицы «Наливка» и «Медовая»

были ранѣе слободами, вполнѣдствіи слившимися съ городомъ. Въ настоящемъ своемъ видѣ В., безспорно, лучший городъ во всѣхъ 10 губерніяхъ Царства Польскаго. Сады и скверы много способствуютъ красотѣ и удобствамъ города. Къ числу этихъ удобствъ нужно отнести также устройство водопроводовъ и фонтановъ, число которыхъ постепенно возрастаетъ, благодаря энергической дѣятельности администраціи города. Къ достопримѣчательностямъ В. относится Саксонскій садъ—одинъ изъ красивѣйшихъ парковъ въ Европѣ, и Уяздовскія аллеи—мѣсто прогулки и катанія варшавявъ. Своими красивыми видами эти аллеи напоминаютъ отчасти Елисейскія поля въ Парижѣ. Въ административномъ отношеніи В. раздѣлена на 12 полицейскихъ частей или циркуловъ, изъ которыхъ три присоединены по управленію къ смежнымъ съ ними частямъ.

Изъ достопримѣчательностей города можно назвать православный соборъ св. Троицы, одинъ изъ лучшихъ храмовъ, сооруженный въ 1835—1837 гг.; православную церковь, построенную въ Прагѣ въ 1870 году; католическіе костелы: св. Іоанна, основанный въ 1350 г., совершенно передѣланный въ 1840 г.; бернардинскій, основанный въ 1454 г.; св. Креста (миссіонеровъ), построенный въ 1696 г.; капуциновъ, заложенный въ 1684 г. въ память побѣды Собѣскаго надъ турками, и св. Александра, построенный въ 1818—1826 гг. въ память перваго прибытія императора Александра I въ В. Изъ дворцовъ особенно замѣчательнъ Королевскій замокъ на берегу Вислы, при Новомъ свѣздѣ. Преждездѣсь жили польскіе короли, а теперь онъ служитъ мѣстопребываніемъ генералъ-губернатора. Основаніе этого замка относятъ къ XIII стол., при мазовецкомъ князѣ Конрадѣ. Замокъ нѣсколько разъ перестраивался и въ настоящее время роскошно отдѣланъ внутри. Стѣны залъ украшены картинами Бочарелли. Лазенковскій императорскій дворець, въ Лазенковскомъ паркѣ, построенъ въ 1784 г. королемъ Станиславомъ-Августомъ, по плану Мерлина, въ итальянскомъ вкусѣ. Дворецъ украшенъ множествомъ статуй и картинъ. Дворецъ намѣстника, на Краковскомъ предмѣстьѣ, передѣланъ въ 1818 г. изъ бывшаго дома Радзивилловъ и Конецпольскихъ. Одна изъ залъ этого дворца разрисована художникомъ Мовти. При входѣ съ Краковскаго предмѣстья находятся четыре льва, работы римлянина Ландинага. Бельведерскій дворець—въ Бельведерскомъ саду. Здѣсь останавливается Государь Императоръ. Дворецъ этотъ построенъ въ 1822 г., при намѣстникѣ великомъ князѣ Константинѣ Павловичѣ. Брюлевскій дворець, на Вержбовой улицѣ, построенъ въ 1754 г. министромъ короля Августа III, Брюлемъ. Дворецъ этотъ замѣчательнъ скульптурными работами Дейбеля. Красинскій дворець—на площади того же имени. Въ немъ сохранилось нѣсколько историческихъ картинъ временъ Рима. Много прекрасныхъ частныхъ зданій. Изъ зданій, воздвигнутыхъ въ послѣднее время, замѣчательны дома Кроненберга, Блюха, кред. общ. и гостиницы Маренго. Кромѣ 2-хъ посто-

явных театровъ, въ последнее время выстроено нѣсколько лѣтныхъ: въ 1871 г. — выстроены театр въ Саксонскомъ саду, на счетъ правительства, въ швейцарскомъ вкусѣ, вмѣщающій 1500 зрителей, затѣмъ Тиволи, Альгамбра, Эльдorado, на которыхъ представленія даются на польскомъ языкѣ, и Альказаръ, для представленій на нѣмецкомъ языкѣ. Еврейскій (жаргонный) театръ, выстроенный въ 1866 г., просуществовалъ только 2 года. Наконецъ, 30 августа 1891 г., послѣдовало открытiе варшавскаго Большаго театра, совершенно обновленнаго и представляющаго, со стороны архитектурной техники, послѣднее слово искусства. Приняты всевозможныя мѣры для безопасности отъ пожара, а также для вентилляціи, освѣщенія и увлажненія воздуха.

Памятники: королю Сигизмунду III, на Замковой площади, поставленъ въ 1644 г.; мраморная коринфская колонна, на которой бронзовая статуя короля, съ крестомъ и съ саблею въ рукахъ, имѣетъ 26 арш. выс. Памятникъ намѣстнику графу Паскевичу-Эриванскому, поставленъ въ 1870 г. на краковскомъ предмѣстьѣ; статуя фельдмаршала отлита изъ бронзы. Памятникъ императору Александру I — поставленъ въ 1835 г. въ Александровскомъ цитадели. Вѣсты императора Александра I и императрицы Екатерины II — въ Бельведерскомъ саду. Обелискъ на Саксонской площади, поставленный въ 1830 г., съ надписью: «Полякамъ, павшимъ за вѣрность своему государю». Памятникъ Копернику, на Краковскомъ предмѣстьѣ, отлитъ изъ бронзы въ 1830 г.; на пьедесталѣ надпись по-латыни и по-польски: «Николаю Копернику — земляки». Памятникъ королю Яну III Собѣскому, на мосту въ Лазенкахъ, поставленъ въ 1788 г.

Изъ фабрикъ и заводовъ замѣчательны: суконныя, полотняныя, шелковыя, бумажныя, ковровыя, бархатныя, коженныя, шпалерныя, шляпныя, свѣчныя, польскаго серебра, табачныя, музыкальныхъ инструментовъ, бронзовыя, экипажныя, земледѣльческихъ орудій, химическихъ продуктовъ и др. Торговля въ цвѣтущемъ положеніи, простирается на цѣлый край и дальше, на коренныя русскія губерніи и иностранныя государства. Происходитъ она какъ сухопутно, чему много способствуетъ узелъ желѣзныхъ дорогъ, такъ и по Вислѣ. Весьма велико значеніе транзита. Въ настоящее время Варшава представляетъ узловой пунктъ, гдѣ сходятся желѣзныя дороги: Варшавско-Вѣнская, Варшавско-Бромбергская, Варшавско-Гереспольская, Варшавско-Петербургская и Привислянская (Ковель — Варшава — Млава). Вокзалы с.-петербургскій и тереспольскій — на правомъ берегу Вислы, на Прагѣ, а вѣнскій (общій для двухъ первыхъ дорогъ) и Привислянскій — на лѣвомъ берегу Вислы. Вѣнскій вокзалъ соединенъ обводнымъ путемъ съ Привислянскимъ и Тереспольскимъ вокзалами. Лучшія гостиницы въ Варшавѣ: Европейская, на Краковскомъ предмѣстьѣ; Брюловская, противъ Саксонскаго сада, и Римская, на Новосенаторской улицѣ.

Періодическихъ изданій въ Варшавѣ много: на русскомъ языкѣ ихъ 7, въ томъ числѣ 1 большая ежедневная газета (Варшавскій Дневникъ), и три научныхъ журнала: «Варшавскія Университетскія Извѣстія», «Русскій Филологическій Вѣстникъ» и «Медицинскій сборникъ»; 63 на польскомъ языкѣ (въ томъ числѣ 9 ежедневныхъ политическихъ и литературныхъ газетъ, 13 еженедѣльныхъ литературныхъ и политическихъ, 2 ежемѣсячныхъ, 6 иллюстрированныхъ журналовъ, 6 сельскохозяйственныхъ, 9 изданій по разнымъ отраслямъ науки и техники, 2 духовныхъ журнала) и 1 газета на древне-еврейскомъ языкѣ: «Ha-Zefirah».

Изъ богоугодныхъ заведеній особеннаго вниманія заслуживаютъ больницы: «Св. Духа», основанная княжною мазовецкою, Анною, въ 1442 г.; число кроватей—170; при больницѣ существуетъ офтальмологическій институтъ. «Св. Лазаря» — основана иезуитомъ Петромъ Скаргоу въ 1595 году; зданіе построено по плану знаменитаго Маркуни; число кроватей—400. «Иоанна Божьяго» или «Бонифрателей» (Buoni-Fratelli) — основана въ 1726 г., исключительно для умалишенныхъ. Эта больница замѣчательна тѣмъ, что при ней учреждены мастерскія, въ которыхъ работаютъ больные, что не мало содѣйствуетъ ихъ выздоровленію. Издѣлія умалишенныхъ продаются посѣтителемъ. «Св. Роха», построена на средства братства Св. Роха въ 1712 г. Число кроватей—100. «Младенца Иисуса», основана миссіонеромъ Петромъ Бодуэномъ въ 1732 г. Число кроватей—650. При этой больницѣ находятся домъ умалишенныхъ женщинъ, институтъ оспопрививанія и воспитательный домъ для дѣтей. При больницѣ находилось прежде колесо, для тайнаго пріема подкидышей, которое закрыто съ 1-го сентября 1871 г. Съ тѣхъ поръ для пріема грудныхъ дѣтей открыта контора; принимаются дѣти не старше 1 года. Кромѣ того, существуютъ Евангелическая больница на—75 кроватей, Еврейская на—400 и Дѣтская. Прекрасно устроены больницы военнаго вѣдомства — Узловскій и Александровскій госпитали. Въ 1827 г. возникъ въ В. офтальмологическій институтъ, построенный въ итальянскомъ вкусѣ, на средства графа Эдуарда Любомирскаго, жертвоваваша на это 40000 злотыхъ или 60000 рублей. По числу и характеру дѣятельности ученыхъ обществъ, В., какъ университетскій городъ, мало чѣмъ уступаетъ столицамъ. То же самое можно сказать и относительно торговыхъ обществъ (статист. свѣд. о тѣхъ и другихъ см. Привислянскій край). Изъ другихъ обществъ достойныя вниманія: «Общество трудящихся женщинъ или союзный женскій трудъ», «Общество поощренія изящныхъ искусствъ», «Общ. шелководства, пчеловодства и садоводства», «Русское благотворительное общество», «Общество земледѣльческихъ колоній», «Заведеніе св. Марыи», «Домъ труда и пріюта», «Институтъ бѣдныхъ, стыдящихся просить милостыню», «Пріютъ Шпигулинско» и много другихъ обществъ.

Число учебных заведений:

Мужскія учебныя заведенія.	Императорскій университет	1
	Мужскихъ гимназій	6
	» прогимназій	2
	6-ти и 4-хъ кл. училищъ на правахъ прогимназій	2
	Училище Св. Синода	1
	Учительская семинарія	1
	Реальное училище	1
	Училище частныхъ 1-го разряда	5
	Женскихъ гимназій	4
	» прогимназій	3
Женскія учебныя заведенія.	Институтъ	1
	Училище частныхъ 1-го разряда	4

43 городскихъ начальныхъ училища.

33 для христіанскаго населенія.		10 для еврейскаго населенія.	
19 для мальчиковъ	14 для дѣвочекъ	6 для мальчиковъ	4 для дѣвочекъ
7 двухклассныхъ	4 двухклассныхъ	2 двухклассныхъ	3 двухклассныхъ
12 одноклассныхъ	10 одноклассныхъ	4 одноклассныхъ	1 одноклассное.
Кромѣ того 147 частныхъ училищъ.			

Тѣсную связь съ гор. Варшавой имѣтъ Александровская цитадель, расположенная въ чертѣ прежняго городского вала, на сѣв. сторонѣ города, на лѣвомъ берегу Вислы. По усмиреніи польскаго мятежа, въ 1832 г. повелѣніемъ императора Николая I и по его начертаніямъ присуждено было къ возведенію Александровской цитадели и начата была постройка арсенала, церкви, помѣщенной для пороха, войска и интендантскихъ запасовъ. Въ 1852 г. впереди цитадели построены форты Владиміръ, а затѣмъ укрѣпленія — Алексій, Сергій, Павелъ и Георгій. Въ настоящее время Александровская цитадель — сильная крѣпость, внутри которой значительное количество безопасныхъ отъ бомбъ помѣщеній, казармы, склады для крѣпостного имущества и т. п. При крѣпости станція Правислянской жел. дороги и желѣзнодорожный мостъ черезъ Вислу, установившій удобное сообщеніе съ лежащимъ на противоположномъ берегу Вислы фортомъ Слявцикамъ.

Статистическія свѣдѣнія о промышленности и торговлѣ — см. Варшавская губернія. Литература: «Opisanie historyczno-statystyczne miasta Warszawy 1827 roku, przez Lukasza Golebiowskiiego»; «Записки Манштейна о Россіи»; М. М.—ва, «Путеводитель по Варшавѣ»; М. Гусарскаго, «Всеобщій желѣзнодорожный путеводитель»; статистическія свѣдѣнія, собр. мѣстн. статистическимъ комитетомъ.

Въ военномъ отношеніи В. приобрѣла значеніе почти съ самаго основанія своего и, какъ важный политическій и стратегическій пунктъ, неоднократно переходила изъ рукъ въ руки. Въ 1655 г., во время войны съ Польшей за наследство шведскаго престола, шведскій король Карлъ X дважды занималъ этотъ городъ. Въ Сѣверную войну В. попеременно была занимаема то шведами, то саксонцами, то русскими (см. Сѣверная война). Въ 1733 г., по приказанію импер. Анны Иоанновны, русскія войска, подъ начальствомъ Ласси, вступили въ В., чѣмъ и способствовали избранію курфюрста саксонскаго (Августа III) въ польскіе короли.

Въ июлѣ 1792 г. русскіе, подъ начальствомъ генерала Каховскаго, разбивъ конфедератовъ подъ Дубенкою (см. Конфедератскія войны), заняли В. Въ послѣдующіе за тѣмъ годы смуты въ Польшѣ продолжались, и особенно усилились въ 1794 г., послѣ нѣсколькихъ успѣховъ, одержанныхъ Костюшкою надъ союзными русско-прусскими войсками. 5 (17) апрѣля этого года, въ 3 часа ночи, въ Варшавѣ вспыхнуло заранѣе подготовленное возстаніе. Занимавшій этотъ городъ русскій отрядъ, силою около 8 тыс. человекъ, подъ командою генерала Игельстрема, оборонялся съ большимъ мужествомъ, но, потерявъ болѣе половины людей, принужденъ былъ очистить городъ. Попытки вновь овладѣть польскою столицей, сдѣланныя союзниками въ июлѣ и въ августѣ, не увѣнчались успѣхомъ; но вскорѣ затѣмъ цѣлый рядъ побѣдъ, одержанныхъ Суворовымъ и Ферзеномъ и, наконецъ, штурмъ Праги нанесли полякамъ рѣшительный ударъ. Въ концѣ октября 1794 года Варшава сдалась на капитуляцію. По третьему раздѣлу Польши, Варшава досталась пруссакамъ, которые занимали ее съ 19 декабря 1795 по 1806 г. 18 ноября того же года В. была занята французами, прожившими тамъ до 1808 г., и сдѣлалась столицей вновь устроеннаго Великаго Герцогства Варшавскаго. Въ началѣ апр. 1809 г., во время войны Австріи съ Наполеономъ, послѣ сраженія подъ Рашиномъ, В. сдалась австрійскому эрцгерцогу Фердинанду; но приближеніе русскаго корпуса и диверсія І. Понятовскаго со стороны Галиціи заставили эрцгерцога очистить городъ. Въ войну 1812 года В. занималъ французско-саксонскій корпусъ генерала Реньѣ, а потомъ — австрійцы. По изгнаніи Наполеона изъ Россіи, В. сдалась генералу Милорадовичу (26 янв. 1813 г.) и была занята русскимъ гарнизономъ. Съ 1815 года, послѣ образованія Царства Польскаго, въ В. постоянно находилось русское войско (2 полка гвардейской пѣхоты и 3 полка гвардейской кавалеріи, съ 2 батареями артillerіи), подъ личнымъ начальствомъ великаго князя

Константина Павловича. 17 (29) ноября 1830 года в В. вспыхнуло возмущение, и великий князь, избегая кровопролития, вывел из города русские полки, к которым присоединилось сначала и несколько польских войсковых частей, сохранивших верность присяге. Однако, надежда цесаревича—мирным путем успокоить волнение— скоро была разрушена. Пришлось прибегнуть к военным действиям. После нескольких месяцев кампании, русские, переправясь на левый берег Вислы при Осекѣ, подступили к В. (4 августа). В это время главнокомандующимъ былъ графъ Паскевичъ-Эриванскій. Такъ какъ на требованіе сдачи поляки отвѣчали отказомъ, то рѣшено было штурмовать городъ. Это представлялось дѣломъ далеко не легкимъ, такъ какъ В. обнесена была нѣсколькими рядами значительныхъ укрѣпленій, хорошо вооруженныхъ и обороняемыхъ храбрыми войсками, которыхъ въ это время находилось въ В. около 39 т. Кн. Паскевичъ имѣлъ подъ своимъ начальствомъ свыше 70 тысячъ человекъ, при 390 орудіяхъ. 23 августа получено было отъ государя воззваніе къ полякамъ, съ предложеніемъ покориться; но на это маневръ, переданный предсѣдателю польскаго правленія, Круковецкому, послѣдній отвѣчалъ отказомъ. Тогда Паскевичъ рѣшилъ произвести штурмъ 25 августа, и въ ночь на это число русскія войска разставлены были на соответствующія диспозиціи мѣста. Бой открылся въ 5 час. утра. Главная атака поведена была на предмѣстье Волю, наиболее сильно укрѣпленное. Овладевъ нѣсколькими передовыми укрѣпленіями, русскіе ворвались въ главный редутъ, гдѣ закипѣлъ отчаянный бой. Наконецъ поляки были отброшены. Сильныя вылазки, предпринимаемыя изъ-за городского вала, съ цѣлью возвратитъ потерянные укрѣпленія, были отражены съ большимъ для противника урономъ. На правомъ флангѣ, со стороны Мокотова и Краковского шоссе, поляки тоже были отбрасываемы, потерявъ редутъ и укрѣпленные деревни Раковецъ и Шопы. Ночь на 26-е августа прошла спокойно; войскамъ разослана новая диспозиція, и они ожидали только разсвѣта, чтобы возобновить приступъ. Въ 3 часа утра прибылъ на наши передовые посты начальникъ штаба польскихъ войскъ, Прондзинскій, который, при свиданіи съ главнокомандующимъ, объявилъ, что поляки готовы возвратиться въ полное повиновеніе государю. На этомъ основаніи гр. Паскевичъ согласился на свиданіе съ Круковецкимъ. Переговоры происходили около 9 часовъ утра; однако, Круковецкій заявилъ, что не имѣетъ еще полномочія сейма на окончательную сдачу города. По просьбѣ его, гр. Паскевичъ согласился дать отсрочку на 3 часа; но когда парламентаръ, высланный въ условленное время, не привезъ удовлетворительнаго отвѣта, то атака на городъ была возобновлена. Во время усиленной канонады съ обѣихъ сторонъ, графъ Паскевичъ былъ сильно контуженъ ядромъ въ лѣвую руку; однако, онъ не оставилъ поля сраженія, а только передалъ ближайшее управленіе войсками генералъ-адъютанту гр. Толлю. По данной наханутѣ диспозиціи, русскія вой-

ска поведи атаку въ томъ же направленіи, какъ и 25 числа; но на этотъ разъ поле битвы расширилось на 12 верстъ, отъ Маримонтской заставы до Черниковской. После упорныхъ схватокъ въ передовыхъ укрѣпленіяхъ, войска наши достигли главнаго городского вала и, несмотря на ожесточенное сопротивленіе поляковъ, овладѣли имъ. Бой не прекращался до поздней ночи. Графъ Паскевичъ приказалъ, по овладѣніи главнымъ валомъ, тотчасъ продѣлать въ немъ амбразуры и вооружить ихъ батареями артиллеріею, готовясь подъ этимъ прикрытіемъ начать третій приступъ, если бы В. не сдалась къ утру. Ночью, однако, городъ извѣялъ покорность. Польская армія отступила отсюда по направленію на Модлинъ (нынѣ кр. Ново-Георгіевскъ). Двухдневный бой этотъ стоилъ русскимъ 589 офицеровъ и около 10 тысячъ нижнихъ чиновъ, выбывшихъ изъ строя; у поляковъ убито и ранено до 7800 человекъ, взято въ плѣнъ около 3 тысячъ (въ томъ числѣ 60 офицеровъ). Трофеями нашими были 132 орудія, множество разнаго рода оружія и огромные комиссариатскіе склады. Ср. «Histoire générale de Pologne d'après les historiens Polonais» (1832); Salvandy, «Histoire de Pologne avant et sous le roi Jean Sobiesky»; Костомаровъ, «Послѣдніе годы Рѣчи Посполитой»; Pistor, «Mémoires sur la révolution de la Pologne en 1794»; «Mémoires de Michel Oginski sur la Pologne et les Polonais depuis 1788 jusqu'à la fin de 1816»; Бутурлинъ, «Военная исторія походовъ росіянъ въ XVIII вѣкѣ»; Релянцъ о штурмѣ Варшавы; Смитъ, «Исторія польскаго возстанія и войны 1830—31 г.»; Пузыревскій, «Польская война 1831 г.».

Варшавская генеральная конфедерация—такъ назывался законъ, установленный въ Польшѣ во время конвокаціоннаго сейма 1573 г., по прекращеніи династіи Ягеллоновъ, по требованію протестантовъ. Послѣдніе, не добившись господства для своей религіи въ Польшѣ, хотѣли обезпечить за собою по крайней мѣрѣ свободу вѣроисповѣданія и, несмотря на сопротивленіе католическихъ епископовъ, изъ которыхъ лишь 1 еп. краковскій—Красинскій, призналъ составленный протестантами актъ конфедерации, успѣли достигнуть своей цѣли съ помощью массы шляхты. Послѣдняя боялась, что короли попытаются эксплуатировать антагонизмъ вѣроисповѣданій ради усиленія своей власти, и потому В. г. к—ція была установлена. Состоитъ изъ 10 пунктовъ, она провозглашала свободу вѣроисповѣданія, обязывая къ ней сословія присягой и честью, требовала отъ короля присяги на соблюденіе законовъ, постановляла силою принуждать къ признанію избраннаго короля тѣхъ, кто сталь бы ему противиться, и обезпечивала порядокъ и дисциплину на время безкоролья. Вмѣстѣ съ тѣмъ въ ней отразились и народившіяся уже крѣпостническія стремленія шляхты: 4-й статью к—ція за помѣщиками подтверждалась власть надъ крестьянами въ свѣтскихъ и духовныхъ дѣлахъ и давало право наказывать ихъ по своему усмотрѣнію, изъ чего съ теченіемъ времени развилось право господина казнить смертью своего крестьянина. Ср. Бобринскій, «Очеркъ исторіи Польши» (т. II, р.

перев.); «Польское безъкорольеве до прекраще-
ніи династіи Ягеллоновъ» проф. А. И. Тра-
чевскаго (М., 1869); Жуковичъ, «Кардиналъ
Гозій» (1883); Карбевъ, «Очеркъ реформаціон-
наго движенія въ Польшѣ» (1887); Любовичъ,
«Начало католической реакціи въ Польшѣ»
(1889). В. М.-ъ.

Варшавская губернія занимаетъ пространство въ 14562,2 квадр. км. (12796,1 квадр. верстъ), располагался большею частью своего протяженія къ З. отъ губернскаго г. Варшавы. Значительная часть ея (западная) лежитъ на той обширной низменности, которая тянется отъ Балтійскаго моря по направлению къ бассейну Днѣпру, а затѣмъ по самому Днѣпру до Чернаго моря; поэтому, она представляетъ ровное пространство, съ небольшими возвышеніемъ надъ ур. моря. Мѣстность становится выше лишь въ южной части, по мѣрѣ приближенія къ отрогамъ Карпатовъ, проникающимъ въ Польшу и образующимъ завѣсы Сандомирскую цѣпь. Вѣтви этой цѣпи, идя въ С., къ г. Равъ и къ г. Ловичу, вступаютъ въ В. губернію подъ именемъ Равскихъ и Даманіевскихъ горъ; послѣдняя цѣпь, имѣющая незначительную высоту, находится вся въ предѣлахъ губерніи, въ Ловичскомъ уѣздѣ. Къ С. отъ этихъ холмовъ мѣстность, постепенно становясь плоскою и низменною, спускается къ привислянскимъ болотамъ, между Новогоріевскомъ и Вышгородомъ, и къ болотамъ по р. Взури. Рѣка Висла протекаетъ, въ направленіи съ ЮВ. на СЗ., сначала въ восточной половинѣ губерніи, такъ что большая часть губернской территоріи приходится по лѣвую сторону рѣки, но потомъ, отъ Новогоріевска, беретъ направленіе болѣе на З. и образуетъ сѣверную границу В. губерніи. Русло Вислы усѣяно островами, часто значительными, почему она образуетъ множество протоковъ и рукавовъ. Ширина ея въ предѣлахъ В. губ. держится на пространствѣ отъ устья р. Пилицы до впаденія р. Нарева, между 213 (100 с.) и 960 м. (450 с.), а ниже устья Нарева—между 213 (100 саж.) и 1622 метр. (760 с.). Глубина на первомъ изъ указанныхъ разстояній—отъ 1,2 (4 ф.) до 3,6 метр. (12 ф.), а ниже Новогоріевска—отъ 1,8 (6 ф.) до 9,2 метр. (27 ф.). Долина Вислы вообще широка и до впаденія Нарева покрыта большею частью лѣсомъ, особенно на правомъ берегу. При разливахъ, рѣка затопляетъ долину, заливая иногда и селенія, расположенныя по ней. Разливы бывають три раза въ году: весенній обыкновенно въ апрѣлѣ, Свето-Янка—около 12 (24) іюня и Свето-Якубовка—около 13 (25) іюля. Два послѣдніе разлива обуславливаются позднимъ таяніемъ снѣговъ въ Карпатахъ, продолжаются нѣсколько дней, и вода въ это время не поднимается такъ высоко, какъ весной. Скорость теченія Вислы въ В. губерніи составляетъ отъ 1,2 до 2,4 метр. (4—8 ф.) въ секунду. Въ предѣлахъ губерніи въ Вислу впадаютъ справа: Буго-Наревъ, при чемъ какъ онъ, такъ и Бугъ до слиянія съ Наревомъ, образуютъ сѣверную границу губерніи, а слѣва: Пилица, текущая по южной границѣ, Чарна, Езиорка, Взура, Скрва, Зловіонча и пограничная (въ сѣв.-вост. углу) Тенжица. Наи-

болѣе значительны изъ нихъ, какъ судоходныя и славныя рѣки, Буго-Наревъ, Пилица и Взура. Пилица имѣетъ ширину отъ 75 (35 с.) до 117 метр. (55 с.) и глубину отъ 0,6 до 3,6 метр. (2—12 ф.); средняя скорость теченія около 1,4 метра (4,5 ф.) въ секунду. Берега Пилицы въ верхнихъ частяхъ теченія возвышенны, круты и пересѣчены оврагами, а къ устью становятся отлогими и низменными; вообще они покрыты лѣсомъ и кустарникомъ. Буго-Наревъ, между Сброкомъ и Новымъ Дворомъ, достигаетъ ширины отъ 64 (30 с.) до 320 м. (150 с.) при глубинѣ отъ 1,2—1,8 (4—6 ф.) до 4,2 метр. (14 ф.); средняя скорость теченія его составляетъ около 0,9 м. (3 ф.) въ секунду. Берега вообще не высоки; лѣвый, сначала высокій, понижается къ устью. Заливная долина въ значительной части состоитъ изъ мокрыхъ и болотистыхъ луговъ и затопляется во всю ширину. Берега долины поросли мѣстами, лѣсомъ. Бугъ имѣетъ приблизительно ту же ширину, какъ Буго-Наревъ; но глубина его нѣсколько меньше, а теченіе немного быстрое. Глубина и ширина Взуры отъ верховьевъ до д. Мержинъ незначительны: ширина до 21 м. (10 с.), а глубина отъ 0,4 (1,5 ф.) до 3—3,9 метр. (10—13 ф.) Отъ д. Мержинъ до г. Ловича Взура течетъ по каналамъ до 10,5 метр. (5 с.) шириною и глубиною 0,9—1,5 (3—5 ф.) метр. За Ловичемъ рѣка расширяется, доходя до 64 м. (30 с.) ширины, а глубина держится между 0,8 (2,5 ф.) и 3 м. (10 ф.). Скорость теченія Взуры опредѣляется отъ 0,6 (2 ф.) до 1,2 м. (4 ф.) въ секунду. Висла и Буго-Наревъ судоходны на всемъ протяженіи въ предѣлахъ губерніи, Пилица же доступна для малыхъ судовъ до м. Новое-Мѣсто, а для большихъ до м. Варки. По Взури малыя суда могутъ подниматься изъ Вислы до г. Сохачева. Бугъ судоходенъ до м. Нуръ. Главный судоходный путь составляетъ Висла. Мѣстныя суда носятъ названія, по типамъ и вмѣстности, вицинъ, берлинокъ (большія и малыя), галеръ, чартаковъ и пюнтковъ. Значительныхъ озеръ въ В. г. нѣтъ, и вообще озеръ немного; большинство находится въ сѣверной и западной частяхъ губерніи. Изъ нихъ можно назвать: Глушинское, Люценское и Здворское. Губернія не бѣдна лѣсами, особенно въ восточной части. Хотя въ нихъ встрѣчаются заросли дуба и бука, но преобладающій лѣсъ хвойный: сосна, ель, лиственница и пихта. Климатъ скорѣе холодный, чѣмъ умѣренный, занимающій приблизительно среднее мѣсто между климатами побережья Финскаго залива и сѣверной Франціи. Время морозовъ продолжается съ ноября по мартъ. Воды замерзають среднимъ числомъ въ началѣ декабря (раннее замерзаніе—въ концѣ октября, позднее—во второй половинѣ января). Господствующіе вѣтры: лѣтомъ—западные, осенью—юго-восточные, зимою—западные и юго-восточные; весной, при западныхъ вѣтрахъ, замѣтны также южные и восточные. Дожди значительны (самый мокрый мѣсяць іюль), снѣга же выпадаетъ немного. Осень является наиболѣе сухимъ и пріятнымъ временемъ года. Населеніе страны состоитъ изъ поляковъ, евреевъ, нѣмцевъ и русскихъ; представи-

телей других національностей очень немного. Православных считается 5732 чел. (1890), католиков — 940949 ч., протестантов — 88041 ч., евреевъ — 208074 ч., других вѣроисповѣданій—95 ч. Въ польскомъ населеніи различаются племена куявскыя, мазурскыя, лончицкія и типическихъ поляковъ—великополяня. Изъ нихъ куявы занимаютъ прекрасную плодородную страну въ окрестностяхъ Бржесть-Куявска; это—люди трудолюбивые, хозяйственные, скромные и простодушные. Мазуры—крѣпкій, въ старину славившійся атлетическимъ сложеніемъ, веселый и отважный народъ, съ нѣкоторыми особенностями произношенія въ польскомъ говорѣ. Живутъ мазуры по обоимъ берегамъ Вислы. Въ настоящее время, впрочемъ, границы племенъ ступшевались, и отдѣльные племена утратили значительную часть своихъ типическихъ чертъ. Преобладающее значеніе въ дѣятельности населенія губерніи имѣетъ фабричная промышленность, а земледѣліе является вторымъ его важнымъ занятіемъ. Очень развита торговля. Ремесленниковъ весьма много. Въ силу того, что изстари интеллигентная Варшава является и нынѣ важнымъ административнымъ и образовательнымъ центромъ, значительно также число представителей умственного труда и свободныхъ профессій.

Заводская и фабричная промышленность В. г. опредѣляется слѣдующими данными: число болѣе значительныхъ фабрикъ и заводовъ (1889 г.) равняется 503; при нихъ имѣется 29 водяныхъ и 427 паровыхъ двигателей, съ общою силою въ 9088 лошадей. Они издерживаютъ, помимо дровъ и торфа, 2559897 метр. кубиталовъ угля и даютъ работу свыше 35000 человѣкамъ рабочихъ. Общая стоимость продуктовъ, вырабатываемыхъ въ годъ, равняется 47161000 руб. Между ними на первомъ мѣстѣ стоятъ сахарные заводы (13), сумма производства коихъ опредѣляется въ 7651000 р.; затѣмъ идутъ машиностроительные (23), съ суммою производства въ 5736000, кожевенные (58), общая стоимость продуктовъ которыхъ составляетъ 5554000 р., и полотняная фабрика (1), съ суммою производства въ 5506000 руб. Водочные заводы (23) представляютъ производство на 3454000, а шелкопрядильныя мануфактуры—на 2100000 руб. Общая сумма производства 15 фабрикъ и заводовъ мебельныхъ и столярныхъ, 18 химическихъ и красочныхъ, 6 проволоочныхъ и гвоздильныхъ, 48 металлическихъ и 21 мукомольнаго—составляетъ свыше 1 миліона рублей по каждой категоріи. Весьма значительно также производство 9 тесемочныхъ, одного желѣзо-передѣлочнаго и сталелитейнаго завода, 16 мѣдныхъ и бронзовыхъ, 8 золотыхъ, серебряныхъ и ювелирныхъ мастерскихъ, достигающее по каждой категоріи свыше 500000 руб. Болѣе чѣмъ на $\frac{1}{4}$ милл. рублей, по каждой группѣ производствъ, вырабатываютъ слѣдующіе заводы и фабрики: шляпныя—числомъ 10, косметическіе—8, кирпичные—30, фаянсовые—4, стеклянные—6, цукорныя и горчичныя—11. Наконецъ, болѣе чѣмъ на 100000 р., по каждой категоріи, производятъ вязальныя фабрики—числомъ 5, бумаготкацкія—1, лен-

точные—5, обойныя—3, картонажныя—12, мыловаренныя—9, стеариновыя—3, волосныя, роговыя и пуховыя—7, каменотесныя—6, крушная—1, маслобойныя—5, макаронныя, кондитерскія и шоколадныя—6, экипажныя—12, асфальтовыя, толевыя и смазочныя—8 и музыкально-инструментальныя—7. Кромѣ упомянутыхъ 603 болѣе значительныхъ заводовъ и фабрикъ, имѣется еще 1162 мелкихъ заведеній, съ годовымъ производствомъ менѣе 1000 руб. и общою цифрою рабочихъ въ 1317 человекъ. Годовой оборотъ торговыхъ предпріятій въ В. губ. опредѣляется (1888 г.) суммою около 60 милл. руб., причемъ самыхъ предпріятій насчитывается до 2337. Первое мѣсто въ торговлѣ занимаютъ мануфактурные, галантерейные и суровскіе товары (годовой обор. около 8 милл. руб.), химическіе и москательные (годов. обор. свыше 4,2 милл. руб.), желѣзные и скобяные, а также металлическія издѣлія (годов. оборотъ свыше 2,38 милл. руб.) и бакалейные и колониальные (годов. обор. 2,25 милл. руб.). Значительны, дагѣ, обороты съ хлѣбомъ и мукою, кожевеннымъ товаромъ, стекломъ и посудою. Конторы, агентуры, мѣняльныя лавки и проч. дѣлаютъ обороты въ годъ болѣе чѣмъ на 32 милл. руб., винные склады и ренсковые погреба—почти на 1,7, а гостиницы, рестораны, буфеты и т. п.—почти на 2 милл. руб.; свыше 1 милл. рублей составляетъ также оборотъ складовъ лѣса и дровъ. Что касается земледѣлія въ В. губ., то глина и песокъ, смѣшанные въ различныхъ пропорціяхъ и не сильно проникнутые перегноемъ, которые составляютъ въ большей части случаевъ воздѣлываемую землю губерніи, не могутъ считаться почвою, вполне соотвѣтствующею потребностямъ земледѣлія. Самая плодородная, болѣе богатая перегноемъ почва находится въ уѣздахъ: Варшавскомъ, Гостиняномъ и Влоцлавскомъ. Здѣсь, дагѣ при неурожаяхъ, бываетъ достаточно хлѣба. Всего больше сѣется ржи, озимой пшеницы, овса, ячменя, гречихи и картофеля. В. г. далеко не бѣдна скотомъ. Въ 1888 г. въ ней считалось: лошадей—111770, крупнаго рогатаго скота—378024, овецъ—600000 и свиней—114000 головъ. Печатное дѣло въ губерніи въ 1888 г. представлялось 57 типографіями, 59 литографіями и 30 фотографіями; книжныхъ магазиновъ было 125 и библіотекъ 27. Въ 1888 г. В. г. имѣла 31 православный храмъ и при нихъ 67 человекъ священно- и церковнослужителей, 333 богослужебныхъ зданій католическаго вѣроисповѣданія, съ 378 чел. служащихъ, значительное число лютеранскихъ церквей, 220 еврейскихъ богослужебныхъ зданій (въ томъ числѣ 152 молитвенныхъ дома и 28 синагогъ, при 48 раввинахъ), 1 мечеть. Для дѣлей народнаго образованія служили (1887 г.) 1 университетъ (съ 1254 чел. учащихся), 7 гимназій мужскихъ (2565 чел. уч.), 2 мужскихъ прогимназій (531 чел. уч.), 3 реальныя училища (1075 чел. уч.), 1 духовное училище Святѣйшаго Синода (102 чел. уч.), 4 женскихъ гимназій (1537 чел. уч.) и 2 прогимназій (293 чел. уч.), 1 институтъ вѣдомства императрицы Маріи (252 чел. уч.), нѣсколько спеціальныхъ учебныхъ заведеній и значительное число низшихъ и начальныхъ, а также еврейскихъ

школь. Сухопутные пути сообщения, кромѣ нѣсколькихъ хорошихъ шоссе, образуются сѣтью желѣзнодорожныхъ линій, центромъ которыхъ является Варшава. Въ административномъ отношеніи В. губ. дѣлится на 12 уѣздовъ: Варшавскій, Блонскій, Блодавскій, Гостыинскій, Гроецкій, Кутновскій, Ловичскій, Нешавскій, Новоминскій, Радиминскій, Скерневицкій и Сохачевскій.

Ср. Астафьевъ, «Военно-статистическое обозрѣніе Варшавской губерніи»; «Военно-статист. обзоръ Россійской имперіи» (т. XV, ч. 3, Спб., 1850); «Статистическое обозрѣніе Царства Польскаго по отраслямъ промышленности, имѣющимъ значеніе для индустриальнаго вѣдомства» (Спб., 1873); «Груды Варшавскаго статистическаго комитета» (вып. III, Варшава, 1890); «Сборникъ свѣдѣній по Россійской имперіи, издае. централн. статистич. комит.» (т. X, Спб., 1890).

Варшавская конвенція—договоръ, заключенный 14 августа 1733 г. въ Варшавѣ между Россіей, императоромъ Карломъ VI и курфюрстомъ саксонскимъ. Въ силу этого договора, русская императрица и курфюрстъ заключили на 18 лѣтъ оборонительный союзъ, гарантируя другъ другу всё ихъ европейскія владѣнія и выставляя въ случаѣ войны вспомогательное войско: Россія—2000 кавалеріи и 4000 пѣхоты, а Саксонія—1000 пѣхоты и 2000 кавалеріи. Россія и Австрія, сверхъ того, обязывались помогать курфюрсту въ достиженіи польскаго престола, а онъ признавалъ за Анной Иоанновной императорскій титулъ, отказываясь за Польшу отъ притязаній на Лифляндію и обѣщая удовлетворить всё претензіи Россіи. Путемъ этой конвенціи Россія и Австрія заранѣе распорядились престоломъ Рѣчи Посполитой и затѣмъ, когда на сеймѣ большинство оказалось за избраніе королемъ Станислава Лещинскаго, такое распоряженіе было осуществлено силою русскихъ войскъ.

В. М-въ.

Варшавская медико-хирургическая академія, основанная въ 1857 г., существовала весьма недолго. Введеніе нынѣшняго вѣка обученіе медицинѣ измѣнилось въ Польшѣ нѣсколько разъ: въ 1808 г. открыто было медицинское училище, переименованное въ 1817 г. въ медицинскій факультетъ университета; послѣдній былъ закрытъ въ 1833 г., и только спустя 24 года явилась академія, которая уже въ 1862 г. сдѣлалась снова факультетомъ главной школы. Академія дѣлилась на двѣ части: собственно медицинскую и фармацевтическую. Курсъ былъ пятилѣтній для медиковъ и двухлѣтній для фармацевтовъ. Только жители Царства Польскаго имѣли право поступать въ академію. Всѣ студенты носили определенную форму.

И. Л.

Варшавская полицейская газета издавалась съ 1845 г. на польскомъ языкѣ, нося названіе: «Warszawska Gazeta Policyjna», а съ 1 июля 1868 г. на двухъ языкахъ: на польскомъ и на русскомъ. Редакторомъ съ этого времени былъ Матюшкинъ, а съ конца 1870-хъ гг. до 1890—А. А. Бенземанъ; съ 1890—Н. Роговъ, а съ 1891 года, начиная съ № 157—О. Томилковъ.

М. М.

Варшавская римско-католическая духовная академія.—Основана по указу императора Николая I въ 1836 г. Уже въ 1816 г. учрежденъ былъ богословскій факультетъ при вновь основанномъ варшавскомъ университетѣ, ректоромъ котораго, въ продолженіе цѣлой первой эпохи его существованія былъ священникъ Швейковскій; кромѣ того существовала въ Варшавѣ семинарія, въ которой учились молодые люди, желавшіе посвятить себя духовному званію. Въ 1833 г. университетъ былъ закрытъ, а спустя три года основана академія, съ преподаваніемъ на польскомъ яз. Въ В. академіи казенныхъ мѣстъ было 40, но могли быть и своекоштные воспитанники, обязанные жить въ академіи; приходящими допускались только монахи. Поступать въ академію могъ только тотъ, кто кончитъ семинарію. Окончивше курсъ въ академіи получали степенъ кандидата или магистра богословія, съ обязанностью принять мѣсто, предлагаемое духовнымъ начальствомъ. Во главѣ академіи стоялъ ректоръ, назначаемый государемъ изъ числа двухъ кандидатовъ, представленныхъ совѣтомъ академіи. Она была закрыта въ 1867 году, а слушатели ея были переведены въ петербургскую римско-католическую академію.

И. Л.

Варшавскій дневникъ—официальная газета Польскаго края, начало которой восходитъ къ 1824 г., когда появился «Monitor Warszawski», пользовавшійся казенной субсидіей. Съ 1829 г. онъ сталъ выходить подъ именемъ «Dziennik Powszechny» и находился въ вѣдѣніи комиссіи духовныхъ дѣлъ и народнаго просвѣщенія, но былъ снятъ по контракту въ частныя руки. Въ 1838 году была признана необходимость имѣть газету съ русскимъ языкомъ, и съ этого года явилась официальная газета Царства Польскаго, выходившая ежедневно, кромѣ праздниковъ, и печатавшаяся на двухъ языкахъ; ее вѣдала правительственная комиссія внутреннихъ и духовныхъ дѣлъ и народнаго просвѣщенія. Изъ доходовъ Царства ей была опредѣлена субсидія въ 20000 злотыхъ ежегодно, а въ 1848 г. уменьшена на 1502 руб. Съ 1 окт. 1861 г. ее снова замѣнилъ «Dziennik Powszechny», а съ 1 окт. 1864 г.—«Варшавскій дневникъ», начавшій выходить двумя отдѣльными изданіями, на польскомъ и на русскомъ языкахъ. Каждая часть имѣла особаго редактора, а во главѣ всего изданія находилось лицо, носившее званіе директора официального дневника Царства Польскаго. Русская газета должна была заключать въ себѣ «извѣстія изъ Россіи для русскихъ, живущихъ въ Царствѣ», а съ другой стороны—имѣть задачею ясеніе публикѣ польскаго вопроса и поддержаніе вниманія къ нему русскаго общества. На изданіе русской части отпускалось 18200 р. Въ первое время газета довольно удачно выполняла свое назначеніе и расходилась въ количествѣ 2000 экз.; но въ 1870-хъ гг. число расходившихся экземпляровъ доходило лишь до 300. Въ 1870 г. редакція поручена одному лицу, а съ 1874 г. стало выходить одно изданіе на русскомъ языкѣ, съ официальною частью на обоихъ языкахъ. 21 дек. 1879 г. «В. Д.» переданъ въ непосред-

ственное вѣдѣніе варшавскаго генералъ-губернатора, съ подчиненіемъ предварительному цензурному просмотру особаго чиновника, имъ назначаемаго. Редакторами русскаго «В. Д.» были: въ 1864—69 гг. Л. и Н. Павловичи, въ 1870—Барчъ, въ 1870—74 гг.—П. И. Вейнбергъ, 1874—77—Н. В. Бергъ, въ 1877—80—кн. Н. Н. Голицынъ; послѣ него П. К. Щербольскій, затѣмъ А. Наумовъ, а въ настоящее время П. А. Кулаковскій. Ср. В. А. Яковлевъ, «Русская печать въ Привисляскомъ краѣ» (В., 1878) и «25-лѣтіе изд. Варшавскаго Дневника» (въ «Библиографѣ», 1890, № 3—4). М. М.

Варшавскій договоръ 1768 г. былъ заключенъ между Россіей и Польшею и обезпечивалъ первой рѣшительное преобладаніе въ Рѣчи Посполитой. Когда возведенный съ помощью имп. Екатерины на польскій тронъ король Станиславъ Понятовскій и поддерживавшая его въ самой Польшѣ партія Чарторыйскихъ попытались освободиться отъ русскаго вліянія и отказались отъ предложеннаго Екатериной наступательнаго и оборонительнаго союза, послѣдней представился случай возстановить свое значеніе путемъ ходатайства за диссидентовъ. Послѣ того, какъ король и сеймы 1764 и 1766 гг. отказали въ уравненіи гражданскихъ правъ диссидентовъ съ католиками, русскій посолъ въ Польшѣ, Рѣпининъ, составилъ конфедерацію, направленную противъ короля, и когда онъ соединился въ одну, т. н. Радомскую, окружилъ послѣднюю русскимъ войскомъ и заставилъ требовать собранія чрезвычайнаго сейма, на которомъ было бы установлено гражданское равенство православныхъ и протестантовъ съ католиками, и гарантія правленія Рѣчи Посполитой была бы поручена Россіи. Несмотря на то, что такія требованія шли въ разрѣзъ съ тогдашней нетерпимостью полкаровъ и глубоко оскорбляли ихъ національное самолюбіе, сеймъ 1767—68 г. долженъ былъ подчиниться, такъ какъ Рѣпининъ выслалъ въ Калугу трехъ наиболее противившихся ему сенаторовъ (еп. крак. Солтыка, еп. кiev. Задускаго и воеводу крак. Ржевускаго) и разорялъ имѣнія другихъ оппонентовъ военными экзекуціями. Была избрана сеймомъ делегация, выработавшая договоръ, по которому римско-католическая религія оставалась господствующею, но диссиденты получали право на всѣ должности, исключая королевскаго достоинства, а при смѣшанныхъ бракахъ дочери должны были исповѣдывать религію матери, сыновья—отца. Россія же гарантировала Польшѣ неприкосновенность ея владѣній и основныхъ законовъ. Эти постановленія, узаконившія права диссидентовъ и вліяніе Россіи, были утверждены сеймомъ въ 1768 г. подъ именемъ Варшавскаго договора. Недовольная имъ католическая шляхта составила т. н. Барскую конфедерацію (см. т. III, стр. 103), результатомъ подавленія которой явился первый раздѣлъ Польши. См. Костомаровъ, «Послѣдніе годы Рѣчи Посполитой»; Соловьевъ, «Исторія паденія Польши»; М. Бобржинскій, «Очеркъ исторіи Польши» (русс. перев.). В. М.-ч.

Варшавскій монетный дворъ былъ основанъ королемъ Станиславомъ По-

нятовскимъ и чеканилъ монету до конца существованія Польскаго королевства, а затѣмъ и во время великаго герцогства Варшавскаго. Присоединеніе Польши къ Россіи, въ 1815 году, не остановило чеканку монеты на этомъ дворѣ. Съ этого времени монета чеканилась: золотая (1817—1833 г.), въ 50 и 25 злотыхъ; серебряная (1816—1855 г.) въ 10, 5, 2 и 1 злотъ (съ 1816—1834 г.) и въ 10 и 5 грошей (1816—1855 г.); мѣдная (съ 1815—1849 г.)—въ 3 и 1 грошъ. На этомъ же дворѣ, въ 1831 г., биты повстанцами червонцы, серебряная монета въ 5, 2, 1 злотъ и 10 и 5 грошей и мѣдная—въ 3 гроша. Въ 1834 году прекращена чеканка польской монеты (кроме 10 и 5 грошевой и мѣдной), а начата—польско-русской золотой и серебряной. Золотая монета, червонцы и полумперіалы, чеканилась до 1849 года; ея выпущено всего на 11300 рублей. Серебряная, всего на сумму свыше 21 милл. рублей, чеканилась—въ 10, 5, 2, 1 злотъ и 50, 40, 20 и 10 грошей—до 1865 г. Чеканка биллона въ 10 и 5 грошей (десѣтки и пѣнтки) продолжалась во все время царствованія императора Николая I, но съ 1841 г. ставился на монетѣ исключительно этотъ годъ; то же и на мѣдной монетѣ. Съ 1834 по 1849 г. В. м. д. ставилъ на монетѣ буквы М. W.—Mennica Warszawska (монетный дворъ варшавскій). Только на нѣкоторыхъ трехгрошовикахъ 1837 года буквы переставлены: W. M. Въ 1849 году началась здѣсь чеканка русско-мѣдной монеты, на которой съ 1850 г. ставились буквы: В. М.—Варшавская монета. Русской монеты (съ 1849 по 1864 г.) выпущено дворомъ на 700270 руб. Въ 1865 г. чеканка на Варшавскомъ дворѣ прекращена, а съ 1 января 1868 г. и самый дворъ упраздненъ.

П. ф. Вилклеръ.

Варшавскій сталелитейный заводъ (акціонерное общество)—построенный промышленнымъ обществомъ «Лильпольтъ, Рау и Левенштейнъ» въ 1875 г. въ предмѣстьи г. Варшавы—Новая Прага, для выдѣлки стальныхъ рельсовъ и прочихъ железнодорожныхъ принадлежностей, съ основнымъ капиталомъ въ полтора милліона рублей; машинны завода представляютъ 2500 паровыхъ силъ, при 1500 рабочихъ. Стальное производство ежегодно около 6 милліоновъ пудовъ, изъ коихъ на рельсы приходилось около 3 милліоновъ пудовъ, на бандажи около 500000 пудовъ, остальное же количество—на скрѣпительныя къ рельсамъ принадлежности, вагонныя и паровозныя оси и пр. На этомъ заводѣ впервые было введено въ Россіи производство стали по способу Томаса. Средній годичный оборотъ—около 8 милл. рублей. Въ настоящее время большинство машинъ и аппаратовъ перевезено въ с. Каменское Екатеринославской губ. и послужило основаніемъ для устройства южно-русскаго дѣлѣвскаго металлургическаго завода.

Варшавскій трактатъ 1772 г. былъ заключенъ польскимъ королемъ и сеймомъ съ Пруссіей, Россіей и Австріей и узаконилъ собою первый раздѣлъ Польши, произведенный этими державами. Когда Россія подавила и уничтожила Барскую конфедерацію въ Польшѣ, а первая Турецкая война близилась къ счаст-

дливому окончанію, Фридрихъ В., король прусскій, опасаясь излишняго усиленія русскаго могущества, благодаря побѣдамъ надъ Турціей и полному преобладанію русскаго вліянія въ Польшѣ, составилъ планъ раздѣла послѣдней, причемъ Россія получила бы вознагражденіе за турецкую войну въ польскихъ земляхъ, а Пруссія и Австрія должны были также получить часть послѣднихъ. Онъ успѣлъ склонить къ этому плану Австрію и Россію. Три двора заключили между собою союзъ и заняли своими войсками: Пруссія—восточную или королевскую Пруссію, Австрія—Галицію и часть Подолия, Россія—Бѣлоруссію. Велѣвъ затѣмъ созванъ былъ въ Польшѣ сеймъ, маршаломъ или президентомъ котораго сдѣлался, получая 3000 червонцевъ мѣсячнаго жалованья отъ союзныхъ державъ, кн. Адамъ Понинскій. Сеймъ принужденъ былъ сконфедероваться и рѣшить дѣла по большинству голосовъ; протестовавшіе члены сейма, не шедшіе на подкупъ, были исключены, остальные вынуждены назначить делегацию, которая должна была заключить трактатъ съ союзниками объ уступкѣ имъ занятыхъ ими земель. Это было исполнено и заключенный трактатъ былъ утвержденъ сеймомъ. Россія получила 2200 кв. миль и около 1500000 жителей, Австрія—1600 кв. миль и 2500000 жителей, Пруссія—700 кв. миль съ 900000 жителей, оставивъ, однако, Польшѣ Данцигъ и Торнъ. Участвовавшіе въ раздѣлѣ державы гарантировали Польшѣ неприкосновенность остальныхъ ея владѣній, а Россія, сверхъ того, обязалась охранять установленное въ ней правленіе, упрочивая такимъ образомъ свое вліяніе въ Польшѣ. Вызванный политикою Прусскій трактатъ 1772 г. ей и принесъ наибольшія выгоды, но поляки считали главной виновницей его Россію, и это увеличивало желаніе ихъ сбросить русское вліяніе. Литература: Соловьевъ, «Исторія паденія Польши»; Костомаровъ, «Послѣдніе годы Рѣчи Посполитой»; Бобржинскій, «Очеркъ исторіи Польши», русск. перев.; Н. Каревъ, «Паденіе Польши въ исторической литературѣ». В. М-н.

Варшавскій университетъ служитъ высшимъ учебнымъ заведеніемъ для Царства Польскаго. Легко понять, что исторія такого заведенія находится въ неразрывной связи съ политическими судьбами края. Первый, по времени, университетъ въ Варшавѣ, основанный русск. правительствомъ при Александрѣ I и открытый 20 сентября 1817 г., назывался королевскимъ и состоялъ изъ 5-ти отдѣленій: теологіи, права и наукъ административныхъ *), наукъ медицинскихъ, наукъ физико-математическихъ и, наконецъ, наукъ и искусствъ изящныхъ. Указомъ 30 марта 1830 г. этому университету, согласно ходатайству его совѣта, присвоено было наименованіе Александровскаго; но событія того же 1830 г. привели къ его закрытію. Въ 1831 г. кн. Паскевичъ, представляя проектъ общаго

преобразованія учебной части въ Царствѣ Польскомъ, предлагалъ реорганизовать университетъ и образоватъ двѣ высшія школы: медицинскія и права; но императоръ Николай I предписалъ временно закрыть всѣ высшія школы въ Краѣ. Затѣмъ Царство Польское одно время оставалось безъ особаго учрежденія для высшаго образованія, которое стремилась обезпечить путемъ расширенія программъ среднихъ учебныхъ заведеній. Въ 1833 г. во всѣхъ главнѣйшихъ городахъ Царства было основано по 8-классной гимназіи, а въ Варшавѣ и въ бывшемъ воеводствѣ Августовскомъ были открыты по двѣ такія гимназіи. Первые 5 классовъ носили въ нихъ характеръ общеобразовательный, послѣдніе же три подраздѣлялись на два отдѣленія: филологическое и физико-математическое; первое имѣло своимъ назначеніемъ готовить молодыхъ людей къ службѣ гражданской и къ поступленію въ университеты (русскіе), второе подготовляло къ службѣ военной, гражданской и къ дѣятельности на поприщѣ промышленности. Въ 1840 г. при гимназіяхъ открыты были еще дополнителныя юридическія курсы (Kursa prawne dodatkowe) для подготовленія кандидатовъ на низшія судебныя должности; въ томъ же году основаны были въ Варшавѣ особые юридическія курсы (Kursa prawne w Warszawie) съ болѣе обширной программой, и кромѣ того, при петербургскомъ и московскомъ университетахъ открыты были по двѣ полския каѣдры: одна—гражданскаго права и судопроизводства, другая—права уголовнаго и административнаго. На юридическихъ курсахъ въ Варшавѣ, кромѣ общихъ юридическихъ предметовъ, которые преподавались на польскомъ языкѣ, взыгались еще на русскомъ яз. Сводъ Законовъ Россійскихъ, исторія и статистика Русскаго государства и русская литература; для преподаванія исторіи римскаго права могъ быть употребленъ или языкъ русскій, или латинскій. Въ 1846 году курсы были закрыты, послѣ чего усилился наплывъ польскихъ студентовъ въ столичные университеты. Со вступленіемъ на престолъ императора Александра II правительство нашло возможнымъ приступить къ организации высшаго образованія въ самомъ Царствѣ Польскомъ, за что горячо ратовалъ маркизъ Вѣлепольскій. По его мысли, 28 октября 1861 года, открыты были въ Варшавѣ подготовительные курсы (Kursa przygotowawcze), которые должны были и подготовитъ почву для университета. На этихъ курсахъ преподавались: логика и психологія, всеобщая исторія съ географіей, математика, древніе языки, литературы польская и русская, новые языки. Черезъ годъ маркизу Вѣлепольскому удалось объединить это высшее учебное заведеніе съ раньше открытой медицинской академіей. 25 ноября 1862 г. состоялось торжественное открытіе варшавской главной школы, которая состояла изъ 4 отдѣленій: историко-филологическаго, физико-математическаго, юридическаго и медицинскаго. Первое отдѣленіе подраздѣлялось на 3 отдѣла: классическихъ языковъ, славянскихъ нарѣчій и историческихъ наукъ; второе—на два отдѣла, наукъ математическихъ и естес-

*) Право преподавалось въ Варшавѣ сначала въ школахъ парскихъ (съ 1657 г.), затѣмъ въ коллегіяхъ іезуитскихъ. По образованіи особаго Герцогства Варшавскаго открыты были въ Варшавѣ, стараніями вѣрнѣшаго министра Лубенскаго, школа права (въ 1808 г.) и школа наукъ административныхъ (въ 1811 г.).

твенныхъ. Окончившимъ курсъ наукъ главная школа давала степень магистра, которая соответствовала степени кандидата русск. университетовъ. Съ 1866 г. каждый поступающій въ студенты главной школы обязанъ былъ выдержать испытаніе изъ русскаго языка въ особомъ комитетѣ, составленномъ изъ русскихъ преподавателей; наличные студенты должны были въ этомъ же комитетѣ подвергнуться такому испытанію при переходѣ изъ втораго курса на третій и при окончаніи наукъ. Въ 1867 г. бывшая правительственная комиссия народнаго просвѣщенія въ Царствѣ Польскомъ была закрыта, учрежденъ былъ варшавскій учебный округъ, и варшавская главная школа поступила въ вѣдѣніе министерства народнаго просвѣщенія. Вскорѣ главная школа, по мысли гр. Д. А. Толстого, была преобразована въ Императорскій варшавскій университетъ, который былъ открытъ, въ составѣ 4 факультетовъ, 12 октября 1869 г. Уставъ этого университета, изданный 8 июня 1869 г., проводить начала общаго устава российскіхъ университетовъ 1863 г., съ значительными, однако, отличіями въ смыслѣ ограниченія университетскаго самоуправленія; онъ дѣйствуетъ по настоящее время и немногимъ отличается отъ общаго устава 1884 г. Преподаваніе и дѣлопроизводство въ варшавскомъ университетѣ обязательно ведется на русскомъ языкѣ. Прежнимъ преподавателямъ главной школы предоставленъ былъ трехлѣтній срокъ для получения докторской степени, необходимой для утвержденія въ званіи профессора университета, причемъ имъ дана была льгота представлять диссертациі прямо на доктора соответствующихъ наукъ, минуя степень магистра. Для изученія русскаго языка имъ данъ былъ двухлѣтній срокъ, послѣ котораго они должны были приступить къ чтенію лекціи на государственномъ языкѣ. При самомъ открытіи университета всѣхъ лицъ, определенныхъ въ должности профессоровъ, доцентовъ, прозекторовъ и лекторовъ, было 66; изъ нихъ 31 получили образованіе въ русскіхъ университетахъ, а изъ остальныхъ 25 трое были тогда же признаны способными продолжать преподаваніе на русскомъ языкѣ. Студентовъ состояло при открытіи университета 1036. Ректоромъ назначенъ былъ харьковскій профессоръ П. А. Лавровскій, котораго въ 1872 г. смѣнилъ Н. М. Благовѣщенскій (см. это слово). Имъ обоемъ удалось сосредоточить на историко-филологическомъ факультетѣ большія научныя силы изъ области славновѣдѣнія. Таковы, кромѣ самого П. А. Лавровскаго, покойный Колосовъ, А. С. Будиловичъ, Г. О. Первольфъ, также Ф. Ф. Зигель, занимающій кафедру исторіи славянскихъ законодательствъ на юридическомъ факультетѣ.

Въ 1886 г. разрѣшено было временно принимать въ число студентовъ варшавскаго университета, по факультетамъ физико-математическому и историко-филологическому, воспитанниковъ православныхъ духовныхъ семинарій, окончившихъ полный курсъ семинарскаго образованія по первому разряду. При приемѣ въ студенты университета всѣ воспитанники семинарій подвергаются испытанію по русскому

языку и по русскои исторіи; кромѣ того, поступающіе на историко-филологическій факультетъ держатъ экзаменъ по древнимъ языкамъ и всеобщей исторіи, а поступающіе на физико-математическій—по математикѣ и физикѣ. Всѣхъ студентовъ къ 1 января 1889 г. было 1151, въ томъ числѣ 28 воспитанниковъ духовныхъ семинарій. Всѣхъ штатныхъ преподавателей къ 1 января 1889 года было 79, изъ нихъ ординарныхъ профессоровъ 33, а экстраординарныхъ 23; кромѣ того сверхъ штата состояло 6 ординарныхъ профессоровъ, 10 экстраординарныхъ, 1 лаборантъ, 3 помощника прозектора и 1 приватъ-доцентъ. Такимъ образомъ преподавателей всѣхъ категорій по всѣмъ факультетамъ было 94. На содержаніе университета въ 1888 г. ассигновано было изъ государственнаго казначейства 270679 р. 73 к.; въ эту сумму не входятъ проценты отъ пожертвованныхъ капиталовъ на стипендіи и пособия (9436 р. 82 к.), суммы, назначенныя на вспомошествованіе недостаточнымъ студентамъ (6592 р. 37 к.) и сборъ за слушаніе лекціи, въ размѣръ 100 руб. въ годъ. Въ вѣдѣніи университета передана бывшая варшавская главная библіотека, о которой см. Библіографія (т. III, стр. 771) и Библіотека (т. III, стр. 805); при университетѣ богатый ботаническій садъ, астрономическая и метеорологическая обсерваторія (3089 приборовъ и предметовъ), кабинеты: зоологическій (98000 предметовъ), минералогическій и палеонтологическій (21000 предметовъ), ботаническій (5875 предметовъ), археологическій (1987 предметовъ), лабораторія и клиника. Въ вѣдѣніи В. университета состоятъ еще два учебныхъ заведенія: институтъ для образованія повивальныхъ бабокъ (въ 1888 г. 35 ученицъ) и фельдшерская школа (64 ученика). Ср. А. Kraushar, «Siedmiolacie Szkoły Główniej Warszawskiej, Wydział prawa i administracji» (Варш., 1883).

Варшавскій учебный округъ—см. Учебные округа.

Варшавскія губернскія вѣдомости—образованы изъ «Dziennik Urzędowy guberni Mazowieckiej» и издаются съ 1867 года ежеднѣльно, до 1877 г.—въ поль-дѣста, а съ 15 № 1877 г.—въ листъ и съ расширеннымъ неофициальнымъ отдѣломъ. Однимъ изъ выдающихся и долговременныхъ редакторовъ неофициальнаго отдѣла былъ Новаковский, оффиціального—В. Сахаровъ. Въ настоящее время въ неофициальномъ отдѣлѣ помѣщаются только объявленія; редакторы съ 1891 г.: В. Тиминскій и К. Петцъ. *М. М.*

Варшавскія университетскія вѣдѣнія—изданіе университета въ Варшавѣ, научнаго характера; выходятъ съ 1871 года 6 разъ въ годъ. *М. М.*

Варшавское великое герцогство создано было Наполеономъ I, по Тильзитскому договору 1807 г., изъ части земель прежней Польши. Многие польскіе эмигранты усердно служили Наполеону, ожидая отъ него возстановленія самостоятельности своей родины, и эти ожиданія отчасти были выполнены имъ при созданіи герцогства, путемъ котораго онъ стремился унижить Пруссію и создать противобѣсъ Россіи. Въ составъ великаго герцогства вошли

принадлежавшія Пруссіи польскія области, за исключеніемъ Зап. Пруссіи, Вармій, Эльбинга, Мальборга, Грудзюндза и Гданска (Данцига); послѣдній сдѣланъ былъ вольнымъ городомъ, подъ опекой Пруссіи и Саксоніи и верховенствомъ Франціи. Новое государство заняло пространство въ 1850 кв. миль и поступило подъ власть короля саксонскаго, составляя, вмѣстѣ съ тѣмъ, часть Рейнскаго союза. Многія земли въ немъ розданы были Наполеономъ французскимъ маршаламъ (Даву—кн. Ловичское, Ланну—Сѣверское, Нею—Селонское и т. д.) и польскимъ эмигрантамъ. Наполеонъ же создалъ и конституцію для в. герцогства, которому установлялось равенство всѣхъ передъ закономъ, утверждалась свобода вѣроисповѣданія, уничтожалось крѣпостное право и наконецъ вводилось парламентское правленіе, причемъ, однако, законодательная инициатива оставалась за однимъ королемъ. Администрація страны, организація войска и самый гражданскій кодексъ устанавливались по французскому образцу. Число войска было определено въ 30000 и оно должно было служить императору французовъ въ его войнахъ. Въ войнѣ 1809 г. противъ Австріи участвовали 12000 поляковъ и 2000 саксонцевъ, подъ предводительствомъ кн. Іос. Понатовскаго. По Вѣнскому миру, заключившему эту войну, къ в. герцогству были присоединены отъ Австріи западная Галиція по р. Санъ съ округомъ Замойскимъ, Краковъ и Величка, всего 900 квадрат. миль. Внутри страны дѣлались попытки улучшеній и реформъ, но оны принесли осязательные плоды только въ области народнаго образованія. Возстановленъ былъ краковскій университетъ, въ Варшавѣ основана медицинская школа, увеличено число начальныхъ школъ для народа; въ 1808 г. всѣхъ школъ въ в. герцогствѣ считалось 1629 и учениковъ въ нихъ 54424. Реформы въ другихъ отрасляхъ государственной жизни шли болѣе туго, а экономическое положеніе народа было бѣдственно. Съ одной стороны освобожденные крестьяне не получили земельных надѣловъ и попали въ тѣсную экономическую зависимость отъ прежнихъ господъ, съ другой—силы государства истощались непосильными налогами на военные расходы, вызывавшіеся союзомъ съ Наполеономъ. Результатомъ этого явились громадныя недоимки и отягощеніе государственныхъ финансовъ долгомъ. Въ 1810 г. доходъ предполагался въ 67400000 польск. злотыхъ, но поступило въ казну только 41870000. Въ 1811 г. расходъ достигъ суммы въ 73000000 п. зл. слишкомъ, недоимки простирались свыше 32000000, а долгъ равнялся 91000000; при этомъ содержаніе одного войска стоило 4260000 п. зл., а чиновникамъ правительствомъ должно было прекратить уплату жалованья. Бюджетъ на 1812 г. былъ рассчитанъ въ 64000000 дохода и 67½ милл. расхода; въ то же время торговый балансъ выражался въ такихъ цифрахъ: вывозъ — 57000000 и ввозъ — 5100000. Правительство вынуждено было отсрочить уплату своихъ долговъ. По-

слѣдній сеймъ в. герцогства закрылся 24 дек. 1811 г. н. ст., а въ январѣ 1812 г. оно должно было выставить, для новой войны, провозглашенной Наполеономъ противъ Россіи подъ именемъ «второй польской войны», 65000 и въ августѣ того же года 97000 чел. Пораженіе Наполеона въ Россіи повлекло за собою и паденіе в. герцогства Варшавскаго. Нѣкоторые поляки пытались еще сопротивляться, отдѣляя свое дѣло отъ Наполеона; другіе послѣдовали за императоромъ. В. герцогство было занято союзными войсками и на Вѣнскомъ конгрессѣ 1815 г. уничтожено; мѣсто его заняли Царство Польское и Краковская республика, а нѣкоторыя его части отошли къ Австріи и Пруссіи. Ср. Skarbek, «Dzieje księstwa Warszawskiego» (2 т. Варшава, 1862). В. М.—из.

Варшавско-Бромбергская ж. д., см. Варшавско-Вѣнская ж. д.

Варшавско-Вѣнская желѣзная дорога.—Главная линия этой дороги отъ Варшавы до австрійской границы — старѣйшая въ Россіи послѣ Царскосельской. Она возникла при слѣдующихъ обстоятельствахъ. Въ началѣ сороковыхъ годовъ Царство Польское составляло особое намѣстничество, во главѣ котораго стоялъ весьма вліятельный князь Паскевичъ-Варшавскій. Отъ хлопоталь о скорѣйшемъ осуществленіи дороги, весьма важной для вѣреннаго ему края, проходящей по богатѣйшимъ земледѣльческимъ и промышленнымъ мѣстностямъ Царства и соединяющей Варшаву съ сѣтью австрійскихъ желѣзныхъ дорогъ. Нужно замѣтить, что въ то время Царство Польское было отдѣлено отъ имперіи таможенною чертою, уничтоженной лишь въ 1850 году, причемъ ввозныя таможенные пошлины въ Царствѣ Польскомъ были гораздо ниже, чѣмъ въ Имперіи. Въслѣдствіе этихъ условій значительно облегчались сношенія Царства Польскаго съ пограничными частями Австрійской имперіи и Прусскаго королевства и затруднялись сношенія съ Имперіей. Новая желѣзная дорога, конечно, еще болѣе облегчила сношенія съ Австріей. Постройка ея была передана частному обществу; срокъ концессіи (90 лѣтъ) истекаетъ 20 октября (1 ноября) 1932 г. Шляхъ колеи Варшавско-Вѣнской желѣзной дороги принята та же, что и на желѣзныхъ дорогахъ Пруссіи и Австріи,—уже, чѣмъ на большинствѣ русскихъ желѣзныхъ дорогъ. Такимъ образомъ, всѣ грузы, идущіе изнутри Россіи на эту дорогу, обязательно перегружаются, а заграничные свободно доходятъ до Варшавы.

Въ концѣ 50-хъ годовъ другому желѣзнодорожному обществу, названному Варшавско-Бромбергскимъ, была выдана концессія на желѣзную дорогу, соединяющую городъ Ловичъ съ прусской границей у Александрова (близъ прусской крѣпости Торнъ). Въслѣдствіи (1 января 1890) двѣ компаніи слились во-едино, подъ названіемъ Варшавско-Вѣнской желѣзной дороги. Срокъ открытія участковъ этой дороги и длина главныхъ участковъ слѣдующія:

Варшавско-Вѣнская	{	отъ Варшавы до Гродзиска	въ іюнѣ	1845 г.
		до станціи Скерневицы	» октябрѣ	1845 »
		до станціи Роговъ и вѣтвь до Ловича	» ноябрѣ	1845 »

Варшавско-Вѣнская	{	отъ Рогова до Петрокова	> октябрѣ	1846 >
		до станціи Ченстохова	> декабрѣ	1846 >
		до станціи Зубковицы (Зомбовицы)	> декабрѣ	1847 >
		до станціи Граница	> апрѣлѣ	1848 >
		отъ станціи Зубковицы до прусской границы 14 (26) августа		1859 >
Варш.-Бромбергск.	{	отъ станціи Ловичъ до станціи Кутно	19 ноября (1 дек.)	1861 >
		отъ станціи Кутно черезъ Александровъ до прусской границы	22 ноября (4 дек.)	1862 >
		отъ ст. Александровска до ст. Цѣхоцинокъ	19 июня (1 июля)	1867 >

Эксплуатационная длина Варшавско-Вѣнской жел. дор. составляетъ:

а) отъ Варшавы до станціи Граница	287,7	верстѣ
б) » станціи Зубковицы до прусской границы	16,6	»
в) » станціи Скерневицы до Ловича	19,9	»
г) » Ловича черезъ Александровъ до прусской границы	130,7	»
д) » Александрова до Цѣхоцинка	6,0	»

Итого 461,3 верстѣ.

Положеніе желѣзной дороги, движеніе по ней и доходность представляются въ слѣдующемъ видѣ:

Акционерный капитал	13295700 р.
Облигаціонный »	5913300 »
Дополнительный »	29579363 »

Подвижной составъ:

вагоновъ	6305
паровозовъ	271
Доходъ . 1890 г. 11016296 р., на вер. 24114 р.	
расходъ . 1890 » 6278294 »	
чист. дох. 1890 » 4738002 », на вер. 10277 р.	
число пассажира	2574756 »
пудо-верстѣ	33204850 (въ тысячахъ)
пробѣги	4209099 поѣздо-верстѣ.

Эти цифры показываютъ, что В. В. ж. д. одна изъ самыхъ доходныхъ въ Россіи, уступающая въ этомъ отношеніи изъ русскихъ дорогъ лишь линіямъ Николаевской, Московско-Рязанской и Рязанско-Козловской. Прибавимъ еще, что эта дорога не имѣетъ никакого долга правительству ни по прежнимъ уплатамъ гарантіи, ни по особымъ ссудамъ. Доходность желѣзной дороги объясняется естественными условіями края, черезъ который она проходитъ, и нѣкоторыми мѣрами правительства, въ числѣ которыхъ особенно важны снятіе таможенной черты, раздѣлявшей имперію отъ Царства Польскаго въ 1850 году, надѣлъ крестьянъ землею и другія реформы 1864—1866 гг. Первая мѣра открыла для произведеній Царства Польскаго весь обширный русскій рынокъ, а реформы 1864 и слѣдующихъ годовъ оживили земледѣліе и промышленность Привислянскаго края. Населеніе Варшавы почти утроилось въ послѣднія 25 лѣтъ, а промышленность и торговля этого города увеличились еще въ большихъ размѣрахъ. Варшавская и сѣверная часть Петроковской губерніи—самая богатая часть Привислянскаго края въ сельско-хозяйственномъ отношеніи; особенно быстро здѣсь развивается свеклосахарная промышленность и польскій сахаръ получаетъ все болѣе широкій сбытъ въ Россіи. Лодзь и его окрестности—весьма важные центры мануфактурной промышленности, особенно по производству хлоп-

чато-бумажныхъ и шерстяныхъ тканей; здѣшняя промышленность быстро развивается и расширяетъ свой сбытъ. Всѣ произведенія этого района, направляющіяся внутрь Россіи, проходятъ по Варшавско-Вѣнской жел. дорогѣ. На самой границѣ, въ Сосновицахъ и ихъ окрестностяхъ, въ послѣднія 15 лѣтъ быстро выросъ другой промышленный центръ, быстро развивающійся и дающій значительные грузы ж. д. Наконецъ, особенную важность для нея получилъ Бендинскій горно-промышленный округъ, тоже у границы Силезіи и Галиціи, богатый каменнымъ углемъ, желѣзными и цинковыми рудами. Желѣзо-дѣлательный и цинковые заводы здѣсь все развиваются и болѣе половины ихъ издѣлій проходятъ слишкомъ 250 верстѣ по В. В. ж. д. На эту ж. д. въ отличіе отъ всѣхъ другихъ въ Россіи, наибольшее движеніе происходитъ отъ границъ внутрь страны. Въ послѣдніе годы движеніе съ австрійской и прусской границы уменьшилось вслѣдствіе возвышенія нашихъ ввозныхъ пошлинъ.

Въ слѣдующей таблицѣ даны свѣдѣнія о тѣхъ станціяхъ В. В. ж. д., съ которыхъ отправлено или куда прибыло болѣе 5 милліоновъ пудовъ грузовъ.

	Тысячи пудовъ.	
	Отправ.	Приб.
Домброва	25263	11378
Нивка	23042	—
Сосновицы	17216	13772
Милевицы	16263	330
Стржемещице	13355	693
Гзильовъ	7644	201
Варшава	5550	34729
Граница	5308	737
Всего	170138	
» въ 1889	175519	

Всѣ мѣста, отправляющія болѣе 6 милл. пудовъ груза, находятся на южной оконечности дороги. По прибытію выдается Варшава, затѣмъ другіе два промышленные центра—Домброва и Сосновицы.

Каменнаго угля отправлено станціями дороги въ тыс. пуд.: 1858 г.—946, 1864—6643, 1870—17714, 1875—25365, 1880—77701, 1885—88323, 1890—93815: слѣдовательно, каменный уголь составляетъ, по вѣсу, болѣе половины

всѣхъ грузовъ дороги, и количество его, перевозимое В.-В. ж. д., съ 1858 года увеличилось почти во 100 разъ. См. отчетъ по эксплуатаціи В. В. ж. д. за 1890 годъ (Варшава, 1891).

Варшавско-Тереспольская ж. д. соединяетъ предѣище Прагу, противъ Варшавы, на правомъ берегу Вислы, съ Тересполемъ, напротивъ Брестъ-Литовска, гдѣ линия эта примыкаетъ къ Московско-Брестской жел. дор.

Длина дороги 200 вер.; время открытія—27 сентября 1866 г.—17 февр. 1870; срокъ концессіи — 6 сентября 1942 г.; акціонерный капиталъ — 5200000 руб. метал.; облигаціонный первоначальный—5064700 руб. метал.; облигаціонный дополнительный—5763299 р. кредитн.; долгъ правительству по гарантіи—5911706 р.

Доходъ 1890 г. 2635352 р., на версту 12172 р.
Расходъ . . . 1874423 » » » » »
Чистый доходъ. 760871 р., на версту 3804 р.
Число пассажировъ 672961 чел.
» пудо-верстъ въ тысячахъ — 735597.
Пробѣги 1170127 поѣздо-верстъ.

В.-Т. желѣзная дорога составляетъ часть длинной линіи, соединяющей Москву съ Варшавой, и поэтому можно было бы ожидать весьма значительнаго движенія по ней; однако, въ первое время движеніе было довольно слабо, и лишь послѣдствіи оно развилось, отчасти благодаря соединенію города Лукова съ Ивангородомъ и Домбровымъ.

Усиленіе движенія по Варшавско-Тереспольской ж. д. произошло и отъ постройки Польскихъ ж. д., особенно длинной линіи Брянскъ-Гомель-Пинскъ-Жабинка.

Постройка линіи Привислянской желѣзной дороги: Млава-Варшава-Ивангородъ-Холмъ-Ковель, напротивъ, повредила Варшавско-Тереспольской ж. д., давая возможность грузамъ изъ Варшавы, Лодзинскаго и Вендинскаго промышленныхъ округовъ идти болѣе прямымъ путемъ въ Юго-Западный край, гдѣ польскія издѣлія и каменный уголь получили большой сбытъ. Болѣе низкій поверстный доходъ Варшавско-Тереспольской ж. д. сравнительно съ Варшавско-Вѣнской ж. д. объясняется и тѣмъ, что вдоль первой почва не плодородна и хозяйство стоитъ на гораздо низшей степени развитія, чѣмъ къ западу отъ Варшавы. Отношеніе чистаго дохода къ валовому составляетъ около 30%.

Варшевицкій (Станиславъ)—польскій іезуитъ, богословъ и дипломатъ XVI в., род. въ 1527 г. Несмотря на то, что онъ былъ ученикомъ Мелаяхтона, лекціи котораго въ родженіе трехъ лѣтъ слушалъ въ Виттенбергѣ, онъ остался католикомъ и, возвратившись въ свое отечество, сдѣлался священникомъ. Король Сигизмундъ - Августъ нѣсколько разъ посылалъ его съ дипломатическими порученіями за-границу. Вскорѣ онъ вступилъ въ орденъ іезуитовъ и сдѣлался ректоромъ коллегіи въ Вильнѣ. Тамъ В. прославился своими проповѣдями и успѣлъ привлечь къ католицизму многихъ вельможъ протестантовъ. Онъ умеръ въ Краковѣ въ 1591 г., оставивъ послѣ себя слѣдующія сочиненія: латинскій переводъ Геліодора: «Aethiopiae Historiae libri» (изд. 1552,

и слѣд.); «Zwierciadlo człowieka chrześcijańskiego» (1598), «Przewodnik grzeszników» (1570, 1577, 1587, 1730), «Nabożeństwo dla ludzi zabawnych» (1598). *И. Лосс.*

Варшевицкій (Христофоръ)—польскій писатель, проповѣдникъ и политическій дѣятель XVI и XVII вв., род. въ 1543 г. въ Варшевицахъ въ Мазовіи. Первоначальное воспитаніе онъ получилъ въ числѣ пажей императора Фердинанда I; былъ секретаремъ епископа Конарскаго, съ которымъ нѣсколько разъ ѣздилъ въ Италию. Послѣ смерти Сигизмунда-Августа В. оказалъ большія услуги дѣлу Генриха Валуа, которому написалъ похвальное слово (1574); вслѣдъ затѣмъ на коронаціонномъ сеймѣ, покровительствуемъ нунціемъ, онъ открыто выступилъ противъ диссидентовъ, повредивъ этимъ успѣху сейма. Послѣ бѣства Генриха всѣ депутаты возстали противъ Варшевицкаго, которому угрожала смертная казнь; но онъ вымогилъ себѣ пощаду. Когда противъ него было предъявлено обвиненіе въ кражѣ и безнравственной жизни, его взяли подъ свою защиту папа, запретивъ выдавать документы, которые могли компрометировать В. Спасенный такимъ образомъ, В. стоялъ вмѣстѣ съ нунціемъ за кандидатуру на польскій престолъ императора Максимилиана II. Когда она не удалась, Варшевицкій долженъ былъ оставить Польшу и удалиться въ Регенсбургъ, гдѣ написалъ въ 1576 г.: «De rebus in Polonia gestis». Получивъ прощеніе Стефана Баторія, В. возвратился въ Варшаву. Во время Московской войны 1580 г. мы находимъ его уже въ свѣтѣ короля, въ званіи секретаря; послѣ ея окончанія онъ въ 1582 г., въ качествѣ посла, ѣздилъ въ Швецію къ Іоанну III, который захватилъ Нарву и нѣкоторые города въ Эстоніи. На вакантный послѣ Баторія престолъ одна партія поляковъ приглашала Сигизмунда Вазу, другая—эрцгерцога Максимилиана. В. примкнулъ къ послѣдней, потерпѣвшей неудачу. Потерявъ надежду на хорошую карьеру въ качествѣ мірянина, В. рѣшился принять духовное званіе и въ 1598 году сдѣлался каноникомъ въ Краковѣ. † въ 1603 году. Сочиненія В. проф. Вержбовскій раздѣляетъ на шесть группъ: 1) богословскія, 2) политическія (Paradoxa, Turcicae, De legato, De optimo statu libertatis), 3) историческія, 4) рѣчи и панегирики (числомъ 29), 5) памфлеты, 6) переводы и изданія. Они были написаны на латинскомъ и польскомъ языкахъ и изданы (не всѣ) въ пяти сборникахъ; три изъ нихъ вышли при жизни В. (1589, 1595, 1599 г.), два остальные изданы Вержбовскимъ: «Opuscula» (1833 г.) и «Mowa» (1886). Богословскія сочиненія В. отличаются стремленіемъ обратитъ гуманизмъ въ орудіе возстановленія католицизма и усиленія церковной реакціи, враждебной всякимъ реформаціоннымъ стремленіямъ; этимъ же духомъ пропитаны и всѣ остальные его произведенія. Онъ былъ приверженцемъ королевской власти, но не имѣлъ яснаго представленія о томъ, какая монархическая форма лучше и какая изъ нихъ была бы соответственнѣе для Польши. Въ критикѣ современнаго состоянія отечества онъ боялся коснуться

всѣхъ его раянъ. Одно изъ лучшихъ его произведеній по этой части—«De legato et legatione». Важны, хотя и не лишены крупныхъ недостатковъ, историческіе труды В. Ръчи и папегарикки составлены по образцу Пидерона; памфлеты въ пользу Австрійскаго дома хотя и написаны довольно ловко, но не приносятъ чести автору. Относительно поэмы «Wenesia» между историками литературы существуетъ разногласіе, можно ли считать В. ея авторомъ или только издателемъ; проф. Вержбовскій высказался противъ авторства В. Самыя обстоятельныя изслѣдованія о Варшевичкомъ принадлежатъ Станиславу Гарновскому: «Krzysztof Warszawicki» (Краковъ, 1874) и проф. Ф. Вержбовскій: «Христорфоръ Варшевичскій» (Варшава, 1886) и др. *И. Лосъ.*

Варшевичъ (Иосифъ) — путешественникъ, ботаникъ и зоологъ (1812—1866). Онъ воспитывался въ Вильнѣ, учился въ вилонскомъ университетѣ, въ 1831 году, по усмиреніи возстанія, эмигрировалъ за - границу. Пробывъ нѣсколько лѣтъ въ Берлинѣ при тамошнемъ ботаническомъ саду, онъ отправился для научныхъ экскурсій въ Среднюю и Южную Америку (1844) и затѣмъ въ 1850 г. во второй разъ совершилъ такое же путешествіе. Поѣздки эти принесли большіе результаты въ научномъ отношеніи: В. собралъ множество неизвѣстныхъ до тѣхъ поръ растений, особенно изъ семейства *Orchideae*; и нѣсколько новыхъ видовъ животныхъ. Возвратившись въ Европу, В. принялъ мѣсто инспектора ботаническаго сада въ Краковѣ. По имени Варшевича названо нѣсколько растений: такъ, есть Варшевичелла—родъ орхидей, названный такъ Рейхенбахомъ, и Варшевичія изъ семейства *Rubiaceae*—*Cinchonaceae*—дерево Южной Америки, названное такъ Клоштемъ.

Варъ (техн.), сапожный варъ или корабельная смола (пѣкъ, франц. Poix noire, brai gras; нѣм. Pech, Schiffs-Schuste-pech; англ. black pitch, Clobber; лат. pix nigra).—Варъ получаютъ въ Россіи изъ древесной смолы (обыкновенно сосновой), отгоняя отъ нея болѣе летучія составныя части, богатыя скипидаромъ*). Для этого смолу (сосновый деготь) нагрѣваютъ въ мѣдныхъ, желѣзныхъ или чугунныхъ котлахъ, соединенныхъ съ холодильниками, до тѣхъ поръ, пока перегоняются легко летучія вещества; какъ дистиллатъ получаютъ скипидаръ и подсмольную воду, а въ остаткѣ варъ. На русскихъ кустарныхъ заводахъ для получения вара употребляютъ вмезаніе въ пѣчь чугунные котлы съ деревянными крышками, въ которыхъ дѣлаютъ два отверстія: одно большое, въ него вставляютъ деревянный колпакъ (шлемъ) съ отводною трубкой для выдѣляющагося паровъ, соединяемой съ простымъ холодильникомъ, другое отверстие служитъ для выниманія пробъ и закрывается втулкой. Котелъ (вѣсистимостью приблизительно на 40 пуд.

*) Во Франціи, которая издавна вывозитъ черныи сапожный варъ, его готовятъ изъ всѣхъхъ отбросовъ, получаемаыхъ при производствѣ терпентина, канифоли и скипидара, напр. изъ соломы, чрезъ которую идятъ терпентинъ, осеребровъ и т. п. Ихъ собираютъ и, отчасти сожигая, выплавляютъ черную смолу. Здѣсь ясно, что варъ есть подгорѣлая канифоль (гарпигусъ) или галлимотъ.

Δ.

смолой) наполняютъ смолою до $\frac{2}{3}$, закрываютъ крышкою и нагрѣваютъ. При нагрѣваніи сначала выдѣляются вода, уксусная кислота и скипидаръ; при болѣе высокой температурѣ перегоняется такъ называемое пѣковое масло (смѣсь скипидара съ менѣе летучими и болѣе вязкими маслами). Когда смола начнетъ густѣть, берутъ лунинкой пробы и продолжаютъ нагрѣвать, пока смола утратитъ липкость (по охлажденіи); тогда, удаливъ огонь изъ подъ котла, прибавляютъ къ смолѣ понемногу гашеную известь ($\frac{1}{2}$ — $1\frac{1}{2}$ вѣса смолы), пока смола сдѣлается хрупкою. При прибавленіи извести снова выдѣляется довольно значит. количество скипидара. Полученный В. разливаютъ въ бочки или въ глиняныя формы, или прямо въ углубленія, сдѣланныя въ снѣгу, если работа происходитъ зимою. Изъ 100 част. смолы получаютъ около 66 част. вара, 13 част. скипидара и 12 част. подсмольной воды; расходъ дровъ около $\frac{1}{2}$ куб. саж. на 1000 пуд. смолы. Нѣкоторые готовятъ варъ безъ прибавленія извести, но такой варъ хуже по качеству. Варъ, при обыкновенной температурѣ, представляетъ твердую, хрупкую массу чернаго или темно-коричневаго цвѣта; удѣльный вѣсъ вара болѣе 1; онъ имѣетъ кислую реакцію. Въ продажѣ встрѣчаются слѣдующіе сорта вара: шпигель-пѣкъ—самый высшій сортъ, твердъ, однороденъ; обыкновенный или корабельный варъ—твердъ и хрупокъ; сапожный варъ—менѣе твердъ и хрупокъ, нежели предъидущіе сорта. Важнѣйшее примѣненіе вара—для осмоленія судовъ, деревянныхъ столбовъ и т. п.; употребляется также въ ремеслахъ, напр., въ сапожномъ, для осмоленія драгты и т. п. *).

В. Рудисевъ. Δ.

*) Сосновый деготь (называемый иногда смолою, см. оба эти слова) должно рассматривать, какъ подгорѣлую при сухой перегонѣ (см. это слово) живицу или терпентинъ (см. это слово), естественно содержащуюся въ осмолѣ (см. это слово) и въ самомъ сосновомъ деревѣ и перегоняющуюся отчасти въ живицномъ, отчасти въ неживицномъ видѣ при «сплѣдъ дегтя». Живица же даетъ при отгонѣ скипидаръ и оставляетъ канифоль (или гарпигусъ, см. это слово), какъ вещество трудно летучее. Поэтому сосновый деготь даетъ скипидаръ и варъ, который есть живицная канифоль. Следовательно, вмѣсто полученія «соснавого дегтя, а изъ него вара и отчасти уже испорченнаго скипидара, можно получить изъ тѣхъ же самыхъ смолотныхъ деревьевъ терпентинъ, канифоль и чистый скипидаръ. Первый способъ (полученіе дегтя, вара и плохого скипидара) есть старыи русский, крестьянскій способъ пользованія осмолемъ и смолистыми деревьями. Второй способъ применяется въ большихъ размѣрахъ особенно въ С. Америкѣ, откуда идутъ во всю Европу большія массы канифоли или гарпигуса, примѣняемаго въ пасебумажномъ дѣлѣ (см. Бумага писчая), для колесной мази, при бѣленіи тканей (см. Вязленіе) и т. п. Россія ежегодно выписываетъ около $\frac{1}{2}$ милл. пуд. канифоли, а отпускаетъ много вара и дегтя. Поэтому важнѣишъ успѣхомъ русскихъ лесотѣхническихъ производствъ должно считать такое ихъ направленіе, при которомъ, вмѣсто вара, дегтя, полуспорченнаго, а потому и дешеваго, дегтарнаго скипидара, будутъ получаться канифоль и естественный скипидаръ, дѣнимые гораздо выше. Такое направленіе существующихъ въ Россіи дѣлъ съ основными дегтемъ тѣмъ возможнѣе, что Россія ежегодно отпускаетъ отъ себя за - границу также около $1\frac{1}{2}$ милліона пудовъ, а именно примѣрно на 500 тыс. руб., шлата завозимую канифоль примѣрно $1\frac{1}{2}$ милл. руб. Съ естественныя условія для производствъ канифоли существующія въ Россіи, но производствъ мало и требуютъ особыхъ новыхъ затратъ. При пересмотрѣ таможеннаго тарифа, въ 1891 г., поминая на привозимую канифоль повышена съ 18 н. вол. до 40 н. вол. съ пуда. О способахъ производствъ будетъ сказано въ статьяхъ: Гарпигусъ, живица и скипидаръ.

Д. Менделѣевъ.

Варъ (примѣненіе въ медицинѣ).—Въ настоящее время В. назначается почти исключительно только снаружи въ мазяхъ при нѣкоторыхъ страданіяхъ кожи. Входитъ же въ составъ различныхъ пластырей и нѣкоторыхъ патентованныхъ средствъ.

Г. Г.

Варъ садовый.— При прививкѣ или облагораживаніи плодовыхъ деревьевъ, чтобы защитить пораненныя мѣста отъ вреднаго вліянія воздуха и атмосферной влаги, покрываютъ ихъ непроницаемымъ составомъ—садовымъ В. Хорошій В. не долженъ трескаться при увеличеніи объема вѣтви или ствола, на которыхъ онъ намазанъ, для чего долженъ быть липокъ, тягучъ и мягокъ, но, въпрочемъ, не на столько, чтобы при нагрѣваніи солнечными лучами могъ стекать съ того мѣста, на которое онъ помѣщенъ. По составу различаютъ два вида садового В.—твердый и жидкій, отличающіеся другъ отъ друга и по способу употребленія—первый въ горячемъ, а второй въ холодномъ состояніи. Для приготвленія В. перваго рода берутъ 1½—2 части по вѣсу бѣлаго бургонскаго вара и, расплавивъ его на медленномъ огнѣ, подбавляютъ въ него 1 часть желтаго воска. Когда эта смѣсь сдѣлается отъ помѣшванія вполне однородною, то снимаютъ ее съ огня и, давъ немного остынуть, вливаютъ въ нее одну часть густого желтаго терпентина. Такой садовый В., въ формѣ шариковъ или цилиндрическихъ палочекъ, можетъ очень долго сохраняться; при употребленіи онъ долженъ быть растопленъ на жаровнѣ. Воскъ и терпентинъ можно замѣнить свинымъ или говяжьимъ саломъ, взявъ одну часть его на двѣ части бѣлаго бургундскаго вара; такая смѣсь носитъ названіе «голландскаго вара».

Жидкій садовый варъ представляетъ собою вязкій сортъ лака и готовится посредствомъ раствора 5—6 частей бѣлаго вара и 1 части терпентина въ двухъ частяхъ спирта, для чего предварительно растапливаютъ смолу и прибавляютъ въ нее терпентинъ и спиртъ. Сохранять его слѣдуетъ въ плотно закупоренныхъ бутылкахъ, чтобы не улетучивался спиртъ, отчего В. густѣетъ, хотя при употребленіи легко можетъ быть снова разжиженъ спиртомъ. Жидкій В. по своимъ качествамъ хуже твердаго: онъ при употребленіи, съ теченіемъ времени, вслѣдствіе испаренія спирта, твердѣетъ, трескается и отстаетъ отъ смазаннаго мѣста, слѣдовательно не удовлетворяетъ своему назначенію.

В. С.

Варъ или **баръ**—сирохалдейское или арамейское слово, означающее «сынъ». Слово это со времени плѣна Вавилонскаго вытѣснило собою среди іудеевъ древнееврейское слово бенъ, и стало постоянно употребляться въ собственннхъ именахъ для обозначенія отчества, какъ Вар-Авва—«сынъ Аввы», Вар-Сава—«сынъ Савы» и т. д., хотя представители древнихъ родовъ и раввины предпочитали держаться древнееврейскаго слова—бенъ, какъ это часто можно видѣть въ Талмудѣ, въ именахъ такихъ раввиновъ, какъ Иохананъ бенъ-Захкай, Бенъ-Буа и др. Слово варъ иногда въ славянской Библии остается безъ перевода, какъ что ап. Петръ или Симонъ называется,

напр. «Варъ-Иона», т. е. сыномъ Ионы (Матѣ. XVI, 17).

Варъ (Var, по-итал. Varo, у древнихъ Varus)—рѣка, которая при римлянахъ составляла границу между Цизальпийской и Трансальпийской Галліей, а въ новѣйшее время, до 1860 г., между Франціей и Италіей. Беретъ начало въ Приморскихъ Альпахъ, на высотѣ 1800 мет.; течетъ на протяженіи 135 километровъ и впадаетъ въ море у С.-Лорана, въ 135 килом. къ юго-западу отъ Ниццы. Въ эпоху таянія снѣговъ, Варъ представляетъ стремительный потокъ, причиняющій значительныя опустошенія; но въ остальное время года эта рѣка маловодна, несудоходна и мѣстами высыхаетъ.

Варъ (по чувашски долина)—встрѣчается въ началѣ и концѣ названій многихъ чувашскихъ селеній, находящихся въ Казанской и Симбирской губерніяхъ, напр., деревни Козьмодемьянскаго и Ядринскаго уѣздовъ Казанской губ. Варъ-посѣ (начало долины), Хорынъ-варъ (березовая долина).

Варъ (Pubлій-Аттій Varus)—сторонникъ Помпея, принимавшій усердное и выдающееся участіе въ его борьбѣ съ Цезаремъ (49—45 до Р. X.). Послѣ сраженія при Тапсѣ онъ бѣжалъ въ Испанію и получилъ подъ свое начальство часть помпеевскаго флота, но потерпѣлъ поражение при Картеѣ. Былъ убитъ въ сраженіи при Мундѣ (45).

Варъ (Pubлій-Квинтилій Varus)—происходитъ отъ благородной римской фамиліи; въ царствованіе Августа былъ консуломъ, а потомъ правителемъ Сиріи. Переведенный отсюда въ 6 г. по Р. X. въ Германію, В. своимъ грабительствомъ до того раздражилъ отчасти уже заморенныхъ жителей этой страны, что они рѣшились освободиться отъ ненавистнаго ига. Хитростью знаменитаго Арминія, который былъ душою всеобщаго возстанія, Варъ съ отборными легионами своими вовлеченъ былъ въ глубь Тевтобургскихъ лѣсовъ. Окруженные здѣсь со всѣхъ сторонъ, римляне отчаянно защищались, но, кромѣ небольшого отряда конницы, успѣшнаго пробиться, были поголовно истреблены германцами. В., видя невозможность спастись, самъ умертвилъ себя. Отрубленная голова его была послана въ Римъ. Воспоминанія о потерѣ многочисленнаго войска отравили послѣдніе годы жизни императора Августа.

Вари—старинная промысловая податная единица. Вари были различны: пивная, медовая, винная и соляная. 1) Пивная вари. Въ 1597 году велѣно было, для царскаго посла, сварить въ Можайскѣ пива добраго вари двѣдцати три, такъ чтобы того пива осталось про пап. на посла ведеръ тридцати или вари двѣдцати по семи. Въ 1682 году вари считалась также въ 7 четвертей. Въ одномъ указѣ 1764 года замѣчено: «Въ загоръ въ каждую пивную варию хлѣба кладется отъ 7 до 8 четвертей, смотря по добротѣ хлѣба, а пива изъ каждой вари изъ чана, въ томъ числѣ и дрожжами, снимается не болѣе какъ до 120 ведеръ». Загоръ В. не отступалъ отъ старины и въ 1795 году: «изъ 7 четвертей хлѣба и 20 фунтовъ хмѣлю снимается отъ 220 до 240 ведеръ полпива». По

воронежскимъ актамъ явочная пошлина была положена съ четверти: въ 1625 году алтынъ, а въ 1642 г. четыре деньги; причиною такой разности была, вѣроятно, разниа въ расходахъ при вареніи пива.—2) Медовая В. Въ тѣхъ же воронежскихъ актахъ явочная пошлина съ пуда меду опредѣлена въ алтынъ, при чемъ не показано количество вывариваемыхъ съ пуда ведръ. Изъ указа 1764 года видно, что «меду съ пуда варенаго въ сливкѣ выходитъ по 8½, а иногда, смотря по добротѣ, и до 9 ведръ», слѣдовательно, съ берковца выходило отъ 85 до 90 ведеръ (см. Перевара, Провара).—3) Винная В. Винокурение и торговля виномъ не принадлежали къ статьямъ свободной промышленности, а составляли одну изъ казенныхъ регалій. Только изрѣдка встрѣчаются разрѣшенія на единичные случаи и на небольшія количества выкурки; такъ, воронежскимъ актомъ 1625 года было дозволено «про нихъ, а не на продажу вина, курити чети по три и по четыре». Величину подобной В. можно приблизительно опредѣлить по наблюденіямъ XVIII вѣка: въ 1742 году изъ четверти хлѣба выходило 4 ведра вина; въ 1788 году находили, что изъ 9 пудовой четверти ржи, съ примѣсью одного пуда овса, можетъ выйти 5 ведеръ вина, за всѣми утѣчками и усышками; а свѣдѣніе 1789 года удостовѣряетъ, что изъ 8 пудовъ ржаного и одного пуда овсянаго хлѣба выходитъ отъ 5 до 5½ ведеръ вина. Въ 1794 году ведно было «имѣть 1 котель въ 30 ведръ на 3 В., или приѣма, изъ которыхъ бы въ каждую В. высиживалось вина не болѣе 30 же ведръ»; слѣдовательно, три В. составляли единицу въ 90 ведръ.—4) Соляная В.—см. Прень.

Д. Прозоровскій.

Варяги, поздн. вараги, визант. вараги, скандив. вэринги (væringjar), арабск.-грузинск. варангъ, латинск. vatingi.—Этимъ именемъ обозначались первоначально выходцы изъ Скандинавіи, отчасти дружинники, поступавшіе въ русскую и византійскую военную службу, отчасти купеческіе гости. Мало по малу это названіе стало служить для обозначенія католической вѣры (варяжская вѣра, варяжскій погъ) и скандинавовъ вообще. Въ Россіи подъ этимъ именемъ по преимуществу разумѣлись шведы (еще въ XVII в.). Вопросъ о варягахъ тѣсно связанъ съ вопросомъ о происхожденіи Русскаго государства.—См. Варяжскій вопросъ.

Ө. Браунъ.

Варягъ—мелочной торговецъ, разнощикъ (въ Московской губ.).

Варяжскіе — у поморовъ заморскій иностранный край, затѣмъ пришлый изъ-за моря иноземецъ.

Варяжко — отрокъ вел. кн. кievскаго Ярополка Святославича. Лѣтопись сохранила о немъ память, какъ о слугѣ вѣрномъ и преданномъ своему князю. Когда въ 980 г. Владиміръ Святославичъ осадилъ въ Родѣ Ярополка и полководецъ послѣдняго Блудъ (см. это имя) совѣтовалъ своему князю отдаться на волю брата, В. говорилъ Ярополку, что у брата его ожидаетъ смерть и совѣтовалъ лучше бѣжать къ печенѣгамъ. По убіеніи Ярополка, В. бѣжалъ въ послѣднимъ и въ рядахъ ихъ

сражался съ Владиміромъ, который едва успѣлъ примириться съ нимъ, поклявшись не мстить ему за его преданность Ярополку. Полн. соб. русск. лѣтоп. I и V—подъ 980 г., II—подъ 981 г. А. 9.

Варяжская пещера упоминается въ Патерикѣ, въ житіи преподобн. Антонія Печерскаго. Въ 1013 году, возвратясь изъ Греціи въ Кіевъ, Антоній нашель недалеко отъ Иларіоновой пещеры другую, называвшуюся Варяжской, въ которой и поселился; впоследствии Антоній перешель въ пещеру Иларіона, а въ В. пещерѣ мы видимъ инока Теодора. Этотъ инокъ нашель въ пещерѣ много серебра и драгоценныхъ сосудовъ и зарылъ ихъ въ землю. Узнавъ объ этомъ, князь Мстиславъ Святополковичъ потребовалъ ихъ сокровища отъ инока. Теодоръ отвѣчалъ князю, что Богъ отнял у него память и теперь онъ не знаетъ, гдѣ эти сокровища скрыты имъ. По сообщенію того же Антоніева житія эта пещера была близъ села Берестова. См. Мстиславъ (Мстиславецъ) Святополковичъ.

А. 9.

Варяжскій вопросъ—о происхожденіи Русскаго государства, возбужденный въ началѣ прошлаго вѣка. Первые изслѣдователи, занимавшіеся разборкомъ повѣствованія Нестора о призваніи варяговъ, всѣ почти въ общемъ признавали его достоверность, видя въ варяго-руссахъ выходцевъ изъ Скандинавіи (Петреюсъ и другіе шведскіе ученые, Байеръ, Г. Ф. Мюллеръ, Тунманъ, Шлегель и т. д.). Но еще въ прошломъ вѣкѣ начали появляться и противники этой «норманской теории» (между проч. Тредьяковскій и Ломоносовъ). Впрочемъ, до шестидесятихъ годовъ нашего вѣка школа норманистовъ могла считаться безусловно господствующею, такъ какъ противъ нея было высказано лишь немного возраженій (Эверсъ въ 1808). За это время болѣе выдающимися представителями норманизма явились Карамзинъ, Кругъ, Погодинъ, Куникъ, Шафарикъ и Миклошичъ. Однако, съ 1859 г. оппозиція противъ норманизма поднялась съ новой, небывалой до того силой. Противъ него возсталъ цѣлый рядъ ученыхъ, и до настоящаго времени противники не пришли къ соглашенію даже по важнѣйшимъ пунктамъ. До сихъ поръ изслѣдователи этого вопроса дѣлятся на два рѣзко противоположныхъ лагеря—норманистовъ и антинорманистовъ. Приверженцы норманской теории, исходя изъ разсказа Несторовой лѣтописи о призваніи варяго-руссовъ изъ-за моря, и находя подтвержденіе этого разсказа въ свидѣтельствахъ греческихъ, арабскихъ, скандинавскихъ и западно-европейскихъ и въ фактахъ лингвистическихъ, всѣ согласны въ томъ, что русское государство, какъ таковое, дѣйствительно основано скандинавами, т. е. шведами. Они расходятся только въ подробностяхъ исторіи этого основанія. Большинство, принимая важнѣйшіе пункты разсказа лѣтописи, думаетъ, что варяго-руссы дѣйствительно были призваны нѣкоторыми финскими и славянскими народностями. При этомъ одни ищутъ родину племени Русь въ приморской части шведской провинціи Упландъ; другіе полагаютъ, что

Русь, выселившись, вѣроятно, изъ шведскаго Упланда, давно уже жила на почвѣ нын. Россіи—вѣроятно, около Ладожскаго озера,—когда она была призвана господствовать надъ славянами и финнами; наконецъ, третій думаютъ, что Рюрикъ съ братьями принадлежалъ къ скандинавскому племени, оставшемуся въ Россіи въ то время, какъ родичи ихъ перешли на Скандинавскій полуостровъ. Нѣкоторые, затрудняясь принимать призваніе, считаютъ болѣе вѣроятнымъ завоеваніе со стороны варяго-русовъ. Расходятся сторонники норманизма также въ хронологическомъ опредѣленіи событій и въ лингвистическомъ толкованіи самаго названія «Русь» (см. Русь).

Гораздо меньше согласія существуетъ среди анти-норманистовъ. Последніе сходятся только въ отрицаніи скандинавскаго происхожденія варяго-русовъ или по крайней мѣрѣ Руси, тогда какъ нѣтъ ни одного положительнаго утвержденія, съ которымъ бы всѣ они были согласны. Большинство изъ нихъ держится мнѣнія о славянскомъ происхожденіи Руси, причемъ одни привлекаютъ къ объясненію имя роксоланъ, древняго племени южной Россіи (Иловайскій); другіе же видятъ въ Руси—славянское имя рѣки и народа (Геденовъ). Кромѣ этой «славянской» школы, мы находимъ среди анти-норманистовъ еще мнѣнія о казарскомъ (Эвертс), угорскомъ (Юргевичъ), финскомъ (Татищевъ и др.), литовскомъ (Костомаровъ) и готскомъ (Фатеръ, Будиловичъ) происхожденіи Руси. Одинъ писатель (Иловайскій) считаетъ вообще весь рассказъ лѣтописи о призваніи варяговъ легендой.—Нельзя не упомянуть, наконецъ, и Русь обозначали не народность или княжескій родъ, а только «дружины, составленныя изъ людей, волею или неволею покинувшихъ свое отечество и принужденныхъ искать счастья на моряхъ или въ странахъ чуждыхъ», и что Русь была извѣстна на берегахъ Чернаго моря задолго до прибытія Рюрика съ братьями (Соловьевъ; ср. Ламанскій, Ламбинъ и др.).

Данныя, на которыхъ основываются всѣ эти теории и предположенія, можно свести къ двумъ группамъ: 1) историческія извѣстія письменныхъ памятниковъ и 2) данныя лингвистическія. Въ первой группѣ самое видное мѣсто занимаетъ извѣстіе Несторовой лѣтописи, составляющее вмѣстѣ съ тѣмъ исходный пунктъ всего спора. Рассказъ лѣтописи сводится къ слѣдующему: въ 862 г. (?) нѣкоторые финскія и славянскія племена, платившія дань варягамъ, изгнали ихъ за море и перестали платить имъ дань. Но свобода не улучшила ихъ положенія. Не было въ нихъ правды, возсталъ родъ на родъ и между ними возникли усобицы. Тогда они такъ порѣшили между собой: «поищемъ себѣ князя, который бы владѣлъ нами и судилъ по праву». Пошли они за море къ варягамъ, къ Руси. Такъ звались тѣ варяги: Русью, какъ другіе (варяги) зовутся Свіе (т. е. шведы), другіе-же Урмане (т. е. норманны), Англане (норманны въ Англіи), другіе Готы (т. е. жители острова Готландъ), такъ и эти. Сказали Руси Чудь (финны), Словѣны (славяне области Новго-

рода) и Кривичи (на верховьяхъ Волги): «вся земля наша велика и обильна, а наряда въ ней нѣтъ; идите княжить и владѣть нами». И были избраны три брата съ ихъ родомъ; они взяли съ собой всю Русь и пришли; старшій, Рюрикъ, сѣлъ въ Новгородѣ (по другимъ спискамъ они пришли сперва къ рѣкѣ Волхову и срубили городъ Ладогу), другой, Синеусъ, на Бѣлоозерѣ, а третій, Труворъ, въ Изборскѣ, недалеко отъ Псковскаго озера. Отъ нихъ была прозвана Русская земля, т. е. земля Новгородцевъ: это Новгородцы отъ рода варяжскаго, прежде они были славяне. Черезъ два года умеръ Синеусъ и братъ его Труворъ, и принятъ власть (ихъ) Рюрикъ; онъ раздалъ мужамъ (дружинникамъ) своимъ города: одному Полоцкъ, другому Ростовъ, третьему Бѣлоозеро.

Въ этомъ рассказѣ лѣтописи бросается прежде всего въ глаза, какъ невѣроятный фактъ, то обстоятельство, что славяне и финны въ одномя и томъ же году изгоняютъ варяговъ и тотчас же послѣ этого вновь призываютъ ихъ. Кромѣ того, нѣсколько сказочный характеръ носитъ также извѣстіе о смерти Синеуса и Трувора, послѣдовавшей уже черезъ два года одновременно. Оба факта, въ особенности первый, были подчеркнуты противниками норманизма съ дѣлюю подорвать довѣріе къ Нестору. Невѣроятность ихъ признается, впрочемъ, и норманистами. Однако, хронологическая неточность, внесенная преданіемъ, въ данномъ случаѣ вовсе не опровергаетъ главнаго факта призванія изъ-за моря; зато таже лѣтопись даетъ, повидимому, болѣе подходящій матеріалъ для опроверженія норманской теории въ дальнѣйшемъ изложеніи, отодвигая Русь то съ варягами, то съ славянами, то снова строго различая эти три понятія, и употребляя имя Руси—то какъ названіе пришлога народа, то какъ имя княжескаго рода или государства. На почвѣ одной лѣтописи вопросъ, очевидно, рѣшенъ быть не можетъ, такъ какъ и норманисты въ каждомъ данномъ случаѣ сумѣли дать вполне удовлетворительное, съ ихъ точки зрѣнія, объясненіе. Нужно искать внѣ Россіи данныя, подтверждающія ту или другую теорію.

Извѣстій о древней Руси внѣ Россіи довольно много. Къ сожалѣнію, историческая литература, въ которой наиболѣе часто встрѣчается имя Руси, именно греко-византийская, не даетъ прямыхъ и точныхъ указаній на національность древнихъ руссовъ (см., однако, ниже, факты лингвистическіе). Одинъ только продолжатель Георгія Амартола называетъ подъ 941 г. «Русь изъ рода франковъ» (германцевъ). Болѣе матеріала въ этомъ смыслѣ имѣется въ Западной Европѣ. Первое упоминаніе о Руси (Rhos) находимъ мы въ такъ наз. Бертинскихъ анналахъ Пруденція Гаиндо († 861 г.) подъ 839 г. Въ этомъ году къ императору Людовику Благочестивому явились послы отъ византийскаго императора Теофила. Съ ними вмѣстѣ послѣдній «посылалъ какихъ-то людей, которые говорили, что ихъ, т. е. ихъ народъ, зовутъ Rhos; они были присланы къ нему (Теофилу) ихъ княземъ, по имени Хаганъ», какъ они увѣрили, «изъ-за дружбы». Вмѣстѣ съ тѣмъ Теофилъ просилъ Людовика позволить этимъ лю-

дамъ пробѣхать домой подъ его защитой по всей его имперіи, такъ какъ путь, по которому они прѣехали въ Византію, слишкомъ опасенъ по причинѣ дикихъ варварскихъ народностей, черезъ земли которыхъ онъ ведетъ. Людовикъ, распросивъ ихъ подробно о причинѣ ихъ прихода, узналъ, что они «шведскаго рода». Такъ какъ онъ подозрѣвалъ, что они шпионы, то рѣшилъ удержать ихъ у себя, пока не разъяснится причина ихъ прибытія въ Германію, о чемъ онъ и извѣстилъ Теофила черезъ своихъ пословъ.—Извѣстіе Бертинскихъ лѣтописей является однимъ изъ важнѣйшихъ доводовъ норманистовъ, при чемъ они оставляютъ открытымъ вопросъ, называли-ли послы сами себя именемъ Русь, или же это названіе было имъ дано въ греческомъ письмѣ Теофила, откуда оно было заимствовано авторомъ лѣтописи. Важнѣе для норманнской теории въ данномъ случаѣ главнымъ образомъ тотъ фактъ, что, по свидѣтельству лѣтописи, въ Византіи названіе Руси совпадало съ понятіемъ норманновъ-шведовъ. Родины этихъ руссовъ лѣтопись не обозначаетъ точнѣе, но несомнѣнно, что она лежала уже на материкѣ, а не на Скандинавскомъ полуостровѣ (по новѣйшимъ изслѣдованіямъ Кунника). Лѣтопись ничего не говоритъ также о дальнѣйшей судьбѣ пословъ.—Затрудненіе, съ точки зрѣнія норманизма, представляетъ тутъ только извѣстіе, что князя ихъ звали Хаханомъ. Для устраненія этого затрудненія норманизмомъ были предложены два объясненія: одни думаютъ, что въ данномъ случаѣ Хаханъ не титулъ, а собственное имя—скандиновское. Накоп; другіе—что въ спорномъ названіи слѣдуетъ видѣть хазарскій титулъ хагана, который, конечно, не былъ туземнымъ титуломъ князя Руси, а былъ данъ послѣднему греками, ставившими его, такимъ образомъ, на одну линію съ иривителями хазаръ и аваровъ. Во всякомъ случаѣ, рѣшающаго значенія въ вопросѣ о происхожденіи Руси это названіе не имѣетъ.—Антинорманисты, съ своей стороны, стараются опровергнуть эти доводы другими соображеніями и воспользоваться извѣстіемъ Пруденція, какъ доказательствомъ въ пользу до-варяжской, славянской Руси. Одни думаютъ, что люди, о которыхъ идетъ рѣчь въ лѣтописи, были шведы, случайно прішедшіе въ Константинополь и ложно выдававшие себя за пословъ русскаго (славянскаго) князя, чтобы получить отъ императора обычныя въ такихъ случаяхъ подарки. По мнѣнію другихъ, это были шведы при дворѣ русскаго (славянскаго) хагана, т. е. «второстепеннаго хагана, быть - можетъ, намістника изъ туземныхъ князей великаго хагана хазарскаго» (Геденовъ), подъ верховной властью котораго находилось въ то время Приднѣпровье.

Къ важнѣйшимъ доводамъ норманистовъ въ пользу ихъ теории принадлежатъ, затѣмъ, свидѣтельство венеціанскихъ хроникъ о походѣ на Царьградъ, предпринятомъ Аскольдъ и Диромъ въ 865 г., и слова епископа кремонскаго Лютпранда (серед. X в.), нѣсколько разъ бывшаго въ Константинополѣ. Древнѣйшая редакція венеціанской хроники, авторъ которой, Иоаннъ Діаконъ, совре-

менникъ св. Владиміра, черпалъ свои свѣдѣнія, вѣроятно, изъ современныхъ событію источниковъ, въ разсказѣ объ упомянутомъ походѣ 865 года, называетъ враговъ Византіи не Русью, а норманнами (Normannorum gentes). Лютпрандъ упоминаетъ о «руссахъ, которыхъ мы другимъ именемъ называемъ норманнами»; въ другомъ мѣстѣ его же сочиненія: «есть на сѣверѣ народъ, котораго греки по наружности его называютъ Русью (Rusii, точнѣе: русыми), а мы, по положенію его родины—норманнами... Царемъ этого народа былъ Ингеръ (Игорь)» и т. д. Само собою разумѣется, что анти-норманисты стараются опровергнуть эти свидѣтельства, которыми сами по себѣ вполнѣ ясны, утверждая, напр., что Руссы, о которыхъ говоритъ Лютпрандъ, были дѣйствительно скандинавы, служившіе наемниками въ войскѣ славянской Руси, или говоря, что имя норманновъ въ данныхъ случаяхъ имѣетъ не этнографическое, а лишь географическое значеніе «людей, живущихъ на Сѣверѣ».

Что касается вост. арабскихъ писателей, то они, подобно византійскимъ историкамъ, не говорятъ такъ ясно и опредѣленно о національности Руси, какъ западные авторы. Норманистами, однако, было указано на то, что въ изображеніи внѣшняго вида, образа жизни, обычаявъ и военнаго быта древнихъ руссовъ у арабскихъ писателей (Ибнъ-Дуста, около 912 г., Ибнъ-Фосланъ, въ первой полов. X в.) многія черты подходятъ только къ скандинавамъ, противорѣча всему, что мы знаемъ о древнихъ славянахъ (воинственность, жестокость къ побѣжденнымъ, и прежде всего то обстоятельство, что Русь повсюду является народомъ мореходнымъ). Съ другой стороны нельзя отрицать и того, что въ тѣхъ же изображеніяхъ встрѣчаются и нѣкоторыя черты, незнакомыя скандинавамъ (приношеніе въ жертву дѣвушки при погребеніи знатнаго русса). Нѣсколько яснѣе повѣствуетъ объ этомъ арабскій географъ Якуби (Ахмедъ-эль-Калибъ, ок. 890 г.). Онъ разсказываетъ, что въ 844 г. «язычники, называющіеся руссами», овладѣли Севильей и опустошили ее; изъ другихъ же источниковъ мы знаемъ, что въ этомъ году берега Испаніи дѣйствительно были опустошены норманнами. Конечно, это была не наша Русь; арабскій географъ, по мнѣнію норманистовъ, либо заимствовалъ извѣстіе изъ греческаго источника, сознательно отождествившаго Русь съ норманнами, либо самъ внесъ это названіе въ свое повѣствованіе, потому что въ его время руссы успѣли уже сдѣлаться извѣстными на Востока. По послѣдней причинѣ несомнѣнно отождествляетъ Русь съ норманнами арабскій писатель Масуди (перв. полов. X в.), говоря о томъ же нашествіи норманновъ на Испанію. Что касается указанія араба Ибнъ-Хордадбега († 913), свидѣтельствующаго о существованіи въ Багдадѣ славянскихъ плѣнниковъ-евнуховъ, служившихъ въ случаѣ нужды переводчиками для руссовъ, пріѣзжавшихъ въ столицу калифовъ со своими товарами съ сѣвера по Дону, Волгѣ и Каспію, то вопросъ о томъ, къ какому времени слѣдуетъ отнести это извѣстіе, долженъ считаться открытымъ. До сихъ

поръ оно относилось обыкновенно къ концу IX в.; но на послѣднемъ (VIII) археологич. съѣздѣ въ Москвѣ (1890) Хвольсонъ доложилъ о вновь открытой редакціи того же сочиненія, составленной въ 847 г. Серьезныхъ возраженій еще не послѣдовало. Впрочемъ, какъ уже было замѣчено докладчику на съѣздѣ же, Хордадбежъ во всякомъ случаѣ не можетъ быть рѣшающимъ судьей въ вопросѣ о національности руссовъ.

Центръ тяжести норманнской теоріи лежитъ, однако, не въ этихъ историческихъ обстоятельствахъ, а въ данныхъ лингвистическихъ, которыя составляютъ лучшія ея доказательства, до сихъ поръ не опровергнутыя и конечно не опровержимыя для антинорманнистовъ. Они состоятъ изъ двухъ группъ: русскихъ именъ Днѣпровскихъ пороговъ, и, что имѣетъ рѣшающее значеніе, собственныхъ именъ древнѣйшихъ русскихъ князей и ихъ сподвижниковъ, насколько имена эти сохранились въ Несторовой лѣтописи и особенно въ договорахъ съ греками 911 и 944 гг. Имена Днѣпровскихъ пороговъ дошли до насъ въ сочиненіи византийскаго императора Константина Багрянороднаго, написанномъ ок. 950 г. Въ IX главѣ этого сочиненія описывается путь, по которому ежегодно въ началѣ лѣта русскіе отправляются со своими товарами и невольниками въ Константинополь. При этомъ авторъ особенно подробно останавливается на описаніи Днѣпровскихъ пороговъ и тѣхъ затрудненій, которыя они представляютъ для проѣзда. Изъ семи пороговъ, называемыхъ имъ, пять носятъ по два наименованія: «русское» и «славянское». Одинъ порогъ (первый) носить тождественное русское и славянское названіе, по крайней мѣрѣ въ томъ текстѣ, который дошелъ до насъ. Наконецъ, при третьемъ порогѣ не хватаетъ славянскаго имени, которое замѣнено его греческимъ переводомъ. Нельзя не признать, что уже одинъ этотъ фактъ двойныхъ названій наводитъ на мысль, что авторъ считаетъ Русь не славянскимъ племенемъ, и это подтверждается подробнымъ разборомъ русскихъ именъ. Почти всѣ сторонники норманнской теоріи пользовались матеріаломъ, заключающимся въ этихъ именахъ. Послѣдній разборъ ихъ далъ Томсенъ, хотя и у него еще остаются нѣкоторыя натяжки, какъ въ объясненіи славянскихъ именъ, такъ и въ толкованіи русскихъ, при помощи скандинавскихъ словъ. Не слѣдуетъ, конечно, забывать, что средневѣковые греческіе писатели вообще очень не точно передаютъ иноземныя названія. Вторая группа лингвистическихъ данныхъ—древне-русскія личные имена—составляетъ наиболѣе вѣское доказательство норманнистовъ. Томсенъ старался доказать, что большинство этихъ именъ встрѣчается у всѣхъ скандинавскихъ народностей, что другія указываютъ спеціально на Швецію и что третьи, наконецъ, свойственны только шведскимъ провинціямъ Упланду, Садерманланду и Эстергетланду. Отсюда онъ выводитъ заключеніе, что древнихъ руссовъ слѣдуетъ считать выходцами именно изъ этихъ трехъ провинцій. Конечно и тутъ антинорманнисты пытались ослабить силу доводовъ норманнистовъ. Они, въ большинствѣ

случаевъ, стараются доказать славянское происхожденіе какъ названій Днѣпровскихъ пороговъ, такъ и древне-русскихъ собственныхъ личныхъ именъ (Геденовъ, Иловайскій). По отзыву норманнистовъ, это только доказываетъ, что методъ новѣйшей лингвистики для нихъ не существуетъ. Противники норманнизма, однако, справедливо указываютъ на то, что необъясненнымъ, или неудовлетворительно объясненнымъ остается въ системахъ норманнистовъ между проч. главное имя—«Русь». Это дѣйствительно слабый пунктъ норманнской теоріи; имя «Руси» было, поэтому, слѣдано исходной точкой при послѣднихъ нападкахъ на систему норманнистовъ (см. Русь, имя).

Литература: Погодинъ, «Исследования, замѣчанія и лекціи о русской исторіи» (т. 1—3, М. 46); Куникъ, «Die Berufung der schwedischen Rodsen durch die Finnen und Slaven» (Спб., 44); его же, «Примѣчанія къ Каспійу Дорна» («Зап. Ак. Наукъ», прил. 1 къ 26 тому, 1882). Геденовъ, «Варяги и Русь» (Спб., 76); Иловайскій, «Розысканія о началѣ Руси» (М., 76). Краткій обзоръ исторіи варяжскаго вопроса даетъ Бесугубевъ-Рюминъ: «Исторія Россіи» (т. I Спб., 1872 стр. 88 и слѣд.) и Ктескъ во 2 изд. «Einleitung in die Slavische Literaturgeschichte» (Graz, 1887, стр. 335, прим.). Подробную бібліографію варягоборства съ 1859 по 1875 г. см. у Куника («Каспій», стр. 445 и слѣд. и 687 и слѣд.). Полное изложеніе вопроса съ точки зрѣнія норм. теоріи даетъ Thomsen, «Der Ursprung des russischen Staates» (1879; дополненный переводъ съ англійскаго: «The relations between ancient Russia and Scandinavia, and the origin of Russian state», 1877).

θ. Браунъ.

Варяжскій (или Варенскій заливъ)—см. Варангеръ-Фюрдъ.

Варяжскій островъ упоминается въ описаніи несчастнаго для русскихъ похода на р. Калку въ 1223 г. Въ описаніи сказано, что русскіе князья пришли къ р. Днѣпру «на Зарубъ, къ о-ву Варяжскому». Определеніемъ положенія Заруба по книгѣ Б. Чертежа определяется и положеніе В. о-ва: «А противъ р. Трубежа (у полтавскаго Переяславля) на правомъ берегу на Днѣпрѣ гора Зарубина». Тутъ было мѣсто переправы черезъ Днѣпръ какъ русск. князей въ ихъ походы за рѣку на степняковъ, такъ и этихъ послѣднихъ въ ихъ набѣгахъ на Кіевскую обл. (см. Зарубъ). Полн. собр. русск. лѣт. VII, 130; кн. В. Черт. 93. А. Э.

Варяжскій періодъ русской исторіи—см. Норманскій періодъ.

Варяжскій путь.—Вотъ описаніе его въ древней русской лѣтописи: «сѣ путь изъ Варягъ въ Греки; и изъ Грекъ по Днепру, и вѣрхъ Днепра волокъ по Ловоти, и по Ловоти внити въ Илмеръ озеро великое, изъ него же озеро потечетъ Волховъ и втечетъ въ озеро великое Нево и того озера видеть устье въ море Варяжское; и потому морю внити даже и до Рима, а отъ Рима прити по тому же морю къ Царюграду и отъ Царяграда прити въ Понтъ море, въ неже втечетъ Днѣпръ рѣка» («Ип. лѣт.», стр. 4). Этотъ путь шелъ, такимъ образомъ, отъ Варяжскаго, т. е. Балтійскаго моря въ Царьградъ, т. е. Константинополь.

Одна часть его проходила по внутреннимъ предѣламъ Руси и ею, конечно, сами русско-славянскія племена могли пользоваться раньше своихъ соудей, норманновъ. Въ составъ ея входилъ Днѣпръ (отъ устья до верховьевъ). Въ великомъ водномъ пути, соединявшемъ окраинныя моря восточной равнины, Днѣпръ составлялъ главное звено. Его верховья стояли въ связи, съ одной стороны, съ Западною Двиною и черезъ нее съ озерною областью, а съ другой—съ Поволожьемъ. Между Днѣпромъ и Ловатю лѣтописецъ помѣщаетъ только водокъ; но на самомъ дѣлѣ здѣсь была еще и Западная Двина, миновать которую было невозможно. Дальнѣйшее направленіе пути опредѣлено совершенно правильно; по Ловати въ озеро Ильмень, а отсюда рѣкою Волховомъ въ Ладожское озеро (которое лѣтописецъ называетъ озеромъ Нево); рѣку Неву лѣтописецъ, очевидно, считаетъ устьемъ озера Нево. На протяженіи этого пути было нѣсколько приставей (напр. Смядинъ, Любечъ, Вышгородъ, Кіевъ, Триполье, Каневъ, островъ св. Елферія на Днѣпрѣ). Нѣкоторымъ прелягавшемъ для судоходства на Днѣпрѣ служили пороги, русскія и славянскія названія которыхъ сообщилъ еще Константинъ Багрянородный. Норманны пользовались «Варяжскимъ путемъ» для своихъ походовъ въ Грецію. Этотъ путь Снорри Стурлзонъ называетъ Austur-vigi, въ противоположность Vestur-vigi, который велъ въ Византію вдоль западнаго побережья Европы. Днѣпровскій путь сближался съ Двинскимъ, съ одной стороны, и Волжскимъ, съ другой (путь въ Хвалыссы, т. е. въ Каспійское море). Ср. Барсова, «Географ. Словарь Русской земли» и его же, «Географія начальной лѣтописи».

Д. Багалъй.

Варяжское море—см. Варяжскій путь.

Вареоломеево — село Тульской губерніи, Алексанскаго уѣзда, въ 25 верстахъ къ СЗ. отъ города Тулы, къ С. отъ рѣки Упы. Высота мѣстности 120 саженъ. Село окружено многочисленными буровыми скважинами, выясняющими геологію мѣстности и доставляющими каменный уголь.

Кдрн.

Вареоломеевская ночь—ночь на 24 августа 1572 года, иначе называемая Парижской кровавой свадьбой: въ эту ночь въ Парижѣ было убито около 2000 гугенотовъ (см. это слово), собравшихся въ столицу Франціи на празднованіе брака своего вождя, Генриха Наварскаго съ Маргаритой Вадуа, сестрою Карла IX. Отвѣтственность за это массовое убійство почти всецѣло падаетъ на Екатерину Медичи, которая, опасаясь за свою власть и значеніе при дворѣ, представила своему безхарактерному сыну—королю, въ яркіхъ краскахъ, опасность, грозящую со стороны гугенотовъ. Трудною задачею для историка является выясненіе перемѣны, происшедшей въ Карлѣ IX, который за день до этой рѣзни былъ, повидимому, въ самыхъ дружественныхъ отношеніяхъ съ адмираломъ Колляньи, главой гугенотской партіи, вполне раздѣляя его политическіе взгляды и даже собирався, по его мысли, начать борьбу съ Испаніей, войдя въ союзъ съ Англіей и другими протестантскими государствами. Мнѣніе, что

Вареоломеевская ночь была подготовлена задолго французскимъ правительствомъ или даже одной Екатериной, противорѣчитъ логической возможности и историческимъ фактамъ. Всего вѣроятнѣе, что Екатерина Медичи, всегда лавировавшая между политическими партіями, чтобы сохранить за собою преобладающее вліяніе на короля, послѣ неудача покушенія на жизнь Колиньи (22 августа 1572 г.), которому въ ея отсутствіе подчинился Карлъ IX, рѣшила погубить адмирала въ общемъ легализированномъ избіеніи всѣхъ его единомышленниковъ и для этого придумала обвиненіе гугенотовъ въ стремленіи устранить короля отъ престола. Вслѣдъ за рѣзней въ Парижѣ произошли избіенія гугенотовъ и въ другихъ городахъ Франціи, такъ что ихъ погибло еще около 30000 чел. Послѣдствія Вареоломеевской ночи и ея отзвукъ въ провинціи были крайне печальны для Франціи и для самого Карла IX: возобновились религиозныя войны, и король черезъ два года сошелъ въ могилу, терзаемый угрызненіями совѣсти за грѣхъ убійства безоружныхъ и беззащитныхъ.

С. С.

Вареоломѣй—«сынъ Толмая» или Птоломея, одинъ изъ 12 апостоловъ Христа. О жизни и дѣятельности его почти ничего неизвѣстно. Нѣкоторые изслѣдователи, какъ напр. Фарраръ, отождествляютъ его съ Назаналомъ изъ Каны Галилейской, тѣмъ «истиннымъ израильяниномъ, въ которомъ, по слову Христа, «нѣтъ лукавства» (Іоан. I, 47). По свидѣтельству Евсевія, Вареоломѣй проповѣдуетъ христіанство въ Индіи, по другимъ—въ Аравіи и Арменіи, гдѣ онъ и потерпѣлъ мученическую смерть чрезъ распятіе внизъ головой. Память его читается 11-го іюня и 25-го августа.

А. Л.

Вареоломѣй Глэнвилльскій—англійскій францисканецъ XIII в., составилъ (около 1260 г.) сочиненіе «De proprietatibus rerum», въ 19 книгахъ (было потомъ напечатано въ Страсбургѣ въ 1488 г. и въ Нюрнбергѣ въ 1493 г.), представляющее энциклопедію изъ отцовъ церкви и философовъ. Былъ знакомъ съ нѣкоторыми сочиненіями Аристотеля, помимо арабскихъ переводовъ.

В. С.

Вареоломѣй Пизанскій—францисканскій монахъ († 1401), авторъ книги «Liber conformitatum sancti. Francisci cum Christo», изданной въ Венеціи in fol. и принадлежащей къ самымъ древнимъ и рѣдкимъ инкунабуламъ.

Вареоломѣя св. островъ—см. Вѣсть-Индія.

Вареоломиты—два незначительныхъ монашескихъ ордена въ Римской церкви. Одинъ изъ нихъ составился изъ бѣглыхъ армянъ, нашедшихъ себѣ пріютъ въ Генуѣ, гдѣ они въ 1307 году основали общину и церковь во имя св. Вареоломея, въ которой продолжали совершать богослуженіе по восточному обряду, въ униі съ Римомъ. Орденъ не имѣлъ успѣха и въ 1560 г. былъ закрытъ. Другой орденъ съ этимъ же названіемъ былъ основанъ въ половинѣ XVII вѣка Вареоломеемъ Гольдгаузеромъ, съ цѣлью приготовить добрыхъ пастырей и проповѣдниковъ; но уже къ концу того же вѣка орденъ потерялъ всякое значеніе.

А. Л.-нѣ.

Васавадатта (Vasavadattâ)—индіскій романъ - поэма, вѣроятно VII в. по Р. Х., принадлежащій поэту Subhandhu (изд. Hall, съ историко-литературнымъ введеніемъ, «Bibl. Indica», 1859). *С. В.*

Васагара—жит. Усагара (см. это сл.).

Васанбара—жит. Усамбара (см. это сл.).

Васанъ—библейское названіе довольно обширной области, лежащей къ востоку отъ Иордана, отъ притока его Гавона (теперь Вади Зерна) до склоновъ Ермона. Эта область естественно распадается на нѣсколько частей, раздѣляемыхъ между собою горными кряжами потухшихъ вулкановъ и рѣкою Геромансомъ, вслѣдствіе чего въ древности эти части по временамъ имѣли самостоятельное политическое значеніе. По библейскому преданію, первобытное населеніе В. состояло изъ рефидимовъ, т. е. исполнискаго племени, которое съ усиленіемъ Вавилоніи подпало ея власти, но по временамъ возвращало себѣ самостоятельность. Ко времени вторженія евреевъ въ Палестину, Васанъ составлялъ самостоятельное царство Ога; по завоеваніи его израильтянами, онъ отданъ былъ во владѣніе колѣну Манассину (одной половины его), какъ область наиболее пригодная для скотоводства, составлявшаго главное занятіе этого колѣна. Пророкъ Амось, вышедшій изъ пастуховъ В. области, пышныхъ, полногрудыхъ женщинъ Самаріи приравнивалъ къ коровамъ васанскимъ (Ам. IV, 1; 3 Цар. IV, 13). Кромѣ скотоводства, нѣкоторыя части этой области были пригодны и къ земледѣльческой культурѣ, особенно у склоновъ горъ, на жирной вулканической почвѣ, гдѣ еще и теперь пшеница даетъ самъ-восемьдесятъ, а ячмень самъ-сто. Вслѣдствіе этого, область В. въ древности стояла на высокой степени культуры, о чемъ ясно свидѣлствуютъ многочисленныя развалины городовъ, изъ которыхъ нынѣ были, повидимому, весьма богаты и обширны. Въ настоящее время эта мѣстность известна подъ именемъ Аврана или Гаурана и оживляется лишь караваннымъ путемъ, который, направляясь изъ Дамаска, въ среднѣй области раздѣляется: одна дорога ведетъ прямо на югъ въ Мекку, другая сворачиваетъ къ юго-западу и направляется въ Иерусалимъ. Главный контингентъ жителей составляютъ друзы.

А. Лопухинъ.

Васни - Билль—халифъ у волжскихъ болгаръ; по предположенію нѣкоторыхъ мусульманскихъ ученыхъ, во время его халифата болгары приняли мусульманство. Другіе же говорятъ, что болгары стали мусульманами въ 200-хъ годахъ, во время халифата Мамуна, знаменитѣйшаго государя изъ династіи Аббасидовъ; а по мнѣнію казанскаго ученаго муллы Шихабъ-уд-дина Бага-уд-динова, исламъ принялъ царь болгарскій Алмасъ-ханъ, сынъ Силки-хана, вмѣстѣ со своимъ дворомъ и семействомъ, въ 310-хъ годахъ гижры (см. «Труды четвертаго археологическаго съезда въ Россіи», т. I, отд. II, стр. 43).

Васиковцы—село Волынской губерніи, Заславскаго уѣзда. Въ 1 верстѣ отъ села, у рѣки Горыни, изъ скалистой горы вытекаетъ ручей, имѣющій цѣлебное свойство. Надъ нимъ

устроена купальня. Ручей называютъ Башневымъ или Баштовымъ, потому что близъ него, подъ горою, стоитъ высокая башня, построенная очень давно княземъ Сангушко. Источникъ не изслѣдованъ. *А. Сел.*

Василевичи—с. Рѣчицкаго у., Минской губ., вблизи станціи, того же имени, Гомель-Брянской линіи Полѣскихъ жел. д., между Шлыксомъ и Рѣчицей, на высотѣ 130 м. н. у. м. Окружено болотами, осушенными экспедиціей ген. Жилинскаго. Въ В. съ 1878 г. существуетъ метеорологическая станція 2 разряда, весьма важная для изученія климата Полѣсья. Въ недалекомъ разстояніи отъ села находятся колодцы, называемые Іовжинными. Въ народѣ сохраняется преданіе, что эти колодцы выкопаны св. Ольгою, когда она шла воевать древлянъ.

Василевскіе—рус. двор. родъ. Предокъ этого рода, Иванъ В. по переписнымъ книгамъ 1668 г. владѣлъ недвижимыми имѣніями въ Смоленской области. Сыновья его грамотою царей Іоанна и Петра Алексѣевичей жалованы были въ 1683 г. за службу, пустошами въ теперешнемъ Бѣльскомъ у. Смоленской губ. Гербъ рода В. находится въ XIII ч. Герб. 30.

Василевскій (Ипподитъ Федоровичъ)—талантливый фельдтопъ, род. 1850 г.; образованіе получилъ въ петербургскомъ университетѣ по юридическому факультету, въ которомъ окончилъ курсъ въ 1875 г. Еще будучи студентомъ, началъ подъ руководствомъ проф. А. П. Чебышева-Дмитріева сотрудничать въ «Биржевыхъ Вѣдомостяхъ». Когда «Биржевыя Вѣдомости» перешли къ В. А. Полетикѣ, В. сталъ писать воскресные фельетоны, подписанные псевдонимомъ *Букаа*. При основаніи «Стрекозы» (1875), онъ былъ приглашенъ редактировать это изданіе. Въ 1882—1883 гг. Василевскій велъ мѣсячные фельетоны въ журналъ «Наблюдатель». Нынѣ, помимо редактированія и сотрудничанья въ «Стрекозѣ», В. пишетъ фельетоны: «Петербургскіе наброски» (въ «Русскихъ Вѣдомостяхъ»), «Среди обывателей» («Новоси») и «Съ Невскаго берега» («Новорос. Телеграфъ»).

Василевскій (Лосифъ фонъ Wasielewsky)—скрипачъ и писатель о музыкѣ, род. въ 1822 г., былъ концертмейстеромъ оркестра музыкальнаго общества въ Дюссельдорфѣ, во главѣ котораго стоялъ въ 1850 г. Робертъ Шуманъ; дирижировалъ концертами въ Боннѣ и въ Дрезденѣ. Большую часть своихъ литературныхъ трудовъ В. посвятилъ изслѣдованію тѣхъ сторонъ въ исторіи музыки, которыя оставались неясными и невыработанными. Всѣ эти работы имѣютъ большой вѣсъ, какъ по обилію и вѣрности фактовъ, такъ и по ихъ освѣщенію. В. написалъ слѣдующія сочиненія: «Биографія Роберта Шумана» (1858 года, 3-е изданіе Боннѣ, 1890); «Die Violine und ihre Meister» (Лейпцигъ, 1869); «Die Violine im XVII Jahrh. und die Anfänge der Instrumentalkomposition» (Боннѣ, 1874), «Geschichte der Instrumentalmusik im XVI Jahrh.» (Берлинъ, 1878) и «Schumanniana» (Боннѣ, 1883). Въ настоящее время В. состоитъ директоромъ музыки въ Боннѣ. *Н. С.*

Василевскій (Эдмундъ)—польскій поэтъ романтической эпохи, род. въ 1814 году, воспи-

тывался и жилъ въ Краковѣ, гдѣ и умеръ въ 1846 г. Онъ очень правился современному обществу и въ особенности университетской молодежи и оставилъ послѣ себя нѣсколько небольшихъ, но прелестныхъ стихотвореній, между которыми пользуются особенной извѣстностью «K Krakowiaki» и «Katedra na Waweli». Его сочиненія изданы въ 1839, 1840, 1849 и 1859 гг.

Василѣвщина (иначе Василевъ)—мѣстечко Кіевской губ. Васильковского у., при р. Красно, основано послѣ 1588 года Янушемъ Островскимъ.

Василевъ-Майданъ—Нижегородской губ., Лукояновскаго уѣзда. Жит. 1457 об. п. и у нихъ земли 2320 д. Значительное развитіе пчеловодства; у крестьянъ около 800 ульевъ. Обращаетъ на себя вниманіе особенностью говора жителей этого села. Замѣчено господство послѣ а звука у, замѣняющаго о, в и даже л; произношеніе предлога съ какъ зъ; обращеніе двугласныхъ ѣ, я, ю—въ твердыя гласныя а, у, и измѣненіе буквъ г и к, въ косвенныхъ падежахъ, на з и у. Такой говоръ замѣченъ въ 12-ти селеніяхъ лукояновскаго уѣзда. В. И. Даль полагаетъ, что тутъ были поселены бѣлоруссы, а П. П. Мельниковъ подтверждаетъ, что при царѣ Алексѣѣ Михайловичѣ въ нынѣшнемъ лукоя. у., равно какъ въ Мензелинскѣ, поселена Литва, т. е., собственно говоря, бѣлоруссы. Оттого дзикающихъ лукояновцевъ называютъ окрестные жители панами, а самыя селенія—панскими. О Василевѣ-Майданѣ—см. статьи Гудяева въ «Нижегородскомъ Сборникѣ», т. II и V, и П. П. Мельникова, «Воспоминаніе о В. И. Далѣ» («Русскій Вѣстникъ» 1873 г.).

Василевъ—см. Васильковъ.

Василекъ (*Centaurea Cyanus* L.)—растение изъ подсемейства Сугаеае, семейства сложно-двѣтнхъ (*Compositae*), съ паутинистощерстистыми линейно-ланцетными листьями и синими цвѣтами. Встрѣчается почти всюду въ Европѣ среди полевыхъ, особенно во ржи. Василекъ, вѣроятно, южно-европейскаго происхожденія. Кромѣ В., къ роду *Centaurea* принадлежатъ около 300—400 видовъ, распространенныхъ, главнымъ образомъ, въ Европѣ, Сѣверной Африкѣ, Западной Азіи. Немногіе виды, встрѣчаются въ Сѣверной и Южной Америкѣ, одинъ видъ въ Австраліи. Головки у нихъ съ покрываломъ изъ черепичато расположенныхъ листочковъ, снабженныхъ перепончатымъ или колючимъ придаткомъ. Краевыя цвѣтки болѣе крупны, безплодны; срединныя—обоополы. Вѣнички розоваго, желтаго или сянато цвѣта. Наиболѣе распространены: *C. Jasca* L., *C. Phrygia* L., *C. Scabiosa* L. съ розовыми и *C. Cyanus* L. съ синими цвѣтами.

В. Т.-л.

Василекъ полевая, какъ сорное растение, встрѣчается преимущественно въ озимыхъ хлѣбахъ, особенно на песчаной и суглинистой почвахъ, и, какъ однолѣтнее растение, размножается сѣменами, часто высѣваемыми вмѣстѣ съ хлѣбными, при плохой очисткѣ послѣднихъ, а также находящимися съ соевѣтями этого растенія въ соломѣ, вывозимой на поле вмѣстѣ съ навозомъ. Мѣры для истребленія его

состоятъ въ известкованіи почвы, содержащихъ много перегноя, хорошей очисткѣ полевныхъ сѣмянъ, боронованіи всходовъ полевныхъ растений и выпалываніи ихъ до созрѣванія вслѣдка.

С.

Василенково—село Харьковской губ., Волчанскаго у. Число жителей — 2479 обоаго пола, 385 дворовъ, 3 лавки; бывають ярмарки.

Василеопатеръ (греч.)—почетный титулъ, дававшійся византійскими императорами важнымъ духовнымъ и свѣтскимъ сановникамъ.

Василедъ—эпикурецъ, предводитель школы послѣ Діонисія Гераклейскаго (около 200 г. до Рождества Христова).

Василедъ—стойщикъ философъ изъ Скиепола (въ Палестинѣ), учитель императоровъ Луція Вера и Марка Аврелія.

Василедъ—гностикъ, родомъ сиріецъ, переселился изъ Антіохіи въ Александрію (въ 125—130 гг.), а подъ конецъ жизни посылъ Персію. Источниками своей системы онъ признавалъ съ одной стороны тайное учене апостола Петра, будто бы дошедшее до него черезъ посредство нѣкоего Главкія, а съ другой стороны—«мудрость варваровъ»; во время своего пребыванія въ Александріи онъ познакомился съ греческою философіей и въ особенности находился подъ вліяніемъ Аристотеля. Найденное въ 1842 г. (и въ первый разъ изданное въ 1851 г.) сочиненіе: *κατά πλάσιν απέρσεων έλεγχος* (прежде извѣстные изъ него отрывки, подъ названіемъ *φίλοσοφουρενα*, приписывались Оригену, теперь же это сочиненіе болыишствомъ ученыхъ приписывается св. Ипполиту, хотя на этотъ счетъ и могутъ еще быть сомнѣнія) излагаетъ систему В. совершенно въ другомъ видѣ, чѣмъ она была известна до того главнымъ образомъ по изложенію Иринея (изъ котораго черпали послѣдующіе ересеологи). Происходитъ ли это различіе отъ того, что Иринея излагаетъ болѣе раннюю (антіохійскую), а Ипполитъ болѣе позднюю (александрійскую) систему В., или же отъ того, что эти писатели обращали особое вниманіе на разныя стороны одной и той же системы,—рѣшить съ достовѣрностью невозможно, такъ какъ собственныя сочиненія В. (изъ коихъ главное—24 книги объясненій на Евангеліе) до насъ не дошли. Во всякомъ случаѣ въ изложеніи Ипполита учене В. представляется и болѣе оригинальнымъ, и болѣе осмысленнымъ. Абсолютное начало опредѣляется у В. только отрицательно. Оно не есть что-нибудь, оно неизреченно. Впрочемъ и все дѣйствительно существующее не можетъ быть выражено словомъ, не можетъ быть названо; ибо всякое слово (не исключая и именъ собственныхъ) указываетъ только общіе роды и виды, а не дѣйствительныя, индивидуальныя существа,—всякое именованіе есть только условный наметъ на бытіе, а не дѣйствительное его выраженіе. Если, такимъ образомъ, все подлинно существующее неизреченно, то абсолютное начало есть неизреченное по преимуществу. Само по себѣ, въ своей собственной актуальности, оно не имѣетъ ничего общаго съ чѣмъ бы то ни было, ото всего отрѣшено. Но не будучи актуально ничѣмъ, оно есть все потенциально, т. е. имѣетъ въ себѣ воз-

возможность всякаго бытія. Эту универсальную потенцію, принадлежащую абсолютному началу, В. называетъ пансперміей, потому что въ ней содержатся невидимымъ образомъ всё безконечныя формы и способы бытія, подобно тому, какъ въ сѣмени дерева содержатся и стволъ, и корни, и вѣтви съ листьями, цвѣтами и плодами. Актуальное проявленіе всего этого потенциальнаго многообразія обусловлено тройною или трехчастною филиаціей (*οἰότης τριμερής*) или различіемъ трехъ главныхъ видовъ бытія: «тонкаго» (*το λεπτομερές*), т. е. идеальнаго; «грубаго» (*το παχυμερές*), т. е. матеріальнаго, и «требующаго очищенія» (*το ἀποκαθάρσεως δεόμενον*), т. е. духовнаго. «Тонкое» идеальное бытіе «споднижается сверху» и соединяется непосредственно съ абсолютнымъ сверхсущимъ божествомъ, а «грубое» матеріальное «осѣдаетъ книзу» и образуетъ видимый міръ. Но подъ оболочкой вещественныхъ формъ сохраняется сѣмя духовной жизни, «нуждающейся въ очищеніи». Первый владыка и глава міра—«Архонтъ» и второй—«Диміургъ», которымъ повинуются 365 астральныхъ ангеловъ, управляющихъ такимъ же числомъ звѣздныхъ сферъ—ничего не знали объ этой высшей духовной потенціи, пока она не проявилась въ воплощеніи Христа, привлеченнаго къ себѣ силу Духа Святого, соединяющаго низшій міръ съ высшимъ. Какъ сосудъ, наполненный прежде ароматами, и пустой сохраняетъ въ себѣ благоуханіе, такъ матеріальный міръ, въ началѣ (въ «пансперміи») соединенный съ идеальнымъ, сохраняетъ въ себѣ благоуханіе идеи и по отдѣленіи отъ нея. Это благоуханіе Духа Святого, безсознательно присущее матеріальному міру, становится сознательнымъ во Христѣ, который возвѣщаетъ міру «Евангеліе», т. е. открываетъ низшему міру истину абсолютнаго и идеальнаго бытія. Услышавъ эту благую вѣсть, владыка видимаго міра (Архонтъ), считавшій себя дотошъ верховнымъ существомъ, испытываетъ удивленіе и страхъ, а затѣмъ вразумляется и понимаетъ свое подчиненное значеніе, какъ сказано: «начало премудрости—страхъ Господень». Просвѣщенные Евангелиемъ, духовныя существа очищаются познаніемъ истины и возносятся вслѣдъ за Христомъ въ сферу идеальнаго и абсолютнаго бытія, а матеріальный міръ, выдѣлившій изъ себя скрытый въ немъ духовный элементъ, составлявшій причину его томленія и безпокойнаго движенія («вся тварь стенаетъ и мучится донынѣ, ожидая откровенія славы Сыновъ Божіихъ»), приходитъ въ состояніе полнаго равновѣсія, погружается въ блаженное невѣдѣніе, или невинность (*ἀνοια*), гдѣ всякое существо, не зная ничего вышшаго, довольно своими предѣлами и своимъ назначеніемъ—тогда какъ во время міроваго процесса, когда духовный элементъ смѣшанъ съ матеріальнымъ, существа, и того и другого рода находятся въ мученіи, подобно птицамъ, погруженнымъ въ воду, или рыбамъ, поднятымъ на воздухъ. Василидово ученіе было весьма распространено въ свое время, о чемъ свидѣтельствуетъ обиліе различныхъ амулетовъ съ надписью *βασιλας*— условное обозначеніе для совокупности ас-

тральнаго міра по Василиду (этотъ міръ состоитъ изъ 365 сферъ, а сумма буквъ слова *βασιλας*, въ ихъ цифровомъ значеніи, равняется 365). Ср. Gerhard Unthron, «Das Basiliidianische System» (Геттингенъ, 1855).

Владиміръ Соловьевъ.

Василики — нѣкоторые русскіе ученые (Энгельманъ) пишутъ такъ сл. Василики (см. это слово).

Василискъ—священномученикъ, родомъ изъ Каппадокіи, пострадалъ въ 307 году. Память 3 марта и 22 мая.

Василискъ—шуринъ византійскаго императора Льва I, отнявъ императорскую власть у Зенона Главрїянина въ 475 г., но вызвалъ своею жестокостію такую ненависть, что Зенонъ безъ кровопролитія могъ снова занять престолъ въ 476 г. В. вмѣстѣ со своимъ семействомъ былъ заключенъ въ одну изъ крѣпостей въ Каппадокіи, гдѣ они всё умерли голодною смертію. Во время его царствованія, вслѣдствіе поджога, сгорѣла публичная библиотека въ Константинополѣ, въ которой было болѣе 120000 рукописей.

Василискъ (*Basiliscus*)—родъ ящерицъ изъ семейства игуанъ (*Iguanidae*), имѣющей толстую голову, маленькое туловище и длинный бичевидный хвостъ. Особенность этихъ ящерицъ, водящихся въ Америкѣ, составляетъ кожный гребень, идущій вдоль спины и части хвоста и поддерживаемый костистыми отростками позвонковъ. Наиболее извѣстныя виды— В. племоносный (*B. mitratus s. americanus*), имѣющей болѣе 60 см. длины, изъ которыхъ $\frac{2}{3}$ приходится на хвостъ. Онъ зеленовато-бурого цвѣта съ темными поперечными полосами и бѣлою полосой у глазъ и на шеѣ. На головѣ у него находится большой трехугольный наростъ, который онъ можетъ раздуть. В. племоносный водится въ Южной Америкѣ, питается насѣкомыми и живетъ на деревьяхъ, вблизи рѣкъ. Онъ очень обыкновененъ, но поймать его трудно, такъ какъ облада хорошими зрѣніемъ, при приближеніи опасности онъ быстро прячется въ листьѣ или бросается въ воду. Въ маѣ самка откладываетъ въ углубленія у подошвы деревьевъ 12—18 яицъ.

Э. Брандтъ.

Василискъ—мнѣшеское животное. Плиній старшій рассказываетъ въ своей Естественной исторіи («*Hist. Natur.*», 8, 78; 29, 66) о В., какъ о небольшомъ змѣѣ, длиною, не болѣе 12-ти дюймовъ, желтаго цвѣта, съ бѣлымъ пятномъ и тремя небольшими утолщеніями на головѣ, образующими нѣкоторое подобіе царской діадемы (отсюда и названіе *basiliscus-regulus*). Нѣтъ въ природѣ существа злѣе, страшнѣе В. Однимъ взглядомъ своимъ убиваетъ онъ людей и животныхъ; его свистъ обращаетъ въ бѣство даже ядовитыхъ змѣй; отъ его дыханія сохнетъ трава и растрескиваются скалы. Но, чтобы ничто въ природѣ не оставалось безъ противовѣса—говоритъ Плиній—естъ средства и противъ В. Стоять, напр., только показать ему зеркало—и онъ погибнетъ отъ отраженія своего собственнаго взгляда. Кровь В. отличается чудесными свойствами. Смѣшанная съ киноварью, она служитъ предохранительнымъ средствомъ отъ ядовъ и бо-

лѣзней, а также придаетъ силу молитвамъ и заклинающимъ. Средніе вѣка прибавили къ описанію Плинія происхождение В. изъ яйца, снеженного старымъ пѣтухомъ, положеннаго въ навозъ и высиженнаго жабой. Соотвѣственно этому измѣнился и наружный видъ В. На средневѣковыхъ изображеніяхъ В. является въ видѣ чудовища съ головою пѣтуха, туловищемъ жабы и хвостомъ змѣи.

Василискъ — огнестрѣльное орудіе. В. называли въ XVI столѣтіи особаго рода пушку, длину въ 26 калибровъ, т. е. діаметровъ дула, и вѣсомъ въ 122 центнера. Изъ нея стрѣляли ядрами вѣсомъ въ 48 фунтовъ.

Василисникъ, василистникъ (Thalictrum L.)—весьма богатый видами родъ травянистыхъ многолѣтнихъ растений изъ семейства Ranunculaceae. Цвѣтки у В. мелкіе, съ 4-мя лепестковидными чашелистиками, самихъ же листиковъ нѣтъ; листья двояко и тройко перистые. У насъ довольно часто встрѣчаются виды *Th. aquilegifolium* L., *minus* L., *angustifolium* Jacq., *flavum* L., особенно послѣдній, корень котораго находитъ примѣненіе въ народной медицинѣ отъ ломоты въ ногахъ, отъ запора, золотухи и отъ худобы. Названіе его: василиска трава, вередовецъ, золотень, золотуха трава, матренка, отхасникъ и др. *Г. Т.*

Василисса — имя нѣсколькихъ русскихъ княгинь. 1) В. Васильевна, дочь вел. кн. В. Дмитріевича. О ней извѣстно только, что въ первомъ бракѣ она была за кн. сузд.-нижегородскимъ Александромъ Ивановичемъ Брихатымъ, а во второмъ тоже за суздальскимъ княземъ, Александромъ Даниловичемъ Взметнемъ. — 2) В. Дмитріевна, дочь ростовскаго кн. Д. Борисовича. Въ 1294 г. она вышла замужъ за вел. кн. Андрея Александровича, а въ 1295 г. вм. съ мужемъ ѣздила въ Орду («Полн. с. р. л.» I, V и VII подъ назв. годами). Этотъ бракъ Карамзинъ, а за нимъ и другіе наши крупныя историки, считаютъ совершенно неосновательно вторымъ, кажется только для того, чтобы оправдать свое мнѣніе о происхожденіи князей суздальскихъ не отъ Андрея Ярославича, а отъ брата его, Александра Невскаго (см. Экземпларскаго: «Великіе и удѣл. кн. въ татарскій періодъ...» II, пр. 1086). — 3) В. Константиновна, будто бы дочь Константина Васильевича Ростовскаго (1312—1365). Нѣкоторые родословныя (см. Титова: «Ростовскій уѣздъ», родословная князей; Головина «Роспись потом. Рюр. дома») считаютъ Василиссу женой великаго князя суздальско-нижегородскаго Дмитрія Константиновича. Но по другимъ извѣстіямъ («Никон. л.» IV, 185) жена этого послѣдняго называлась Анной. — 4) В. Семеновна, дочь служилога князя Семена Романовича Новосильскаго, бывшая замужемъ за Семеномъ Владиміровичемъ кн. Боровскимъ († 1426). 5) В. Семеновна, дочь Симеона Гордага, бывшая въ замужествѣ за кн. Михаиломъ Васильевичемъ Кашинымъ («Полн. собр. русск. лѣт.» VII, 215; «Никон. лѣт.», acad. изд. III, 193; IV, 22). — 6) В. (по Соф. 2-й Васса) Теодорова, дочь в. кн. рязанскаго Теодора Ольговича, бывшая въ замужествѣ за княземъ Иваномъ Владиміровичемъ Серпуховскимъ. Отъ этого брака она имѣла дочь

Марію, бывшую за княземъ ростовскимъ Александромъ Теодоровичемъ («Полное собраніе русскихъ лѣт.» VI, 131; VIII, 75; «Никон. лѣт.» IV, 301).

Василисса — женское имя, часто встрѣчающееся въ народныхъ произведеніяхъ: такъ извѣстна В. Никулишна, жена Даниила Ловчанина, въ которую влюбился князь Владиміръ; пославъ Даниду на опасное предпріятіе, стоявшее послѣдному жизни, онъ рѣшился жениться на красивой вдовѣ. Но тогда В. попросила позволенія отправиться на могилу мужа, чтобы тамъ проститься съ нимъ, и убила себя бузатнымъ ножомъ. — Вторая В. Никулишна, жена Ставра Гоудиновича, одного изъ младшихъ богатѣйшей русской семьи. Когда Ставръ за хвастовство посаженъ былъ Владиміромъ въ погребъ, жена его выручаетъ мужа разными хитростями: она переодевается мужчиной, ѣдетъ въ Киевъ, сватается за княжескую племянницу Запаву Путятишну; когда подозреваютъ ея полъ, она изъ всѣхъ испытаній выходитъ побѣдительницей и наконецъ, освободивъ изъ заключенія Ставра, бѣжитъ вмѣстѣ съ нимъ домой. На Василиссу и Ставра изслѣдователи русской литературы смотрятъ различнымъ образомъ: Майковъ, О. Миллеръ, Халанскій видятъ въ нихъ историческихъ лицъ, на основаніи того, что въ новгородской лѣтописи подъ 1118 г. говорится о заоченіи великимъ княземъ Владиміромъ Мономахомъ новгородскаго боярина Ставра. Стасовъ видитъ въ Ставрѣ отраженіе героя пѣсни алтайскихъ татаръ Алтаинъ-Санинъ-Салама, а въ Василиссу его сестру. Сазоновичъ же русскую блыну считаетъ родственной съ весьма популярными у южныхъ славянъ пѣснями о дѣвущкѣ-воинѣ, которая выручаетъ своего милаго изъ бѣды и часто подвергается половому искушенію (см. «Рус. Фил. Вѣстн.», т. XIV и слѣд.). Есть русскія сказки, въ которыхъ попавшаго въ бѣду молодца выручаетъ умная его невеста, постоянно называемая Василиссою Премудрою и В. Прекрасною, причѣмъ она оказывается обыкновенно дочерью морскаго царя, въ плѣну у котораго и находится освобождаемый ею паревичъ. Она близко подходитъ къ блынной В. и обѣ онѣ напоминаютъ многочисленныя сходныя типы хитрыхъ женщинъ, въ родѣ, напр., Ариадны. *И. Лоск.*

Василисса Мелентьева — шестая жена, или, какъ называли ее современники, «женище» царя Ивана Грознаго. Чья-то вдова (по выраженію Карамзина — «прекрасная вдова»), она взята была царемъ для сожиганія безъ брачнаго обряда, по одной молитвѣ. Больше о ней ничего неизвѣстно. См. «Ист. госуд. Росс.» Карамзина, т. IX, 162 пр. 494 (по изд. Эйндерлинга).

Василишки — дер. Киевской губ., Черкаскаго уѣзда, съ пристанью на рѣкѣ Дѣпрѣ.

Василишкинъ — м. Виленской губ., Лидскаго уѣзда. Жителей около 2 тыс. Торговый пунктъ; базары по воскресеньямъ. Католич. костель, основанный въ 1658 г.

Василишкинъ — м. Ковенской губ. и у., при р. Шушвѣ, въ 90 вер. отъ уѣзнаго гор. Имѣетъ римско-католическій костель, богато украшенъ винокурю.

I. Василій—духовныя лица:

Василій Анкирскій, епископъ и богословскій писатель IV вѣка, энергически противодѣйствовалъ арианству, но самъ былъ обвиняемъ въ полу-арианствѣ. Сочиненія его не сохранились.

Василій Блаженный — юродивый московскій; † 1552 г. Память празднуется 2 авг. Моши находятся въ московскомъ Покровскомъ соборѣ, называемомъ въ народѣ Василіемъ Блаженнымъ. Василій Блаженный родился въ 1469 г., въ московскомъ подгородномъ селѣ Елоховѣ. Родители его, крестьяне, отдали его въ обученіе сапожному мастерству. Трудолюбивый и богобоязненный юноша—повѣствуетъ житіе,—В. былъ удостоенъ дара прозрѣнія, который обнаружился случайно. Къ хозяйну Василія пришелъ человекъ заказывать сапоги и просилъ сдѣлать такіе, которые стали бы на нѣсколько лѣтъ. Василій при этомъ улыбуясь. На вопросъ хозяина, что значитъ эта улыбка, В. отвѣтилъ, что человекъ, заказывавшій сапоги на нѣсколько лѣтъ, умретъ завтра. Тамъ дѣйствительно и случилось. Василій, шестнадцати лѣтъ отъ роду, оставилъ хозяина и мастерство, и началъ подвигъ юродства, безъ крова и одежды, подвергая себя великимъ лишеніямъ, отягчая тѣло веригами, которыя и донынѣ лежатъ на его гробѣ. Житіе Блаженнаго описываетъ, какъ онъ и словомъ и примѣромъ училъ народъ нравственной жизни.

Однажды Блаженный Василій разбросалъ на базарѣ калачи у одного калачника, и тотъ сознался, что въ муку подмѣшивалъ мѣлъ и извѣсть. Однажды воры, замѣтивъ, что святой одѣтъ въ хорошую шубу, подаренную ему нѣкоторымъ бояриномъ, задумали обманомъ выманить ее у него; одинъ изъ нихъ притворился мертвымъ, а другіе просили у Василія на погребеніе. Василій точно покрывъ мертвого своею шубою, но видя обманъ, сказалъ при этомъ: «буди же ты отнынѣ мертвъ за лукавство твое; ибо писано: лукавія да потребятся». Обманщикъ дѣйствительно умеръ. Въ Степенной книгѣ разсказывается, что лѣтомъ 1547 г. Василій пришелъ въ Вознесенскій монастырь на Острогѣ, что нынѣ Воздвиженка, и предъ церковью долго молился со слезами, въ молчаніи. Это было предвѣстіемъ страшнаго московскаго пожара, на слѣдующій день начавшагося, именно съ Воздвиженскаго монастыря и испепелившаго Москву. Царь Иванъ Василевичъ Грозный читилъ и боялся Блаженнаго, «яко провидца сердца и мыслей челоувѣческихъ». Когда, незадолго до кончины, В. впалъ въ тяжкую болѣзнь, самъ царь посѣщалъ его съ царицею Анастасіею. Василій скончался 2 августа 1551 года. Самъ царь съ боярами несъ его одръ; митрополитъ Макарій совершалъ погребеніе. Тѣло Блаженнаго было похоронено на кладбищѣ троицкой церкви, что во Рву, гдѣ царь Іоаннъ Грозный указалъ строить покровскій соборъ, въ память покоренія Казани. Соборъ этотъ извѣстенъ подъ названіемъ собора Василія Блаженнаго.

Съ 1588 г. стали говорить о чудесахъ, совершающихся у гроба Блажен. Василія; вслѣдствіе этого патриархъ Іовъ опредѣлилъ праздни-

вать память чудотворца въ день его кончины, 2 августа. Царь Ѳеодоръ Іоанновичъ велѣлъ устроить въ покровскомъ соборѣ придѣлъ во имя Василія блаженнаго, на мѣстѣ, гдѣ онъ былъ погребенъ, и соорудилъ для мощей его серебряную раку. Память Блаженнаго въ Москвѣ издревле праздновалась съ большою торжественностью: служилъ самъ патриархъ и при богослуженіи присутствовалъ обыкновенно самъ царь.

II. В.

Василій Великій, вмѣстѣ съ братомъ своимъ св. Григоріемъ Нисскимъ и своимъ другомъ св. Григоріемъ Назіанзиномъ (Богословомъ), былъ представителемъ Каппадокійской школы православнаго богословія, занимавшей среднее, примирительное положеніе между школами Антиохійской и Александрійской (см. Каппадокійская школа). Василій Великій родился въ Кесаріи Каппадокійской въ 329 г. Отецъ его, того же имени, и мать Эммеда принадлежали къ родовитымъ семьямъ Каппадокии и Понта и дали своимъ многочисленнымъ дѣтямъ наилучшее воспитаніе. На 18-мъ году В. отправился въ Константинополь, гдѣ слушалъ знаменитаго въ то время софиста Ливанія, а потомъ провѣлъ нѣсколько лѣтъ въ Асинахъ, тогдашнемъ центрѣ высшаго философскаго образованія; тамъ онъ подружился съ жившимъ для той же цѣли въ Асинахъ Григоріемъ Назіанзиномъ, а также познакомился съ будущимъ императоромъ Юліаномъ. Вернувшись въ Кесарію, В. принялъ св. крещеніе и былъ посвященъ въ чтецы, послѣ чего, проникшись аскетическимъ идеаломъ, захотѣлъ ближе познакомиться съ процѣтавшимъ тогда монашествомъ и черезъ Сирію и Палестину отправился въ Египетъ. Здѣсь христіанская жизнь произвела на него двойственное впечатлѣніе: онъ былъ пораженъ удивленіемъ передъ чрезвычайными подвигами св. отшельниковъ—и вмѣстѣ съ тѣмъ глубоко огорченъ господствовавшими въ церкви раздѣленіями и смутами, по случаю Арианской ереси и различныхъ расколовъ. По возвращеніи на родину, В. дѣятельно занялся устройствомъ монашества, основалъ нѣсколько монастырей въ Понтийской области и написалъ для нихъ уставъ. Посвященный въ 364 г. въ пресвитеры, В. принималъ весьма влѣтельное участіе въ церковныхъ дѣлахъ и успѣшно противодѣйствовалъ арианамъ, получившимъ преобладаніе при императорѣ Валентѣ и хотѣвшимъ завладѣть кесарійскою церковью. Вмѣстѣ съ тѣмъ В. занялся организаціей христіанской благотворительности, основалъ множество убжищъ для бѣдныхъ (потохотрѣій) и при всякомъ случаѣ безстрашно заступался за угнетенныхъ и гонимыхъ. Все это, въ соединеніи съ безупречнымъ аскетическимъ образомъ жизни, пріобрѣло Василію огромную популярность. Избранный въ 370 г. въ архіепископы своего роднаго города, В. занялся и общецерковными дѣлами; черезъ посолье и письма онъ вступилъ въ дѣятельныя сношенія со св. Афанасіемъ Александрійскимъ, а также съ папою римскимъ Дамасомъ, старааясь тѣснѣе сплотить силы православія, для побѣды надъ арианствомъ и умиротворенія церкви. При этомъ Василію пришлось испытать вражду съ двухъ

сторонь: его возненавидѣли и ариане, какъ прямого врага, и чрезвѣрные ревнители православія, находившіе, что онъ слишкомъ уступчивъ и не твердъ въ своихъ примирительныхъ стараніяхъ, хотя, вмѣстѣ съ тѣмъ, многие упрекали его за гордость, сухость и высокомеріе. Въ 371 году, В. по случаю одного церковнаго праздника, говорилъ большую проповѣдь богословскаго содержания. Не желая сразу отталкивать тѣхъ полу-аріанъ, которые были готовы признать божество Сына Божія, но не рѣшались присвоить того же достоинства и Духу Св. В., говоря о третьемъ Лицѣ Св. Троицы, ни разу не назвалъ его прямо Богомъ. Молва объ этомъ вызвала большое негодованіе въ разныхъ мѣстахъ. Самого В., а также и Григорія Назіанзина, пытавшагося заступиться своего друга, стали обвинять не только въ малодушіи, но и прямо въ вѣроотступничествѣ. Однако величайшій въ то время богословскій авторитетъ, св. Аеанасій Великій, архіепископъ александрійскій (вскорѣ послѣ того скончавшійся), успѣлъ письменно засвидѣтельствовать въ самыхъ уважительныхъ словахъ безупречное православіе В. и правильность его образа дѣйствій. Въ 372 г. кесарійскому святителю пришлось выдержать другую бурю. Императоръ Валентъ рѣшился навязать арианство кесарійской церкви и сокрутилъ ея архіепископа. Съ этою цѣлью онъ отправилъ сначала префекта Египція съ другимъ своимъ царедворцемъ, а потомъ явился и самъ. Св. В. отлучилъ отъ церкви вельможъ-еретиковъ, а самого Валента допустилъ въ храмъ только для принесенія даровъ. Императоръ не рѣшился привести въ исполненіе своихъ угрозъ и удалился, ничего не сдѣлавши. Св. В., разрушившій свое здоровье аскетическими подвигами и уже съ сорокалѣтняго возраста называвшій себя въ письмахъ старикомъ, скончался въ 378 г., 49 лѣтъ отъ роду. Несмотря на такую сравнительно краткую жизнь, наполненную столь разнообразными и трудными дѣлами, св. Василій оставилъ послѣ себя богатѣйшій вкладъ въ свято-отческую литературу, гдѣ его сочиненія занимаютъ одно изъ первыхъ мѣстъ. Вотъ перечень сочиненій, несомнѣнно ему принадлежащихъ: Деянія бесѣдъ на шестодневъ; шестнадцать бесѣдъ на разные псалмы; пять книгъ въ защиту православнаго ученія о Св. Троицѣ противъ Евномія; двадцать четыре бесѣды о разныхъ предметахъ; семь аскетическихъ трактатовъ; правила монашескія, въ двухъ редакціяхъ (пространной и краткой); уставъ подвижническій; двѣ книги о крещеніи; книга о Духѣ Св.; нѣсколько проповѣдей и 366 писемъ къ разнымъ лицамъ.

Память св. Василія В. празднуется въ день Обрѣзанія Господня, 1 января. Кромѣ того, онъ вмѣстѣ съ другомъ своимъ, св. Григоріемъ Назіанзинномъ (Богословомъ) и величайшимъ христіанскимъ свѣтиломъ слѣдовавшаго за ними поколѣнія — св. Іоанномъ Златоустомъ, чувствуется особымъ праздникомъ, 30 января, по слѣдующему случаю. Въ XI вѣкѣ между греками возникъ споръ: кто изъ трехъ названныхъ вселенскихъ святителей и учителей выше достоинствомъ. Этотъ споръ, по обычаю грековъ, очень ожесточился, и уже готовы бы-

ли образоваться три секты: Василіанъ, Григоріанъ и Іоаннитовъ. Тогда одному святому епископу, Іоанну Эвхаитскому, явились во снѣ три святителя и объявили, что между ними не можетъ быть никакого вопроса о первенствѣ, что они равно послужили Богу и церкви, каждый по своему, и приказали Іоанну сообщить патриарху и императору, что для большей славы Божіей и мира церкви слѣдуетъ установить общій праздникъ трехъ святителей, что и было исполнено.

Съ начала XVI вѣка сочиненія св. В. В. печатались много разъ. Главныя изданія суть: парижское 1526 г., гаское 1528 г., базельское 1532 г., венеціанское 1535 г., базельскія 1551 и 1566 гг. и парижское 1618 г. Полный русскій переводъ сочиненій В. В. изданъ московскою духовною академіей, въ «Твореніяхъ св. Отцовъ».

Владиміръ Соловьевъ.

Взглядъ В. В. на церковное пѣніе выразился въ слѣдующихъ словахъ: «поелику Духъ Св. знаетъ, что трудно вести родъ человѣческой къ добродѣтели, что по склонности къ удовольствію мы нерадивы о правомъ пути, то что дѣлаетъ? Къ ученіямъ примѣшивается пріятность сладкопѣнія, чтобы вмѣстѣ съ усладительнымъ и благозвучнымъ для слуха принимали мы непримѣтнымъ образомъ и то, что есть полезнаго въ словѣ. На сей-то конецъ изобрѣтены для насъ стройныя пѣснопѣнія псалмовъ, чтобы и дѣти возрастомъ, или вообще не возмужавшіе, повидимому только пѣли ихъ, а въ дѣйствительности обучали свои души». При В. Вел. весь приходъ участвовалъ въ богослужебномъ пѣніи, исполняя псалмы, заключительные стихи и короткія музыкальныя формулы на слова: «Аминь», «Господи помилуй» и пр.

Н. С.

Василій Капельникъ — народное прозваніе священномуч. В., епископа херсонесскаго, жившаго въ царствованіе Диоклетіана. Память 7 марта.

Василій Кіевскій (Григоровичъ-Барскій) — знаменитый русскій полемикъ-пѣшеходецъ, «ступаемъ своимъ и падію измѣрившій» значительную часть Европы, Азии и Африки, род. въ 1701 г. въ Кіевѣ; предки его были родомъ изъ волынскаго города Бара. Отецъ его Григорій Григоровичъ, человекъ грамотный и искусный въ церковномъ пѣніи, самъ началъ давать ему первоначальные уроки и рѣшилъ было на этомъ и остановиться, не желая отдавать сына ни въ какія школы, ибо (по словамъ автобиографической записки В.) видѣлъ въ ученыхъ «излишнее преніе, гордость, упрямство, славолюбіе, зависть и прочіе обыкновенныя ихъ пороки, мня, яко отъ науки имъ сія бываютъ». Но В. горячо желалъ поступить въ кіевско-могилянскую академію и, тайкомъ отъ отца, явился къ ея префекту, Теофану Прокоповичу, который и зачислилъ его въ бурсу. «Не сиденъ въ наукъ былъ», говорить о себѣ В., «обаче прошелъ малыя школы даже до риторики». Болѣзнь (язва на ногѣ), затянувшаяся на долгое время, вынудила его прекратить ученіе. Въ 1723 г. В., вмѣстѣ съ однимъ товарищемъ по академіи, отправился для леченія въ Львовъ, гдѣ имъ удалось поступить въ іезуитскую академію подъ вымышленнымъ име-

немъ братьевъ Барскихъ (1724): но иезуиты скоро догадались, что вмѣютъ дѣло съ православными кievлянами, и выгнали ихъ изъ академіи. Въ августѣ 1724 г. они, вмѣстѣ съ однимъ вдовымъ священникомъ, предиряняли пѣшее хожденіе въ Римъ; въ Итали товарищи покинули В., и онъ одинъ пошелъ на Востокъ, въ Корфу, Кефалонію, Зантъ, Хіосъ, Солунь и Афонъ, а оттуда въ Палестину, повсюду питаясь Христовымъ именемъ, терпя голодъ, холодъ и разныя бѣдствія, но все больше и больше увлекался идею странничества. Иногда ему приходилось прикидываться юродивымъ, «безчынствовати и неподобная глаголати», чтобы не навлекъ на себя большой бѣды. Обойдя всю Палестину, Сирію и Аравію до горы Синайской и побывавъ въ Египтѣ, онъ снова посѣтилъ острова Архипелага и остановился на нѣкоторое время въ Антиохіи. Здѣсь въ началѣ 1735 г. патриархъ Сильвестръ, очень къ нему расположенный, посвятилъ его въ монашескій санъ съ тѣмъ же именемъ Василія, и хотѣлъ оставить при себѣ; но В. не рѣшился прекратить свое странствованіе. Русскій резидентъ въ Константинополь, А. А. Вешняковъ, вызвалъ его къ себѣ, и В. прожилъ нѣсколько времени при посольскомъ домѣ, но затѣмъ снова отправился на Афонъ. Проживъ здѣсь цѣлый годъ, В. черезъ Эпиръ и Македонію возвратился въ Константинополь (1746), гдѣ возсталъ уже новаго русскаго посла, Неплюева, который хотѣлъ было отправить его подъ карауломъ на родину; но В. какъ-то успѣлъ скрыться и черезъ Румелию, Болгарію, Молдавію и Польшу отправился въ Кіевъ, куда и прибылъ, послѣ 24-лѣтняго хожденія по чужимъ землямъ, 2 сентября 1747 г. Трудности и лишенія продолжительнаго и тяжелаго-странствованія разрушили его здоровье. Онъ заболѣлъ опухолью ногъ и, проживъ въ отцовскомъ домѣ всего 35 дней, скончался 7 октября 1747 г. и похороненъ въ Кіево-Братскомъ Богоявленскомъ монастырѣ.

Во всѣхъ своихъ странствованіяхъ, начиная отъ Кіева и до послѣдняго своего пребыванія на Афонѣ, В. велъ обстоятельныя путевыя записки, въ которыхъ отмѣчалъ все, что съ нимъ случалось и что ему приходилось видѣть и переживать. Его описанія отличаются подробностью и точностью и свидѣлствуютъ, между прочимъ, что онъ прилежно читалъ и изучалъ древнихъ и особенно-средневѣковыхъ греческихъ писателей, на которыхъ часто ссылается. Кромѣ описаній, онъ вездѣ снималъ виды, планы и фасады замѣчательнѣйшихъ мѣстъ и зданій, и собралъ ихъ около 150. По возвращеніи на родину, онъ хотѣлъ пересмотрѣть и исправить свои записки для печати, но болѣзнь не дала ему возможности это сдѣлать. Рукопись осталась у его матери, которая охотно позволяла ее списывать всѣмъ желающимъ. Списки скоро разошлись по всей Малороссіи, такъ что, по словамъ позднѣйшаго издателя, не было ни одного «знатнаго» мѣста или дома, гдѣ-бы не нашлось «Путешествія» В. Подлинная рукопись находится теперь въ бібліотекѣ гр. Уварова, куда она перешла отъ знаменитаго собирателя И. Н.

Царскаго (по каталогу 1848 г. №№ 601 и 602). Отрывокъ изъ путешествія (описание Солуни) впервые былъ напечатанъ въ журналѣ «Парижскій Щепетильникъ» 1770 г. (юль). Вполнѣ оно въ первый разъ было издано В. Г. Рубаномъ, на издвеніе кн. Г. А. Потемкина, подъ загл.: «Пѣшеходца Василія Григоровича Барскаго-Плаки-Албова, уроженца кievскаго, монаха антиохскаго, путеши, въ св. мѣстамъ, въ Европѣ, Азій и Африкѣ находящимся..., имъ самимъ писанное, и пр.» (Спб., 1788). Книга снабжена географическимъ предисловіемъ издателя, который, между прочимъ, объясняетъ, что В. въ своихъ странствованіяхъ часто мѣнялъ свое прозвище, называясь то Барскимъ, то Плакою, то Альбовымъ; кромѣ предисловія, приложены рисунки и указатель. Изданіе Рубана нельзя назвать исправнымъ, потому что онъ позволялъ себѣ исправлять и сокращать текстъ: съ тѣхъ поръ оно было перепечатано 6 разъ; наконецъ, подлинная рукопись В. явилась въ свѣтъ во всей неприкосновенности въ изданіи Православнаго Палестинскаго общества под. ред. Н. П. Барсукова (Спб., 1885—89). Ему же принадлежитъ брошюра: «Жизнь и труды В. Г. Барскаго» (Спб., 1885).

Василій (Лужинскій) — архіепископъ, одинъ изъ сотрудниковъ митрополита литовскаго Юсіафа Сѣмашко по воссоединенію униатовъ Северо-Западнаго края. Родился въ 1788 или въ 1789 году, образованіе получилъ въ полоцкой униатской семинаріи и въ главной семинаріи при виленскомъ университетѣ. Въ 1819 году посвященъ въ священника, безъ вступленія въ бракъ. Былъ послѣдовательно инспекторомъ полоцкой семинаріи, префектомъ главной семинаріи, ассесоромъ коллегіи по управленію дѣлами греко-униатской церкви (въ С.-Петербургѣ), предсѣдателемъ полоцкой униатской консисторіи, епископомъ оршанскимъ, викаріемъ бѣлорусской епархіи (безъ предварительнаго принятія монашества), епископомъ полоцкимъ и витебскимъ. Въ 1839 году, вмѣстѣ съ другими униатскими іерархами, принятъ въ общеніе съ православною церковью, 7 июля 1840 г. назначенъ полоцкимъ православнымъ епископомъ, возведенъ въ санъ архіепископа. Въ 1866 году уволенъ отъ управленія епархіею и назначенъ членомъ св. Синода. Въ этомъ санѣ и скончался въ 1879 г. Архіепископъ Василій оставилъ интересные воспоминанія, напечатанныя въ журналѣ «Православный Собесѣдникъ» за 1884 и 1885 годы. *М. Г.*

Василій св. Мангазейскій — пострадалъ въ г. Мангазѣ, иначе Туруханскѣ, въ 1600 г. 23 марта, въ первый день Пасхи. Память празднуется 23 марта. Сохранилась «Повѣсть о блаженномъ В. Мангазейскомъ и о началѣ Троицкаго-Туруханскаго монастыря» (Барсуковъ, «Источники агіографіи»). Св. Василій былъ сынъ торговца изъ Ярославля, поступить въ приказчики къ богатому купцу, который и послалъ его съ товарами въ Мангазю, тогда новое поселеніе русскихъ между инородцами. Благочестивый юноша чуждался развратнаго хозяина; тотъ возненавидѣлъ его и угрожалъ мщеніемъ, къ которому вскорѣ представился удобный случай. На праздникъ

Пасхи, во время заутрени, когда Василій находился въ церкви, была обокрадена лавка. Хозяинъ обвинялъ Василія и представилъ его къ воеводѣ Пушкину. Послѣ жестокихъ истязаній Василій умеръ и тѣло его, положенное въ гробъ, бросили въ болото, близъ сѣвѣжной избы, гдѣ совершалось истязаніе. Въ 1652 г. гробъ съ нетлѣннымъ тѣломъ всплылъ на поверхность; его поставили на сухое мѣсто и построили часовню, а нѣсколько позже онъ былъ перенесенъ въ Троицкій монастырь близъ Туруханска.

II. В.

Василій, препод. Мирожскій, игумень Спасо-Мирожской обители въ Псковѣ. О концѣ его въ лѣтописи сказано: марта 4, 1299 г. нѣмцы (ливонскіе рыцари) умертвили игумена Василія, Іосифа, игумена Свѣжной горы, множество черноризцевъ и пр. Мощи св. Василія почиваютъ подъ спудомъ въ Спасо-Мирожскомъ монастырѣ. Память празднуется 4 мая.

II. В.

Василій св., епископъ Муромскій и Рязанскій, † 3 іюня 1360 г. Память празднуется 12 апр., 10 іюля и 21 мая, вмѣстѣ съ княз. Константиномъ Муромскимъ. О немъ повѣствуетъ житіе муромскихъ чудотворцевъ Константина и чады его. Св. Василій былъ четвертый епископъ муромскій и былъ изгнанъ муромцами изъ города, по подозрѣнію въ нечистой жизни. Взявъ съ собою чудотворную икону Богоматери, нѣкогда принесенную въ Муромъ изъ Кіева, онъ поплылъ вверхъ по Окѣ, на своей мантии, приплыть въ Рязань, и былъ съ честью принятъ здѣсь кн. Олегомъ Ивановичемъ и гражданами. Такимъ образомъ, по словамъ преданія, епископская кафедра была перенесена изъ Мурома въ Рязань. Проживъ здѣсь нѣсколько времени, В. скончался и былъ погребенъ въ Борисоглѣбскомъ соборѣ, откуда въ 1609 г. былъ перенесенъ въ церковь Успенія Пресв. Богородицы, что нынѣ Рождественскій соборъ. На прежнемъ мѣстѣ его погребенія поставленъ въ 1836 г., чугунный памятникъ, въ видѣ четырехгранной пирамиды, на сторонахъ которой начертаны свѣдѣнія о жизни св. Василія.

II. В.

Василій св.—архіепископъ Новгородскій и Псковской (въ мирѣ Григорій Калена); мощи его находятся въ Софійскомъ соборѣ. До избранія въ санъ архіеп. онъ совершилъ путешествіе на Востокъ по св. мѣстамъ, что видно изъ его «Посланія о раѣ». Время архіепископства его (1329 — 52) совпало съ тяжкими для Новгорода обстоятельствами и несчастіями всякаго рода. Новгородъ, только что успѣвшій ограждать себя отъ тверскихъ князей при помощи кн. Московскаго, началъ страдать отъ Москвы. Иванъ Даниловичъ Калита сильно тѣснилъ Новгородъ, и владыкѣ Василію пришлось быть представителемъ предъ нимъ за свободу своего родного города. А между тѣмъ въ Псковѣ проявилось желаніе приобрести самостоятельность отъ Новгорода, и это прежде всего высказалось въ стремленіи псковичей имѣть своего особаго епископа, продолжавшемся и послѣ того, какъ имъ было въ томъ отказано митрополитомъ Теоностомъ. Въ сѣмъ Новгородѣ были многія нестроенія и вражда между партіями, и владыка являлся ихъ миротворцемъ. Такъ было, напримѣръ, въ 1314 г., при избра-

ніи новаго посадника. Богатая софійская казна, по распоряженію В., щедро отпускала средства на дѣла благотворительности и на украшеніе города. Въ 1337 г. разливомъ Волхова разрушенъ былъ мостъ, соединявшій обѣ стороны Новгорода, и между сторонами пошли пререканія о постройкѣ новаго моста, угрожавшія кровополитіемъ: Василій построилъ мостъ на счетъ владычной казны. Въ 1340 году сильный пожаръ произвелъ великое опустошеніе въ Новгородѣ; на обѣихъ сторонахъ сгорѣло множество домовъ и лавокъ, 48 деревянныхъ и 3 каменные церкви, погорѣлъ кремль, владычьи палаты, Софійскій соборъ. Василій возобновилъ стѣны Софійскаго собора, покрылъ его свинцомъ, устроилъ новый иконостасъ, изъ своей казны помогалъ возобновлять погорѣвшія церкви и опять устроилъ Волховской мостъ. Самъ владыка занимался живописью и своимъ мастерствомъ украшалъ храмы: еще и понынь цѣла икона кн. Бориса и Глѣба его мастерства, въ Борисоглѣбской церкви. Патриотическая и благотворительная дѣятельность св. Василія заслужила ему великое почтеніе и любовь новгородцевъ. Онъ былъ почетенъ и въ Константинополѣ: въ отличіе отъ другихъ русскихъ архіереевъ константинопольскій патріархъ прислалъ ему крестчатые ризы и бѣлый клобукъ (см. это сл.), о которомъ вспомѣдствіи составилась цѣлая повѣсть, съ опредѣленною цѣлю — возвеличить Новгородъ сравнительно съ Москвою. Когда отъ шведскаго короля Магнуса пришли послы въ Новгородъ съ вызовомъ на диспутъ о вѣрѣ, владыка отвѣтилъ: «Если хотите знать, какая вѣра лучше: ваша или наша, пошлите за этимъ къ патріарху—мы приняли вѣру отъ грековъ». Дѣятельный пастырь не былъ искуснымъ богословомъ, что, между прочимъ, замѣтно въ его извѣстномъ «Посланіи къ Θεодору, епископу тверскому, о раѣ». Онъ усердно доказываетъ Θεодору, что рай, въ которомъ жили первые люди, цѣль и существуетъ на Востокѣ, а мѣсто мученій многие видѣли на Западѣ. Посланіе это важно для характеристики наивности нашихъ грамотѣевъ, черпавшихъ отовсюду всякія небылицы. Самая смерть В. свидѣтельствуетъ объ его любви къ паствѣ. Въ 1352 г. появилась во Псковѣ страшная зараза—«черная смерть», и въ короткое время произвела въ городѣ великое опустошеніе. Псковичи, подавленные горемъ и страхомъ, просили архіепископа, которому прежде много досаждали непослушаніемъ, прибыть къ нимъ и помолиться за нихъ и вмѣстѣ съ ними. Владыка прибылъ немедленно, совершилъ богослуженіе въ трехъ церквахъ, обошелъ городъ съ крестнымъ ходомъ и утѣшилъ псковичей. Здѣсь онъ заболѣлъ, и скончался на обратномъ пути въ Новгородъ, въ обители Архангела, при устьѣ р. Узы, впадающей въ Шелонь, 3 іюля 1352 г.

II. В.

Василій—острожскій протоіерей, XVI—XVII вѣка. Онъ былъ дѣятельнымъ поборникомъ православія, ревностно помогалъ въ борьбѣ съ католицизмомъ князю Острожскому, былъ членомъ Виленскаго братства и пострадалъ вмѣстѣ съ Стефаномъ Зизаніемъ въ 1595 году. Въ 1588 году онъ издалъ въ Ос-

трогъ книжку, заключающую шесть отдѣловъ: 1) о единой, истинной православной вѣрѣ; 2) о исхожденіи св. Духа; 3) о первенствѣ римскомъ; 4) объ опрѣсноксахъ; 5) о перемѣнѣ въ празднованіи пасхи; 6) о св. храмѣ и почитаніи св. иконъ. Въ 1596 г. въ Вильнѣ московскій протопопъ Михаилъ Роговъ издалъ его сочин. и въкоторыя другія вмѣстѣ съ поученіемъ Кирилла Іерусалимскаго объ Антихристѣ, подъ именемъ Кирилловой книги. Филаретъ приписываетъ В. отвѣтъ на листъ Ипатія Поцѣя (Острогъ, 1598) и «Правдную исторію о соборѣ Флоренскомъ». Въ 1598 г. въ Острогѣ издана «Слѣдованная Псалтирь» подъ наблюденіемъ В. и съ его статьею о календарѣ. *М. М.*

Василій Парійскій — епископъ парійской епархіи въ Малой Азіи, потерпѣлъ жестокое гоненіе (728), какъ ревностный почитатель иконъ. Память его празднуется 12 апр.

Василій Истровичъ — черногорскій митрополитъ, жившій около 1750 г. О немъ только и извѣстно, что онъ умеръ въ 1766 г. и написалъ «Исторію о Черной Горѣ», изданную въ Москвѣ въ 1754 г., и во второй разъ въ «Чтеніяхъ Московскаго общества» 1860 г., кн. II. *И. Л.*

Василій, преподобный печерскій, †1091 г. 11 августа; въ этотъ день и празднуется память его. Мощи находятся въ пещерахъ св. Антонія. Житіе его изложено въ Печерскомъ Патерикѣ совмѣстно съ житіемъ друга его Θεодора. Этотъ Θεодоръ нашелъ кладъ и сначала соблазнился имъ, но потомъ зарыть въ землю и даже забылъ это мѣсто. Между тѣмъ о находкѣ узналъ князь Мстиславъ, сынъ Святополка-Михаила, и потребовалъ отъ Θεодора кладъ, котораго тотъ не могъ уже указать. Мстиславъ, «будучи шумень отъ вина», велѣлъ мучить Θεодора и пустилъ стрѣлу въ Василія, друга Θεодора. Василій вынулъ изъ своего тѣла стрѣлу, бросилъ къ ногамъ князя, сказавъ, что онъ самъ скоро будетъ уязвленъ стрѣлою. Дѣйствительно, скоро Мстиславъ былъ раненъ стрѣлою на стѣнѣ во Владимірѣ, узналъ свою стрѣлу и сказалъ: «умираю за Θεодора и Василія». *И. В.*

Василій Свинятникъ — народное прозвание св. В., память котор. празднуется 1 января.

Василій, преподобный Сухой, происходилъ изъ области Сѣверной Двины, былъ ученикомъ преподобнаго Сергія Радонежскаго и упоминается въ житіи этого святого. Погребенъ въ лаврѣ преподобнаго Сергія; не канонизованъ.

Василій Теплый — народное прозвание священномученика В., род. въ 345 г., пострадавшаго отъ Юліана Отступника. Память празднуется 22 марта.

Василій, игуменъ Червенской обители, извѣстенъ какъ авторъ одного изъ сказаній, вошедшихъ въ составъ первоначальной или Несторовой лѣтописи — именно сказанія объ ослѣпленіи кн. Василька, — занесеннаго въ лѣтопись подъ 1097 годомъ. *В. М.-н.*

II. Василій — государь:

Василій I Македонянинъ — византийскій императоръ съ 867 до 886 года,

сынъ крестьянина ок. Адрианополя; взятый въ плѣнъ болгарами, онъ освободился отъ нихъ и отправился въ Константинополь, гдѣ получилъ, благодаря своей красивой наружности и силѣ, мѣсто въ императорскихъ конюшняхъ. Здѣсь онъ возбудилъ вниманіе императора Михаила III и скоро былъ призванъ къ высшимъ государственнымъ должностямъ. Устраивавши всемогущаго дядю императора, Варду, онъ въ 866 г. былъ вмѣсто него объявленъ кесаремъ, а скоро и соправителемъ, и послѣ убіенія Михаила въ 867 г. вступилъ на престолъ. Благодаря своей энергій и предусмотрительности, онъ возстановилъ внѣшнее значеніе государства, счастливыми войнами распространилъ границы имперіи на Востокъ и принялся за завоеваніе Южной Италіи. Хорошимъ судопроизводствомъ и администраціей онъ возстановилъ порядокъ внутри и прекратилъ начавшіяся при его предшественникѣ церковныя волненія, сначала низложеніемъ Фотія и возстановленіемъ Игнатія, а послѣ смерти послѣдняго, въ 877 г., назначеніемъ Фотія патріархомъ. Онъ оставилъ власть своей династіи, такъ-называемой Македонской, подъ управленіемъ которой государство въ продолженіе 200 лѣтъ пользовалось сравнительно хорошимъ управленіемъ. В. ум. вслѣдствіе несчастія на охотѣ въ 886 г.

Василій II — императоръ византийскій, сынъ императора Романа II и преемникъ Іоанна Цимисхія, правившій вмѣстѣ съ братомъ своимъ Константиномъ IX. Извѣстенъ главнымъ образомъ тѣми войнами, какія онъ долженъ былъ вести для защиты имперіи съ многочисленными врагами: императоромъ Оттономъ III, лангобардскими герцогами Беневента и славянами, особенно болгарами. Борьба съ послѣдними была крайне упорна и ожесточенна, сопровождалась звѣрствами съ обѣихъ сторонъ. Однажды Василій, взявши въ плѣнъ 15000 болгаръ, приказалъ всѣхъ ихъ ослѣпить и затѣмъ отпустилъ на свободу, оставивъ въ каждой сотнѣ по одному зрячему вожаку. Эти и подобные подвиги, заслужившіе ему прозвание Болгаробойцы, помогли ему покорить Болгарію до самаго Дуная, послѣ борьбы, тянувшейся съ 981 по 1014 г. Въ 1022 г. онъ велъ войну еще съ царемъ Иверіи и также побѣдилъ его. Въ русской исторіи онъ извѣстенъ, какъ шурина князя Владиміра; при немъ совершилось крещеніе Руси и 6000 русскихъ были отправлены въ Византію, гдѣ они составили кадры варяжскаго союзнаго корпуса, часть котораго обращена была въ гвардію греческихъ императоровъ. *В. М.-н.*

Василій Димитріевичъ — вел. кн. владимірскій и московскій (1389—1425). Хотя В. Д., сынъ Дмитрія Донскаго, и возведенъ былъ на великокняжескій престолъ посломъ хана, но, съ его княженія, великое княжество сдѣлалось окончательно достояніемъ московскихъ князей. Перевѣсь его надъ другими князьями и надъ старыми родовыми притязаніями сказалося въ самый годъ его вступленія на престолъ. Князь Владиміръ Андреевичъ, его дядя, поссорился съ Василіемъ, но долженъ былъ, однако, уступить племяннику. Онъ призналъ

послѣднато старѣйшимъ себя, обязался ходить на войну, сидѣть въ осадѣ, гдѣ В. прикажетъ. Вел. князь находилъ сильную опору въ боярствѣ. Боярскіе роды начали осѣдаты въ Московскомъ княжествѣ со временъ второго сына Калиты, Ивана Ивановича. Эта осѣдлость дружины породила связь осѣвшихъ боярскихъ родовъ съ домомъ Калиты, вслѣдствіе которой имъ не выгодно было, чтобы Моск. княжествомъ завладѣла какая-либо другая линия дома св. Владиміра; точно также въ выгодахъ боярства была передача престола отъ отца къ сыну, при которой имъ было удобнѣе проводить свою наследственную политику. Возвышая значеніе московскаго князя надъ другими князьями, московское боярство возвысило себя надъ боярствомъ другихъ княжествъ. Боярство въ другихъ княжествахъ, видя усиленіе Москвы, стремилось служить сильному и богатому московскому князю. Такимъ положеніемъ дѣлъ и настроеніемъ боярства объясняется легкое паденіе Нижегородско-суздальскаго княжества. В. Д., зная настроеніе нижегородскаго боярства, купилъ въ Ордѣ ярлыкъ на Нижній-Новгородъ и Суздаль. Борисъ, кн. нижегородскій, созвавъ своихъ бояръ, сказалъ имъ: «Господа мои и братья, милая дружина! Помните крестное пѣлованіе, не выдайте меня врагамъ моимъ». Бояре клялись и во главѣ ихъ клялся бояринъ Румянецъ, который, между тѣмъ, уже давно завелъ переговоры съ Москою. Когда въ Нижній-Новгородъ явились московскіе бояре съ татарскими посланцами, то тотъ-же бояринъ Румянецъ сказалъ Борису: «Господинъ князь! Не надѣйся на насъ (на бояръ), мы уже теперь не твои и не съ тобою, а на тебя». Борисъ былъ схваченъ, съ женою и дѣтьми; его немногіе доброхоты разосланы по разнымъ городамъ. В. такимъ образомъ приобрѣлъ, кромѣ Нижняго-Новгорода, Городецъ, Мещеру, Муромъ, Тарусу, а черезъ нѣсколько лѣтъ и Суздаль.—Въ 1395 г. Восточной Россіи грозилъ страшная бѣда. Тамерланъ, побѣдивъ Тохтамыша, перешелъ Волгу и овладѣлъ Ельцомъ. Москва была въ ужасѣ; но еще живы были соподвижники Дмитрія Донскаго на Куликовомъ полѣ. Московскіе бояре не пришли въ отчаяніе, собрали полки и уговорили В. стать во главѣ ополченія, чтобы съ оружіемъ въ рукахъ встрѣтить грознаго врага. Но Тамерланъ, простоявъ недѣли двѣ въ землѣ Рязанской и опустошивъ страну въ верховьяхъ Дона, отступилъ. Причину отступленія восточные историки приписываютъ приближенію осени (отступленіе начато 26 августа). Благочестивое преданіе повѣствуетъ, что отступленіе Тамерлана произошло въ тотъ день, когда въ Москву принесли икону Богоматери изъ Владиміра. Костомаровъ весьма метко указалъ значеніе этого перенесенія: В. приказалъ перенести икону, которую Андрей Боголюбскій тайкомъ увезъ изъ Кіева въ свой любимыи городъ Владиміръ; теперь эта икона служила освященіемъ первенства и величія Москвы надъ другими русскими городами. Но подчинить вполне своей волѣ Великій Новгородъ, къ чему стремился в. князь съ Андрея Боголюбскаго, Васи-

лію не удалось, хотя и ему, какъ и его предшественникамъ, весьма много облегчалъ борьбу раздоръ Новгородъ съ бывшимъ его притогодомъ, Псковомъ. В. Д. въ борьбѣ съ старымъ вѣчникомъ оперся на митрополита, съ выгодами котораго уже его предшественники, начиная съ Калиты, умѣли соединить судьбу Москвы и своего дома. Въ 1392 г. въ Новгородъ прибылъ митрополитъ Кипріянь; онъ требовалъ, чтобы Новгородцы по старому относились къ нему въ дѣлахъ судныхъ, ибо незадолго до этого новгородское вѣче постановило на судъ къ митрополиту не ѣздить. Вѣчевымъ приговоромъ митрополиту было отказано. В. кн. вступилъ за митрополита, новгородцы отказали и ему. Дѣло дошло до кровавыхъ расправъ. Въ 1393 г. въ Торжкѣ убили московскаго доброхота; великій князь, захвативъ Торжокъ, приказалъ розыскать виновныхъ, и 70 человекъ преданы были въ Москвѣ мучительной казни четвертованію. Новгородцы, опасаясь за свою двинскую торговлю, уступили и прислали митрополиту судную грамоту. Въ 1396 г. враждебныя дѣйствія возобновились. В. князь хотѣлъ захватить Двинскую землю; сначала онъ успѣлъ въ томъ, но въ 1398 г. долженъ былъ отказаться отъ Двинской земли, Володы и другихъ новгородскихъ владѣній. Въ 1404 г. опять возникли непріязненные отношенія. Новг. архіепископъ Іоаннъ три года содержался въ Москвѣ въ заточеніи, но В. князь, помирившись съ Новгородомъ, освободилъ Іоанна и захваченныхъ въэтомъ году новгородскихъ бояръ. Ускоренію примиренія содѣйствовало опасеніе замысловъ Витовта, в. к. литовскаго, который, захвативъ Смоленскъ, явно стремился къ захвату и Пскова съ Новгородомъ. Витовтъ, несмотря на родство съ Василіемъ, который былъ женатъ на его дочери, Софьѣ Витовтовнѣ, былъ грозный врагъ. Владѣя Смоленскомъ и юго-западными русскими княжествами, онъ недаромъ носилъ титулъ вел. кн. литовскаго и русскаго; на востокъ его владѣнія простирались до Оки. Родственные отношенія смягчали борьбу; но Витовтъ былъ не изъ тѣхъ людей, которые всему предпочитаютъ родственныя связи. Псковичи и Новгородцы просили помощи у в. князя московскаго. Три раза сходились тестъ и зять и ни разу битвы не было, каждый разъ дѣло кончалось свиданіемъ и миромъ: 1406 г. близъ Крапивны, въ 1407 г. у Вязьмы и въ 1408 г. на берегахъ р. Угры. Послѣ мира на р. Угрѣ не было больше столкновенія у Василя съ Витовтомъ. Для Василя было великимъ счастьемъ, что въ Ордѣ, послѣ нашествія Тамерлана, 12 лѣтъ царствовала неурядица, которая давала Москвѣ возможность свободно дѣйствовать по отношенію къ Литвѣ. Въ это время казна вел. кн. московскаго чрезвычайно обогатилась: онъ въ Орду и самъ не ѣздилъ и никого не посылалъ; на требованіе денегъ отвѣчалъ, что у него денегъ нѣтъ, а между тѣмъ постоянно собиралъ деньги на ордынский выходъ. Всѣ эти деньги оставались въ казнѣ велико-княжеской. Но въ Ордѣ все измѣнилось, когда власть перешла въ руки мурзы Эдигея, который, подобно Мамаю, сталъ распоряжаться и хавами, и ордою. Эдигей хо-

тѣмъ заставитъ В. повиноваться, но не рѣшился открыто напасть на Москву и прибѣгнуть къ хитрости. Въ 1408 г. онъ далъ знать В., что идетъ на Литву, а самъ повернулъ къ Москвѣ. В. бѣжалъ въ Костромъ; оставивъ своего дядю Владиміра Андреевича защищать столицу. Эдигей не могъ взять Москвы, но отдѣльные татарскіе отряды опустошили Переяславль, Ростовъ, Дмитровъ, Серпуховъ, Верею, Нижній-Новгородъ, Городецъ, Клинъ. Эдигей, получивъ извѣстіе, что въ Ордѣ неспокойно, отступилъ, разоривъ на обратномъ пути Рязань. Но нашествіе Эдигея нисколько не поколебало значенія Москвы. Въ 1412 г. В. Д. ѣздилъ въ Орду на поклонъ къ Джелалдину (Зелени-Султанъ нашихъ лѣтописей), по поводу дарованія имъ ярлыка изгнаннымъ нижегородскимъ князьямъ. Въ 1399 г. умеръ тверской великій князь Михаилъ, давши клятву за дѣтей, внуковъ и племянниковъ не искать ни Москвы, ни Новгорода. Великій князь рязанскій обязался чтить В., какъ старѣйшаго брата. Братья В. дали такія же записи, кромѣ Юрія. Въ княженіе Василія случилось важное событіе въ исторіи церкви, которое имѣло политическое значеніе: по смерти Кипріяна, въ 1406 г., митрополитомъ поставленъ былъ грекъ Фотій, ничего не понимавшій въ русскихъ отношеніяхъ. Его надменное отношеніе къ Витовту, дало послѣднему предлогъ исполнить давнишній замыселъ: онъ созвалъ всѣхъ русскихъ епископовъ, которые въ 1425 г. поставили въ кievскіе митрополиты болгарина Григорія Памблака. Вліяніе Москвы на южную Россію было ослаблено. Въ княженіе В. Россію посѣтило и грозное бѣдствіе — моръ и трехгодичный голодъ. О главномъ дѣйствующемъ элементѣ въ Москвѣ, т. е. о боярствѣ, въ княженіе В. Д., сохранилось показаніе въ письмѣ къ нему Эдигея, въ которомъ указывается на смѣну стараго поколѣнія бояръ поколѣніемъ новымъ; первое слушалось татаръ, второе было враждебно имъ. Первое, конечно, восхваляется Эдигеемъ. Изъ боярскихъ родовъ на первомъ мѣстѣ стоялъ родъ боярина Теодора Кошки и его сыновей, предковъ Романовыхъ; потомъ родъ Ивана Родіоновича Квашни, родъ Вельяминовыхъ, Челяднинныхъ, Всеволожскихъ, Плещеевыхъ, племянниковъ митрополита Алексѣя, Жеребцовыхъ.

Е. Блювъ.

Василій Васильевичъ Темный (1425 — 1462). Княженіе сына В. Д. показало, что сила, значеніе и направленіе политики Москвы не зависѣли отъ личности князя. В. В. былъ человѣкъ характера слабого и злого, никогда не обнаруживалъ ни политическихъ, ни военныхъ талантовъ, послѣ отца остался десяти лѣтъ, и, слѣдовательно, лѣтъ десять не могъ самъ управлять, въ 16 лѣтъ былъ слѣпцомъ. При всемъ томъ сила и значеніе Москвы, въ его тридцати - двухлѣтнее княженіе, продолженіе котораго онъ 26 лѣтъ не могъ править то по молодости, то по слѣпотѣ, не только не уменьшились, но еще возрасли. — Этотъ многознаменательный фактъ показываетъ, что усиленіе Москвы находило сочувствіе массы населенія во всѣхъ княжествахъ, давно благодаря церкви члывшаго единства Русской земли.

Кромѣ того, и Московское княжество сложилось крѣпко, благодаря дружному содѣйствію трехъ элементовъ — князя, дружины и духовенства, между которыми въ ту пору принципиальнаго разлада еще не существовало. Когда первый былъ слабъ, остальные два дѣйствовали съ удвоенною силою. Самое начало княженія В. В. было весьма печально: зараза возобновилась, масса людей умирала отъ язвы (родъ чумы), а въ 1430 г. была страшная засуха; земля (т. е. торфъ въ болотахъ) и лѣса горѣли, воды въ источникахъ и колодахъ иссохли, звѣри и птицы гибли въ лѣсахъ, рыба — въ водѣ; голодъ присоединился къ язвѣ, которая возобновилась въ 1442 и 1448 гг. Въ тоже время и въ семействѣ Калиты открылась небывалая усобица. Дядя В. В., Юрій Дмитріевичъ, князь Галича костромского, не хотѣлъ признать племянника старшимъ великимъ княземъ и самъ заявилъ притязаніе на великокняженіе, но встрѣтилъ сильный отпоръ со стороны духовенства и бояръ. Митрополитъ Фотій, если не самъ по себѣ, то подъ вліяніемъ общаго голоса духовенства, не рѣшился нарушить установившійся порядокъ передачи престола отъ отца къ сыну, а московскимъ боярамъ совсѣмъ нежелательно было возобновленіемъ старинны уступить первенство галицкимъ боярамъ. Фотій самъ ѣздилъ въ Галичъ уговаривать Юрія смириться, грозя ему не однимъ духовнымъ оружіемъ. Когда князь Юрій, собравъ чернь изъ города и окрестныхъ селъ, разставилъ ее по горѣ, чтобы показать силу и многолюдство Галицкаго княжества, Фотій ему сказалъ: «смиръ мой, князь Юрій, невидывалъ я никогда столько народа въ овечьей шерсти», т. е. — люди въ сермягахъ плохіе ратники. Послѣ разныхъ колебаній Юрій, въ 1428 г., смирился, признавъ себя младшимъ братомъ племянника и обязывался не искать великаго княженія подъ В. Въ 1431 году произошелъ, однако, между дядею и племянникомъ разрывъ. Соловьевъ приписываетъ перемѣну отношеній между дядею и племянникомъ смерти Витовта, который умеръ въ 1430 г. и который, конечно, не далъ бы въ обиду своего внука. Своѣмъ и побратимъ князя Юрія, Свидригайло, заступилъ мѣсто Витовта въ Литвѣ, и съ этой стороны Юрій считалъ себя обеспеченнымъ; но, зная, что большинство московскаго боярства и духовенства противъ него, не рѣшался дѣйствовать собственными силами и всячески искалъ опоры въ Ордѣ, гдѣ и приобрѣлъ сильнаго покровителя въ лицѣ мурзы Тегина. Но за Василія Васильевича хлопоталъ его бояринъ, Иванъ Дмитріевичъ Всеволожскій, человѣкъ хитрый, ловкій. Соловьевъ называетъ его достойнымъ преемникомъ тѣхъ московскихъ бояръ, которые при отцѣ, дѣдѣ и прадѣдѣ В. В. умѣли удержать за Москвою первенство и создать ей могущество. Всеволожскій, какъ истый московскій бояринъ, коротко зналъ ордынскіе порядки и отношенія; онъ сумѣлъ возбудить зависть въ остальныхъ мурзахъ, напугать ихъ близкимъ союзомъ Юрія съ Свидригайломъ и выигралъ дѣло: В. В. получилъ ярлыкъ на великокняженіе. Юрій долженъ былъ на время скрыть досаду не-

удачи и ожидать благоприятной минуты для достижения своей цѣли. Минута эта вскорѣ настала: бояринъ Всеволожскій поссорился съ велик. княземъ. В. В. обѣщалъ Всеволожскому жениться на его дочери, но не сдержалъ слова и, по воли матери, женился на Марьѣ Ярославѣ, внучкѣ Владиміра Андреевича. Всеволожскій вспомнилъ старину боярскую, т. е. право бояръ, оставивъ князя, отъѣхать на службу къ другому князю, и отъѣхалъ къ Юрію, которымъ принять былъ радушно. Въ то же время въ Москвѣ сыновья Юрія потерпѣли постраданіе. Дѣло было на свадьбѣ вел. князя и вышло изъ-за пояса, который отъ Дмитрія Суздальскаго, въ приданое за дочерью, перешелъ къ Дмитрію Донскому. На свадьбѣ тысяцкіи Вельяминовъ поддѣлалъ этотъ поясъ и отдалъ сыну своему, Николаю, за которымъ была другая дочь Дмитрія Суздальскаго. Отъ Вельяминовыхъ поясъ перешелъ, тоже въ приданое, въ родъ князя Владиміра Андреевича, а потомъ къ сыну Юрія, къ Василію Косому, въ приданое за его женою. Софья Витовтовна, узнавъ на свадьбѣ, какой былъ на Косомъ поясъ, при всѣхъ сорвала его съ Косого. Юрьевичи тотчасъ выѣхали изъ Москвы. Юрій, быстро собравъ силы, напалъ на Москву и выгналъ изъ нея В. В., а потомъ взялъ его въ плѣнъ. Юрій, провозгласивъ себя великимъ княземъ, далъ племяннику въ удѣлъ Коломну. Сюда къ В. В. стекались князья, бояре, воеводы, дворяне, слуги, откладываясь отъ Юрія. Борьба возобновилась. Вскорѣ Юрій умеръ; сыновья его, Дмитрій Шемяка и Дмитрій Красный, помирились съ В. В., но Василій Косой упорно продолжалъ борьбу и, захваченный въ 1434 г. въ плѣнъ, былъ ослѣпленъ по повелѣнію великаго князя. Братья Косого не могли тотчасъ послѣ его ослѣпленія отместить великому князю. Самый энергичный изъ нихъ, Дмитрій Шемяка, ждалъ, однако, только удобнаго случая, чтобы возобновить борьбу съ надеждою на успѣхъ—и дождался, благодаря неудачѣ В. В. въ походѣ противъ казанскихъ татаръ. Около 1439 г. ханъ Улу-Махметъ былъ изгнанъ изъ Золотой орды братомъ своимъ и засѣлъ въ Казани, откуда онъ и его сыновья не переставали дѣлать набѣги на рязанскія и нижегородскія земли. Въ 1445 г. В. В. выступилъ противъ Улу-Махмета, былъ разбитъ близъ Суздаля и взятъ въ плѣнъ. Ханъ отпустилъ В. В. за большой выкупъ и съ нимъ цѣлыя отряды татаръ, которые вступили на службу вел. князя. Вслѣдствіе этого въ рядахъ московскаго боярства возникли смуты и несогласія, чѣмъ и воспользовался Дмитрій Шемяка. Онъ нашелъ себѣ поддержку въ князѣ Иванѣ Можайскомъ. Въ 1446 г. союзники захватили В. В. въ Троицкомъ монастырѣ, привезли его въ Москву и ослѣпили. В. В. сосланъ былъ въ Угличъ, мать его—въ Чухлому. Малолѣтніе сыновья Василія, Иванъ и Юрій, бывшіе у Троицы съ отцомъ, спасены княземъ Рязоловскимъ, который укрылъ ихъ сначала въ селѣ своемъ Бояровѣ, а потомъ заперся съ ними въ Муромѣ. Приверженцы В. В. бѣжали въ Литву; во главѣ ихъ стояли: потомокъ Владиміра Андреевича, князь Василій Ярославичъ, и князь Оболенскій. Перваго съ

честью приняли въ Литвѣ и дали въ кормленіе Бряньскъ, Гомель, Стародубъ, Мстиславль и другіе города. Ефодоръ Басенокъ, бояринъ В. В., наотрѣзъ объявилъ, что не хочетъ служить Шемякѣ; его заковали, но онъ успѣлъ освободиться и также бѣжалъ въ Литву. Шемяка, при посредствѣ Іоны, епископа рязанскаго, нареченнаго митрополита, заставилъ Рязоловскаго отдать дѣтей Василія Темнаго, какъ стали звать В. В. послѣ ослѣпленія, пожелавши пожаловать ихъ волостями и выпустить на свободу ихъ отца, но не сдержалъ слова и заточилъ ихъ въ Угличѣ вмѣстѣ съ В. В. Тогда князья Рязоловскіе, Стрига Оболенскій, бояре Ощера съ братомъ Бобромъ, Дранипа, Филимоновъ, Русалка, Руно стали собирать дружины; одни двинулись къ Угличу, другіе въ Литву, гдѣ соединились съ бѣжавшими туда ранѣе приверженцами Василія. Шемяка созвалъ бояръ на совѣтъ, что дѣлать съ Василіемъ? Іона упрекалъ Шемяку, что онъ ввелъ его въ срамъ, и просилъ снять съ него грѣхъ, выпустить Василія и его сыновей. Шемяка послушался, взять съ Василія проклятыя грамоты не искалъ великаго княженія, т. е. В. В. заранѣе признавалъ себя проклятымъ, если подниметъ руки на Шемяку. В. получилъ въ удѣлъ Володу; но едва прѣехалъ туда, какъ къ нему стали собираться его приверженцы, а Трифонъ, игуменъ Кириллова Бѣлозерскаго монастыря, снялъ съ В. клятву. В. соединился съ вел. княземъ тверскимъ Борисомъ Александровичемъ, малолѣтнюю дочь котораго помолвилъ со своимъ семилѣтнимъ сыномъ Иваномъ, и съ тверскими отрядами двинулся къ Москвѣ; на пути къ нему присоединились его литовскіе доброжелатели и сыновья Улу-Махмета. Татары объявили, что пришли на помощь къ вел. князю Василію, отблагодарятъ его за прежнее добро и за хитрѣ. Учасіе татаръ въ восстановленіи В. на престолѣ весьма замѣчательно, если принять въ соображеніе, что нѣкоторые изъ его приверженцевъ, напр. бояринъ Ощера, и послѣ оставались горячими приверженцами татаръ, да и самому В. при ослѣпленіи ставили въ вину, что онъ наводилъ татаръ на Русскую землю и жаловалъ ихъ больше русскихъ. Шемяка бѣжалъ, признавъ В. великимъ княземъ и, въ свою очередь, далъ на себя проклятыя грамоты; но искренняго мира между ними быть не могло. Въ 1449 г. Шемяка осадилъ Кострому, но былъ отраженъ бояриномъ Ефодоромъ Басенокомъ. Въ 1450 г. Шемяка былъ разбитъ подъ Галичемъ и бѣжалъ въ Новгородъ. Галичъ занятъ былъ великимъ княземъ. Но Шемяка не прекращалъ борьбы и послѣ потери Галича. Тогда В. и его приверженцы прибѣгли къ гнусному злодѣянію. Въ 1453 г. въ Новгородъ прибылъ дьякъ Степанъ Бородастый; онъ склонилъ на свою сторону Котова, Шемякина боярина; и Котовъ подговорилъ повара Шемяки отравить послѣдняго. Шемяка умеръ, поѣвъ курицы, пропитанной ядомъ. Подъячій, привезшій В. извѣстіе о смерти Шемяки, пожалованъ былъ въ дьяки. Иванъ, сынокъ Шемяки, и Иванъ, князь Можайскій, другъ Шемяки, бѣжали въ Литву. Не лучше была судьба и семейства Василія Ярославича Серпуховскаго, который за нѣкую криволицу—какую не

извѣстно — схваченъ и заточенъ въ Угличѣ, а потомъ переведенъ въ Вологду. Семейство его бѣжало въ Литву.

Независимости Новгородска Великаго при Василии Темномъ угрожала окончательная гибель. Василий Васильевичъ и его бояре, мстя за пріемъ, оказанный Шемякѣ, выступили противъ Новгорода съ войскомъ; воеводы, князь Стрига Оболенскій и Федоръ Басенокъ, разбили новгородцевъ подъ Русою. Новгородъ обязался платить великому князю черныи боръ въ своихъ волостяхъ и судныи пени; кромѣ того, Новгородъ отбѣнилъ вѣчныя (вѣчевыя) грамоты и обязался писать грамоты отъ имени великаго князя московскаго. Смирненіе Новгорода понятнo: ему со всѣхъ сторонъ угрожали враги, а ливонскій магистръ, въ 1442 г., готовился поднять на Новгородъ еще и скандинавскія земли. Псковъ во всемъ повиновался великому князю. Иванъ Федоровичъ, великій князь рязанскій, сначала искалъ помощи у великаго князя литовскаго, а потомъ, умирая, отдалъ сына своего, Василия, на руки великаго князя Московскаго. В. В. взялъ малолѣтняго рязанскаго князя въ Москву, а въ рязанскіе города послалъ намѣстниковъ.

Въ княженіе Василия Темнаго положенъ былъ конецъ зависимости Русской церкви отъ константинопольскаго патріарха: митрополитъ, грекъ Исидоръ, подписавшій флорентинскую унію (см. это сл.), долженъ былъ бѣжать изъ Москвы, вслѣдствіе чего соборъ русскихъ епископовъ, безъ согласія патріарха, нарекъ, въ 1448 г., въ московскіе митрополиты рязанскаго архіепископа Іону. Въ княженіе В. В. возобновленъ былъ городъ Казань и основано было Царство Казанское упомянутымъ выше Улу-Махметомъ. Ко времени этого княженія относится и возникновеніе Крымскаго ханства.

Е. Блловъ.

Василіи Іоанновичъ (1505—1533).

Споръ о престолонаслѣдствіи, который возникъ въ концѣ великокняженія Іоанна III и въ которомъ бояре, изъ ненависти къ супругѣ Іоанна III и матери В. І., Софіи Оминынишѣ Палеологъ, держали сторону Дмитрія Іоанновича (см. Іоаннъ III), отразился на всемъ времени великокняженія В. І. Онъ правилъ посредствомъ дьяковъ и людей, невыдававшихся знатностью и древностью рода. При такомъ порядкѣ онъ находилъ сильную опору въ вліятельномъ Волоколамскомъ монастырѣ, мовахъ котораго назывались Іосифьянами, по имени Іосифа Волоцкаго, основателя этого монастыря, большого приверженца Софіи Оминыниши, въ которой онъ находилъ опору въ борьбѣ съ ересью жидовствующихъ. Къ стариннымъ и знатымъ боярскимъ родамъ В. относился холодно и недоувѣрливо, съ боярами совѣтовался только для виду, и то рѣдко. Самымъ близкимъ человѣкомъ къ В. и его свѣтникомъ былъ дворецкій Шигона-Поджоинъ, изъ тверскихихъ бояръ, съ которымъ онъ рѣшалъ дѣла, запершись вдвоемъ. Кромѣ Шигоны-Поджоина совѣтниками В. были челоувѣкъ пать дьяковъ; они же были и исполнителями его воли. Съ дьяками и съ незнатыми своими приближенными В. обращался грубо и жестоко. Дьякъ Далматова за отказъ ѣхать въ посоль-

ство В. І. лишилъ имѣнія и сослалъ въ заточеніе; когда Берсень-Беклемищевъ, изъ нижегородскихъ бояръ, позволилъ себѣ противорѣчить В. І., послѣдній прогналъ его, сказавъ: «Ступай, смердь, прочь, ненадобенъ ты мнѣ». Вздумалъ этотъ Берсень жаловаться на в. князя и на перемѣны, которыя, по мнѣнію Берсеня, произвела мать в. князя — и ему отрѣзали языкъ. В. І. дѣйствовалъ самовластно, вслѣдствіе личнаго характера, холодно-жестокаго, и крайне расчетливаго. Относительно стараго московскаго боярства и знатныхъ родовъ отъ племени св. Владиміра и Гедимина онъ былъ крайне сдержанъ, ни одинъ знатный бояринъ не былъ при немъ казененъ; бояре и князья, вступившіе въ ряды московскаго боярства, то и дѣло вспоминали старину и старинное право дружины отбѣзда. В. бралъ съ нихъ записи, клятвенныя грамоты въ Литву на службу не отбѣзжать; между прочимъ князь В. В. Шуйскій далъ такую запись: «отъ своего государя и отъ его дѣтей изъ ихъ земли въ Литву, также къ его братьямъ и нигуда не отбѣзжать до самой смерти». Такія же записи дали князья Вѣльскіе, Воротынскіе, Мстиславскіе. При В. І. только одного князя В. В. Холмскаго постигла опала. Дѣло его неизвѣстно и только отрывочные факты, дошедшіе до насъ, бросаютъ на него нѣкоторый слабій свѣтъ. При Іоаннѣ III съ Василіемъ Холмскаго взята была клятвенная грамота не отбѣзжать въ Литву на службу. Это не помѣшало ему при В. занять первое мѣсто въ ряду бояръ и жениться на сестрѣ в. князя. За что постигаетъ его опала — неизвѣстно; но занятіе его мѣста княземъ Данииломъ Васильевичемъ Щеня-Патрикѣевымъ и нерѣдка смѣна на этомъ мѣстѣ княжатъ отъ племени св. Владиміра князьятами изъ роду Гедимина, даютъ поводъ думать о разладѣ въ средѣ самаго боярства (см. Іоаннъ Грозный). Къ отношеніямъ В. І. къ знатному боярству вполнѣ приложимы слова проф. Ключевскаго, что в. князь въ полковыхъ росписяхъ не могъ назначить вѣрнаго Хабары Симскаго вмѣсто неблагонадежнаго Горбатаго-Шуйскаго («Боярская Дума», стр. 261), т. е. не могъ столкнуть съ первыхъ рядовъ извѣстныя фамиліи и долженъ былъ подчиниться порядку, съ которымъ вступилъ въ борьбу его сынъ. Къ родственникамъ, при малѣйшемъ столкновеніи, онъ относился съ обычной суровостью и безпощадностью московскихъ князей, на которую такъ жаловался противникъ сына В., князь Андрей Курбскій, называя «издавна кровосійственнымъ» родъ Калиты. Соперникъ В. въ престолонаслѣдствіи, его племянникъ Дмитрій Іоанновичъ, умеръ въ заключеніи, въ нуждѣ. Братья В. ненавидѣли людей, окружавшихъ В., слѣдовательно и установившійся порядокъ—а между тѣмъ, по бездѣтности В., эти братья должны были ему наслѣдовать, именно братъ его Юрій. Близкіе къ Василію люди должны были опасаться при Юри потери не только вліянія, но даже жизни. Поэтому, они съ радостью встрѣтили намѣреніе Василія развестись съ безплодною супругою, Соломоніей, изъ рода Сабуровыхъ. Можетъ-быть, этими близкими людьми внушена была и самая мысль о разводѣ. Ми-

трополитъ Варлаамъ, не одобрявшій мысли о разводѣ, былъ удаленъ и замѣщенъ игуменомъ Волоколамскаго монастыря Данииломъ. Иосифлянинъ Даниилъ, человекъ еще молодой и рѣшительный, одобрилъ намѣреніе В. Но противъ развода возсталъ инокъ Вассіанъ Косой Патрикѣевъ, который и подъ монашеской рясой сохранилъ всё страсти боярства; къ нему присталъ инокъ Максимъ, ученый грекъ, человекъ совершенно чуждый расчетамъ московской политики, вызванный въ Россію для исправленія церковныхъ книгъ. И Вассіанъ и Максимъ оба сосланы были въ заточеніе; первый умеръ при В., а второй пережилъ и В., и митрополита.

При В. присоединены къ Москвѣ послѣднія удѣльныя княжества и вѣчевой городъ Псковъ. Съ 1508 по 1509 г. намѣстникомъ во Псковѣ былъ князь Репня-Оболенскій, котораго псковичи недружелюбно встрѣтили съ самаго его приѣзда, потому что оцъ прибылъ къ нимъ не по обычаю, не будучи прошенъ и объявленъ; духовенство не выходило къ нему на встрѣчу съ крестнымъ ходомъ, какъ всегда дѣлалось. Въ 1509 г. вел. князь поѣхалъ въ Новгородъ, куда Репня-Оболенскій прислалъ жалобу на псковичей, а вслѣдъ за тѣмъ явились къ В. псковскіе бояре и посадники, съ жалобами на самого намѣстника. В. князь отпустилъ жалобщиковъ и послалъ въ Псковъ довѣренныхъ людей разобрать дѣло и помирить псковичей съ намѣстникомъ; но примиренія не послѣдовало. Тогда великій князь вызвалъ посадниковъ и бояръ въ Новгородъ; однако не выслушалъ ихъ, а велѣлъ всѣмъ жалобщикамъ собраться въ Новгородъ, къ Крещеню, чтобы всѣхъ разсудить разомъ. Когда жалобщиковъ собралось весьма значительное число, то имъ сказали: «Поиманы Вы Богомъ и великимъ княземъ В. I. всея Руси». Вел. князь обѣщалъ имъ оказать милость, если они снимутъ вѣчевой колоколь, чтобы вѣчу впредь не быть, а во Псковѣ и пригородахъ править только намѣстникамъ. Дьякъ Третьякъ-Далматовъ послалъ былъ во Псковъ, чтобы передать псковичамъ волю вел. князя. 19 января 1510 сняли вѣчевой колоколь у св. Троицы. 24 января во Псковъ приѣхалъ В. Бояре, посадники и жите люди, триста семей, высланы въ Москву, а во Псковѣ введены московскіе порядки. В. домогался избранія въ в. князья литовскіе. Когда въ 1506 г. умеръ его зять Александръ, то В. писалъ къ сестрѣ своей Еленѣ, вдовѣ Александра, чтобы она уговорила пановъ выбрать его въ в. князья, обѣщая не стѣснять католической вѣры; о томъ же онъ наказывалъ черезъ пословъ князю Войтеху, епископу виленскому, пану Николаю Радзивилу и всей радѣ; но Александръ уже назначилъ себѣ преемника, брата своего Сигизмунда. Не получивъ литовскаго престола, В. задумалъ воспользоваться смутой, которая по смерти Александра возникла между литовскими паннами. Виновникомъ этой смуты былъ князь Михаилъ Глинскій, потомокъ татарскаго мурзы, выѣхавшаго въ Литву при Витовтѣ. Михаилъ Глинскій, любимецъ Александра, былъ человекъ образованный, много путешествовавшій по Европѣ, отличный полководецъ, особенно

прославившійся побѣдою надъ крымскимъ ханомъ; при образованіи и военной славы ему придавало значеніе и его богатство, ибо онъ былъ богаче всѣхъ литовскихъ пановъ — почти половина Литовскаго княжества принадлежала ему. Князь пользовался громаднымъ влияніемъ среди русскаго населенія великаго княжества, а потому литовскіе паны боялись, что онъ овладѣетъ престоломъ и перенесетъ столицу въ Русь. Сигизмундъ имѣлъ неосторожность оскорбить этого сильнаго человека, чѣмъ и воспользовался В., предложивъ Глинскому перейти къ нему на службу. Переходъ Глинскаго къ московскому великому князю вызвалъ войну съ Литвою. Сначала эта война ознаменовалась большою удачей. 1 августа 1514 г. В., при содѣйствіи Глинскаго, взялъ Смоленскъ, но 8 сентября того же года московскіе полки были разбиты княземъ Острожскимъ при Оршѣ. Послѣ пораженія при Оршѣ война, тянувшаяся до 1522 г., не представляла ничего замѣчательнаго. При посредствѣ императ. Максимилиана I, мирные переговоры начались еще въ 1517 г. Представителемъ императора былъ баронъ Герберштейнъ, оставившій записки о Московскомъ государствѣ — лучшее изъ иностранныхъ сочиненій о Россіи. При всемъ дипломатическомъ искусствѣ Герберштейна переговоры были скорѣй прерваны, ибо Сигизмундъ требовалъ возвращенія Смоленска; а В. съ своей стороны настаивалъ, чтобы не только Смоленскъ остался за Россіей, но чтобы возвращены были Россіи Кіевъ, Витебскъ, Полоцкъ и др. города, принадлежавшіе князьямъ отъ племени св. Владиміра. При такихъ притязаніяхъ противниковъ только въ 1522 г. заключено было перемиріе. Смоленскъ остался за Москву. Перемиріе это подтверждено въ 1526 г., при посредствѣ того же Герберштейна, вторично приѣхавшаго въ Москву посломъ отъ Карла V. Впродолженіе войны съ Литвою В. покончилъ съ послѣдними удѣлами: Рязанью и Сѣверскими княжествами. Рязанскій князь Иванъ, говорили въ Москвѣ, задумалъ возвратитъ самостоятельность своему княжеству при помощи крымскаго хана Махметъ Гирея, на дочери котораго онъ намѣренъ былъ жениться. В. позвалъ князя Ивана въ Москву, гдѣ засадилъ подъ стражу, а мать его, Агрипину, заключилъ въ монастырь. Рязань была присоединена къ Москвѣ; рязанцевъ же цѣлыми толпами переселили въ московскія волости. Въ Сѣверской землѣ было два князя: Василій Ивановичъ, внукъ Шемяки, князь новгородско-сѣверскій, и Василій Семеновичъ, князь стародубскій, внукъ Ивана Можайскаго. Оба эти князя постоянно доносили другъ на друга; В. допустилъ Шемячича изгнать стародубскаго князя изъ его владѣнія, которое присоединено было къ Москвѣ, а черезъ нѣсколько лѣтъ заключилъ и Шемячича подъ стражу, удѣлъ же его въ 1523 г. также присоединенъ былъ къ Москвѣ. Еще ранѣе присоединенъ былъ Волоцкой удѣлъ, гдѣ послѣдній князь, Феодоръ Борисовичъ, умеръ бездѣтнымъ. Во время борьбы съ Литвою В. просилъ помощи у Альбрехта, курфюрста бранденбургскаго, и у великаго магистра Нѣмецкаго ордена. Сигизмундъ, въ свою очередь, искалъ сою-

за съ Махметъ-Гиреемъ, ханомъ крымскимъ. Гирей, преемникъ знаменитаго Менгли-Гирея, союзника Іоанна III, стремились соединить всѣ татарскія царства подъ властью ихъ рода; поэтому крымскій ханъ Махметъ-Гирей становился естественнымъ союзникомъ Литвы. Въ 1518 г. умеръ бездѣтнымъ казанскій царь Магметъ-Аминъ, московскій подручникъ, и въ Казани возникъ вопросъ о престолонаслѣдіи. В. посадилъ сюда на царство Шигъ-Алея, внука Ахмета, послѣдняго хана Золотой орды, родового врага Гиреевъ. Шигъ-Алея возненавидѣли въ Казани за его тиранство, чѣмъ и воспользовался Саибъ-Гирей, братъ Махмутъ-Гирей, и захватилъ Казань. Шигъ-Алей бѣжалъ въ Москву. Послѣ этого Саибъ-Гирей бросился опустошать Нижегородскую и Владимирскую области, а Махмутъ-Гирей напалъ на южные предѣлы Московскаго государства. Онъ дошелъ до самой Москвы, откуда В. удалился въ Волоколамскъ. Ханъ взялъ съ Москвы письменное обязательство платить ему дань и поворотилъ къ Рязани. Здѣсь онъ потребовалъ, чтобы воевода явился къ нему, потому что в. князь теперь данникъ хана; но воевода Хабаръ-Симскій потребовалъ доказательства, что в. князь обязался платить дань. Ханъ прислалъ данную ему подъ Москвою грамоту; тогда Хабаръ, удержавъ ее, разогналъ татаръ пушечными выстрѣлами. Саибъ-Гирей вскорѣ былъ изгнанъ изъ Казани, гдѣ, вслѣдствіе борьбы партій крымской и московской, происходили постоянныя смуты, и В. назначилъ туда ханомъ Еналея, брата Шигъ-Алея. Въ такомъ положеніи В. оставилъ дѣла въ Казани. Власть отца Грознаго была велика; но онъ не былъ еще самодержцемъ въ позднѣйшемъ смыслѣ. Въ эпоху, предшествовавшую и слѣдовавшую за опаденіемъ татарскаго ига, слово: самодержавіе, противопологалось не конституціонному порядку, а вассалству: самодержецъ означалъ владыку самостоятельнаго, независимаго отъ другихъ владыкъ. Историческій смыслъ слова: самодержавіе выясненъ Костомаровымъ и Ключевскимъ. *Е. Бьоловъ.*

Василій Іоанновичъ Шуйскій царствовалъ съ 19 мая 1606 года по 19 іюля 1610 года. Обманомъ подготовилось его царствование: «въ роковую ночь на 17 мая, многие», говоритъ С. М. Соловьевъ, «были за Лжедмитрія; многие взяли за оружіе при извѣстіи, что поляки бьютъ царя, приближали въ Кремль спасать любимаго государя и видятъ его трущъ, обезображенный и поруганный не поляками, а русскими; слышатъ, что убитый царь былъ обманникъ; но слышатъ это отъ такихъ людей, которые за минуту передъ тѣмъ обманули ихъ, призвавъ вовсе не нато дѣло 17 и 18 мая сторонники Шуйскаго ликовали; но въ храмахъ не смѣли пѣть благодарственныхъ молебновъ, масса московскихъ жителей заперлась въ своихъ домахъ и на ликованія приверженцевъ В. Шуйскаго отвѣчала молчаніемъ. Въ эти же дни обнародованы мнѣнія показанія Бучинскихъ, полдковъ-кальвинистовъ, приближенныхъ названнаго Дмитрія—показанія, которыя уже Карамзинъ призналъ вымышленными или вымышленными. По этимъ показаніямъ названный Дмитрій будто

бы хотѣлъ избить всѣхъ бояръ и обратить русскихъ въ латинства и лютеранскую вѣру. Карамзинъ, признавая легкомысліе самозванца, видѣлъ ясное измышленіе въ этой нелѣпости. Двое изъ бояръ, князь В. И. Шуйскій и князь В. В. Голицынъ, добивались престола; но сторона Шуйскаго взяла перевѣсъ. Избраніе царя предстояло совершиться Земскому собору. Борисъ Годуновъ не побоялся созвать Земскій соборъ. за него были патріархъ и консервативное большинство, боявшееся неурядиць. Годунова знала вся Восточная Русь, какъ умнаго, хорошаго правителя. За Шуйскаго стояла только незначительная, но рѣшительная партія въ Москвѣ и весьма значительная въ Новгородѣ; но въ остальной Россіи его не знали, а во Псковѣ ненавистно было самое название его фамиліи, такъ какъ еще живо было преданіе о жестокостяхъ и корыстолюбіи его дѣда, князя Андрея, наместника во время малолѣтства Грознаго. Поэтому Шуйскій, какъ замѣтилъ Соловьевъ, не могъ, подобно Годунову, и рѣшиться на созваніе Земскаго собора, который, по всѣмъ вѣроятіямъ, его и не выбралъ бы. И дѣйствительно, люди, боявшіеся смуты, требовали, чтобы на мѣсто низверженнаго патріарха Игнатія, приверженца названнаго Дмитрія, выбрали новаго патріарха, котораго думали, до избранія законнымъ порядкомъ царя, поставить во главѣ временнаго правительсва. Но этого-то и боялся Шуйскій; его приверженцы 19 мая кричали на Красной площади, что царь нужѣе патріарха, въ чемъ никто не сомнѣвался; думали только, что нуженъ царь законно избранный Земскимъ соборомъ. Приверженцы Шуйскаго перекричали, и онъ былъ избранъ на престолъ. Въ записи, данной боярамъ, В. І. говорилъ, что онъ дѣловалъ крестъ на томъ, чтобы безъ суда съ боярами—бояръ, гостей и торговыхъ людей смертию не казнить и у семействъ ихъ имѣній не отнимать. О земскомъ стрѣль въ записи нѣтъ ни слова, зато велерѣчиво выставлено происхожденіе Шуйскихъ отъ Кесаря Августа черезъ Юриика до прауродителя ихъ Александра Ярославича Невскаго. Это происхожденіе отъ Невскаго давало Шуйскому перевѣсъ надъ Василіемъ Васильевичемъ Голицынымъ, происхожденіе котораго отъ дочери Донскаго забыли, а происхожденіе его отъ Гедимиана для русскихъ не имѣло значенія. Васня же о происхожденіи отъ Августа, сочиненная книжниками, по тщеславію была усвоена всѣми потомками св. Владимира. — Всѣ хитрости Василія Шуйскаго не могли укрыться отъ москвичей, и потому ихъ должна была поразить окружающая грамота царя, въ которой онъ увѣрялъ, что его просили на престолъ митрополиты, архіепископы, епископы и весь освященный соборъ, также бояре, дворяне, дѣти боярскіе и всякіе люди Московскаго государства (С. Г. Г. и договоры, № 149). Здѣсь В. І. явно игралъ словами Московское государство, подъ которыми часто разумѣлся только Москва. — Вслѣдъ за грамотою царя послана была грамота отъ московскихъ бояръ, дворянъ и дѣтей боярскихъ, которая объясняла переворотъ въ ночь на 17 мая и говорила, что царевичъ Дмитрій будто

лино умерь и погребень въ Угличѣ, ссылаясь на свидѣтельство матери и дядей царевича; на престолѣ же сѣлъ Гришка Отрепьевъ (С. Г. Г. и Д., т. 2, № 149). Мать царевича, инокиня Марѳа, въ особой грамотѣ казалась, что она изъ страха признала самозванца за сына (С. Г. Г. и Д., т. 2, № 146). По городамъ и всюду, куда проникали эти грамоты, умы волновались; всѣ въ недоумѣніи спрашивали: какъ могло случиться, что Гришка Отрепьевъ прельстилъ чернокижествомъ и мать царевича и всѣхъ московскихъ правителей? Какимъ образомъ Москва, недавно радовавшаяся спасенію царевича Димитрія, теперь извѣщаетъ, что на престолѣ сѣдѣлъ чернокиженикъ, воръ и самозванецъ, а не царевичъ? — «Такъ настало для всего государства», говоритъ Соловьевъ, «омраченіе, произведенное духомъ лжи, произведенное дѣломъ темнымъ и нечистымъ, тайкомъ отъ земли совершеннымъ». Вдобавокъ пошли немедленно слухи о спасеніи царя Димитрія въ почъ на 17 мая. Царь В., чтобы отклонить грозившую бѣду, велѣлъ съ большимъ торжествомъ перенести тѣло царевича Димитрія изъ Углича въ Москву, гдѣ и причислили царевича къ лику святыхъ. Но и это не подѣйствовало: опасные слухи о спасеніи царя не только не прекратились, но еще усилились. Уже 17 мая Михаилъ Молчановъ, одинъ изъ убійцъ Федора Годунова, скрылся изъ Москвы въ Литву, и на пути, близъ Москвы, распустилъ слухъ, что царь спасся, а въ отдаленныхъ мѣстахъ — что онъ самъ царь Димитрій, спасающійся изъ Москвы; москвичи же, вмѣсто него, убили другого человѣка. Въ то же время князь Шаховской похитилъ государственную печать, чтобы произвести новую смуту. Царь В., противъ воли своей, конечно, помогъ его намѣренію, сославъ его воеводою въ Путивль за преданность названному Димитрію. Шаховской взволновалъ Сѣверскую область, объявивъ, что царь Димитрій живъ; въ Черниговѣ то же сдѣлалъ князь Телятевскій. Въ Москвѣ на домахъ богатыхъ бояръ и иностранцевъ появились надписи, что царь отдаетъ народу эти дома измѣнниковъ. Рознь въ средѣ боярства усиливалась съ каждымъ часомъ. Бояринъ Петръ Никитичъ Шереметевъ составлялъ заговоръ съ пѣлюю свергнуть царя В. въ пользу князя Мстиславскаго, за что и сосланъ былъ воеводою въ Псковъ. Опасаясь излишнихъ толковъ и волненій по поводу мнимаго спасенія названнаго Димитрія, царь В. выслалъ изъ Москвы въ города большую часть полковъ, а нѣкоторыхъ и совсѣмъ освободилъ. При такихъ обстоятельствахъ, въ Новгородѣ-Сѣверской украинѣ, при князѣ Шаховскомъ, явился Болотниковъ (см. это сл.), какъ посланный царемъ Димитріемъ. Этотъ бывалый человѣкъ, одаренный недожанными военными способностями, умомъ, смѣлостію и отвагою, познакомился въ Самборѣ съ Молчановымъ, который разыгралъ передъ нимъ роль спасеннаго царя Димитрія и отправилъ съ письмомъ къ князю Шаховскому, назначивъ Болотникова воеводою. Болотниковъ призвалъ къ оружію холоповъ, общая имъ волю и почести подъ знаменами Димитрія. — Горючаго матеріала была

такая масса, что громадный пожаръ не замедлилъ вспыхнуть: крестьяне поднялись на помѣщиковъ, подчиненные противъ начальниковъ, бѣдные на богатыхъ. «Все», говоритъ Костомаровъ, «дѣлалось именемъ Димитрія». Въ городахъ заводились посадские люди, въ уѣздахъ крестьяне; поднялись стрѣльцы, казаки. У дворянъ и дѣтей боярскихъ замеселилась зависть къ высшимъ чинамъ — стольникамъ, окольничимъ, боярамъ; у мелкихъ промышленниковъ и торговцевъ — къ богатымъ гостямъ. Воеводѣ и дьяковъ вязали и отправляли въ Путивль; холопы разоряли дома господъ, убивали мужчинъ, насиловали женщинъ и дѣвицъ. Въ Москвѣ умножились подметные письма, призывавшія народъ возстать на царя В. за истиннаго, законнаго государя Димитрія Ивановича. — Царь В. счелъ эти письма дѣломъ дьяковъ и велѣлъ сличать руки; но виновныхъ не нашли, а дьяковъ напугали и оскорбили. Царь Василій выслалъ противъ Болотникова князя Трубецкого, который и былъ разбитъ на голову подъ Кромами. Мятежъ, послѣ побѣды Болотникова, принялъ огромные размѣры. Дворянинъ Истома Пашковъ возмущилъ Тулу, Веневъ и Каширу; воевода Сунбуловъ и дворянинъ Прокофій Ляпуновъ подняли Рязанскую землю. Прокофій Ляпуновъ былъ истый рязанецъ, отважный, съ огромной энергіей, которая искала выхода. Въ его лицѣ выступаетъ, въ противоположность Болотникову, типическая личность другой партіи: насколько Болотниковъ былъ представителемъ престонородія, настолько же Ляпуновъ былъ представителемъ дворянъ, дѣтей боярскихъ и вообще людей зажиточныхъ. Въ предѣлахъ нынѣшнихъ губерній Орловской, Калужской, Смоленской двадцать городовъ возстали противъ царя Василія; въ Нижегородской области поднялся мордва; въ Вятской области чиновника, посланнаго царемъ В. для набора войска, встрѣтили бранью; въ Астрахани отложились воевода князь Хворостинъ. Какъ ни противоположны были стремленія Болотникова, Ляпунова и Пашкова, но сначала они дѣйствовали вмѣстѣ. Болотниковъ еще разъ разбилъ царскія войска, уже подъ начальствомъ князя Мстиславскаго, при селѣ Троицкомъ, въ 70 верстахъ отъ Москвы, и сталъ въ селѣ Коломенскомъ; но дажѣ Ляпуновъ, Пашковъ и Болотниковъ не могли дѣйствовать вмѣстѣ. Ляпуновъ и Сунбуловъ, опасаясь торжества Болотникова, а слѣдовательно престонородія, перешли на сторону царя В. Царь В. пытался склонять на свою сторону и Болотникова, но послѣдній не предстидился общаніями и отвѣтилъ: «Я далъ душу свою царю Димитрію и сдержу клятву; буду въ Москвѣ не измѣнникомъ, а побѣдителемъ». — Противъ Болотникова выступилъ князь Михаилъ Васильевичъ Скопинъ-Шуйскій, племянникъ царя, и при деревнѣ Котлахъ разбилъ Болотникова, благодаря, однако, только переходу Пашкова, во время самаго боя, на сторону царя Василія. Постѣ того Болотниковъ засѣлъ въ Калугѣ, а затѣмъ перешелъ въ Тулу. Противъ Тулы отправился самъ царь В. Столыснчая рать обступила Тулу. Болотниковъ отбивался съ обычнымъ искусствомъ и отвагою, пока

не затопили Тулу, загородивъ рѣку Упу плотину. Тула сдалась 10 октября 1607 года. Царь В. общалъ Болотникову помилованіе, но не сдержалъ слова: Болотникова утопили въ Каргополѣ. Илейку, называющаго Петромъ, сыномъ царя Ѳеодора, и находившагося въ Тулѣ при Шаховскомъ, казнили въ Москвѣ, также вопреки общанію даровать жизнь. Наказаніе князя Шаховского, всей крови заводчика — по выраженію лѣтописца, явнаго врага Шуйскаго, — ограничено было ссылкой на Кубенское озеро. Въ это время въ Стародубѣ явился человекъ, назвавшій себя царемъ Димитріемъ. Кто былъ этотъ второй самозванецъ — также неизвѣстно, какъ и то былъ первый (см. Димитрій). Около него собралась польскіе паны съ дружинами; значительнѣе всѣхъ были лихой наѣздникъ Лисовскій и князь Рожинскій; послѣдній, съ дружиною въ четыре тысячи человекъ, прибылъ ко второму названному Димитрію уже на пути. Вслѣдъ за Рожинскимъ атаманъ Заруцкій привелъ пять тысячъ донцовъ. Другіе донцы привели какого-то названнаго царскаго племянника, котораго новый названный Димитрій велѣлъ казнить. «Казакамъ», говоритъ Соловьевъ, «повравились самозванцы: въ Астрахани объявился царевичъ Августъ, потомъ князь Иванъ; тамъ же третій царевичъ Лаврентій сказался внукомъ Грознаго, отъ царевича Ивана; въ степяхъ являлись царевичи: Ѳеодоръ, Клементій, Савелій, Семень, Василій, Ероща, Гаврилка, Мартынка, все сыновья царя Ѳеодора Іоанновича». Въ 1607 г. новый названный Димитрій выступилъ въ походъ, а весной 1608 г. разбилъ царскія войска подъ Болховымъ, послѣ чего двинулся къ Москвѣ и расположился станомъ въ селѣ Тушинѣ, между рѣками Москвою и Вскодаею; отсюда и названіе его — Тушинскій воръ. Въ Тушинѣ къ нему пришелъ на службу знатный польскій панъ Янъ Сапѣга, староста Усватскій, который, вмѣстѣ съ Лисовскимъ, игралъ весьма мрачную роль въ исторіи нашего Смутнаго времени. Но болѣе всего усилился самозванецъ прибытіемъ въ лагерь Марины Мнишекъ, которая признала его за своего спасеннаго мужа, хотя онъ совсѣмъ на него не походилъ. Положеніе царя В. ежечасно становилось все опаснѣе и опаснѣе; Москва колебалась. Шведскій король Карлъ IX предложилъ помощь; для переговоровъ по этому поводу въ Новгородъ, куда должны были прибыть уполномоченные шведскаго короля, отправился князь Михаилъ Васильевичъ Скопинъ-Шуйскій. Между тѣмъ произошла смута во Псковѣ: въ псковскія волости явился воевода отъ Тушинскаго вора и сталъ приводить жителей, по селамъ и пригородамъ, къ присягѣ. Крестьяне просили защиты у законнаго воеводы, Шереметева; но послѣдній велѣлъ присягать Тушинскому вору, чтобы имѣть предлогъ грабить крестьянъ, какъ бы въ наказаніе за ямъну. Смуту во Псковѣ увеличилъ еще раздоръ между большими и молодыми людьми. Сюзъ со шведами, заключенный Скопинымъ-Шуйскимъ, произвелъ окончательный взрывъ. Вся исторія Пскова прошла въ борьбѣ съ тѣмъ-лама, къ которымъ причисляли и шведовъ.

Когда 1 ноября 1608 г. въ городъ пришла вѣсть, что нѣмцы идутъ, народъ, по выраженію современника, сталъ какъ пьяный, отворилъ городскія ворота тушинскому воеводѣ Пшецеву и присягнутъ самозванцу. Въ Москвѣ масса жителей оставалась равнодушна къ рѣшенію вопроса, кто побѣдитъ: Тушинскій воръ или боярскій царь В.? — а равнодушные всегда, въ концѣ концовъ, берутъ сторону побѣдителя. Царь Василій въ Москвѣ очутился въ осадѣ и предложилъ желающимъ удалиться, пока есть время. Москвичи приняли это предложеніе за уловку испытать ихъ вѣрность; всѣ присягнули царю В., но на другой же день въ Тушино повалили боярскіе дѣти и столыники, стряпчие, дворяне, жильцы, дьяки и подьячье; поѣхали и знатные люди: Бутурлинъ, князь Димитрій Тимоеевичъ Трубецкой, князь Черкасскій, князя Сицкіе, Засѣкины. Всѣ шли съ надеждою на повышение въ Тушинѣ, которое къ зимѣ обстроилось, какъ городокъ; въ немъ образовался свой дворъ. Но поведение тушинцевъ отягло у «Вора» возможность взять окончательный перевѣсъ надъ царемъ В. Жители городовъ, гдѣ утвердились тушинцы, жаловались на страшные поборы. Русскіе, служившіе самозванцу, свирѣпствовали съ особеннымъ ожесточеніемъ; сторонники царя Василія, взятые въ плѣнъ, умерщвлялись съ безпощадной жестокостію. Писатель современникъ, иностранецъ, съ изумленіемъ рассказываетъ, что русскіе тушинцы постоянно служили твердымъ щитомъ для малочисленныхъ поляковъ, которые почти не участвовали въ стычкахъ между тушинцами и царскими отрядами; но когда дѣло доходило до дѣла добычи, то здѣсь поляки были первые, и русскіе безъ спору уступали имъ лучшую часть. Русскіе тушинцы и казаки не только хладнокровно смотрѣли на оскверненіе церквей, поруганіе сана священническаго и иноческаго, но и сами помогали иновѣрцамъ въ этомъ оскверненіи и поруганіи. У царя В. все болѣе и болѣе уходила почва изъ-подъ ногъ, вслѣдствіе общій политической деморализаціи. Явились такъ называемые перелеты, которые сегодня служили въ Тушинѣ, завтра царю В., потомъ — снова Вору и опять царю. Семьи нарочно дѣлились: одни члены семей были на сторонѣ Вора, другіе — царя, чтобы, въ случаѣ торжества того или другого, и тамъ и тутъ имѣть опору. Въ февралѣ 1609 г. противъ царя В. составилась уже заговоръ; заговорщики требовали отъ бояръ изъясненія царя, но бояре не явились на площадь и поспрачались въ домахъ, выжидая конца дѣла. Изъ бояръ только одинъ князь Василій Васильевичъ Голицынъ пришелъ на площадь. Заговорщики насильно притащили патріарха Гермогена, требуя отъ него избранія новаго царя. Личность царя была не по душѣ Гермогену, и онъ не могъ одобрить его дѣяній; но, ради предупрежденія большихъ золъ, Гермогенъ твердо сталъ за царя Василія. Однако, твердость патріарха могла только отсрочить паденіе Шуйскаго. Троицко-Сергіевская лавра была единственнымъ мѣстомъ, откуда могъ бы раздаться голосъ примиренія, ибо она издавна

пользовалась глубоким уваженіемъ народа. Это хорошо знали тушинцы; они знали также, что Лавра имѣла и стратегическое значеніе, потому что черезъ нее шель путь въ ту часть сѣверо-восточной Россіи, изъ которой только и можно было получить матеріальную помощь противъ тушинцевъ. Такое значеніе Лавры объясняетъ упорную настойчивость, съ которою Сапѣга и Лисовскій вели осаду этого монастыря уже съ 24 сент. 1608 г. Въ лаврѣ подъ начальствомъ князя Долгорукова-Роши и Голохвастова находилось до трехъ тысячъ ратниковъ. Съ 3 октября Сапѣга и Лисовскій начали громить монастырь изъ пушекъ; 12-го пытались взять его приступомъ, но неудачно. Ратники, слуги монастырскіе, иноки съ одинаковою отвагою отстаивали Лавру и вылазками беспокоили осаждающихъ. Зимой, отъ тѣсноты, открылись болѣзни; иноки ухаживали за больными, хоронили мертвыхъ. Весною 1609 года болѣзни прекратились. 27 мая Сапѣга сдѣлалъ самый отчаянный приступъ, отраженіе котораго предвѣщало спасеніе Лавры. 28 июня Сапѣга снова повторилъ штурмъ и опять неудачно. Лавра, такимъ образомъ, была спасена и дождалась своего освободителя, князя Михаила Васильевича Скопина-Шуйскаго. Уже въ концѣ 1608 года Скопинъ-Шуйскій заключилъ союзъ съ шведскимъ королемъ, который и прислалъ Россіи помощь, подъ предводительствомъ де-ла Гарди. Планы союзныхъ вождей были различны: де-ла Гарди предлагалъ осаду и взятіе городовъ, непокорныхъ Василію Ивановичу, Скопинъ-Шуйскій, напротивъ, настаивалъ на быстромъ походѣ къ Москвѣ, занимая только пункты, важныя въ стратегическомъ отношеніи. Въ этомъ планѣ Скопинъ-Шуйскій обнаружилъ и проницательность полтика, и расчетливость гениальнаго полководца. Занятіе городовъ шведами могло повести къ тому, что, въ случай неуспѣхъ жалованья шведскому войску, де-ла Гарди удержалъ бы занятые имъ города за Швеціей. Опасность была велика, ибо, при малѣйшемъ замедленіи помощи, Москву могли захватить тушинцы и передать полякамъ. Де-ла-Гарди остановился уже въ Твери, въ слѣдствіе ропота его войска на неуспѣхъ жалованья. Польскіе вожди также хорошо понимали опасность, которую имъ грозило движеніе Скопина-Шуйскаго, и потому Сапѣга, оставивъ подъ Лаврою незначительные отряды, выступилъ Скопину навстрѣчу. Скопинъ-Шуйскій предупредилъ Сапѣгу и началъ на него подъ Калазинымъ во время переправы Сапѣги чрезъ р. Жабну, впадающую въ Волгу близъ Калазина, и осенью 1609 г. разбилъ его на голову. Въ этой побѣдѣ принималъ участіе небольшой отрядъ шведовъ, подъ начальствомъ Сомме. Послѣ этой побѣды и де-ла-Гарди, когда его войско удовлетворено было жалованьемъ, соединился съ Скопинымъ. Они заняли Александровскую слободу, стоявшую на пути доставки провіанта въ лагерь Сапѣги. Отсюда Скопинъ-Шуйскій послалъ одинъ за другимъ 2 отряда, подъ начальствомъ Жеребцова и Валуева, на помощь Троицкой лаврѣ. Отряды эти, вмѣстѣ съ троицкими сидѣльцами, т. е. съ гарнизономъ, сдѣлали удачное нападеніе на осаждающихъ,

послѣ котораго чрезъ нѣсколько дней, именно 12 января 1610 года, Сапѣга снялъ осаду Лавры. Скопину-Шуйскому оставалось только разгромить Тушино; но оно распалось, въ слѣдствіе объявленія войны Россіи польскимъ королемъ Сигизмундомъ III. Онъ звалъ поляковъ, служившихъ въ Тушинѣ, служить подъ коронными знаменами. Распаденіе Тушина дало возможность Скопину-Шуйскому безпрепятственно вступить въ Москву. Народъ выражалъ ему благодарность за спасеніе Москвы. Но у Скопина-Шуйскаго былъ сильный врагъ—его дядя, князь Дмитрій Шуйскій, братъ царя. Уже въ Александровской слободѣ рязанцами сдѣлано было предложеніе Скопину принять царскій вѣнецъ, но оно было имъ отвергнуто. Не одни рязанцы, а общій голосъ народа призывалъ Скопина на престолъ, на который имѣлъ притязаніе князь Дмитрій, братъ царя В. Князь Дмитрій безпрепятственно сталъ дѣлать царю навѣты на Скопина; пошли толки, что послѣднему не одоброватъ; де-ла-Гарди предостерегалъ его отъ опасности. 23 апрѣля, на крестинахъ у князя Воротынскаго, Скопинъ-Шуйскій захворалъ кровотеченіемъ изъ носу и черезъ двѣ недѣли умеръ. Въ народѣ пошли слухи объ отравѣ. Справедливы они были или нѣтъ, но смерть Скопина-Шуйскаго была большимъ несчастіемъ для Россіи. Единственный человекъ, вѣра въ котораго могла прекратитъ смуту, умеръ, не окончивъ своего дѣла; смерть же его только увеличила волненіе, въ слѣдствіе толковъ объ отравѣ. Онъ умеръ, готоваясь отразить нашествіе Сигизмунда III, короля польскаго, которому союзъ царя В. съ Швеціей подаль поводъ объявить войну Россіи. Сейму была представлена опасность, грозившая Польшѣ со стороны союза двухъ ея враговъ. На этомъ сеймѣ, въ противоположность 1604 г., выражалось сильное раздраженіе противъ Москвы за избиеніе поляковъ въ май 1606 года, а потому понятно всеобщее сочувствіе Польши къ предпріятію Сигизмунда. Весною 1609 года Сигизмундъ, какъ выше сказано, выступилъ въ походъ. Вторгнувшись въ предѣлы Россіи, онъ осадилъ Смоленскъ. Тушинскій воръ, а за нимъ Марина, бѣжали въ Калугу; въ Тушинѣ оставались только русскіе и въ числѣ ихъ—Филаретъ, митрополитъ ростовскій, котораго Тушинскій воръ нарекъ патрiархомъ. Тушинцы отправили къ Сигизмунду пословъ подъ Смоленскъ, изъ людей разныхъ чиновъ. Выдающимися послами были: Михаилъ Габбовичъ Салтыковъ съ сыномъ Иваномъ, дьяки Грамотинъ, Чичеринъ, извѣстный Михаилъ Молчановъ и Федоръ Андроновъ, торговый мужикъ, бывший московскій кожевникъ. 31 января 1610 г. послы торжественно были представлены королю, и Грамотинъ, отъ имени думы, двора и всѣхъ людей, объявилъ, что въ Московскомъ государствѣ желаютъ имѣть царемъ королевича Владислава, если король прибавитъ народу такіа права и вольности, какихъ прежде не было въ Московскомъ государствѣ. 4 февраля подписаны условія договора, сущность которыхъ слѣдующая: «Владислава вѣнчаютъ на царство патрiархъ; вѣра греческая должна быть обезпечена, права духовенства распространены; не мѣнять законовъ безъ согласія бояръ и

всей земли; никого не казнить, не осудя прежде съ боярами и думными людьми; великихъ чиновъ людей невинно не понижать, а меньшихъ возвышать по заслугамъ; податей безъ согласія думныхъ людей не прибавлять». Особенно любопытно требованіе, чтобы «для науки волюно было каждому изъ народа московскаго ѣздить въ другія христіанскія государства, кромѣ бусурманскихъ, поганскихъ, и за это отчинъ, имѣній и дворовъ у нихъ не отнимать». Во время этихъ событий Прокофій Ляпуновъ снова поднялъ Рязанскую землю противъ царя В. Ляпуновъ въ грамотахъ открыто обвинялъ его въ отравленіи доблестнаго племянника своего, Скопина-Шуйскаго. Одновременно Ляпуновъ свосился и съ Тушинскимъ воеводою, и съ княземъ Василіемъ Васильевичемъ Голицынымъ, который всегда былъ тайнымъ врагомъ Шуйскаго и самъ расчитывалъ на московскій престолъ, имѣя за себя сильную партію. При такихъ обстоятельствахъ войско царя Василія, подъ начальствомъ Дмитрія Шуйскаго, было на голову разбито польскими гетманомъ Жолкѣвскимъ при Клушинѣ. Въсѣтъ объ этомъ пораженіи царскихъ войскъ оживила надеждою Тушинскаго вора; думая воспользоваться чужою побѣдою, онъ двинулся къ Москвѣ. Здѣсь князь В. В. Голицынъ велъ переговоры съ Прокофіемъ Ляпуновымъ о низверженіи царя В.; другіе изъ московскихъ бояръ свосились съ войскомъ Тушинскаго вора и условились, свергнувъ съ престола царя В., отстать и отъ названнаго Дмитрія, т. е. вора. Въ Москвѣ 17 июля 1610 г. Захаръ Ляпуновъ, братъ Прокофія, съ большою толпою ворвался во дворецъ и сталъ говорить царю В.: «Долго ли за тебя будетъ литься кровь христіанская? Земля опустѣла, ничего добраго не дѣлается въ твое правленіе: скалься надъ гибелью нашей, положи посохъ царскій, а мы уже о себѣ промыслимъ». Царь В. не уступалъ, и тогда Захаръ Ляпуновъ съ товарищами, выйдя на Лобное мѣсто, куда народу набралась такая масса, что стало тѣсно, призвалъ народъ за Москву-рѣку, на просторъ. Народъ повалилъ туда; отправились и бояре; привлекли и патриарха Гермогена. Здѣсь, несмотря на сопротивленіе патриарха, рѣшено было низложить царя В.; къ нему отправленъ его родственникъ, бояринъ князь Воротынскій, просить оставить дарство.—Царь В. долженъ былъ на этотъ разъ согласиться. Ему въ удѣлъ обѣщанъ Нижній-Новгородъ; но попытка возвратить назадъ данное слово повела къ тому, что 19 іюля онъ насильно былъ постриженъ въ монахи. Такъ кончился мрачное царствованіе В. Іоанновича Шуйскаго. Послѣ вступленія въ Москву Жолкѣвскаго, онъ отвезенъ въ Варшаву, гдѣ и умеръ. Его прахъ перенесенъ въ Москву при Михаилѣ Ѳеодоровичѣ Романовѣ. Современникъ царя В., князь Катыревъ-Ростовскій, говорить, что царь В. былъ уменъ, но намъ, людямъ новаго времени, этотъ умъ не можетъ казаться особенно серьезнымъ; хитрость, способность запутать интригу принимали тогда за большую смышленность. Когда этотъ умъ пришлось показать въ государственныхъ дѣлахъ, то мы видимъ со стороны В. рядъ ошибокъ, растерянность передъ бѣдой. Вѣрнѣе изобразилъ

царя В. Катыревъ-Ростовскій. Онъ говорить, что царь В. былъ скупъ и упрямъ, о войскахъ не заботился и любилъ только наушниковъ. Князь Хворостининъ называетъ его нечестивцемъ, который оставя Бога, прибѣгалъ къ бѣсамъ (см. С. Ѳ. Платонова, «Сказанія и повѣсти о смутѣ», стр. 452). Въ этомъ обвиненіи князь Хворостининъ сходится съ княземъ Катыревымъ-Ростовскимъ, который тоже говорить, что царь В. къ волхованію прилеженъ. Это мнимое нечестіе и ересь—не что иное, какъ суевѣріе, общее вѣку.

Литературу предмета см. въ статьѣ Смутное время. *Е. Ыловъ.*

III. Василіи—царевичи:

Василій Іоанновичъ — царевичъ, сынъ Іоанна Грознаго отъ брака его съ Марьей Темрюковной, княж. Кабардинской, родился и † въ 1563 г. *А. Э.*

Василій Михайловичъ—сынъ царя Михаила Ѳеодоровича отъ втораго брака его съ Евдокіей Стрѣшневой. Этотъ царевичъ род. и † 26 марта 1639 г. и погребенъ въ Архангельскомъ соборѣ. *А. Э.*

IV. Василіи—удѣльные князья:

Василій Александровичъ — старшій изъ сыновей Александра Невскаго, кн. новгородскій. Онъ начинаеть упоминается въ лѣтописяхъ съ 1245 года, когда отецъ его прогналъ литовцевъ изъ Новгородской земли и, послѣ продолжительнаго преслѣдованія ихъ, заѣхалъ за сыномъ своимъ въ Витебскъ. Въ 1253 году литовцы опять сдѣлали набѣгъ на Новгородскую землю. В. А. съ новгородцами догналъ ихъ близъ Торопца, побилъ ихъ и отгналъ у нихъ полонъ. Въ великомъ княжествѣ въ это время шла глухая борьба между братьями Ярославичами, а въ самомъ Новгородѣ образовались двѣ партіи, большіихъ и меньшихъ, изъ которыхъ первая стояла на сторонѣ вел. кн. Александра Ярославича. Но партія меньшихъ, очевидно, взяла верхъ; новгородцы, прогнавъ отъ себя В. А., пригласили къ себѣ Ярослава Ярославича Тверскаго. В. засѣлъ въ Торжкѣ и обо всемъ извѣстивъ отца, Александръ, захвативъ съ собой В., подошелъ къ Новгороду и потребовалъ головы оклеветаннаго передъ нимъ посадника Ананія, но ограничился только замѣною послѣдняго другимъ посадникомъ, Михалкомъ (Степановичемъ), тайнымъ врагомъ Ананія. Посадивши въ Новгородѣ опять своего сына, Александръ возвратился во Владиміръ. Къ сожалѣнію, лѣтописи ничего не говорятъ о томъ, куда, въ томъ же году, дѣвался Василій. Въ 1256 г. на Нарову пришли шведы, Емь, Сумъ и др., и начали ставить городъ; не имѣя у себя князя, новгородцы просили помощи у Александра, который и ходилъ, съ низовскими и новгородскими полками на Емь, воевалъ поморье и много вреда учинилъ неприятельской странѣ. Возвратившись изъ похода, онъ опять посадилъ въ Новгородѣ Василія, а самъ уѣхалъ во Владиміръ. Въ 1257 г. въ Новгородъ пришла злая вѣсть, что татары хотѣли брата на новгородцахъ тамгу и десятину. Большинство ничего не хотѣло платить тата-

рамъ, и къ нему принадлежалъ В. А., очевидно, перешедшій, почему-то, на сторону противниковъ своего отца. Но, зная крутой нравъ послѣдняго, онъ бѣжалъ во Псковъ, когда тотъ пришелъ съ татарами въ Новгородъ. Новгородцы отдѣлялись дарами для хана и татары ушли, а разгнѣванный Александръ выгналъ сына изъ Пскова и отправилъ его «въ Низъ», т. е. въ Суздальскую землю; тѣхъ же, «кто Василья на зло повелъ», казнилъ: «овому носа урѣзаша, а иному очи выимаша». Новгородцы, въ свою очередь, убили Александра ставленника Михалка. Съ этихъ поръ В. А., потерявшій довѣріе отца, не принимаетъ участія ни въ какихъ дѣлахъ; по крайней мѣрѣ, лѣтописи не говорятъ о немъ до самой кончины его, т. е. до 1271 г. В. А. потомства не оставилъ. Неизвѣстно, былъ ли онъ женатъ. Александръ Невскій желалъ устроить бракъ его съ Христіной, дочерью норвежскаго короля Гакона. Отправляя, въ 1251 г., пословъ къ послѣднему въ Дронтеймъ, съ представленіемъ, что его финмаркскіе подданные грабятъ нашу «Лопь и Корелію, Александръ вмѣстѣ съ тѣмъ наказатъ посламъ, чтобы они лично узнали Гакову дочь: Гакоузъ изъявилъ согласіе на бракъ; но наступившая потомъ смутная пора на Руси—и отъ княжескихъ раздоровъ, и отъ татар—отвлекла Александра отъ этого дѣла, и бракъ не состоялся. См. подъ упоминаемыми въ статьѣ годами. Полн. собр. лѣт., томы I, III, IV, V, VII, IX и XV.

А. Экземпларскій.

Василій Александровичъ — кн. Брянскій (по лѣтописи—Дебрянскій), сынъ А. Глѣбовича Смоленскаго. Съ первыми годами XIV ст. въ Брянскомъ удѣлѣ наступили смуты, приведшія удѣлъ въ подручничество литовскаго князя. Въ 1309 г. брянскій кн. В. А. изгнанъ былъ изъ удѣла дядей своимъ Святославомъ Глѣбовичемъ. Въ слѣдующемъ 1310 г. онъ подошелъ къ Брянску, съ татарами, въ надеждѣ вырвать княжество изъ рукъ дяди. Митрополитъ Петръ, находившійся въ это время въ Брянскѣ, уговаривалъ Святослава или подлѣиться княженіемъ съ Василіемъ, или удалиться, не вступая въ бой. Князь гордо заявилъ, что брянцы его не отпустятъ; но послѣдніе во время битвы измѣнили ему: побросали стяги и бѣжали. Святославъ, продолжая драться при помощи только своей дружины, палъ въ битвѣ: и побѣдители разграбили городъ. Въ томъ же 1310 г. В. А. ходилъ къ Карачеву и убилъ тамошняго князя Святослава Метиславича. В. А. скончался въ 1314 г. Болѣе о немъ ничего неизвѣстно. Отверга (по замѣчанію С. В. Соловьева—голословно) извѣстіе Николовой лѣт., что этотъ В.—сынъ Александра Глѣбовича, «братаничъ» Святослава Глѣбовича, Карамзинъ говоритъ, что В. могъ быть внукомъ Романа Михайловича Брянскаго. По родословнымъ В. А. имѣлъ сына Ивана. Ср. подъ указанными год. Полн. с. р. л. IV, V, VII и X. *А. Экземпларскій.*

Василій Александровичъ — князь Пронскій, сынъ пронскаго кн. А. Михайловича. Лѣтописи отмѣчаютъ только годъ его смерти—1351 (Карамзинъ почему-то выставяетъ 1350, а Соловьевъ—1349 г.). Это—князь

спорный. Олега Ивановича считали и до сихъ поръ большинство считаетъ сыномъ Ивана Ивановича Коротогода, а самъ Олегъ, въ официальныхъ документахъ считаетъ себя сыномъ Ивана Александровича, т. е. внукомъ Александра Михайловича. Такимъ образомъ надо предположить, что или у Александра Михайловича, кромѣ Ярослава-Димитрія и Василія, былъ еще третій сынъ Иванъ, не упоминаемый лѣтописями, или что В. Александровичъ лѣтописей есть то же лицо, что Иванъ Александровичъ офиц. документовъ. Одинъ источникъ полулѣтописнаго характера, не называя Василія, называетъ Ивана Александровича (рукоп. въ Рязани: «Достопамятности въ Росс. исторіи...», которую Калайдовичъ называетъ «Лѣтописью Рязанскою»). Хотя изъ лѣтописей этого и не видно, но послѣ Ярослава-Димитрія, т. е. съ 1344 г., Иванъ Александровичъ, предполагается, долженъ былъ занимать великокняжескій рязанскій столъ, который потомъ онъ и передалъ сыну своему, знаменитому Олегу. Полн. собр. рос. лѣт. VII, 215; IX подъ 1351 г.; «Акты Ист.» I, № 2; «Собр. гос. гр. и д.», I, №№ 36, 48, 65, 115 и 116; «Ист. Ряз. кн.» Иловайскаго въ его «Сочин.», I, 206—210.

А. Экземпларскій.

Василій Андреевичъ—удѣльный кн. Суздальскій (1264—1309), потомки котораго носили титулъ великихъ князей. Объ этомъ князѣ говоритъ только «Никоновъ лѣтописецъ», которая извѣстія о немъ перепутываетъ: въ одномъ мѣстѣ она называетъ его сыномъ Михаила Андреевича, между тѣмъ какъ гораздо вѣроятнѣе, что онъ былъ его братомъ и происходилъ вмѣстѣ съ нимъ, не отъ сына Александра Нвскаго, Андрея Александровича, а отъ брата его Андрея Ярославовича. См. «Нижегор. лѣтоп.», изд. Гацкимъ; Храповицкаго; «Краткій очеркъ истор. Нижняго Новгорода» (ч. I, гл. 1); А. Экземпларскій, «Великіе и удѣльные князья въ татарскій періодъ» (II, 388, 396—7).

А. Э.

Василій Андреевичъ—первый удѣльный князь Пожарскій, племени князей стародубскихъ (Стародуба Суздальскія земли). Онъ упоминается лишь въ родословныхъ и можетъ быть отмѣченъ здѣсь только, какъ родоначальникъ угасшихъ въ 1685 г. князей Пожарскихъ. Отецъ его Андрей Ѳedorовичъ, удѣльный кн. Стародубскій (1330—1380), первый началъ дробить Стародубскій удѣлъ между своими сыновьями и старшему (а по нѣкоторымъ родословнымъ, второму) сыну В. выдѣлилъ селеніе Погарь (см. это сл.), смѣшиваемое нѣкоторыми—напр., А. Ѳ. Малиновскимъ въ его «Біографіи» Д. М. Пожарскаго,—съ Погаромъ стародубско-черниговскимъ, называвшимся до вѣнствія Батяя Радогостемъ, или Рѣдогостемъ, Радогостемъ. В. Андреевичъ имѣлъ одного только сына Данила, бывшаго, кажется, еще удѣльнымъ княземъ. См. родословныя и книгу В. Чергежа. Ср. А. Экземпларскаго, «Великіе и удѣльные князья въ татарскій періодъ» (II, 183—4, 186—191).

А. Экземпларскій.

Василій Андреевичъ, по прозванію Щербатый—удѣльный князь Оболенскій, сынъ А. Константиновича тарусско-оболенскаго.

Объ этомъ послѣднемъ князѣ мы знаемъ только изъ родословныхъ, что онъ жилъ въ XIV—XV в. и имѣлъ сына Василія, не бывшаго уже удѣльнымъ и писавшагося княземъ Шербатово. Этотъ В. В. считается родоначальникомъ князей Шербаговыхъ. А. Э.

Василій Аванасъевичъ—удѣльный князь Шехонскій, племени кн. Ярославскихъ, младшій сынъ Ае.-Андрея Ивановича, перваго удѣльнаго кн. Шехонскаго. Изъ духовной грамоты Василія Темнаго видно, что В. Аванасъевичъ, вмѣстѣ съ старшимъ братомъ своимъ Семеновъ, продалъ свой удѣлъ женѣ Темнаго, Марѣ Ярославнѣ (до 1462 г.). Отсюда можно заключить, что братья владѣли удѣломъ съобща, сначала даже вмѣстѣ съ матерью своей Аграфеной, какъ это видно изъ общей ихъ данной Троицкому Сергіеву монастырю на «монастырекъ» св. Николая на Шекснѣ. См. «Собр. гос. гр. и д.» I, № 86; «Акты, относящ. до юридическаго быта» I, № 63, VII. А. Э.

Василій Борисовичъ—кн. Ростовскій, сынъ В. Васильевича Ростовскаго. Лѣтописи передаютъ о немъ только одно—что онъ родился 16 апрѣля 1268 г. А. Э.

Василій Васильевичъ (р. 1330, † 1362)—кн. Кашинскій, сынъ Василія Михайловича I, кн. Кашинскаго и в. кн. Тверскаго. Въ 1347 г., когда Всеволодъ Александровичъ Холмскій уступилъ Тверь дядѣ своему, Василью Михайловичу I. Послѣдній, уходя на великокняжескій столъ, отдалъ Кашинъ одному изъ двухъ сыновей, и надо полагать, Василью, который подлѣ 1362 г., названъ въ лѣтописяхъ кн. Кашинскимъ, между тѣмъ какъ братъ его Михаилъ, подлѣ 1349 г., когда отецъ ихъ сидѣлъ въ Твери, названъ тверскимъ, т. е. не имѣвшимъ удѣла, а жившимъ въ Твери при отцѣ. В. В. скончался въ 1362 г., не оставивъ потомства. См. Полн. собр. р. л., IX, подлѣ 1347—1349 и 1362 г. проф. Иноземцева, «Удѣльные кн. кашинскіе» (въ «Чтеніяхъ М. О. И. и Д. Р.» 1873 года, IV); А. Экземпларскаго, «Великіе и удѣльные кн. въ тат. пер.» II, 525; «Удѣльные кн. кашинскіе»—брошюра, принадл., кажется, автору «Родосл. росписи пот. Рюрикова дома», т. е. Н. Головину, потому кн. Кашинскихъ. А. Э.

Василій Васильевичъ—кн. Ярославскій, сынъ Василія Всеволодовича (1229—1249), кн. Ярославскаго. Онъ упоминается въ одной Никои. лѣтописи и только одинъ разъ, подлѣ 1249 г., гдѣ говорится о смерти его отца. Такъ какъ Ярославскій столъ, по смерти Василія Всеволодовича, занялъ братъ его Константинъ, а потомъ онъ перешель, съ рукой дочери Василія Всеволодовича, Маріи, къ кн. Смоленско-можайскому Ѳеодору Ростиславичу Черному, то надо полагать, что В. В. умеръ въ младенствѣ. А. Э.

Василій Васильевичъ (1339—1380) кн. Ярославскій, старшій сынъ В. Давидовича Грознаго. Хотя В. В. занялъ Ярославскій столъ въ 1345 г., т. е. по смерти отца своего, но лѣтописи не упоминаютъ о немъ до 1375 г. Лѣтописи говорятъ о Черной смерти, посѣтившей Ростовскую область въ 1364 г., и о взятіи Ярославля, въ 1372 г. новгородцами (т. е. новгородской вольницей)—но объ ярослав-

скомъ князѣ не упоминаютъ. Только подлѣ 1375 г. онъ отмѣчаютъ участіе его въ походѣ Димитрія Ивановича (Донскаго) на Тверь. Есть извѣстіе, что В. В. участвовалъ въ знаменитой Куликковской битвѣ (1380 г.), дѣйствуя на лѣвомъ крылѣ. Когда онъ скончался—неизвѣстно. Послѣ него остались сыновья: Иванъ и Ѳеодоръ, занимавшіе Ярославскій столъ; Семень и Димитрій, изъ которыхъ первый началъ собою рядъ удѣльныхъ кн. Новленскихъ, а второй—Заозерскихъ; наконецъ—Иванъ - Воинъ, называемый въ родословныхъ кн. Ярославскимъ. См. Полн. собр. р. л. IV, V, VIII, IX, X, XV подлѣ показанными въ статьѣ годами. А. Э.

Василій Васильевичъ—кн. Боровскій—см. Василій Ярославичъ, кн. Боровскій.

Василій Васильевичъ—по прозванію Гребенка, безудѣльный кн. Шуйскій. См. Шуйскій-Гребенка, кн. Василій Васильевичъ.

Василій Владиміровичъ—удѣл. кн. Серпуховско-перемышльскій (владѣлъ, по поламъ съ братомъ Андреемъ, и Угличемъ), самый младшій, седьмой сынъ В. Андреевича Храбраго, род. 9 июля 1394 г. Лѣтописи мало сообщаютъ о немъ свѣдѣній: въ 1414 г. онъ вмѣстѣ съ братомъ своимъ Андреемъ, участвовалъ въ походѣ великокняжескаго брата, Юрія Димитріевича галицкаго, на Нижній-Новгородъ, противъ Данила и Ивана Борисовичей, дѣтей В. Константиновича нижегородскаго, отстаивавшихъ свою отчину отъ вел. кн. Московскаго, получившаго на нее ярлыкъ отъ хана. Въ 1427 г. «моръ великъ бысть во всѣхъ градѣхъ русскихъ, мерли прышомъ»—тогда-то и скончался бездѣтнмъ В. В., оставивъ только вдову-жену, именемъ Ульяну, неизвѣстнаго происхожденія, которую П. Н. Петровъ почему-то называетъ Михайловною. См. «Полное собраніе русск. лѣтопис.» VI, 124, 143; VIII, 64, 94; XV, 487; «Никон.» IV, 256, V, 94; Ср. А. Экземпларскаго, «Великіе и удѣльные князья въ татарскій пер.» II, 302, 310; П. Н. Петрова, «Исторія родовъ русскаго дворянства». А. Э.

Василій Владиміровичъ—сынъ В. Андреевича, кн. Старицкаго, потомъ Дмитровскаго. Объ этомъ князѣ до насъ дошли противорѣчивыя извѣстія. Курбскій, бывшій тогда уже въ Литвѣ, пишетъ, что Иванъ Грозный приказалъ разстрѣлять изъ ружья жену Владиміра и двухъ сыновей его; а Таубе и Крузе, бывшіе тогда при царѣ, свидѣтельствуютъ, что Иванъ Грозный приказалъ отравить ядомъ какъ Владиміра, такъ и дѣтей его. Это было въ 1569 г., а между тѣмъ въ духовномъ завѣщаніи царя, писанномъ около 1572 г., В. В. упоминается. Въ 1573 г. мы видимъ его посаженнымъ отцомъ на свадьбѣ сестры его Маріи съ королемъ ливонскимъ Магнусомъ. А. Э.

Василій Всеволодовичъ—удѣл. кн. Ярославскій, старшій сынъ В. Константиновича I, кн. Ярославскаго, род. не позже 1229 г. Въ первый разъ онъ упоминается въ лѣтописяхъ подлѣ 1238 г., какъ одинъ изъ князей, спасшихся отъ меча Батыева. Въ 1239 году, вмѣстѣ съ другими князьями, онъ ѣздилъ въ Орду «про свою отчину», т. е. для утвержденія своего, волею хана, на Ярославскомъ княже-

ствѣ и отпущенъ Батмемъ съ честью. Послѣ того В. В. еще два раза ѣздилъ въ орду: въ 1244 г., съ Владиміромъ Константиновичемъ Углицкимъ, также какъ и въ 1239 году, «про свою отчину», и въ 1245 г., съ в. кн. Ярославомъ Всеволодовичемъ, неизвѣстно по какому случаю; онъ скончался въ 1249 году во Владимірі. Отъ брака съ Ксеной, неизвѣстной по происхожденію, В. В. имѣлъ сына Василія, который упоминается подъ годомъ смерти отца своего и о которомъ болѣе ничего неизвѣстно, и дочь Марію. Александръ Невскій, ростовскій и бѣлозерскій князь Борисъ и Глѣбъ Васильковичи, съ своей матерью, провожали тѣло своего родича, которое погребено было въ Ярославлѣ, въ Успенской златоверхой церкви. Василій Всеволодовичъ, какъ и братъ его Константинъ, причислены правосл. церковью въ лику святыхъ. Мощи ихъ до 1744 года открыто почивали въ Успенской соборной церкви, въ придѣлѣ во имя этихъ св. князей. Въ помянутомъ году, во время бывшаго въ соборѣ большого пожара, отъ мощей остались только нѣкоторыя части, и по настоящее время хранящіяся въ соборѣ въ особу устроенной ракъ. Память этихъ князей мѣсто празднуется 3 іюля. См. Полн. с. р. л. I, 200—2, 225—6; IV, 33, 38; V, 174; VII, 143, 159; XV, 396, 400; «Никон.» III, 4, 18—19, 32; «Степ. кн.» I, 392; «Житіе князей», сост. инокомъ Пахоміемъ, въ «Яросл. епарх. вѣд.» 1874, № 40; «Словарь ист. о русск. св. и пр.».

Василій Гедиминовичъ — см. Любаръ-Василій Гедиминовичъ.

Василій Давидовичъ Грозный, кн. Ярославскій, сидѣлъ на Ярославскомъ княжествѣ въ то время, когда Москва, въ лицѣ своихъ князей, энергично стремилась къ матеріальному усиленію на счетъ своихъ сосѣдей и къ полному преобладанію въ семьѣ князей сѣверо-восточной Руси. Какъ видно, онъ не сразу понялъ политику современнаго ему московскаго князя Ивана Калиты и даже женился на его дочери Евдокии. Особенно Калита старался сломить тверского князя, какъ болѣе серьезнаго соперника Москвы. Въ 1339 г., «по думѣ» — т. е. по интригамъ—Калиты, ханъ вызвалъ въ Орду Александра Михайловича Тверскаго и В. Д-ча. Калита, вѣроятно боясь, чтобы совмѣстныя дѣйствія князей, къ которымъ присталъ и Романчукъ Бѣлозерскій (Романъ Михайловичъ), не повели въ Орду къ нежелательному для него обороту, выслалъ отрядъ въ 500 чел., чтобы схватить В. Д-ча; но послѣдній отбѣлся отъ этого отряда и благополучно прибылъ въ Орду. Какъ видно по послѣдствіямъ, противники Калиты если и не были наказаны ханомъ, то и не поколебали довѣрія послѣдняго къ московскому князю. Въ 1340 г. скончался Иванъ Даниловичъ и князья: тверской, ярославскій и суздальскій Константинъ Васильевичъ «сопрошася... о великомъ княженіи» и отправились въ Орду; поѣхалъ и сынъ Ивана Даниловича, Семенъ. Но Калита не съ пустыми руками ѣздилъ въ Орду: ханъ объявилъ великимъ княземъ Семена. Волей-неволей В. Д. долженъ былъ признать подручничество свое Москвѣ; въ томъ же году онъ, какъ и всѣ другіе удѣльные князья, принималъ уча-

стіе въ походѣ московскихъ войскъ на Торжокъ. В. Д. скончался зимой 1345 г. и погребенъ въ ярославскомъ Преображенскомъ соборѣ. Отъ брака съ дочерью Калиты онъ имѣлъ трехъ сыновей: Василія, Глѣба и Романа. «Полн. с. р. лѣт.» I, 229; III, 79; IV, 49, 54—7; V, 216, 221—2, 224; VII, 128, 205—7, 210; XV, 414, 422; «Никон.» III, 125, 165, 172—3, 179, 182; «Прод. Нестора» 73, 85, 89. Ср. Экземплярскаго, «Великіе и удѣльные князья въ татарскій періодъ» II, 84—87. *А. Экземплярскій.*

Василій Димитріевичъ Кирдяма—старшій сынъ Д.-Фомы Константиновича сузд.-нижегородскаго, кн. Суздальскій и Городецкій, род. около 1350 † 1403. Онъ выступает на политическое поприще съ 1364 года. Когда Борисъ Константиновичъ занялъ нижегородскій столъ помимо старшаго брата, Димитрія-Фомы, послѣдній отправилъ сыновей своихъ, В. и Семена, для переговоровъ съ похитителемъ нижегородскаго стола. Борисъ не пустилъ племянниковъ въ городъ, и В. отправился въ Орду, откуда вывезъ орду ярлыкъ на великое княжество Владимірское. Димитрій, отказался отъ ярлыка въ пользу московскаго князя, но за то съ помощью московскихъ войскъ выгналъ изъ Нижняго Новгорода Бориса, которому далъ Городецъ, а въ Суздаль посадилъ сына своего В. Въ 1367 г. вмѣстѣ съ отцомъ и дядей В. преслѣдовалъ ордынскаго выходца Булатъ-Темира, напавшаго на приволжскія мѣста въ предѣлахъ Нижегородскаго княжества, а въ 1370 году отецъ посылалъ его на казанскаго князя Асана. Есть извѣстіе, приписывающее В. Кирдягѣ избіеніе, въ 1374 г., въ Нижнемъ Новгородѣ татарскаго посла Сарайки и его свиты. Черезъ два года послѣ того, В. и братъ его Иванъ съ нижегородскими войсками, при соучастіи войскъ московскихъ, ходили на Казань и, сильно побивши казанцевъ, взяли съ нихъ большую контрибуцію. Въ 1382 году, когда Тохтамышъ шелъ на Москву, Димитрій Константиновичъ, изъ чувства самосохраненія выслалъ на встрѣчу хану сыновей своихъ, Василія и Семена. Изъ подъ Москвы Тохтамышъ взялъ В. съ собой въ Орду, кажется, въ качествѣ аманата; тамъ В. томился до 1386 года, не выдержалъ и бѣжалъ, но, пойманный на дорогѣ, опять доставленъ былъ въ Орду, гдѣ принялъ отъ хана «систоу велику». Однако, онъ, кажется, успѣлъ какъ-то умилостивить Тохту, потому что послѣдній въ 1387 году отпустилъ его, давъ ему Городецъ. Въ томъ же году, при помощи московскихъ войскъ, вмѣстѣ съ братомъ всимъ Семеномъ, Кирдяпа выгналъ изъ Нижняго Новгорода дядю своего Бориса и далъ ему одинъ Городецъ. Въ 1393 году в. кн. В. Д. купилъ въ Орду ярлыкъ на Нижегородское княжество, на которомъ опять сидѣлъ Борисъ; овладѣвши Нижнимъ Новгородомъ, великій князь пошелъ на Суздаль, на В. К-пу и на брата его Семена. Неизвѣстно, чѣмъ кончился этотъ походъ. Кажется, братьямъ удалось потомъ овладѣть Нижнимъ Новгородомъ: у Татищева подъ 1394 год. есть извѣстіе, что Василій Димитріевичъ ходилъ къ Нижнему Новгороду на В. К-пу и на брата его Семена, и, «выведа ихъ, даде имъ градъ Шую». Надо

полагать, что братья, какъ самые старшіе въ родѣ князей сузд.-нижегородскихъ, были весьма недовольны такимъ незначительнымъ удѣломъ, какъ Шуя. Этимъ-то обстоятельствомъ и можно объяснить лѣтописное извѣстіе того же 1394 года, что В. и Семень «побѣжали» въ Орду добиваться своей отчины, что великій князь послалъ за ними погоню, но братья ускользнули отъ нея. Впослѣдствіи В., кажется, примирился съ великимъ княземъ; по крайней мѣрѣ со времени бѣгства въ Орду онъ ни разу не упоминается въ лѣтописяхъ, до самой кончины его, послѣдовавшей въ Городцѣ въ 1403 году. «На комъ былъ женатъ В. Д., неизвѣстно; дѣтей же имѣлъ четверыхъ: Ивана, Юрія, Ѳеодора и Данила. См. «Полн. соб. русск. лѣт.» IV (гг. 1382, 1387, 1405), V (гг. 1387, 1403), VI (гг. 1382, 1393—4, 1403), VIII (гг. 1365, 1367, 1370, 1376—7, 1382, 1387, 1393—4), «Никон.» (гг. 1365, 1367, 1370, 1376—7, 1382, 1387, 1393—4, 1405); Татиш. IV 375; «Нижегор. лѣт.» въ изд. Гаплицкаго. Ср. Храповицкаго, «Кр. очеркъ изъ Нижн.-Новгорода», ч. I; Экземплярскій, «Великіе и удѣльные князья», II, 424—6. *А. Экземплярскій.*

Василій Давровичъ—сынъ, по Герберштейну, Мениктара, или, по Разр. книгамъ, Мухехтара, брата казанскаго хана Алегамы. Онъ былъ однимъ изъ воеводъ вел. кн. Василя Ивановича; упоминается въ походѣ московскихъ войскъ, въ 1519 г., на Литву.

Василій Ивановичъ—великій кн. Рязанскій, единственный сынъ Ив. Ѳеодоровича, вел. кн. Рязанскаго, родился 1448, † 1483. Такъ какъ жена Ив. Ѳеодоровича умерла нѣсколько раньше его, то, умирая въ 1456 г., онъ поручилъ 8-лѣтнаго сына своего попеченію вел. кн. Московскаго, который и взялъ княжца, вмѣстѣ съ сестрой его Ѳеодосіей, къ себѣ въ Москву, а въ Переяславль и другіе рязанскіе города послалъ своихъ намѣстниковъ. Фактически Рязань была въ рукахъ великаго кн. московскаго; но ни Василій Темный, ни сынъ его Иванъ III не посягнули на самостоятельность Рязанскаго княжества, можетъ быть изъ уваженія къ покойному кн. Рязанскому, оказавшему московскому князю такое довѣріе, а можетъ быть, и боясь пока раздражать рязанцевъ, привыкшихъ къ своимъ прирожденнымъ князьямъ. Въ 1464 году Иванъ III и мать его отпустили юнаго В. на рязанское княженіе, а зимой въ томъ же году В. пріѣхалъ въ Москву вступилъ въ бракъ съ младшей, любимой сестрой Ивана III, Анной. Довольно продолжительное княженіе В. прошло тихо и незамѣтно, такъ что лѣтописи, послѣ 1464 г., отмѣчаютъ только время кончины его. Онъ оставилъ двухъ сыновей, Ивана и Ѳеодора, и неизвѣстную по имени дочь, бывшую потомъ въ замужствѣ за княземъ Ѳеодоромъ Ивановичемъ Бѣльскимъ. См. «Полн. соб. русск. лѣтописей» (IV—VIII) и «Никонова лѣт.» (подъ 1456, 1464 и 1483 годами).

А. Экземплярскій.

Василій Ивановичъ—кн. Березуйскій. Въ 1370 г. вел. князь литовскій Ольгердъ, по пути къ Москвѣ, остановился около Волоколамска, гдѣ началъ воевода кн. В. И. Б., который жаловалъ Ольгерда, стои

у города на мосту. Какой то литвинъ, незамѣтно пробравшись подъ мостъ, оттуда пронзилъ воеводу сулицей; отъ полученной раны князь разболѣлся и 6 ноября скончался, постригшись въ монахи. Въ родословныхъ мы не находимъ ни его, ни отца его, котораго одинъ большой синодикъ называетъ Иваномъ Дмитриевичемъ. См. «Полное собраніе рос. лѣт.» (I, 231; VIII, 17); «Др. Росс. Бивл.» VI, 451 (синодикъ). *А. Э.*

Василій Ивановичъ—младшій сынъ смоленскаго князя Ивана Александровича. Въ 1396! году, вѣроятно, вслѣдствіе какихъ нибудь междукняжескихъ распрей, Василій пришелъ въ Новгородъ, и новгородцы приняли его. Вскорѣ онъ куда-то вышелъ изъ Новгорода, но въ 1398 г. опять пришелъ туда вмѣстѣ съ Патрикіемъ Наримонтовичемъ, княземъ литовскимъ. На этотъ разъ, по замѣчанію лѣтописи, В. пришелъ въ Новгородъ, вслѣдствіе гоненій Вятота. «Полн. с. р. лѣт.» III (1397 г.), IV, V и VI (тоже), VIII (1396 года); «Никон.» (1398 г.). *А. Э.*

Василій Ивановичъ Шемячичъ—внукъ извѣстнаго Дмитрія Юрьевича Шемяки, кн. Галицкаго. Отецъ В. И., Иванъ Дмитриевичъ Шемякинъ (см. это имя), въ 1454 г. вынужденъ былъ бѣжать изъ Сѣверной Руси въ Литву, гдѣ получилъ «въ кормленіе» отъ Казимира IV Рыльского и Новгородъ-Сѣверскъ, которые перешли и къ сыну его. Со временемъ въ Литвѣ подняли гоненіе на православную вѣру, и вслѣдствіе этого, въ 1500 г., В. И. обратился къ вел. кн. Московскому съ просьбой принять его къ себѣ на службу и съ вотчинами, на что Иванъ III далъ свое согласіе. Съ 1501 г., между Москвой и Литвой начинаются ожесточенныя столкновенія. Въ этомъ году московскіе воеводы ходили на Литву; съ ними былъ и В. И. Онъ участвовалъ и въ походѣ подъ Оршу, Витебскъ и Мстиславль великокняжескаго сына Дмитрія Жлика, въ 1502 г.; въ декабрѣ того же года онъ, съ Семеновомъ Стародубскимъ, опять ходилъ на Литву. Въ 1509 г. между вел. кн. Вас. Ив. и польскимъ королемъ состоялся мирный договоръ, по которому Шемячичъ, въ числѣ другихъ князей, бывшихъ подручниками Литвы, написанъ въ сторону вел. кн. Московскаго, т. е. въ число «служебныхъ» московскихъ князей. Война съ Литвой вскорѣ возобновилась. Участвіе В. И. въ нихъ отмѣчено подъ 1513 г. Подъ 1517 г. есть извѣстіе, что В. И. прислалъ въ Москву своего человѣка, Михаила Янова, съ извѣстіемъ, что онъ побилъ крымскихъ татаръ, приходившихъ на путыльскія мѣста. Въ томъ же 1517 г. мы видимъ В. И. въ Москвѣ: стародубскій князь Василій Семёновичъ донесъ на него, что онъ сносится съ Литвой, но В. И. совершенно оправдался. Однако, въ 1523 г. на него опять пала подозрѣнія въ измѣнѣ; онъ явился въ Москву, сначала былъ обласканъ, а чрезъ нѣсколько времени былъ заключенъ подъ стражу; у его княгини, привезенной въ Москву, отняты были всѣ боярینی, составлявшія ея дворъ. Дѣло Шемячича считалось тогда почему-то дѣломъ крупнымъ; о немъ говорить въ своихъ запискахъ и Герберштейнъ. Въ самой Москвѣ, какъ видно

изъ нѣкоторыхъ послѣдующихъ эпизодовъ, напримеръ изъ дѣла Максима Грека, было двѣ партіи, за и противъ Шемячича; кн. Курбскій также вспоминаетъ объ этомъ дѣлѣ и, понятно, говорить въ пользу послѣдняго удѣльнаго князя на Руси», каковыми считали В. И. Шемячичъ скончался въ заточеніи въ 1529 г. Онъ имѣлъ сына Ивана, умершаго въ 1561 г. иномъ троицкаго сергіева монастыря, и двухъ дочерей. «Поли. собр. русск. лѣт.» III, 1529 г.; IV, 1500 г.; VI, 1500—1, 1509, 1518, 1523 гг.; VII, 1518; VIII (=VI). *А. Экземпларскій.*

Василій Ивановичъ, по прозванію Голица—удѣльный князь Голубѣвскій—см. Небогатые князья.

Василій Константиновичъ—удѣл. кн. Галицкій (Галича Костромскаго), младшій сынъ К. Ярославича, перваго удѣл. кн. Галицкаго. Этотъ князь упоминается въ лѣтописяхъ только одинъ разъ подъ 1310 г. по случаю рожденія у него сына Феодора. Въ лѣтописяхъ онъ совершенно опредѣленно называется кн. галицкимъ и внукомъ Ярослава. Только Никон. сборникъ смѣшиваетъ этого князя съ соименнымъ ему кн. Ростовскимъ (подъ 1310 г.). Эту ошибку принялъ и «Указатель къ П. С. Р. Л.», а С. М. Соловьевъ, какъ бы желая примирить противорѣчіе Никоновскаго сборника съ другими лѣтописями, годомъ рожденія Феодора Галицкаго считаетъ 1310 г., а Феодора Ростовскаго—1311. «Поли. собр. русск. лѣт.» (IV, 47; V, 205; VII, 186; X, подъ 1310 г.). Ср. «Ист. Россіи» Соловьева (изд. 1870 III, 279, 290); А. Экземпларскій: «Велик. и удѣл. кн. въ тат. пер.» II, 210, пр. 601. *А. Э.*

Василій Константиновичъ—кн. Ростовскій, младшій сынъ Константина Борисовича Ростовскаго. Въ лѣтописяхъ мы находимъ только два извѣстія объ этомъ князѣ: подъ 1291 г. онъ отмѣчаютъ его рожденіе, а подъ 1316 г. встрѣчаемъ извѣстіе о томъ, что этотъ князь пришелъ изъ Орды съ татарскими посланцами, Казачіемъ и Сабачіемъ, которые «многа зла сотвориша въ Ростовѣ». Такъ какъ въ это время шла борьба за великокняжеское достоинство между тверскимъ княземъ Михаиломъ Ярославичемъ и московскимъ Юріемъ Даниловичемъ, около которыхъ группировались остальные князья сѣверо-восточной Руси, то надо полагать, что приходъ Василія изъ Орды съ татарами былъ въ связи съ этой борьбой князей Тверскаго и Московскаго. Онъ оставилъ сыновей Феодора и Константина. Князя этого смѣшиваютъ съ соименнымъ ему кн. Галицкимъ (см. В. Константиновичъ, кн. Галицкій). «Поли. собр. русск. лѣт.» (IV, 48; V, 206; VII, 187); «Никонова лѣтопись» III, 89 (акад. изд.). *А. Э.*

Василій Константиновичъ (1365—1375)—кн. Ростовскій, сынъ Константина Васильевича Ростовскаго, отъ брака его съ Марьей Ивановной, дочерью Ивана Калиты. Объ этомъ князѣ лѣтописи сохранили одно только извѣстіе, что онъ принималъ участіе въ 1375 г. въ походѣ в. кн. Дмитрія Ивановича на Тверь. Нѣкоторые изъ родословныхъ, исключительно новѣйшія, или смѣшиваютъ этого князя съ младшимъ братомъ его Владиміромъ и въ такомъ случаѣ, называютъ его двумя именами

(Владиміръ—Василій), или же принимаютъ только одного Василія, ничего не говоря о Владимірѣ, котораго старыя родословныя считаютъ отдѣльно отъ Василія. «Поли. собр. русск. лѣт.» IV, 70; V, 233, VIII, 22. Родословныя кн. Долгорукова и Головина, а также «Историческое довѣствованіе» Щербатова. *А. Э.*

Василій Константиновичъ, кн. Рязанскій, сынъ Константина Романовича Рязанскаго. Только одна Никонова лѣтоп. сохранила о немъ единственное извѣстіе подъ 1308 г.: «того же лѣта убиенъ бысть въ ордіи в. Кн. Константиновичъ рязанскій». Въ томъ же году и самая Рязань (лѣтопись разумѣетъ здѣсь, конечно, Рязанскую землю) потерпѣла нападеніе отъ татаръ, которое, надо полагать, было въ связи съ убіеніемъ рязанскаго князя. Потомства онъ не оставилъ. «Никон. лѣт.» (III, 105). Ср. Иловайскаго, «Ист. Рос. кн.»; Экземпларскаго, «Великіе и удѣльные кн. въ тат. періодѣ» II, 577—8. *А. Э.*

Василій Львовичъ—кн. Ярославскій, сынъ Льва Даниловича, по прозванію Зубатаго, кн. Ярославскаго. См. Вѣкошкины, Зубатые, Луговскіе и Львовы князья.

Василій Михайловичъ I—князь Кашинскій и вел. кн. Тверской (1319—1368), младшій изъ сыновей М. Ярославича, вел. кн. Тверскаго. Отправившись въ 1319 г. въ Орду, М. Ярославичъ раздѣлилъ между сыновьями отчину свою, и В. Михайловичу достался Кашинъ. Впрочемъ, до 1339 г. В. Михайловичъ называется въ лѣтописяхъ Тверскимъ, и только съ этого послѣдняго года начинаетъ называться Кашинскимъ. Въ 1345 г., по кончинѣ вел. кн. Константина Михайловича, великокняжескій столъ долженъ былъ занять В. Михайловичъ, какъ старшій въ родѣ князей Тверскихъ; но онъ встрѣтилъ соперника въ лицѣ племянника своего, Всеволода Александровича Холмскаго, который въ Ордіи успѣлъ выхлопотать себѣ великокняжескій ярлыкъ. Дядя и племянникъ нѣсколько разъ ѣздили въ Орду; наконецъ, послѣ ордынскаго суда 1347 года, Василій Михайловичъ воротился въ свой Кашинъ. Въ 1348 г. между дядей и племянникомъ дѣло дошло было до кровопролитія, но ихъ примирилъ владыка Феодоръ: Всеволодъ удовольствовался Холмомъ, а В. Михайловичъ сѣлъ въ Твери. Въ 1351 г. ханскій посоль Ахматъ привезъ В. Михайловичу ярлыкъ на великокняжескій тверской столъ, и это обстоятельство, кажется, ободрило и подняло дядю на племянника. Выведенный изъ терпѣнія обидами дяди, Всеволодъ въ 1356 г. отправился во Владиміръ съ жалобой на В. М. митрополиту Алексію: но ни духовныя власти, ни великій князь Московскій не могли примирить дяди съ племянникомъ. Въ томъ же 1356 г. русскіе князья поѣхали къ новому хану Бердибеку; поѣхали и Василій со Всеволодомъ. Ханъ и ханша безъ суда выдали племянника дядѣ, который сильнѣе прежняго началъ тѣснить Всеволода, такъ что этотъ послѣдній ушелъ, въ 1358 г., въ Литву, откуда онъ, однако, возвратился въ 1359 г. и «взя миръ и любовь съ братьею своею, а кн. В. М., дядя ихъ, треть ихъ отчины отступился (чего прежде добивался Всеволодъ),

и раздѣлился волостями». Но В. М-чу грозила опасность съ другой стороны: соперникомъ ему выступилъ энергичный братъ Всеволода, кн. Микулинскій Михаилъ (см. Михаилъ Александровичъ, князь Микулинскій), В. М. умеръ въ 1368 г.—Отъ брака съ Еленой Ивановной, вѣнчаной Брянской, В. М. имѣлъ двухъ сыновей, Василія и Михаила.

«Полю. собр. рос. лѣт.», V (1319 г.), VII (1319, 1348—49), XV (1362); «Никон. лѣт.» (1329, 1339, 1345, 1348—49, 1351, 1356—59, 1362, 1364—66, 1368 г.); проф. Иноземцева, «Удѣльн. кн. кашинскіе» (въ «Чтен. И. О. И. и Др. рос.», 1873, кн. 4); А. Экземплярскаго, «Великіе и удѣльные князья въ татарскій періодъ» (II, 479—484). А. Э.

Василій Михайловичъ II—князь Кашинскій (1367—1382), единственный сынъ М. Васильевича, кн. Кашинскаго. Зимой 1373 скончался отецъ В. М., бывшій въ спорѣ съ вел. кн. Тверскимъ, Михайломъ Александровичемъ, и молодой кн. кашинскій пріѣхалъ въ Тверь со своими Кашинскими боярами, добилъ челомъ великому князю и отдался въ его волю. Но воля эта, должно быть, была крута, такъ какъ въ слѣдующемъ 1374 В. М. бѣжалъ въ Москву. Вскорѣ потомъ, заручившись обещаніемъ помощи со стороны Литвы, Михаилъ Александровичъ (см. это сл.), сложилъ (1375) крестное пѣлованіе къ вел. кн. Московскому. Съ Дмитріемъ Ивановичемъ московскимъ поднялся на Тверь почти всѣ князья древней Ростовско-Суздальской области; пошелъ съ нимъ и В. М. кашинскій, при чемъ «кашинцы и новоторжцы», замѣчаетъ лѣтописецъ, «яко и пѣши ополчишася на грабежъ». Война окончилась договоромъ, весьма невыгоднымъ для тверскаго князя: кашинскій князь становится совершенно независимымъ отъ тверскаго. Очень поэтому, правдоподобно извѣстіе нѣкоторыхъ сказаній о Куликовской битвѣ (1380), что В. М., обязанный своей независимостью кн. Московскому, участвовалъ въ послѣдней и былъ именно въ засадѣ вмѣстѣ съ кн. Дмитріемъ Волынскимъ-Боброкомъ. В. М. скончался 6 мая 1382 года. «Полю. собр. російскихъ лѣтописей», III (1375), IV (тоже), V (тоже), VIII (1375, 1382), XV (1373—74); «Никон. лѣтопись» (1373, 1375, 1382); «Собр. рос. гр. и д.» (I, № 28); «Вивлювика» Новикова (изд. 2), I, 79; Пособія см. подъ Василіемъ Михайловичемъ I-мъ. А. Э.

Василій Михайловичъ III—князь кашинскій (1370—1426), сынъ вел. кн. тверскаго М. Александровича. По смерти отца (1399) В. М., совмѣстно съ племянникомъ своимъ Иваномъ Борисовичемъ, получилъ въ удѣлъ Кашинъ и Коснятинъ. Родной братъ его, вел. кн. Иванъ, получилъ, кромѣ Твери, такъ много городовъ и селеній, что ставился сильнѣе всѣхъ другихъ тверскихъ князей, взятыхъ вмѣстѣ, и потому-то, вѣроятно, думалъ покрѣпить взять своихъ родичей въ руки. В. М. протестовалъ противъ стремленій Ивана; но сильный тверской князь оскорбился протестомъ и началъ тѣснить В. М., у котораго, въ 1401 г., отнялъ «озеро Лускоѣ и входъ Ерусалима» (Иерусалимская слобода Срѣтенскаго монастыря въ самомъ Кашинѣ), которые

отдалъ Ивану Борисовичу (см. это имя). Тверской князь былъ въ это время въ хорошихъ отношеніяхъ и съ Москвой и съ Литвой, а потому В. М. оставалось только обратиться къ духовной власти; онъ послалъ къ брату владыку Арсенія просить «объ общемъ судѣ», но вел. кн. гордо отвѣтилъ: «Суда-ти о томъ не дамъ», и В. ни съ чѣмъ возвратился изъ Твери въ Кашинъ. Въ 1403 г. вел. князь послалъ на Кашинъ сына своего Александра, который взялъ Кашинъ, а В. М. бѣжалъ въ Москву. Но въ томъ же году, при посредствѣ вел. кн. Московскаго, братья примирились. Миръ, однако, не былъ продолжителенъ; въ 1405 г. В. М., «не хотя самъ себя вдати въ напастъ», бѣжалъ опять въ Москву, а въ Кашинъ Иванъ послалъ своихъ намѣстниковъ. Между тѣмъ В. М. получилъ отъ вел. кн. московскаго Переславль, откуда, въ 1406 г., предварительно примирившись съ братомъ по собственному почину, пріѣхалъ въ Тверь. Въ томъ же году Иванъ Михайловичъ (см. это имя) послалъ брата съ войсками своими на помощь вел. кн. Московскому въ войнѣ его съ Витовтомъ. Въ 1412 г. между братьями опять произошло «нелюбие велие». Передъ отъѣздомъ своимъ въ Орду, куда звалъ его чрезъ «лютаго посла» Зелени-Салтанъ (Джедаль-эддинъ), Иванъ Михайловичъ приказалъ схватить какъ брата, такъ и жену его, бояръ и слугъ и отправить арестованныхъ въ Новый Городокъ; но кн. Кашинскій, воспользовавшись оплошностью стражи, бѣжалъ въ Москву. Между тѣмъ тверской и московскій князья отправившись въ Орду; поѣхалъ туда и В. М. и получилъ тамъ помощь. Однако тверское войско, бывшее въ Кашинѣ, и Иванъ Борисовичъ не пустили его въ Кашинъ, и В. М. опять ушелъ въ Орду. Въ 1425 году скончался Иванъ Михайловичъ; передъ смертью онъ примирился, наконецъ, съ братомъ и снова приказалъ ему Кашинъ. Не долго В. М. пожилъ въ покоѣ: въ 1426 г. двоюродный внукъ его Борисъ Александровичъ, занявъ великокняжескій тверской столъ, приказалъ взять его подъ стражу, и съ этого времени мы уже не встрѣчаемъ болѣе въ лѣтописяхъ никакихъ извѣстій о В. М. Онъ женатъ былъ дважды: 1) на неизвѣстной по имени дочери кievскаго князя Владиміра Ольгердовича и 2) на неизвѣстной по происхожденію Анастасіи, отъ которой имѣлъ сына Дмитрія.—В. Михайловичъ III былъ послѣднимъ удѣльнымъ княземъ Кашинскимъ; со времени арестованія его до 1486 г. Кашинъ съ волостями входилъ въ составъ волостей вел. кн. Тверскаго, а въ названномъ году вмѣстѣ съ Тверью присоединенъ былъ къ великокняжеству Московскому. «Полю. собр. рос. лѣт.», IV (гг. 1399, 1400, 1403, 1425, 1426), V (1399, 1403, 1412, 1426), VI (1404, 1406, 1426), VIII (1400, 1404—6), XV (1385, 1403); «Никон. лѣтопись» (1385, 1401, 1403, 1405—6, 1412, 1426). Пособія см. Василій Михайловичъ I-мъ. А. Э.

Василій Михайловичъ, кн. суздальскій. Наши историки, вслѣдъ за С. М. Соловьевымъ старающіеся доказать происхожденіе суздальскихъ князей отъ сына Александра Невскаго Андрея, а не отъ брата его Андрея Ярослав-

вича, считаютъ В. Михайловича сыномъ Михаила Андреевича, правнукомъ Александра Невского. Но «Никон. лѣтопись», на которой основываются помянутые историки, ведетъ родословную линію позднѣйшихъ князей суздальскихъ въ одномъ мѣстѣ отъ Андрея Александровича, а въ другомъ—отъ Андрея Ярославича, и уже по этому названной лѣтописи или даннымъ извѣстіямъ ея нельзя вѣрить безъ исправленія ея противорѣчій. В. умеръ въ 1809 г. См. «Никон. лѣт.» подъ 1264, 1809 и 1865 г. А. Экземпларскаго, «Великіе и удѣльные князья въ татарскій періодъ» (II, 396—8, пр. 1086).

Василій Михайловичъ Удалий (1460—1495), кн. Верейскій, старшій сынъ М. Андреевича кн. Верейскаго, выступает на сцену политической дѣятельности съ 1468 г. Въ этомъ и слѣдующемъ годахъ онъ участвуетъ въ походахъ противъ Казани, въ 1471—въ походѣ противъ Новгорода; вмѣстѣ съ отцомъ своимъ онъ осаждалъ городокъ Демонъ, который сдался имъ, заплативъ окупъ въ сто рублей, и былъ въ числѣ тѣхъ лицъ, къ которымъ новгородское посольство обращалось съ просьбой—бить челомъ вел. князю за В. Новгородъ. Не прошло послѣ этого и году, какъ В. Михайловичу пришлось участвовать въ походѣ противъ хана Ахмата, который въ 1472 году пошелъ къ г. Алексину. Наконецъ, В. М. участвовалъ въ новгородскомъ походѣ 1478 г., а въ 1480 г., вмѣстѣ съ сыномъ вел. князя Иваномъ и дядей послѣдняго, Андреемъ Меньшимъ, выступалъ на берегъ Оки, куда приходили татары съ ханомъ Ахматомъ. Въ 1483 г. вел. князь обрадованъ быть рожденіемъ ему внука Дмитрія. По этому случаю онъ хотѣлъ «сноху свою (Елену Степановну, жену Ивана Младого) дарити саженіемъ первые своей великие князны тѣрские». Оказалось, что это «саженіе» (драгоценное узорчато-ожерелье) Софья Ѧомииншна подарила племянницѣ своей, Марьѣ Андреевнѣ Палеологъ, при выходѣ ея въ замужество за В. Михайловича. Въ гнѣвъ вел. князь приказалъ отобрать у кн. Верейскаго все приданое жены его и, кромѣ того, «хотѣлъ его и со княгиню поимати». В. вмѣстѣ съ женой бѣжалъ въ Литву (въ 1484 г.). Заключенные въ томъ же году великимъ княземъ договоры съ отцомъ В. Михайловича и Михаиломъ Борисовичемъ Тверскимъ обязывали этихъ послѣднихъ съ В. Михайловичемъ «не ссылаться никотороу хитростію, ни къ себѣ его не примати». Въ 1493 году Софья Ѧомииншна выхлопотала В. Михайловичу прошеніе и дозволеніе возвратиться на родину, но невольный изгнанникъ почему-то не воспользовался этимъ. При заключеніи, въ 1494 г., договора между Иваномъ III и литовскимъ княземъ Александромъ, послѣдній обязывается В. Михайловича «не отлучати никуда, и пойдеть прочъ изъ земли, и его опять не примати». Ср. «Поли. собр. рос. л.» (IV, 1472 г.), V (1469 г.), VI (1471—2, 1478, 1480 и 1483 гг.), VIII (1470—2, 1478 и 1480 гг.), XV (1470 г.), «Никон. л.» (1468, 1471—2); «Собр. госуд. гр. и д.» I, №№ 118—120; А. Экземпларскаго, «Великіе и удѣльные князья въ татарскій періодъ» (II, 334—6).

А. Э.

Василій Мстиславичъ—старш. сынъ новгородскаго князя М. Мстиславича Удалого. О немъ сохранилось лишь два лѣтописныхъ извѣстія. «Поли. собр. р. лѣт.» I (1215 г.), III (1217 г.) и VII (1214 г.). А. Э.

Василій Пантелеймоновичъ (Пантелѣвичъ)—кн. Карачевскій, единственный сынъ Мстиславича Карачевского, правнукъ св. Михаила, кн. Черниговскаго. Лѣтописи передаютъ только одинъ фактъ изъ жизни этого князя: 23 іюля 1339 г. онъ убилъ дядю своего Андрея (по родословнымъ—Адріана) Мстиславича, кн. Козельскаго (а по родословнымъ—Звенигородскаго; Звенигорода кievскаго), въ Козельскѣ. «Поли. собр. р. лѣт.» VII и XV подъ 1339 г.

Василій Романовичъ—мд. изъ 2-хъ сыновей Р. Михайловича, первый удѣльный князь Сугорскій и вообще первый изъ второстепенныхъ удѣльных князей въ Бѣлозерскомъ удѣлѣ. Онъ скончался до 1380 г. и оставилъ четверыхъ (а по нѣкоторымъ родословнымъ—пятерыхъ) сыновей, отъ которыхъ пошли разныя отрасли Бѣлозерскаго княжескаго дома (см. Бѣлозерское княжество, т. V, стр. 219—20).

А. Э.

Василій Романовичъ—кн. Брянскій или, по лѣтоп., Дебрянскій, сынъ смоленскаго князя Р. Глѣбовича. Русскія лѣтописи ничего не говорятъ объ этомъ князѣ; но изъ польскихъ источниковъ мы о немъ кое-что узнаемъ (см. польскую Хронику Даниловича).

Василій Ростиславичъ, вел. князь Кіевскій. См. Рюрикъ-Василій Р.

Василій Святославичъ, кн. Смоленскій. См. Кропоткинъ князь.

Василій Семеновичъ—кн. стародубскій (Стародуба чернигов.), единственный сынъ Семена Ивановича Стародубскаго. Дѣдъ В. Семеновича, Иванъ Андреевичъ Можайскій, въ 1454 г. бѣжалъ въ Литву, гдѣ получилъ въ кормленіе Черниговъ, Стародубъ, Гомель и Любечъ; отецъ его, вслѣдствіе воздвигнутыхъ въ Литвѣ гоненій на православіе, въ 1500 г. отошелъ и съ волостями своими къ Москвѣ, а самъ В. С., въ 1508 г., по мирному договору вел. кн. Московскаго Василія Ивановича съ польскимъ королемъ Сигизмундомъ I, отписанъ въ сторону великаго князя Московскаго. Наравнѣ съ В. Ивановичемъ Шемячичемъ, онъ принималъ участіе въ походахъ московскихъ воеводъ на Литву въ первой четверти XVI в. Какъ отецъ его, такъ и онъ былъ не въ ладахъ съ В. Шемячичемъ (см. это имя), на политическую неблагонадежность котораго сдѣлалъ даже, въ 1517 г., доносъ въ Москву. См. «Поли. собр. р. лѣт.» VI, VII (на стр. 238) и VIII подъ 1509 г.

А. Э.

Василій Семеновичъ—удѣльный кн. Шуйскій (1414), единственный сынъ С. Дмитріевича, кн. Суздальскаго, внукъ в. кн. нижегородскаго Дмитрія Константиновича. Изъ шести сыновей его Александръ Глазатый былъ родоначальникомъ угасшихъ князей Шуйскихъ-Глазатыхъ, а чрезъ сына Ивана Барбашу—Барбашинныхъ; Иванъ Горбатый былъ родоначальникомъ Ш.-Горбатовыхъ. «Поли. собр. р. лѣт.», XV, 487 и родословныя; А. Экземпларскаго, «Вел. и удѣл. кн.» (II, 440).

Василій Юрьевичъ Квашня, по однимъ сказаніямъ—четвертый кн. галицкій, по другимъ—костромской, сынъ какого-то кн. Ю. Ярославича. Сказанія приписываютъ ему то, что относится къ В. Я. костромскому. Преданіе, естественно, могло передуться и генеалогію и хронологію князя. См. «Матер. для геогр. и стат. Россіи. Костромская губ.» (ред. Крживоблодскаго); Миловидовъ, «Очеркъ ист. Костромы», 54 А. Э.

Василій Юрьевичъ Косой, кн. звенигородскій (1421+1448), старшій изъ троихъ сыновей Ю. Дмитриевича, кн. Галицкаго. В. Косой начинаетъ упоминаться въ лѣтописяхъ съ 1433 г. Въ этомъ году, вмѣстѣ съ братомъ своимъ Дмитріемъ Шемякой, онъ пировалъ въ Москвѣ на свадьбѣ велик. князя Василія, на которой разыгралась извѣстная сцена изъ-за пояса. Оскорбленные Юрьевичи немедленно ушли къ отцу въ Галичъ; по дорогѣ они «пограбаша Ярославъ и казны всѣхъ князей разграбаша». Въ томъ же году Косой участвовалъ въ битвѣ отца своего съ вел. княземъ на берегу р. Клязьмы. По занятіи Юріемъ Москвы, народъ сталъ перебѣгать къ вел. кн. В. въ Коломну, данную ему Юріемъ по совѣту боярина Морозова. Юрьевичи убили этого боярина, считая его виновникомъ неблагопріятнаго для нихъ оборота дѣлъ, и бѣжали въ Кострому. Между тѣмъ отецъ ихъ примирился съ В., уступивъ ему Москву и обѣщавшись не принимать къ себѣ двухъ старшихъ сыновей своихъ и не помогать имъ. Въ происшедшей затѣмъ на берегу р. Кусы битвѣ Юрьевичи взяли верхъ, а въ 1434 г. в. кн. разорилъ Галичъ за то, что—въ противность договору—войска Юрія участвовали въ битвѣ при р. Кусы. Это обстоятельство возстановило связь между отцомъ и дѣтьми. Послѣ битвы въ Ростовской области, Юрій занялъ Москву, но вскорѣ скончался (6 июня 1434 г.), а В. Косой объявилъ себя великимъ княземъ, о чемъ извѣщаль младшихъ братьевъ своихъ, бывшихъ тогда во Владимірѣ, въ погонѣ за вел. княземъ. По записи или по другимъ какимъ-нибудь побужденіямъ, младшіе Юрьевичи послали въ Н. Новгородъ звать В. Васильевича на великокн. столъ, а старшему брату отвѣчали: «Если Богу не угодно было, чтобы княжилъ нашъ отецъ, то тебѣ-то мы и сами не хотимъ». При приближеніи соединенныхъ князей къ Москвѣ, В. Ю., забравъ казну отца своего, бѣжалъ въ В. Новгородъ. Пробывши въ Новгородѣ мѣсяца полтора, Косой пошелъ въ Заволочье, потомъ въ Кострому и началъ готовиться къ походу на вел. князя. Побитый на берегу рѣки Которосли, онъ бѣжалъ въ Кашия. Послѣ недолговременнаго мира великій князь выступилъ противъ В. Косого съ его же братомъ, Дмитріемъ Краснымъ. Враги сошлись у с. Скорятина, въ Ростовской области. Не надѣясь на свои силы, В. Ю. пустился на хитрости: желая «искрасти великаго князя», онъ предложилъ ему перемиріе до утра, что и было принято. Великій князь распустилъ своихъ ратниковъ «кормовъ деля» (на фуражировку), а Косой, пользуясь этимъ, хотѣлъ напасть на него. Но В. Васильевичъ во-время извѣщенъ былъ о грозившей ему

опасности, и моск. полки успѣли собраться своевременно: Косой былъ разбитъ, схваченъ и приведенъ къ вел. князю, который отправилъ его въ Москву. Часть вятчанъ, не успѣвшая во-время придти на помощь Косому, князя Брюхатаго взяла въ плѣнъ. Взявши съ него окупъ, вятчане, однако, не освободили князя. В. Васильевичъ, узнавши о такомъ вѣроломствѣ сподвижниковъ Юрьевича, приказалъ ослѣпить послѣдняго. Затѣмъ лѣтописи не говорятъ болѣе объ этомъ Юрьевичѣ до самой кончины его, послѣдовавшей, вѣроятно, въ заточеніи, въ 1448 г. В. Ю. былъ женатъ на неизвѣстной по имени дочери Андрея Владиміровича, кн. Серпуховско-радонежскаго, но не видно, чтобы отъ этого брака было потомство. «Полн. собр. рос. л.» III (1435—6 г.), IV (1433, 1435—7 г.) V (1433—37, 1448), VI (1433—6, 1448), VII (1434—6), VIII (1433—6, 1448), XV (1433—4); «Никон. л.» (1433—6, 1448) «Архангелогор. л.» (1436 г.); «Собр. гос. гр. и д.» I, №№ 49, 52; «Акты Арх. Эксп.» I, № 29. А. Э.

Василій Юрьевичъ—сынъ перваго удѣльнаго кн. шуйскаго Ю. Васильевича, внукъ Кирдяны. Этотъ В. Ю., какъ и братъ его Федоръ, жилъ въ самое бурное время XV в., когда происходила упорная борьба между вел. кн. В. Темнымъ и претендентами на великокняжескій столъ, князьями галицкими. Оба брата, въ качествѣ наслѣдственныхъ враговъ Москвы, ушли изъ своей отчины въ В. Новгородъ; въ 1445 г. мы видимъ В. въ г. Ямѣ (Ямбургѣ), засѣвши въ которомъ, онъ отбивался отъ осаждавшихъ городъ нѣмцевъ. Во время борьбы В. Темнаго съ Шемякой, В. Юрьевичъ присталъ къ послѣднему и даже заключилъ съ нимъ договоръ. Но В. Темный взялъ верхъ надъ Шемякой, и Юрьевичи должны были смириться передъ нимъ. Дѣти В., Василій Блѣдный и Михаилъ Шуйскіе, были въ московской службѣ. «Полн. собр. рос. лѣт.» IV (1445 г.); «Никоновы лѣтописи» (то же); «Нижегор. лѣтописецъ» въ изд. Гадицкаго; Храмцовскаго, «Кр. оч. ист. Н. Новг.», ч. I. А. Э.

Василій Ярославичъ Костромской (1272—1276). При жизни брата, Ярослава Ярославича Тверскаго, В. отклонилъ отъ Новгорода великую бѣду—нашествіе татаръ, которыхъ призывалъ противъ Новгорода его братъ. По просьбамъ Ратибора, новгородскаго тысяцкаго, ханъ уже приказалъ полкамъ выступить и наказатъ новгородцевъ. Но Василій успѣлъ убѣдить хана, что новгородцы не думали отвергать его власть, какъ доносилъ Ратиборъ, и ханъ воротилъ полки. Оказавъ Новгороду эту услугу, В. надѣялся безъ всякихъ споровъ быть выбраннымъ въ князья этого вольнаго города. Но ему явился соперникъ въ лицѣ его племянника, Дмитрія Александровича Переяславскаго, котораго поддерживалъ посадникъ бояринъ Павша. Дмитрій одержалъ верхъ. Думаютъ, что Василія не выбрали потому, что онъ требовалъ уничтоженія грамотъ, данныхъ Новгороду его братомъ, а Дмитрій согласился княжить на всей вотчѣ новгородцевъ. В., съ помощью татаръ и другаго племянника своего, Святослава Яросла-

вича Тверского, силою заставил новгородцев избрать его. Димитрій Переяславскій удалился въ свое княжество.—При В. Я. въ 1274 г. во Владиміръ на Клязьмѣ, куда приѣхалъ кievск. митрополитъ Кириллъ, былъ помѣстный соборъ. Въ посланіи Кириллъ громить народъ за языческие обычаи, духовенство—за нерадѣніе, но не говоритъ ни слова о княжескихъ усобицахъ, т. е. о корнѣ зла, и всё бѣды приписываетъ несоблюденію церковныхъ уставовъ. Въ 1275 г. произведена была вторая татарская перепись. *Е. Бѣловъ.*

Василій Ярославичъ—кн. Серпуховско-боровскій, единственный сынъ Я. Аѳанасія Владиміровича, князя Серпуховско-ярославца (мало-ярославца). Василій Ярославичъ, согласно договору съ вел. княземъ Московскимъ (около 1433 г.), служилъ ему вѣрно и не отступалъ отъ него даже въ черныя годы его жизни. Въ 1445 г. онъ выходилъ съ нимъ къ Мурому противъ казанскаго царя Улу-Махмета и къ Суздалью—противъ Махметовыхъ дѣтей, Мамутека и Агуба. Въ бою подъ Евоемьевымъ ман-ремъ (7 іюля) великій князь Вас. Вас. взятъ былъ въ плѣнъ, а израиленнй В. Я. успѣлъ бѣжать, съ небольшимъ числомъ ратниковъ. Когда Шемяка занялъ (1446 г.) Москву и ослѣпилъ вел. князя, В. Я. ушелъ отъ Юрьевича въ Литву, гдѣ получилъ отъ короля польскаго Бранскъ, Гомель (Гомель), Стародубъ, Мстиславль и др. мѣста. Изъ Литвы онъ вмѣстѣ съ другими изгнанниками пошелъ на помощь къ великому князю и участвовалъ въ борьбѣ съ Шемякой. Въ благодарности за труды В. Ярославича, вел. князь, договорной грамотой, утвердилъ за нимъ Боровскъ, Серпуховъ, Лужу, Хотунъ, Радонежъ, Перемышль, и, кромѣ того, далъ ему въ удѣль г. Дмитровъ. Въ 1452 г., когда Шемяка опять поднялся на вел. князя, В. Темный, выступая въ походъ, послалъ къ Устюгу В. Ярославича. Послѣ этого похода до 1456 г. въ лѣтописяхъ не встрѣчается извѣстій о В. Ярославичѣ;—въ іюль же названнаго года онъ вдругъ неизвѣстно почему схваченъ былъ въ Москвѣ, по приказу вел. князя, и отправленъ въ заточеніе въ Угличъ. Въ 1462 г. боярские дѣти В. Ярославича сговорились высвободить своего князя изъ неволи: они цѣловали другъ другу крестъ на томъ, чтобы напасть на Угличъ, освободить своего князя и бѣжать съ нимъ. Замыселъ этотъ открылся, и заговорщики преданы были жестокому казнямъ. Послѣ того В. Я. переведенъ былъ въ Вологду, гдѣ и скончался «въ желѣзахъ», уже при сынѣ В. Темнаго, Иванѣ III, въ 1483 г. Отъ перваго брака онъ имѣлъ сына Ивана, бѣжавшаго съ маичьей въ Литву, что касается второго брака, то родословныя насчитываютъ отъ него троихъ сыновей и говорятъ, что «въ изыманіи ихъ не стало», т. е. въ неопредѣленный періодъ времени отъ 1456 г., когда былъ схваченъ и отосланъ въ заточеніе ихъ отецъ. «Поля. собр. р. л.», III (1446 г.), IV и V (1445—7, 1456, 1462), VI и VII (1445, 1447, 1452, 1456, 1462), VI, VIII (1436, 1447, 1452, 1456, 1462, 1483 г.); «Николова дѣт.» (= V, и 1452 г.); «Соб. гос. гр. и д.» I, № 45. 49, 67 и 71; А. Экземплярскаго: «Вел. и уд. кн.» (II, 311—15). А. Э.

Василій Федоровичъ—удѣльный кн. Ромодановскій; см. Ромодановскіе князья.

Василій—последній князь Брянскій, о которомъ извѣстно только то, что, получивъ въ Ордѣ ярлыкъ на Брянское княжество въ 1356 году, онъ умеръ въ томъ же году въ Брянскѣ (см. Брянскъ, исторія; томъ IV, стр. 818).

А. Э.

Василій—кн. Козельскій; чей сынъ, не извѣстно. Объ этомъ князѣ до насъ дошло только одно извѣстіе, что онъ погибъ при взятіи Козельска Батыемъ въ 1238г.: «о князи Васильи», говорится въ лѣтописи, «не вѣдомо есть (т. е. куда онъ дѣлся), ни въ глаголаху, яко въ крови утонулъ есть, понеже убо младъ бяше». См. «Полное собраніе русскихъ лѣтописей» подъ 1238 г. тт. I, II (1237), IV и VII. А. Э.

Василій—князь Минскій (по лѣтописи «мѣньскій»), сынъ неизвѣстнаго отца, прямого потомокъ, по мѣтнію Карамзина, Изяслава, сына Владиміра св., и Рогнѣды. Лѣтопись только упоминаетъ о немъ, подъ 1326 годомъ, что Гедимины послалъ его въ Новгородъ Великій для заключенія мира съ новгородцами и нѣмцами. См. «Полное собраніе русскихъ лѣтописей», VII, 199. А. Э.

V. Василія еретики и раскольники:

Василій Богомилъ, родомъ болгаринъ, всю жизнь свою посвящалъ распространенію этого ученія (см. Богомилы). Въ 1110 г. при императорѣ Алексѣ Комнинѣ, когда былъ произведенъ розыскъ о Богомилской ереси, нѣкоторые изъ обвиненныхъ на пыткѣ указали на Василія, какъ на главу ихъ секты, имѣющаго при себѣ двѣнадцать ближайшихъ послѣдователей подъ именемъ алостоловъ. Когда они были схвачены, императоръ пожелалъ лично познакомиться съ Василіемъ, тогда уже глубокимъ старцемъ. Забѣтивъ въ немъ непреходящую самоувѣренность, императоръ избавилъ его отъ пытки и рѣшился изблечить его хитростью. Онъ сдѣлалъ видъ, что повѣрилъ въ его пророческое достоинство и желаетъ ближе познакомиться съ богомилскимъ ученіемъ. В. долго не поддавался, наконецъ императору удалось овладѣть его довѣріемъ. Онъ пригласилъ ересарха въ отдѣльный покой дворца, чтобы тамъ вмѣстѣ съ братомъ своимъ, севастократоромъ Исаакомъ, выслушать самыя заветныя тайны Богомилства; за ширмой былъ спрятанъ секретарь - скорописецъ, а въ сосѣдней залѣ собралось духовенство, съ патріархомъ Николаемъ во главѣ, и царскій синклитъ. Когда В. кончилъ свои откровенія, императоръ отворилъ дверь патріарху и всему собору, стражи схватили В., а секретарь выйдя изъ-за ширмы, прочелъ все имъ записанное со словъ ересарха. В. былъ судимъ духовнымъ судомъ, а затѣмъ сожженъ съ большою торжественностью послѣ того, какъ и въ виду костра не отказался отъ своихъ заблужденій. Обо всемъ этомъ подробно разсказывается въ исторіи Алексѣя Комнина, написанной ученою дочерью его, Анною.

В. С.

Василій Емельяновичъ—поморскій сектантъ XVIII вѣка (1728—1796). По происхожденію своему государственный крестьянинъ, онъ сдѣлался основателемъ особаго со-

гласія поморскихъ раскольниковъ, извѣстнаго подъ именемъ новопоморскаго или монинскаго и въ отличіе отъ прочихъ едосѣвцевъ признававшего бракъ и семейныя узы. Самъ Емельяновъ на раскольничьемъ соборѣ въ Выту, въ 1792 г., преимущественно подъ давлениемъ Ковылина, главы Преображенскаго кладбища, путемъ насилія и даже боевъ, былъ принужденъ подписать отреченіе отъ своего ученія о бракѣ. Вслѣдъ за тѣмъ, однако, онъ въ Москвѣ вновь отступился отъ своего отреченія и опять сдѣлался наставникомъ особаго согласія, несмотря на угрозы и побои Ковылина. Преемникомъ его былъ Гаврило Иларіоновичъ Скачковъ.

В. М—нъ.

Василій Козимичъ Арестовъ (Аристовъ)—спб. купецъ, расколучитель, сначала принадлежавшій къ еводосіанской церкви, но потомъ оставившій ее и основавшій новую церковь, которую назвалъ по своей фамилии (Аристовскою). А.—приверженецъ буквы, не податливый на какія бы то ни было убѣжденія противниковъ. «Онъ имѣлъ строгую жизнь и необширный умъ, не разъ обращавшій на себя взоры изумленія еводосіянъ, толпы буквалистовъ и черни». Человѣкъ онъ былъ своенравный и самоудѣльный, но благочестивый и нищелюбивый; былъ ревностнымъ любителемъ священныхъ предметовъ древности, которые тщательно собиралъ; «словомъ, былъ хранилище рѣдкостей вѣры». Онъ скончался въ Петербургѣ, въ своей церкви, въ 1819 г., 56 лѣтъ отъ роду. См. «Историческій словарь старовѣрческой церкви, описывающій по алфавиту имена ученыхъ особъ оной, основателей согласій» и пр. Сочиненъ Павломъ Любопытнымъ въ Петрополѣ 1838. М. 1863. Отгискъ изъ «Чтеній О. исторіи и древностей россійскихъ» 1863 г. *А. Э.*

VI. Василіи—въ русскомъ эпосѣ:

Василій—имя, очень часто встрѣчающееся въ русскихъ былинахъ и народныхъ повѣстьяхъ; къ былиннымъ богатырямъ принадлежатъ: В. Казиміровичъ, В. Окульевичъ, В. Игнатъевичъ, В. Долгополый, В. Заморскій, В. Ивановичъ, В. Сурывлевичъ Боголюбовичъ, В. Царевичъ, В. Пьяница и главнѣйшій изъ нихъ всѣхъ—В. Буславичъ. О первомъ изъ нихъ подробнѣе другихъ говорить Стасовъ («Происхожденіе русскихъ былинь», въ «Вѣстн. Европы» 1868). В. Казиміровичъ является въ былинахъ, посвященныхъ Добрынь, въ нихъ, по повелѣнію Владиміра, Добрыня, вмѣстѣ съ братомъ своимъ Иваномъ Дубровичемъ и В. Казиміровичемъ, посылается въ Орду. Здѣсь В. Казиміровичъ представляется довольно страннымъ лицомъ, такъ какъ онъ не участвуетъ ни въ какихъ подвигахъ, а только распоряжается всей поѣздкой. Къ нему обращается Владиміръ, ему поручаетъ везти дань и только потому онъ самъ выбираетъ себѣ товарищей; въ Ордѣ онъ тоже постоянно выступаетъ на первый планъ и онъ же унимаетъ молодецкую удалъ Добрыни и Ивана. Вслѣдствіе всего этого Стасовъ сравниваетъ эту былину съ эпизодомъ Рамаяны, а В. Казиміровича съ отшельникомъ и наставникомъ Рамы и Лакшмана Висвалит-

рой. Хомяковъ въ В. Казиміровичѣ видѣлъ типъ дьяка, грамотія; это воззрѣніе находитъ подтвержденіе въ томъ, что онъ одѣтъ всегда въ одежду съ длинными полами, отчего и называется иногда «Васька Долгополый». В. Казиміровичъ является въ другой разъ въ былинахъ, когда вмѣстѣ съ Дунаемъ ѣдетъ за невѣстой для Владиміра: здѣсь онъ является уже въ другой роли, простого помощника, паробка въ отношеніи къ Дунаю. Равный другимъ богатырямъ является В. Казиміровичъ, когда онъ посылается княземъ оцѣнить имѣніе Дюково; но снова въ другой былинь его обижаютъ смѣшеніемъ съ В. Пьяницей. Васька Долгополый, вѣроятно, тождественный съ В. Казиміровичемъ, является въ былинахъ очень рѣдко: разъ онъ упоминается въ числѣ богатырей, стоявшихъ съ Ильей на заставѣ, и во второй разъ—когда богатыри хотѣли его послать сражаться съ Жидовиномъ.—В. Заморскій въ одной былинь у Рыбникаго сопровождаетъ Ивана Годиновича, сватающагося за Настасью.—В. Ивановичъ, вмѣстѣ съ братомъ Федоромъ, долженъ добыть невѣсту для Владиміра, но они о сватовствѣ вовсе и не думаютъ (Рыбн. III, 3).—В. Окульевичъ, царь царградскій, для котораго увозится жена чужая—Соломонова, царица Саламанія, является героемъ былины, передѣланной изъ апокрифической повѣсти о Соломонѣ и Китоврастѣ; въ другомъ же прозаическомъ разсказѣ о поѣздкѣ Ильи царградскій императоръ носитъ имя В. Сурывлевичъ-Боголюбовичъ. В. царевичъ въ былинахъ о Старѣ прямо называетъ этого богатыря «гусельникомъ изъ ихней страны Ляховецкой», и такимъ образомъ представляется и самъ въ роли «ляховецкаго» князя. В. Игнатъевичъ, онъ же Василій Пьяница—герой былины, въ которой разсказывается, что онъ провинился передъ татарами, осаждавшими Кіевъ, и они потребовали его выдачи; тогда онъ совершаетъ большой подвигъ и вырываетъ городъ отъ враговъ. Такъ какъ мы здѣсь находимъ странное сопоставленіе пьянства съ богатырскими подвигами, то на этотъ пунктъ обратилъ вниманіе А. Н. Веселовскій и объяснилъ это явленіе такимъ образомъ. Общеизвѣстно было въ духовной литературѣ «Слово Василія Великаго о пьянствѣ», гдѣ выводитъ сама Богородица, осуждающая этотъ порокъ; передѣльватель же легенды, вообразилъ себѣ, что самъ Василій Великій предавался пьянству, что къ нему являлась Богородица, побуждающая его оставить хмѣльное питье. Такимъ образомъ явился типъ пьяницы, отличавагося потомъ подвигами добра; изъ духовнаго стиха типъ перешелъ въ былину, только здѣсь благочестивые подвиги были замѣнены богатырскими. Въ дальнѣйшемъ своемъ развитіи В. Пьяница примкнулъ къ богатырю Семидѣтку и сталъ смѣшиваться съ Михайломъ и Ермакомъ, а съ другой стороны—порокъ пьянства былъ перенесенъ и на другихъ богатырей. Самымъ знаменитымъ изъ всѣхъ богатырей, носящихъ имя Василій, является В. Буславъ, герой новгородскій, представляющій собою идеаль молодецкой безграничной удалы. Для Васьки нѣтъ никакихъ стѣсненій; онъ всегда дѣлаетъ

такъ, какъ ему вздумается, не обращая вниманія на то, приносятъ ли его поступки кому вредъ или нѣтъ. Онъ уже въ самые юные годы ходить по городу и забавляется отрываніемъ рукъ, ногъ и даже головъ у своихъ согражданъ; собравъ большую дружину изъ такихъ же сорвиголовъ, какъ онъ самъ, онъ буйствуетъ все болѣе и болѣе, и только мать его имѣетъ надъ нимъ хотя тѣнь власти. Наконецъ, подзадоренный на пиру, онъ бьется объ закладъ, что будетъ биться на Волховскомъ мосту со всѣми новгородскими мужиками, и онъ избилъ бы всѣхъ своихъ противниковъ до единаго, если бы не вмѣшалась въ дѣло его мать. На старости лѣтъ, чувствуя, что его спасеніе немножко поколеблено, онъ хочетъ купить себѣ прощеніе грѣховъ и отправляется въ Иерусалимъ; но и тамъ, въ Святыихъ мѣстахъ, онъ остался прежнимъ буйномъ и наконецъ самъ навлекаетъ на себя смертное наказаніе. Типъ В. Буслаева очень мало разработанъ въ научной литературѣ; большинство историковъ литературы высказались въ пользу оригинальности этого типа, считая его олицетвореніемъ могущества самого Новгорода, тогда какъ Садко служить олицетвореніемъ его богатства; нѣкоторые усматриваютъ сходство между В. и нормандскими пиратами, но не разбираютъ причинъ этого сходства.

Въ повѣствовательной литературѣ герои нѣсколькихъ романовъ носятъ имя В.; такъ мы имѣемъ «Гисторію о російскомъ матросѣ Василіи Коріотскомъ и о прекрасной королевнѣ Иракліи Флоренской земли»; сюжетъ его заимствованъ изъ средневѣковыхъ рыцарскихъ романовъ, но пропитанъ сантиментальнымъ духомъ конца XVII и начала XVIII в. Калкиа, воспѣвающіе чудеса св. Николая, повторяютъ стихъ о В. Агриковомъ сынѣ. Стихъ этотъ совершенно сходенъ со сказаніемъ слѣдующаго содержания: нѣкто Агрикъ имѣлъ сына Василія; онъ его однажды послалъ въ церковь, которую немедленно послѣ этого окружили сарацины и взяли В. въ плѣнъ; по прошествіи нѣсколькихъ лѣтъ, вслѣдствіе молитвы Агрика св. Николаю, В. чудеснымъ образомъ былъ перенесенъ изъ Крита въ Антихію въ домъ отца. Существуетъ, наконецъ, повѣсть о Василіи, королевичѣ златовласомъ чешскія земли; рукопись ея находится въ Императ. Публичной бібліотекѣ, а издана она И. А. Слѣпкинскимъ въ «Памятникахъ древней письменности и искусствъ» (Сиб., 1882). Эта повѣсть является литературной обработкой народной сказки объ усмирении гордой невѣсты, глумящейся надъ своимъ женихомъ; сказка распространена по всей Европѣ и въ Россіи носитъ заглавіе: «О хитрой дѣвѣ». Повѣсть, по мнѣнію А. Н. Веселовскаго, пришла изъ Западной Европы въ Россію черезъ Польшу. Ср. «Замѣтки по литературѣ и народной словесности» (въ «Приложеніи къ XLV т. Записокъ Имп. Акад. Наукъ»).

И. Лосъ.

Василій-Валентинъ—см. Вазиліусъ-Валентинусъ.

Василія Блаженнаго церковь, или Покровскій соборъ въ Москвѣ. На мѣстѣ, гдѣ нынѣ стоитъ этотъ храмъ, первоначально находились церковь во имя св. Троицы и клад-

бище, на которомъ, въ 1552 г., былъ похороненъ св. В. Блаженный. Царь Іоаннъ Васильевичъ Грозный, послѣ покоренія Казани, выстроилъ здѣсь, въ 1564 г., на казанскія деньги деревянную обѣтную церковь, во имя Покрова Пресвятыя Богородицы, перестроенную въ слѣдующемъ 1565 г. въ каменную о девяти верхахъ. Чрезъ семь лѣтъ по закладѣ послѣдней были освящены ея придѣлы, средняя же церковь была окончательно отстроена лишь въ концѣ XVI вѣка, когда были открыты мощи св. В. Блаженнаго. Сынъ Грознаго, Феодоръ Іоанновичъ, приказалъ соорудить надъ ними придѣлы во имя этого угодника. Съ тѣхъ поръ и вся церковь стала извѣстна въ народѣ подъ названіемъ В. Блаженнаго. Дальнѣйшая исторія этого храма—слѣдующая: въ Смутное время онъ былъ ограбленъ поляками, въ 1626 г. въ немъ произошелъ пожаръ, распространившійся по всей Москвѣ; въ 1668 г., во время другого большого пожара, истребившаго весь Китай-Городъ, на церкви сгорѣли всѣ главы; въ концѣ XVII вѣка сюда были перенесены престолы 13-ти церквей, стоявшихъ на Красной Площади. При царѣ Феодорѣ Алексѣевичѣ церковь была исправлена, но въ 1738 г. въ ней опять случился пожаръ, отъ котораго обгорѣла самая церковь и въ ней погибла почти вся древняя утварь. Въ 1744 г., при императрицѣ Елисаветѣ Петровнѣ, соборъ былъ снова реставрированъ, причѣмъ архитекторъ Мичуринъ снялъ его планъ и составилъ его описаніе. При императрицѣ Екатеринѣ II опять произведена реставрація храма. Въ 1812 г. Наполеонъ приказалъ его уничтожить; по счастью, это варварское повелѣніе не было приведено въ исполненіе, тѣмъ неменѣе соборъ былъ разграбленъ французами. Въ 1817 г. онъ снова реставрированъ, обнесенъ рѣшеткою и расписанъ красками какъ внутри, такъ и снаружи; кромѣ того, окружающая его площадь была расширена. Послѣ всѣхъ превратностей, испытанныхъ этимъ памятникомъ зодчества, онъ утратилъ свой первоначальный планъ и отчасти форму. Въ настоящее время церковь В. Блаженнаго представляется конгломератомъ частей, возникшихъ въ разную пору, и является крайне своеобразнымъ памятникомъ второго періода московскаго зодчества. Храмъ состоитъ изъ восьми соединенныхъ между собою башенъ, расположенныхъ вокругъ главнаго придѣла. Каждая изъ башенъ имѣетъ особый видъ и увѣнчана непохожею на другія главою затѣливой формы. Четыре башни расположены крестообразно: на Востокъ, Западъ, Югъ и Сѣверъ; прочія—ниже первыхъ почти на плѣтую главу, помѣщены между ними также крестообразно на Юго-востокъ, Юго-западъ, Сѣверо-западъ и Сѣверо-востокъ. Среди этихъ башенъ возвышается главная церковь, съ конусообразною крышею и небольшою главою. Кромѣ этихъ основныхъ частей храма къ нему пристроены сѣни, нѣсколько небольшихъ часовенъ, а въ болѣе позднюю пору—колокольня (подробности см. въ «Христіанскихъ Древностяхъ», изд. В. Прохоровымъ, 1878 г., статья: «Историческій и археологическій обзоръ древнихъ московскихъ церквей».

А. С—въ.

Василія Новаго видѣнія — эпизодъ изъ житія этого святаго (умершаго въ 944 г.), который, по преданію, предвидѣлъ нашествіе русскихъ на Царьградъ въ 941 году. Житіе В. очень популярно въ Россіи, но оно еще недостаточно изучено, между тѣмъ какъ уже этотъ одинъ эпизодъ имѣетъ громадную важность, такъ какъ онъ сходенъ съ разсказомъ о томъ же походѣ, записанномъ въ лѣтописи Нестора. А. Н. Веселовскій (см. «Жур. Мин. Нар. Пр.» 1889 г., т. I) предполагаетъ одинъ общій источникъ для обѣихъ произведеній.

И. Л.

Василь — см. Васильсурскъ.

Василь, собственно Ай-Василь — крымская горная деревня южнаго склона, на высотѣ около 80 сажень н. ур. моря, къ С. отъ Ялты, при рѣчкѣ Гувѣ. Жителей об. п. 900; главное занятіе — садоводство, виноградарство и табаководство.

И. Г.

Васильева слоб. — Нижегородской губ., Балахнинскаго уѣзда, на правомъ берегу Волги, съ пристанью. Она была родовою вотчиною царя Василія Іоан. Шуйскаго, а по низверженіи его остался во владѣніи у супруги его царицы Маріи Петровны. Послѣ смерти ея царь Мих. Феод. отписалъ слободу къ монастырю, на помяновеніе душъ Шуйскихъ. Въ 1764 г., по уничтоженіи монастырскихъ вотчинъ, слобода сдѣлана экономическою. При с. Васильевой кн. Лыковъ-Оболенскій въ 1615 г. разбилъ на голову атамана Заруцкаго и бившихъ съ нимъ поляковъ. Въ прежнее время здѣсь было 4 монастыря, которые упразднены въ 1726 г. Жители этой слободы, кромѣ хлѣбопашества и работы на судахъ, занимаются дѣланіемъ глиняной посуды. Есть нѣсколько гончарныхъ заводовъ. Посуда отправляется въ Нижній-Новгородъ и другіе низовые города. Жителей об. п. 625, дворовъ 130; 4 церкви, 2 часовни, школа, 20 лавокъ и 4 трактира.

А. Сел.

Васильева I (Екатерина Николаевна) — артистка московскихъ Императорскихъ театровъ, дочь извѣстнаго пѣвца Н. В. Лаврова и жена комика Сергія Васильевича В. (см. ниже), род. въ 1829 г., воспитывалась въ московской театральной школѣ, въ 1847 г. поступила на московскую сцену, за годъ до того появившись на сценѣ с.-петербургскаго Александринскаго театра въ комедіи «Мирандолина». Извѣстностью своею В. была обязана естественности и оригинальности игры въ водевиляхъ и комедіяхъ. Репертуаръ Островскаго открылъ для нея широкое поприще. Лучшія ея роли: Софія («Горе отъ ума»), Марья Андреевна («Вѣдная невѣста»), въ «Однодворцѣ» Боборыкина, «Виноватая» Потѣхина и др. Состарившись для ролей первыхъ любовницъ, Васильева впоследствии замѣчательно играла роли старухъ. Умерла въ 1877 г.

А. Ум.

Васильева 2, по мужу Танѣева (Надежда Сергѣевна) — артистка Императорскихъ театровъ, дочь артистовъ Сергія Васильевича и Екатерины Николаевны В. (см. эти сл.), род. въ 1852 г. Въ 1870 г. В. на сценѣ московскаго малаго театра замѣнила Никулину и играла здѣсь въ комедіяхъ и водеви-

лахъ 8 лѣтъ. Въ 1878 г. В. принята на Александринскую сцену, гдѣ дѣлила репертуаръ съ М. Г. Савиной. Лучшія ея роли: Розина («Севильскій Цирюльникъ»), Лиза («Горе отъ ума»), Агнеса («Школа женщинъ»), Дорина («Гартюфъ») и др. Въ 1883 г. В. вошла въ составъ членовъ театрально-литературнаго комитета, а съ 1888 года преподаетъ на драматическихъ курсахъ петербургскаго театрального училища. Въ репертуарѣ Васильевой свыше 50 ролей. Въ 1873 г. на московскихъ сценахъ шла съ успѣхомъ ея переводная драма: «Любовь прощаетъ все».

А. Ум.

Васильевка (Водино тожъ) — село Боровскаго уѣзда, Воронежской губерніи, въ 85 верстахъ отъ уѣзднаго города, при рѣчкѣ Добренкой, на прежнемъ Саратовскомъ трактѣ. Жителей 4718 обоего пола, дворовъ 592. Жители, исключительно малороссіане, занимаются частью скотоводствомъ, частью изготовленіемъ жернововъ изъ мѣстнаго камня.

Л. В.

Васильевка (Утеча тожъ), бывшая помѣщичья слобода, Бирючинскаго у. Воронежской губ., находится въ 25 в. къ СЗ. отъ уѣзднаго города Бирюча, при впаденіи Утеча въ Усердь. Населеніе — исключительно малороссіане до 2000 душъ об. п. и до 300 дворовъ. Слобода славится огромнымъ винокурненнымъ заводомъ.

Л. В.

Васильевка — селеніе на восточномъ краю долины Днѣпра и Конки, Мелитопольскаго уѣзда, Таврической губерніи. Жителей обоего пола 2538. Станція Лозово-Севастопольской желѣзной дороги.

И. Г.

Васильевка — с. Полтавской губ., Миргородскаго у., см. Яновщина.

Васильевка - Сысоеника — слобода Обл. Войска Донскаго, Миусскаго округа, при р. Калмиусѣ, въ 60 в. отъ окружной станціи и въ 30 в. отъ Николаевской станціи Курско-Харьково-Азов. жел. д. Число жит. 2000, число дворовъ 262. Жители занимаются скотоводствомъ. Насчитывается до 1000 лошадей, 2000 пар. воловъ, до 10000 овецъ простыхъ и 130 тонкорунныхъ.

Л. В.

Васильевскій (Василій Григорьевичъ), извѣстный византинистъ, родился въ 1838 г. въ семьѣ священника, учился въ ярославской семинаріи и главнымъ педагогическомъ институтѣ; до окончанія курса въ послѣднемъ перешелъ на историко-филологическій факультетъ спб. университета, гдѣ занимался преимущественно, у профессоровъ Срезневскаго, Благовѣщенскаго и Стасюлевича. Командированный университетомъ за-границу въ 1862 году, онъ слушалъ въ Берлинѣ Моммзена и Дройзена, и въ Іенѣ — Адольфа Шмидта. По возвращеніи въ Россію, В. защитилъ магистерскую диссертацию подъ заглавіемъ: «Политическая реформа и социальное движеніе въ древней Греціи въ періодъ ея упадка» (1869). Кромѣ того, одновременно съ работой надъ диссертацией, В. собиралъ и изучалъ архивный матеріалъ для исторіи города Вильны, гдѣ онъ нѣсколько лѣтъ пробывъ учителемъ мѣстнаго гимназіи. Результатомъ занятій Васильевскаго въ этомъ направленіи былъ его «Очеркъ исторіи города Вильны» (2 в., 1872—1874). Сдѣлавшись послѣ защиты диссертации преподавателемъ спб.

университета (1870 г.) по кафедрѣ средней исторіи, В. сосредоточилъ свои занятія на изученіи памятниковъ византийской исторіи. Это изученіе дало ему возможность написать цѣлый рядъ отдѣльныхъ изслѣдованій по темнымъ и запутаннымъ вопросамъ какъ внутренне-византийской исторіи, такъ и международныхъ отношеній Византіи, преимущественно ея отношеній къ Руси. Изъ этихъ трудовъ, въ качествѣ важнѣйшихъ, слѣдуетъ отмѣтить: «Законодательство иконоборцевъ» («Ж. М. Н. П.», 1878), «Материалы для внутренней исторіи Византийскаго государства» («Ж. М. Н. П.», 1879—1880), «Совѣты и рассказы византийскаго боярина XI вѣка» («Ж. М. Н. П.», 1881); «Византія и печенѣги» («Ж. М. Н. П.», 1872); «Варяго-русская и варяго-англійская дружина въ Константинополѣ XI и XII вв.» («Ж. М. Н. П.», 1874—1875); «Русско-византийскіе открыткіи» («Ж. М. Н. П.», 1875—1876); «Житіе Григорія Амастрискаго» («Ж. М. Н. П.», 1878); «Житіе св. Стефана Сурожскаго» («Ж. М. Н. П.», 1889). Кроме того, В. издалъ нѣсколько неизвѣстныхъ до него памятниковъ византийской письменности, разъяснилъ темный вопросъ о трудахъ Симеона Метафраста и, наконецъ, выпустилъ въ свѣтъ первую часть труда подъ заглавіемъ: «Обозрѣніе трудовъ по Византийской исторіи» (1890). Въ январѣ 1890 г. В. былъ избранъ ординарнымъ академикомъ Академіи Наукъ по русской и византийской исторіи. Въ томъ-же году онъ назначенъ редакторомъ «Журнала Министерства Народнаго Просвѣщенія».

С. С.

Васильевскій заводъ — народное название Шайтанскаго завода въ Екатеринбургскомъ уѣздѣ Пермской губерніи. См. Шайтанскій заводъ.

Васильевскій (иначе Воздвиженка) **жѣлезный рудникъ** — въ Верхотурскомъ уѣздѣ Пермской губ., принадлежащій къ системѣ Турьинскихъ рудниковъ, на лѣвомъ берегу р. Турьи. Разработка его начата была въ 1758 г. При Походягинѣ, строителѣ и первомъ владѣльцѣ Богословскихъ заводовъ, онъ давалъ лучшія жѣлезныя руды: блестящую и жѣлезный блескъ; часто встрѣчалась въ большихъ кускахъ самородная жѣзда. Около 1860 г. изъ него получалось еще около 180000 пудовъ руды, съ содержаніемъ 4% жѣды. Въ послѣднее время В. нѣтъ въ спискѣ дѣйствующихъ рудниковъ.

Васильевскій островъ — одинъ изъ острововъ дельты р. Невы, въ чертѣ г. Петербурга (см. это сл.).

Васильевское — село Владимірской губерніи, Шуйскаго уѣзда, въ 18 верстахъ къ СВ. отъ города Шуи. До начала XVII в. оно называлось Маткинскимъ станомъ, Васильевскимъ же стало называться потому, что сюда выѣзжалъ на соколиную охоту царь Василій Іоанновичъ Шуйскій. Въ 1668 году село В., опустошенное литовцами, подарено было Тушинскимъ самозванцемъ думному его дяку Петру Третьякову. Въ 1631 году оно принадлежало князю Димитрію Манстрковичу Черкасскому, а около 1741 года отъ потомка его, канцлера князя Алексѣя Михайловича Черкаскаго, перешло по наслѣдству къ Шереме-

тевымъ. Нынѣ село имѣетъ 999 жителей (1889) и 149 дворовъ, 4 православныхъ церкви, 2 часовни, 2 школы, 10 лавокъ, постоянный дворъ. Большая торговля овчинами.

Васильевское (Муравлянка тожъ) — село Задонскаго уѣзда, Воронежской губерніи, въ 25 верстахъ къ СВ. отъ уѣзднаго города Задонска. Жителей 3166: обою пола, дворовъ 330. Это село, вмѣстѣ съ окружающими его угодьями, дано въ концѣ XVII вѣка въ вотчиннй роду Апраксиныхъ. Д. В.

Васильевское — село Тверской губерніи и уѣзда, дворовъ 234, жителей 1554 (1889). Двухклассное училище, 12 лавокъ. Значительное кустарное производство гвоздей.

Васильевское Болото — Тверской г. и уѣзда, въ 7 вер. къ СЗ. отъ города и влѣво отъ большой дороги изъ Твери въ Бѣжецкъ; имѣетъ, по одному показанію, до 13 в. длины и отъ 6—10 в. ширины и до 40 в. въ окружности; по другому — до 10 вер. длины, отъ 2 — 4 в. ширины и 17 вер. въ окружности. В. болото поросло мелкимъ сосновымъ лѣсомъ и кустарникомъ; изъ него вытекаютъ рѣчки Осиновка и Шуя, прит. Орши, и р. Ведмей, притокъ Тауцы.

Васильевщина — село Тамбовской губерніи, Моршанскаго уѣзда. Собственно два смежныхъ селенія: одно изъ нихъ, кромѣ Васильевщины, имѣетъ название «Покровское» (350 дворовъ и 2825 жителей). Другая деревня зовется «Новой деревней», имѣетъ 201 дворъ и 1757 жителей. Оба селенія стоятъ на рѣчкѣ Кашмѣ. Въ обоихъ вмѣстѣ работаютъ 13 кожевенныхъ заводовъ, съ общимъ производствомъ на сумму до 70000 руб.

Васильевъ (Александръ Васильевичъ) — профессоръ математики въ казанскомъ университетѣ. Род. въ 1853 г. въ Казани. Отецъ его — профессоръ китайской словесности В. П. Васильевъ. По окончаніи въ 5-й спб. гимназій курса съ золотомъ медалью, поступилъ на физико-математическій факультетъ спб. университета, гдѣ получилъ золотую медаль за сочиненіе: «Теорія отдѣленія корней». Въ 1874 защищалъ въ казанск. университетѣ про venia legendi диссертацию: «Объ отдѣленіи корней совокупныхъ уравненій» и съ 1875 г. началъ преподаваніе въ качествѣ приватъ-доцента въ казанск. университетѣ. Съ 1887 г. состоитъ ординарнымъ профессоромъ. Въ 1879 г., будучи приватъ-доцентомъ, былъ командированъ за границу и слушалъ въ Берлинѣ лекціи Вейерштрасса и Кронекера, а въ Парижѣ — лекціи Эрмита.

Съ 1874 по 1891 г. опубликовалъ слѣдующія работы: «Объ отдѣленіи корней совокупныхъ уравненій» (Казань, 1874 г.); «Объ особенныхъ рѣшеніяхъ въ связи съ новыми взглядами на задачу интегрированія дифференціальныхъ уравненій перваго порядка» (1878); «О функціяхъ рациональныхъ, аналогичныхъ съ функціями двоякопериодическими» (Казань, 1880); «Преподаваніе чистой математики въ берлинскомъ и лейпцигскомъ университетахъ» (отчетъ о путешествіи за границу, 1882); «Теорія отдѣленія корней» (докл. диссертация, Казань, 1884); «Роль профессора Вейерштрасса въ современномъ развитіи ма-

тематики» (Казань, 1885); «О числовыхъ сурьрикахъ» (публичная лекція, 1885); «О формулахъ Якоби для выраженія рѣшеній линейной системы посредствомъ кратныхъ интеграловъ» (Казань, 1886); «Изъ исторіи и философіи понятія о пѣломъ положительномъ числѣ» (Казань, 1891). Съ 1883 г. В. пишетъ рефераты о русскихъ математическихъ работахъ въ «Jahrbuch über die Fortschritte der Mathematik» и напечаталъ нѣсколько статей библиографическаго и биографическаго характера въ «Проток. секціи физико-мат. наукъ Общ. естествоиспытателей». Въ 1884 г. былъ избранъ председателемъ этой секціи, преобразованной въ 1890 г. въ Физико-Математическое общество. Съ 1880 до 1890 г. В. принималъ дѣятельное участіе въ земской жизни Казанской губерніи и Свияжскаго уѣзда. Втеченіе 7 лѣтъ (1888—1890), когда В. былъ членомъ училищнаго совѣта отъ земства Свияжскаго уѣзда, гдѣ число школъ, благодаря совѣту, возрасло съ 48 до 90, а число учащихся—съ 1692 до 3100. Свияжскій уѣздъ, въ этомъ отношеніи (одна школа на 920 жителей и одинъ учащійся на 28 жителей), занялъ одно изъ первыхъ мѣстъ въ Россіи. По инициативѣ В. казанское губернское земство устроило воскресные повторительные классы, расширило училищныя библіотеки и основало фондъ въ 80000 р. для постройки училищныхъ помѣщеній.

Д. Бобылевъ.

Васильевъ (Алексій Ивановичъ), графъ—первый русскій министръ финансовъ (1742—1806). Отецъ его служилъ въ сенатѣ секретаремъ. По окончаніи курса въ юнкерской школѣ при сенатѣ, куда онъ поступилъ въ 1764 г., молодой В. былъ опредѣленъ въ сенатъ на службу протоколистомъ и служилъ при генерал-прокурорахъ, сначала А. И. Глѣбовѣ, а затѣмъ А. А. Вяземскомъ. Послѣдній сдѣлалъ его правителемъ канцеляріи и породнился съ нимъ, такъ какъ В. женился на двоюродной сестрѣ его жены—В. С. Урусовой. Такимъ образомъ В. открылась возможность сдѣлать карьеру.—Въ 1770 году В. былъ назначенъ оберъ-секретаремъ сената и занимался въ коммиссіи по составленію Уложенія, причѣмъ составилъ сборникъ законовъ по финансовому управленію до 1775 г. Вообще ему были поручаемы крупныя работы, напр. составленіе государственной окладной книги, такъ какъ штатсъ-контора (финансовое управленіе) не имѣла точныхъ свѣдѣній о доходахъ и расходахъ. Съ этого времени въ податное дѣло впервые былъ внесенъ болѣе широкій порядокъ. В. принималъ участіе и въ другихъ работахъ по преобразованію финансового управленія и написалъ наставленіе вновь учрежденнымъ въ губерніяхъ казеннымъ палатамъ. Съ уничтоженіемъ штатсъ-конторы, В. былъ назначенъ, въ 1781 году, во вновь учрежденную экспедицію для ревизіи государственнаго счетоводства, въ которой вскорѣ было присоединено винное, соляное и горное управленіе. Имъ были впервые разработаны отчетныя вѣдомости для казенныхъ палатъ и другихъ учреждений. Благодаря видному мѣсту и довѣрью генерал-прокурора, В., въ случаяхъ болѣзни послѣдняго, докладывалъ императрицѣ Екатерины II дѣла

государственнаго казначея. Съ назначеніемъ, вмѣсто умершаго князя Вяземскаго, генерал-прокуроромъ Самойлова, В. получилъ мѣсто директора медицинск. коллегіи, и вскорѣ затѣмъ былъ назначенъ сенаторомъ. На новомъ мѣстѣ онъ проявилъ значительную распорядительность и бережливость; ему удалось расширить дѣятельность коллегіи, безъ увеличенія расходовъ. Вскорѣ по вступленіи на престолъ императора Павла I В. былъ назначенъ государственнымъ казначеемъ, въ этомъ качествѣ онъ завѣдывалъ поступленіемъ и распределеніемъ казенныхъ налоговъ и составлялъ смету. Въ должности государственнаго казначея или «финансъ министра», какъ его тогда называли, В. пробылъ до 1800 года, когда былъ уволенъ отъ занимаемой имъ должности по навѣтамъ Кутайсова, а на его мѣсто назначенъ былъ Державинъ. Съ восшествіемъ на престолъ императора Александра I, В. былъ опять назначенъ государственнымъ казначеемъ, а затѣмъ, при образованіи въ 1802 году министерствъ—министромъ финансовъ. Какъ и большинство старыхъ государственныхъ дѣятелей, до обнародованія манифеста объ учрежденіи министерствъ онъ ничего не зналъ о готовящейся реформѣ и въ составленіи инструкціи, опредѣлявшей кругъ дѣятельности министерствъ, не участвовалъ. Не будучи человѣкомъ обширныхъ специальныхъ знаній и выдающагося ума, Васильевъ представляетъся обыкновеннымъ чиновникомъ-рутинеромъ, хотя къ чести его надо сказать, что, находясь въ должности государственнаго казначея въ такое трудное время, какъ царствованіе императора Павла I, онъ ввелъ значительныя улучшения въ счетоводство, которое при его предшественникахъ, особенно при князѣ Вяземскомъ, находилось въ крайне неудовлетворительномъ положеніи, вслѣдствіе чего весьма была затруднена довѣрка поступленій доходовъ и расходовъ. Далѣе онъ ввелъ подачу ежегодныхъ краткихъ отчетовъ о доходахъ и расходахъ, взаменъ прежнихъ вѣдомостей. Что же касается до мѣры экономической и финансовой политики, то при немъ въ этомъ отношеніи ничего сколько нибудь выдающагося сдѣлано не было, за исключеніемъ подчиненія министру финансовъ кредитныхъ учреждений (не всѣхъ). Для покрытія ежегодныхъ дефицитовъ брали деньги изъ казенныхъ банковъ и выпускали ассигнаціи, общая сумма которыхъ возросла за періодъ его управленія съ 210 мил. до 319 милліон. руб. ассигнаціями. Послѣдній фактъ служитъ лучшимъ доказательствомъ малой его пригодности въ качествѣ министра финансовъ. Ср. «Сынъ Отечества» 1827 г., № 18; также записки Державина. *В. С.—инг.*

Васильевъ 2 (Василій Михайловичъ)—пѣвецъ-теноръ Императорскихъ петербургскихъ театровъ (род. 1837 † 1891), воспитывался въ петербургскомъ театральномъ училищѣ подъ руководствомъ проф. Рячи. Съ 1858 г. Васильевъ пробылъ на сценѣ сѣшкомъ тридцать лѣтъ и исполнялъ теноровыя партіи въ 60 операхъ.

Васильевъ (Василій Павловичъ)—ученый синологъ. Сынъ мелкаго чиновника, В. П. родился въ Нижнемъ Новгородѣ, въ 1818

году. Въ уѣздное училище онъ былъ отданъ 6 лѣтъ, и окончилъ здѣсь курсъ въ первый разъ 9 лѣтъ, послѣ чего былъ опредѣленъ въ нижегородскій уѣздный судъ на должность кописта; но послѣ указа 1827 г., которымъ дозволялось зачислять на государственную службу молодыхъ людей не ранѣе 14 лѣтняго возраста, отецъ В. П. снова опредѣлилъ его въ третій классъ уѣзднаго училища, изъ котораго въ 1828 г. В. П. переведенъ въ гимназію. Въ казанскій университетъ В. П. поступилъ въ 1834 г. и слушалъ здѣсь лекціи по отдѣлу восточныхъ языковъ историко-филологическаго факультета, гдѣ и окончилъ курсъ въ 1837 г. Вслѣдъ за симъ В. П. было предложено отправиться въ Пекинъ вмѣстѣ съ русскою духовною миссіею, для изученія тибетскаго, санскритскаго и китайскаго языковъ. Принявъ это предложеніе, В. П. два года посвятилъ на специальное подготовленіе себя къ предстоящей поѣздкѣ и въ тоже время занялся изученіемъ буддизма по монгольскимъ источникамъ. Результатомъ этихъ его занятій была первая, не изданная въ печати, ученая работа, озаглавленная «Духъ Алтанъ-гэрэлъ» и заключавшая въ себѣ подробный разборъ основъ буддической философіи. Разсужденіе это доставило В. П. степень магистра восточной словесности. Въ 1840 г. В. П. отправился въ Пекинъ и прожилъ тамъ безвыѣздно больше девяти лѣтъ, посвящая все свое время изученію языковъ китайскаго, тибетскаго, санскритскаго, монгольскаго и маньчжурскаго. Научныя занятія В. П. при этомъ должны были раздробляться на изученіе литературы самыхъ разнообразныхъ и притомъ совершенно новыхъ для тогдашней Европы. Въ своей ученой дѣятельности Василій Павловичъ коснулся разныхъ отдѣловъ знаній о Востокѣ. На каждой его работѣ лежала печать своеобразнаго и самостоятельнаго взгляда на предметъ подлежащій его изслѣдованіямъ, такъ какъ источниками для этихъ изслѣдованій служили только сочиненія на языкахъ восточныхъ. Въ 1850 г. В. П. возвратился изъ Китая, а въ 1851 г. былъ назначенъ въ казанскій университетъ профессоромъ по кафедрѣ китайской и маньчжурской словесности. Съ этой же приблизительно поры началась и учено-литературная дѣятельность В. П. Въ видахъ болѣе удобнаго изученія преподававшихся В. П. предметовъ, имъ были изданы: «Маньчжурско-Русскій словарь» (литограф. 1866 г.); «Анализъ китайскихъ иероглифовъ» (1866 г.); «Китайская хрестоматія», въ трехъ томахъ (1868 г.); «Графическая система китайскихъ иероглифовъ. Опытъ перваго китайско-русскаго словаря» (1867 г.); «Примѣчанія на третій выпускъ китайской хрестоматіи. Переводъ и толкованія Шицзина» (1882 г.); «Примѣчанія на второй выпускъ китайской хрестоматіи. Переводъ и толкованія Лунъюя» (1884 г.); «Анализъ китайскихъ иероглифовъ. Ч. II. Элементы китайской письменности» (1884 г.); «Очерки исторіи китайской литературы» (1885 г.); «Матеріалы по исторіи китайской литературы. Лекція, читанная студентамъ с.-петербургскаго университета» (1888 г.). Большинство этихъ трудовъ вышло

уже вторыми изданіями; которыя В. П. принималъ въ разное время, видоизмѣняя указанные учебники разными дополненіями, сокращеніями и поправками. Главнѣйшими изъ ученыхъ работъ В. П. должны быть признаны слѣдующія: а) по части географіи восточной Азіи: въ бытность свою въ Пекинѣ В. П. издалъ большую карту китайскихъ владѣній на китайскомъ языкѣ и, помимо того, составилъ особыя историческія карты Китая при 12-ти различныхъ царствовавшихъ въ немъ династіяхъ. Здѣсь, рядомъ съ нынѣшнимъ названіемъ мѣстностей, показано названіе ихъ въ каждую данную эпоху; древніе и несуществующіе нынѣ города подписаны красною тушью. Въ 1852 г. В. П. помѣстилъ въ «Ж. М. Н. Пр.» статью: «Центральная Азія и главные хребты горъ въ китайскихъ владѣніяхъ», а въ слѣдующіе за симъ года, до 1857, напечаталъ въ Запискахъ Географ. Общ. «Описаніе Маньчжуріи»; «Записку о Нингютѣ»; «О рѣкахъ, впадающихъ въ Амуръ»; и «О существованіи огнедышащей горы въ Маньчжуріи»; б) по исторіи В. П. напечаталъ слѣдующія изслѣдованія: «Исторія и древности восточной части Средней Азіи съ X по XIII в., съ приложеніемъ перевода китайскихъ извѣстій о киданяхъ, чжурчженяхъ и монголо-татарахъ» (1861 г.); «Свѣдѣнія о маньчжурахъ во времена династій Юань и Минь» (1861 г.); «Русско-китайскіе трактаты» (1861 г.); «О движеніи магометанства въ Китаѣ» (1867 г.); в) по литературѣ В. П. обратилъ на себя вниманіе ученаго міра своими статьями, напечатанными за 1856 г. въ бюллетеняхъ Имп. Акад. Наукъ: «Die auf den Buddhismus bezüglichen Werke der Universitäts-Bibliothek zu Kazan» и «Notice sur les ouvrages en langues de l'Asie orientale, qui se trouvent dans la bibliothèque de l'Université de St. Petersburg». Статья эта была перепечатана потомъ въ «Institutъ» и, въ переводѣ на русскій языкъ, въ журналѣ «Русскій Вѣстникъ». Не менѣе важны также его статьи въ «Журналѣ М-ва Народн. Просв.»: «Графическая система китайскихъ иероглифовъ» и «Объ отношеніи китайскаго языка къ среднеазиатскимъ»; г) по религіи были напечатаны сочиненія: «Буддизмъ, его догматы, исторія и литература» (ч. I—введеніе и ч. III—«Исторія буддизма въ Индіи Даранаты»); «Религіи Востока: конфуціанство, буддизмъ и даосизмъ». Въ послѣднее время В. П. занятъ изданіемъ «Буддйскаго терминологическаго словаря». Кромѣ вышеупомянутыхъ трудовъ, В. П. помѣщалъ въ разныхъ журналахъ и газетахъ не менѣе интересныя статьи, изъ числа коихъ можно отмѣтить: «О далайламахъ въ Тибетѣ»; «Воспоминанія о Пекинѣ»; «Выписки изъ дневника, веденнаго въ Пекинѣ»; «Открытие Китая» (1859 года); «Двѣ китайскія записки о паденіи Кульджи и о занятіи ея русскими» (1872); «По поводу путешествія Гюка» и «Габѣ въ Тибетѣ» («Изв. Русск. Геогр. Общ.», 1872); «Россія и Средняя Азія» («Вирж. Вѣдомости», № 135, 1872); «Китайскія посольства въ Россію»; «Голодъ въ Китаѣ»; «Современное положеніе Азіи: Китайскій прогрессъ» (1883 г.); «Исторія японскаго уголовного судопроизводства»; «О преподаваніи восточныхъ языковъ

въ Россіи» и др. Кроме того, В. П. участвовалъ въ газетахъ «Сѣверной Пчелѣ», «Голосѣ», «Биржевыхъ Вѣдомостяхъ» и «Новомъ Времени», гдѣ время отъ времени появлялись его сообщенія о современномъ положеніи Китая и разныхъ политическихъ происшествіяхъ на дальнемъ Востокѣ, которыя извлекались имъ изъ пекинскихъ газетъ. Наконецъ, помимо своей спеціальной области знаній, В. П. выступалъ въ печати и по отдѣлу социальныхъ наукъ; таковы его статьи: «Три вопроса»; «Ассигнаціи—деньги» и «О поземельномъ устройствѣ». *А. Поздтеев.*

Васильевъ (Владиміръ Ивановичъ), извѣстный подъ именемъ Васильева I—артистъ Императорской русской оперы, сынъ протоіерея Кириллова, родился въ 1828 г., въ Нарвѣ, получилъ воспитаніе въ духовномъ александровскомъ училищѣ, гдѣ и получилъ, по установленію тамъ обычая, другую фамилію, а именно Васильева. Поступивъ на службу въ синодскую канцелярію въ 1845 г., онъ въ то же время пѣлъ въ почтамтскомъ церковномъ хорѣ. Въ 1852 г. онъ сталъ брать уроки у Гаэтана Казелла, продолжалъ свое вокальное образованіе у Федерико Риччи, профессора при училищѣ Императорскихъ театровъ, и затѣмъ у его брата Луджи Риччи, въ Триестѣ, гдѣ и выступилъ въ первый разъ на сцену. Вернувшись въ Петербургъ, онъ съ 1858 до 1882 г. пѣлъ на русской оперной сценѣ. В. обладалъ басомъ рѣдкой полноты, чрезвычайно красиваго и пріятнаго тембра; его сочный голосъ еще болѣе выигралъ бы, если-бы не былъ подверженъ вибраціи. Всѣхъ ролей въ его репертуарѣ до 130; изъ нихъ лучшими слѣдуетъ считать Сусанина въ «Жизнь за Царя», Лепорелло въ «Донъ Жуанъ», Бертрама въ «Робертъ», Марсея въ «Гугенотахъ», Каспара въ «Фрейшютцѣ», Беппо въ «Фенеллѣ». В. можетъ считаться однимъ изъ первыхъ и главныхъ основателей сцудо-сберегательной кассы при Императорскихъ театрахъ, приносящей уже много лѣтъ немалую пользу артистамъ. *Н. С.*

Васильевъ (Иларіонъ Васильевичъ)—моск. профессоръ, род. въ Рязанской губ., учился въ моск. университетѣ, въ 1828 г. удостоенъ степени магистра, въ 1828 г. опредѣленъ адъюнктомъ для преподаванія русскаго законодѣднія, † въ 1832 г. въ Москвѣ, въ молодыхъ еще лѣтахъ. Напечаталъ: «Изреченія Лакедемонецвъ, избранныя Плутархомъ» (М., 1819); «Новѣйшее руководство къ познанію російскихъ законовъ» (2 ч., М., 1826); «Θεμίδα, или начертаніе правъ, преимуществъ и обязанности женскаго пола въ Россіи» (М., 1827) и мн. др. Лучшимъ его трудомъ является «Историческое обозрѣніе актовъ и судебныхъ бумагъ въ Россіи» (въ «Трудахъ общ. исторіи и древн. російскихъ», ч. V, М. 1830).

Васильевъ (Іосифъ Васильевичъ)—протоіерей, род. въ 1821 г. въ Елецкомъ уѣздѣ Орловской губ.; учился въ орловской семинаріи и петербургской духовной академіи; въ 1846 г. окончилъ курсъ и былъ оставленъ при академіи для приготовленія къ профессорской кафедрѣ. Магистерская диссертация В., обратившая на него особое вниманіе начальства,

имѣла своимъ предметомъ критическое разсмотрѣніе ученія римской церкви «о главенствѣ папы», и св. Синодъ призналъ за лучшее отправить молодого ученаго въ одинъ изъ центровъ католицизма, въ качествѣ священника мѣстной православной церкви. В. назначенъ былъ священникомъ при посольской церкви въ Парижѣ. Стараясь знакомить заграничное общество съ духомъ православной церкви, съ ея учрежденіями и обрядами, В. издалъ переводы замѣчательнѣйшихъ нашихъ отечественныхъ духовныхъ писателей, а также переводы молитвъ на французскій языкъ; но важнѣйшею заслугою его передъ церковью было основаніе и изданіе въ Парижѣ, въ продолженіе 9 лѣтъ (1858 — 1867), православнаго духовнаго журнала «L'union chrétienne». Главными сотрудниками по этому изданію были С. П. Сушковъ и аббатъ Геттэ, подъ влияніемъ В. соединившіеся въ православію, но большая часть статей принадлежала самому В., который по-французски писалъ легко и изящно. Статьи его, впрочемъ, рѣдко являлись подъ его собственнымъ именемъ; значительная часть ихъ подписана псевдонимами: J. W., Абъ-Юсуфъ, Королевъ и др., а инныя и совсѣмъ безъ подписи. Самыми замѣчательными статьями въ этомъ журналѣ были знаменитыя «Письма къ нантскому епископу Жакмэ» (русскій перев. Спб., 1861, также въ «Христ. чтеніи» 1861 г., т. 1—2; въ «Страничкѣ» 1861 г., кн. 5, 7, 8; въ «Православномъ Обозрѣніи», кн. 4, 7, 8) и письмо къ извѣстному историку Гизо (русск. перев. въ «Христ. чтеніи» 1862 г. т. 1), которыя доставили автору обширную извѣстность, такъ какъ объ этой полемикѣ заговорила почти вся религіозная печать Европы и Америки. Въ этихъ письмахъ В. опровергаетъ взгляды Запада на ученіе и организацію управленія русской православной церкви. Плодомъ стараній Васильева явилось обращеніе въ православіе нѣкоторыхъ ученыхъ представителей иновѣрныхъ церквей, каковы аббатъ Геттэ, Овербекъ, Бѣрингъ. Вообще своею дѣятельностію въ Парижѣ В. возбудилъ на Западѣ живѣйшее вниманіе къ русской церкви и много способствовалъ возникновенію тѣхъ стремленій къ сближенію съ Восточною церковью, которыми заявили себя протокатолики и Англиканская церковь. Энергія же В. православная церковь всецѣло обязана построеніемъ въ Парижѣ великолѣпнаго храма въ византійско-русскомъ стилѣ, для котораго онъ собралъ болѣе 200000 р. Въ 1867 г., когда началось преобразованіе духовно-учебныхъ заведеній и при св. Синодѣ учрежденъ былъ учебный комитетъ, В. назначенъ былъ первымъ предсѣдателемъ этого комитета, въ дѣятельность котораго онъ внесъ струю учености. При немъ, между прочимъ, былъ разработанъ уставъ женскихъ духовныхъ училищъ, и вообще онъ много заботился о женскомъ духовномъ образованіи. Состоя только предсѣдателемъ учебнаго комитета, В. имѣлъ, однако, большое влияние на весь ходъ церковныхъ дѣлъ за послѣднія 12 лѣтъ его жизни, благодаря уваженію, которымъ онъ пользовался со стороны оберъ-прокурора св. Синода, гр. Д. А. Толстого. Умеръ 27 дек. 1881 г. Ср. С.

Сущковъ (въ «Церковномъ Вѣстникѣ», 1890 г., № 22 и 23).

Васильевъ (Михаилъ Николаевичъ), вице-адмиралъ, изслѣдователь полярныхъ странъ, образование получилъ въ греческомъ кадетскомъ корпусѣ, въ 1796 г. выпущенъ во флотъ мичманомъ; въ 1799 г. отличился при штурмѣ острова Девиги и взятіи Корфу; съ 1804 года служилъ въ балтійскомъ флотѣ, гдѣ отличался въ 1812 и 1813 г., особенно при взятіи Данцига. Когда въ мартѣ 1819 года послѣдовало Высочайшее повелѣніе о снаряженіи двухъ экспедицій для изслѣдованій въ полярныхъ моряхъ обоехъ полушарій, Веллингсаузенъ (см. это слово) посланъ былъ въ южное полушаріе, а капитану В. вѣрено было начальство надъ двумя шлюпами: «Открытие» и «Благонамѣренный», для изслѣдованій въ Сѣверномъ полярномъ морѣ и, особенно, для отысканія прохода чрезъ Беринговъ проливъ въ Атлантическій океанъ. Въ половинѣ февраля 1820 г. В. прибылъ въ портъ Джаксонъ, 23 апрѣля перешелъ экваторъ, и, слѣдуя вдоль американскаго берега къ сѣверу, достигъ 71° 6' сѣв. шир. Здѣсь встрѣтилъ онъ льды. Хотя В. и не считалъ льды эти сплошными, но, не имѣя при себѣ хорошаго барказа или другого небольшого судна для изслѣдованій на малыхъ глубинахъ прибрежья, рѣшился возвратиться. 31 іюля шлюпы взяли курсъ на югъ. Сдѣлавъ по пути съемку береговъ острова св. Лаврентія и осмотрѣвъ острова Павла и Георгія, отрядъ В. прибылъ въ Ново-Архангельскъ. 30 апрѣля 1821 года В. вновь вышелъ въ море и 12 іюня прибылъ на о. Уналатку. Такъ какъ для плаванія въ полярномъ морѣ времени оставалось немного, то В. рѣшилъ отделиться шлюпъ «Благонамѣренный», поручивъ командиру его, Шиммареву, изслѣдовать берега Азіи, къ сѣверу отъ Берингова пролива, и отыскать тамъ проходы въ Атлантическій океанъ, или, въ случаѣ неудачи, прозвести описание Чукотской земли; самъ же онъ хотѣлъ описать берегъ между Бристольскою губою и Нортоновымъ заливомъ, потомъ идти на сѣверъ, вдоль береговъ Америки, и искать съ этой стороны сѣвернаго прохода. На пути въ Нортоновъ заливъ В. открылъ островъ Нунивокъ, но съемки ему не сдѣлалъ, такъ какъ торопился въ полярное море. 3 августа В., слѣдуя вдоль берега, достигъ 70° 40' сѣв. шир. и здѣсь опять встрѣтилъ сплошную ледъ. Желая осмотрѣть Ледяной мысъ, онъ спустился ниже и опредѣлилъ его подъ 70° 33' сѣв. шир. Выдержавъ потомъ жестокій штормъ, втеченіе котораго шлюпъ едва не былъ раздавленъ льдинами, В. направился къ югу и прибылъ 8 сентября въ Петропавловскій портъ. Соединившись съ Шиммаревымъ, В. собрался въ обратный путь и 2 августа 1822 года благополучно достигъ Кронштадта. Главная цѣль экспедиціи—открытие сѣвернаго прохода—не была достигнута, но она изслѣдовала значительную часть береговъ Америки (отъ мыса Невенгама до Нортонова залива; весь этотъ обширный заливъ, и потомъ отъ мыса Лизбуна до мыса Ледяного), а также нѣкоторую часть береговъ Азіи, до мыса Сердце-Камень. Впослѣдствіи В. былъ капитаномъ надъ кронштадтскимъ портомъ, въ

1827 г. произведенъ былъ въ контръ-адмиралы, въ 1835 г.—въ вице-адмиралы и пользовался особымъ благоволеніемъ императора Николая I; † въ Кронштадтѣ 23 іюня 1847 года. В. начедалъ «Замѣчанія о Новой Южной Веллійской землѣ» (въ «Запискахъ Адмиралтейскаго департамента», ч. V, Спб., 1823) и «Протестъ на мичмана Хромченко и морехода Этолна, по поводу присписываемаго ими открытія острова Нунивака» (тамъ же). Во время экспедиціи мичманъ К. К. Гилльсенъ велъ весьма обстоятельныя записки, которыя начедалъ въ «Отечественныхъ запискахъ» 1849 года, №№ 10, 11 и 12. О медали, вышитої въ память кругосвѣтныхъ экспедицій Веллингсаузена, и В. см. статью Л. Голенищева-Кутузова въ «Запискахъ морского ученаго комитета» (1834 г., XI). Ср. «Воспоминанія подчиненнаго о вице-адмиралѣ М. Н. В.» (Спб., 1847); Ивашиныхъ, «Русскія кругосвѣтныя путешествія» (въ «Запискахъ Гидрографическаго департамента» 1849 г., VII и отдѣльно, Спб. 1850); Берхъ, «Хронологическая исторія всѣхъ путешествій» (часть II, стр. 1—20; здѣсь свѣдѣнія о произведенныхъ этой экспедиціей описяхъ).

Васильевъ (Михаилъ Николаевичъ)— профессоръ исторической живописи, род. въ г. Болховѣ (Орловской губ.) въ 1826 г.; художественное образование получилъ въ московскомъ училищѣ живописи, ваянія и зодчества и въ петербургской академіи художествъ. Окончивъ курсъ въ послѣдней съ большою золотою медалью, былъ командированъ за-границу въ качествѣ пенсіонера академіи, посѣтилъ Германію, Парижъ, Лондонъ, Константинополь, Афонъ и Италію и вездѣ изучалъ памятники живописи въ церквахъ и музеяхъ. По возвращеніи своемъ въ Петербургъ, въ 1869 г., получилъ степень академика, изъ которой въ 1884 г. былъ повышенъ въ званіе профессора. Состоитъ нынѣ преподавателемъ въ художественныхъ классахъ академіи. Специальность В.—церковная живопись. Его образа и религиозныя картины отличаются благородствомъ сочиненія, строгостью рисунка, пріятностью красокъ и выдержанностью стиля въ духѣ православія. Изъ произведеній В. особеннаго вниманія заслуживаютъ: фигуры 14 пророковъ и воссѣдающей среди нихъ Богоматери, написанныя восковыми красками, въ русской попольской церкви въ Парижѣ; стѣнная живопись, тоже восковыми красками, въ Николаевской кладбищенской церкви въ Севастополѣ; девять небольшихъ иконостасныхъ образовъ въ той же церкви; «Рождество Богородицы» въ житомірскомъ соборѣ, и десять религиозныхъ картинъ въ рижскомъ соборѣ.

Васильевъ (Николай Семеновичъ)— моск. профессоръ, учился въ московскомъ университетѣ (съ 1815 г.), въ 1826 г. удостоенъ былъ степени магистра, въ 1828 г. утверждѣнъ въ званіи адъюнкта по кафедрѣ политической экономіи и дипломатіи, въ 1833 г. назначенъ ординарнымъ профессоромъ по этой же кафедрѣ; по введеніи университетскаго устава 1835 г. преподавалъ, до 1845 г., законы о государственныхъ повинностяхъ и финансахъ. На актѣ университета въ 1835 г. произнесъ рѣчь: «Объ

успѣхахъ и настоящемъ состояніи политической экономіи, являющуюся единственнымъ печатнымъ трудомъ его.

Васильевъ 2 (Павелъ Васильевичъ)—превосходный комикъ (1832—1879). Первоначальное образованіе получить въ московскомъ мѣщанскомъ училищѣ. Въ 1842 г. В. стараніями брата своего, Сергѣя Васильевича (см. ниже), былъ помѣщенъ въ московское театральное училище и черезъ 5 лѣтъ на школьныхъ экзаменахъ сыгралъ съ успѣхомъ роль Осипа («Ревизоръ»). Съ В. повторилось то, что нѣкогда съ Дюромъ и Каратыгинымъ: его дарованіе не было угадано, и онъ былъ выпущенъ въ балетъ. Неудивительно, что В. въ 1847 г. оставилъ московскую сцену. Тринадцать лѣтъ страствовалъ В. по разнымъ провинціальнымъ городамъ, исполняя самыя разнообразныя роли. Въ 1860 г. онъ замѣнилъ на петербургской сценѣ только-что умершаго Мартынова и скоро достигъ большаго успѣха въ роляхъ Любима Торцова («Бѣдность не порокъ») и Расплюева («Свадьба Кречинскаго»), который игралъ совершенно по-своему, но копируя славившагося въ этихъ роляхъ Садовскаго. Въ Петербургѣ В. игралъ до 1874 г. (съ перерывомъ въ сезоны 1864—65, когда игралъ въ Вильнѣ), а затѣмъ поступилъ въ московскій «Общедоступный театр». Его лучшія роли—въ произведеніяхъ Островскаго. Въ «Хроникѣ» Вольфа (ч. III, стр. 94—95) приведенъ списокъ 123 ролей, игранныхъ В. въ Петербургѣ. Игра В. отличалась страстностью, но была чужда всякихъ неестественныхъ эффектовъ. Васильевъ превосходно зналъ крестьянскій бытъ, что замѣтно было, напр., въ его исполненіи «Чужое добро въ прокъ не идетъ». Въ февралѣ 1879 года Васильевъ прѣѣзжалъ въ Петербургъ, затѣмъ ѣздилъ въ Псковъ, а 29 марта онъ скончался. *А. Ум.*

Васильевъ (Павелъ Семеновичъ)—академикъ мозаики, род. въ 1834 г., учился въ школѣ Императорскаго стеколнаго завода, а въ 1861 г. получилъ званіе некласснаго художника по живописи на стеклѣ; въ 1862 г. началъ заниматься мозаикой. За участіе въ исполненіи фамильнаго образа въ Исаакіевскомъ соборѣ (съ оригинала Неффа) и за мозаичный образъ св. Архангела Михаила (съ оригинала Бейдемана, для Михайловскаго часовни въ Вильнѣ) получилъ званіе класнаго художника III степени. Званіе академика В. получилъ за исполненіе группы въ образѣ св. евангелиста Іоанна. За картину «Положеніе во Гробъ» (съ оригинала проф. Дузи) для малаго иконостаса Исаакіевского собора, нашему мозаичному отдѣленію была присуждена золотая медаль на Всемирной выставкѣ въ Парижѣ 1878 г. *В. Чуико.*

Васильевъ (Петръ Михайловичъ, 1785—1866)—адъюнктъ прикладной математики въ казанскомъ университетѣ. Образованіе получилъ въ витебской гимназій, а впоследствии въ казанской. Въ 1795—1805 г. служилъ въ витебской межевой конторѣ, затѣмъ былъ учителемъ въ казанской гимназій, а въ 1819 г. утвержденъ адъюнктомъ при казанскомъ университетѣ, въ какой должности находился до 1848 г.

Васильевъ (Сергѣй Васильевичъ)—артистъ Императорскихъ московскихъ театровъ (1827—1862), братъ Павла В., воспитывался въ московскомъ театральномъ училищѣ. Первоначально В. выступалъ въ водевилахъ, но появленіе репертуара Островскаго выказало его серьезно-драматическій талантъ. Роль купца Бородинка («Не въ свои сани не садись») въ передачѣ Васильева произвела большое впечатлѣніе. Съ 1855 года Васильевъ сталъ терять зрѣніе; черезъ нѣсколько времени онъ принужденъ былъ оставить сцену и вскорѣ умеръ. *А. Ум.*

Васильевъ (Гимоевъ Алексѣевичъ, 1783—1838)—пейзажистъ, ученикъ Ѳ. Алексѣева въ петербургской академіи художествъ и впоследствии ея академикъ. Въ 1804 г. онъ былъ отправленъ, въ качествѣ рисовальщика, съ экспедиціей графа Ю. Головкина въ Китай, провелъ два года въ Сибири и собралъ тамъ богатый запасъ матеріаловъ для многочисленныхъ видовъ этого края, написанныхъ имъ впоследствии. Въ музеѣ академіи имѣются двѣ картины его въ этомъ родѣ: «Видъ Николаевской пристани при впаденіи р. Ангары въ Байкальское озеро» и «Видъ Красноярска». *А. Сомовъ.*

Васильевъ (Федоръ Александровичъ)—пейзажистъ. Родился 10 февраля 1850 г., ум. 8 сентября 1873 года. В. былъ сынъ мелкаго почтамтскаго чиновника въ Петербургѣ; уже двѣнадцатилѣтнимъ ребенкомъ онъ былъ отданъ на службу въ гл. почтамтъ, гдѣ получалъ 3 руб. жалованья въ мѣсяцъ. Онъ съ раннихъ поръ пристрастился къ рисованію и, возвращаясь домой изъ почтамта, занимался рисованіемъ. Молодой В. вскорѣ оставилъ службу и поступилъ въ рисовальную школу Общества поощренія художествъ, а нѣсколько позже сталъ пользоваться совѣтами И. И. Шишкина. Въ 1867 г. В. написалъ на Валаамѣ нѣсколько этюдовъ съ натуры, которые были выставлены въ Обществѣ поощренія художествъ. Въ 1870 году Васильевъ вмѣстѣ съ гг. Рѣпиннымъ и Махаровымъ предпринялъ поѣздку по Волгѣ и написалъ картины: «Оттепель», «Видъ на Волгѣ» и «Зимній пейзажъ», доставившія ему извѣстность. Зимой 1870 г. В. сильно простудился и у него обнаружилась чахотка. По предложенію гр. Строганова онъ провелъ лѣто 1871 г. въ имѣніяхъ его въ Харьковской и Воронежской губерніяхъ, но здоровья своего не поправилъ. Общество поощренія художествъ дало ему средства ѣхать въ Крымъ; еще до отъѣзда В. былъ зачисленъ вольноопредѣляющимся ученикомъ Академіи художествъ и получилъ званіе художника I-й степени съ условіемъ выдержать экзамень изъ научнаго курса. Въ Крыму В. провелъ два года и, кромѣ множества рисунковъ, написалъ двѣ картины: «Болото» и «Крымскій видъ», за которыя ему была присуждена премія отъ Общества поощренія художествъ въ 1872 году. Въ слѣдующемъ году онъ получилъ званіе почетнаго вольногo общника Академіи, а въ сентябрѣ онъ умеръ въ г. Ялтѣ. Всѣ оставшіяся послѣ него произведенія, большею частью неоконченныя, были раскуплены. Изъ альбомовъ его два были пріобрѣтены по-

койной императрицей Маріей Александровою и два находятся въ библиотекѣ Академіи художествъ. Изъ произведеній Васильева самыя замѣчательныя слѣдующія: «Приближеніе грозы» (соб. г. Красовскаго), «Видъ на Волгѣ» (соб. гр. Апраксина), «Полдень» (соб. г. Звенигородскаго), «Болото» (соб. г. Третьякова), «Видъ на Волгѣ» (соб. Академіи художествъ), «Передъ грозой» (соб. Академіи художествъ), «Зимній пейзажъ» (соб. Государя Императора), «Взморье» (соб. Академіи художествъ), «Оттепель» (соб. Государя Императора), «Зима» (соб. г. Солдатенкова), «Пейзажъ» (соб. г. Солдатенкова), «Мокрый дугъ» (соб. П. М. Третьякова). В.—одинъ изъ самыхъ талантливыхъ русскихъ пейзажистовъ; картины его отличаются поэтичностью и совершенной гармоніей въ краскахъ. В. умеръ отъ чахотки, признаки которой появились послѣ простуды, схваченной имъ въ концѣ зимы 1870—71 г. Постѣдніе годы его существованія были омрачены безуспѣшностью хлопотъ о документахъ, которые опредѣляли бы его общественное положеніе (Васильевъ былъ незаконнорожденный). Письма Васильева къ И. Н. Крамскому, напечатанныя въ «Вѣстникѣ Изящныхъ Искусствъ» (1889—1890) освѣщаютъ этотъ періодъ жизни Васильева, его характеръ и взгляды на искусство.

В. Чуйко.

Васильевъ (Θεодосій)—расколуучитель беспоповщинской секты и основатель секты еведосѣвцевъ († 1711). Происходилъ изъ рода бояръ Урусовыхъ, послѣ Смутнаго времени переселившагося изъ Москвы въ Новгородъ; отецъ его былъ священникомъ въ Крестецкомъ Яму, въ Новгородской области, а самъ онъ былъ поставленъ тамъ же въ діаконы, но вскорѣ примкнувъ къ расколу и, покинувъ свое мѣсто, сдѣлался проповѣдникомъ и учителемъ раскола. Не находя простора для своей дѣятельности въ русскихъ предѣлахъ, онъ въ 1694 г. перешелъ въ пограничныя польскія области и тамъ устроилъ двѣ обители, мужскую и женскую, куда стекались послѣдователи его ученія, отрицавшіе священство и бракъ. Прекращеніе религиознаго преслѣдованія раскола при Петрѣ I склонило В. перенести свою пропаганду опять въ Россію. Пользуясь покровительствомъ Меншикова, онъ поселился съ своими учениками въ Великолуцкомъ уѣздѣ, въ Вязовской волости, гдѣ его ученіе стало дѣятельно распространяться не только въ низшихъ классахъ народа, но и среди дворянъ. Отправившись, затѣмъ, въ Новгородъ для переговоровъ съ переселеніемъ обителей въ Рядину мызу, В. былъ схваченъ Корсаковымъ и выданъ новгородскому митрополиту Юву, который заключилъ его въ темницу, гдѣ онъ и умеръ, подвергшись предварительно, по увѣренію раскольниковъ, различнымъ истязаніямъ. Его жизнеописаніе, составленное его послѣдователями, см. въ «Чтеніяхъ Императорскаго московскаго Общества исторіи и древностей» (1869, II).

В. М.—н.

Васильевы — старинная дворянская фамилія. Въ Гербовникѣ внесены 3 фамиліи В.—1) Потомки Сафона Дорофеева В., въ 1622 г. служившаго по городу Ельцу въ числѣ

дѣтей боярскихъ и тогда же пожалованнаго помѣстьемъ отъ царя Михаила Θεодоровича. Гербъ помѣщенъ въ Герб. X, 41.—2) Потомки Ивана Васильевича В., приобрѣвшаго дворянское достоинство при Петрѣ Великомъ. Внукъ его, Алексѣй Ивановичъ Васильевъ (см. это сл.), былъ при Александрѣ I министромъ финансовъ. Предки Алексѣя Ивановича въ 1797 г. указомъ императора Павла I возведены въ баронское Россійской имперіи достоинство, а въ графское достоинство сей родъ пожалованъ императоромъ Александромъ I. Ср. Гербовникъ, VII, 6 и 173.—3) Потомки Гурія В., пожалованнаго помѣстьемъ при Петрѣ Великомъ въ 1698 г. Герб. VII, 151.

Васильки рогатые (*Delphinium L.*)—см. Живокость.

Василько Борисовичъ—кн. Друцкій, старшій изъ двухъ сыновей В. Давидовича Друцкаго. Князь этотъ извѣстенъ намъ только по исторіи Татищева; Карамзину онъ кажется сомнительнымъ, но С. М. Соловьевъ дѣлаетъ правдоподобное предположеніе, что В. Борисовичъ княжилъ въ ливонскомъ городѣ Герсикѣ, который потерялъ въ 1209 г.; въ 1217 г. онъ находился въ Двинской землѣ. Въ этомъ году онъ уличилъ мачиху свою Святохню въ клеветѣ ея на приближенныхъ своего мужа, будто бы умышлявшихъ прогнать кн. Бориса, казнить Святохню и сына ея Владиміра; къ участію въ этомъ заговорѣ будто бы приглашаемъ былъ и В. Борисовичъ. См. «Ист.» Татищева III, 103 и сл.; Соловьева, «Ист. Р.» II, 467. пр. 435—436 (по изд. 1869 г.).

А. Э.

Василько Брячиславичъ, кн. Витебскій, сынъ В. Васильевича Витебскаго. Лѣтописи передаютъ объ этомъ князѣ слѣдующее: въ 1180 г. вмѣстѣ со своимъ отцомъ и другими князьями полоцкими онъ ходилъ къ Друцку на помощь кн. Черниговскому Святославу Всеволодовичу, борющемуся тогда за Кіевъ съ Ростиславичами смоленскими. Дочь этого Василька, по Татищеву—Любовь, по другимъ—Анна, въ 1209 г. вышла за вел. кн. владимірскаго Всеволода III Юрьевича Большое Гнѣздо. Ср. «Полю. собр. россійскихъ лѣтописей» II (1180 г.), VII (1209 г.).

Василько Константиновичъ — сынъ вел. кн. владимірскаго К. Всеволодовича, первый уд. князь ростовскій; род. 1209 г. въ Ростовѣ. Въ своемъ колонизаціонномъ движеніи на Востокъ, русские князья неминуемо приходили въ столкновеніе съ инородческими финскими племенами, съ которыми приходилось вести частыя войны. Въ 1220 г. вел. кн. Юрій Всеволодовичъ послылъ брата своего Святослава на болгаръ. В. также отправилъ въ этотъ походъ одинъ полкъ изъ Ростова, а другой изъ Устюга. Вскорѣ послѣ того В. самъ пошелъ съ Юріемъ на болгаръ, но послѣдніе встрѣтили князей въ Городцѣ и умилостивили ихъ дарами. Въ слѣдующемъ 1224 г. онъ принималъ участіе въ походѣ Юрія на В. Новгородъ (см. Всеволодъ Юрьевичъ), а въ 1226 г., по приказу вел. князя, вм. съ братомъ своимъ Всеволодомъ, ходилъ въ Черниговъ на помощь Михаилу Всеволодовичу про-

тивъ Олега кн. Курсаго; въ слѣдующемъ году совершилъ два похода на мордву. Вскорѣ послѣ второго мордовскаго похода между вел. кн. Юриемъ и братомъ его Ярославомъ изъ-за чего-то произошла ссора, въ которой Константинъ принялъ сторону младшаго брата. На судальскомъ сѣздѣ 1229 года князья примирились. Въ слѣдующемъ 1230 г. В. К. принималъ участіе въ походѣ Ярослава Всеволодовича на Михаила Черниговскаго; затѣмъ, до нашествия на Сѣверную Русь татаръ, лѣтописи ничего не говорятъ о ростовскомъ князѣ. Въ битвѣ съ татарами на берегахъ р. Сити, 4 марта 1238 г., вел. князь палъ, а В. К. татары взяли въ плѣнъ и увели съ собой. Ставши станомъ въ Шеринскомъ или Шеренскомъ лѣсу, татары начали принуждать В. пристать къ нимъ, но онъ отвергъ ихъ настояніе и былъ убитъ. Этотъ князь любимъ былъ какъ гражданами Ростова, такъ и приближенными къ нему лицами; лѣтописи чрезвычайно восхваляютъ его, говоря, что кто изъ бояръ служилъ ему, кто ѣлъ хлѣбъ его и пилъ съ нимъ чашу, тотъ не могъ уже служить другому князю. Отъ брака съ кнж. Черниговской В. К. имѣлъ двухъ сыновей: Бориса, кн. Ростовскаго, и Глѣба, перваго удѣльнаго кн. Бѣлозерскаго. — Православная церковь причла В. К. къ лику святыхъ и совершаетъ память о немъ 4-го марта. «Поли. собр. рос. лѣт.»: I (1209, 1212, 1218, 1223, 1226—9, 1232, 1238 гг.); III (1224); IV (1224, 1238); V. (1238); VII (I); XV (1218, 1223, 1226—7, 1238 гг.); гр. М. Толстого: «Свят. и дрв. Рост. Вел.»; А. Экземплярскаго, «Вел. и удѣл. кн. въ тат. пер.» (II, 16—21).

А. 9.

Василько Леоновичъ—византийскій царевичъ, единственный сынъ византийскаго царевича Леона, сына Диогенова, отъ брака съ дочерью Владиміра Мономаха Маріей. Лишившись мужа, отравленнаго въ 1176 г. въ Доростолѣ (Силистріи), Марья Владиміровна пріѣхала въ Кіевъ къ отцу вм. съ сыномъ своимъ, который вѣрно служилъ потомъ дядьямъ Ярополка II Владиміровича, съ Ольговичами черниговскими, на берегахъ р. Супоя, въ 1186 году. Можеть-быть потому, что онъ пріѣхалъ въ Кіевъ безъ отца, только съ матерью Маріей Владиміровной, лѣтописи называютъ его Маричъ, Мариничъ, Маричичъ, Маричиницъ. «Поли. собр. рос. лѣт.» (I, II, IV, V и VII подъ 1186 г.).

А. 9.

Василько Мстиславичъ—кн. Слонимскій (по лѣт. «вслонимскоій»), единственный сынъ М. Даниловича, кн. Луцко-волинскаго. Лѣтописи передаютъ только два факта изъ его жизни: въ 1281 г., по приказанію двоюроднаго дяди своего, Владиміра Васильковича, кн. Волинскаго, онъ, въ помощь Конраду, кн. Черскому, ходилъ войной на кн. Плоцкаго Болеслава, у котораго отнялъ городъ Гостинный, а въ слѣдующемъ 1282 г. взялъ у того же Болеслава большой полонъ подъ Вышегородомъ. «Полное собр. рос. лѣт.» (II, 209—211).

А. 9.

Василько Рогволодовичъ—кн. Полоцкій, сынъ Р. Всеславича Полоцкаго. Этотъ князь былъ въ числѣ тѣхъ пяти князей

«кривсвихъ» (полоцкихъ), которыхъ великій князь кievскій Мстиславъ I Владиміровичъ скованными отправилъ 1129 г. въ Царьградъ, къ греческому императору Іоанну. Есть извѣстіе, что князья изгнанники служили въ войскахъ греческаго императора. Василько и еще одинъ изъ изгнанниковъ въ 1131 (1132) г. возвратились на родину. В. былъ съ радостью принятъ полочанами, выгнавшими отъ себя Святополка Мстиславича, а чтобы удержаться на княженіи отъ стараяся угождать и жить въ дружбѣ съ Мстиславичами. Такъ въ 1188 году, когда Всеволодъ Мстиславичъ, изгнанный изъ Новгорода, шелъ мимо Полоцка, В. Р., забывши неприятности, причиненныя ему отцомъ Всеволода, провозжалъ его съ честью и цѣловалъ ему крестъ «яко не поминати, что ся дѣлао прежде сего». Время смерти его неизвѣстно. «Поли. собр. рос. лѣтописей», годы: 1129, VII; 1130 и 1140, II; 1131, VII; 1132, I; 1138, IV и V; 1143 (женитьба Святослава на дочери Василька)—I, II, VII.

А. 9.

Василько Романовичъ—кн. Волинскій, сынъ Романа Мстиславича, кн. Галицкаго. По смерти Романа Мстиславича, галицкіе бояре, много потерпѣвшіе отъ него притѣсненій, пользовались малолѣтствомъ сыновей его, — изъ которыхъ старшему, Данилу, было только 4 года, а младшему, В—ку, два, — и пригласили къ себѣ Ольговичей, Владиміра Игоревича съ братомъ его Романомъ, а жена умершаго галицкаго князя съ малолѣтними дѣтми удалилась во Владиміръ Волинскій. Игоревичъ требовалъ выдачи Романовичей; но мать постѣднихъ тайно, «дырою градною», ушла изъ Владиміра въ Краковъ (1206 г.). Старшій Романовичъ отправленъ былъ въ Венгрію на попеченіе короля Андрея, а младшій съ матерью остался у Лешка Бѣлаго, короля польскаго. Въ это время у Лешка хлопоталъ о пріобрѣтеніи для себя Владиміра Волинскаго двоюродный братъ В—ка, кн. Бельзскій Александръ Всеволодовичъ, желаніе котораго было удовлетворенъ; въ то же время его берестяне (жители Верестя, Бреста-Литовскаго) у того же Лешка просили себѣ въ князья В—ка, котораго встрѣтили съ большою радостью. По настоянію матери своей, В—ко получилъ отъ Александра и Бельзы (см. это сл.). Минутные успѣхи Данила на Волыни привлекли туда и Василька; но нападеніе въ 1209 г. на Бельзъ кн. Пересопницкаго, Мстислава Ярославича Нѣмого, заставило его возвратиться въ свой удѣлъ, тѣмъ болѣе, что и братъ его Даниль (см. этого князя) долженъ былъ удалиться въ Венгрію. Но въ слѣдующемъ году на Бельзъ напалъ уже самъ Лешко, съ тестемъ своимъ Александромъ Всеволодовичемъ, и В—ко удалился въ Каменецъ. Между тѣмъ поведеніе Ольговичей въ Галичѣ привело ихъ къ тому, что они лишились послѣдняго: Галичемъ овладѣли Венгры (см. Володиславъ, бояринъ галицкій). Посаженные Лешкомъ, въ 1211 г., во Владиміръ-Волинскій, Даниль и В. были сначала одиноки и беззащитны; но въ 1217 г. къ нимъ явился хранитель стараго уклада на Русь, Мстиславъ Мстиславовичъ Удалой, для утвержденія ихъ на Волыни. Они ходили съ нимъ на вен-

гровъ и поляковъ и побили ихъ. Подъ 1223 годомъ лѣтописи отмѣчаютъ, что въ кievскомъ совѣтѣ князей, собравшемся по случаю приближенія къ русскимъ границамъ татаръ, В—ко не участвовалъ по малолѣтству, что едва ли справедливо, такъ какъ въ его лѣта въ древней Руси князья уже могли дѣйствовать самостоятельно и лично. Въ 1225 году В—ко со старшимъ братомъ ходилъ войной на Александра Бельзскаго, поссорившаго передъ тѣмъ Данила Романовича съ тестемъ его, Мстиславомъ Удалымъ, а въ слѣдующемъ году помогалъ М. Удалому въ войнѣ его съ Андреемъ, кор. венгерскимъ. Въ 1227 г. Романовичи взяли Луцкъ, который вмѣстѣ съ Пересопницей Даниилъ отдалъ В—ку; въ томъ же году Василько, послѣ войны съ ятвягами, помогалъ брату отнять Чарторыйскъ у кн. пинскихъ, тогда же взятыхъ въ плѣнъ. Вступивъ въ тѣсный союзъ съ Конрадомъ Мазовецкимъ, В. предпринималъ въ 1229 г. походъ къ Калишу на Конрадова соперника, Владислава Старога, кн. Великопольскаго. Въ слѣдующемъ 1230 г., случайно открывъ заговоръ Александра Бельзскаго, хотѣвшаго лишить жизни Романовичей, В. взялъ Бельзъ, а въ 1231 г. самъ лишился Владимира, который сланъ былъ бояриномъ Мiрославомъ венгерскому королю Андрею II. Даниилъ, соединившись съ братомъ, напалъ на Андрея сына, именемъ также Андрея, на рѣкѣ Веліи и поразилъ его. Черезъ годъ В—ко опять преслѣдовалъ венгровъ, вмѣстѣ съ братомъ; затѣмъ изъ Галича посланъ былъ Даниломъ охранять Владимиръ отъ половцевъ (1234 г.), а когда, во время отсутствія Данила, въ Галичѣ поднялся бунтъ, онъ подступилъ къ городу вмѣстѣ съ ляхами. Въ 1235 году послѣ похода съ Даниломъ на зятя своего, Михаила Всеволодовича Черниговскаго, В. вмѣстѣ съ тѣмъ же Даниломъ приглашенъ былъ «на четь» венгерскимъ королемъ, который, при личномъ свиданіи, отговаривъ В—ка отъ подачи помощи австрійскому герцогу Фридриху Воинственному противъ императора Фридриха II. Въ 1238 г. Михаилъ кн. Черниговскій, въ виду нашествія татаръ, бѣжалъ въ Венгрію, а жену его, свою сестру, принялъ къ себѣ Василько; кромѣ того, простивъ зятю все сдѣянные имъ «пакости», В., отъ себя и отъ брата, далъ ему Кіевъ, а сыну его, Ростиславу, Луцкъ. Передъ нашествіемъ Батые В. ушелъ и скрывался во владѣніяхъ Конрада Мазовецкаго. По уходѣ татаръ, возвратившись въ Берестъ, онъ долженъ былъ защищать Бакоту отъ бояръ-грабителей, Владимиръ—отъ Литвы, Галичъ—отъ Ростислава Михайловича черниговскаго и ляховъ (1241 г.), а потомъ участвовалъ въ войнѣ съ Болеславомъ V Студийнымъ и помогалъ Земовиту Мазовецкому (1245 г.) противъ ятвяговъ, съ которыми и впоследствии не разъ велъ счастливыя войны. Во вторую половину жизни своей Василько Романовичъ нѣсколько разъ воевалъ съ литовцами: въ 1246 году поразилъ ихъ у Пересопницы, въ слѣдующемъ году опять побилъ ихъ, въ 1249 г. разбилъ и обратилъ ихъ въ бѣгство при р. Санѣ, въ 1258 г. побилъ ихъ у Коструза, въ 1262 г. у Невеля и въ 1268 г. у Червена. Въ

то же время онъ воевалъ съ Миндовгомъ, отпускалъ свою дружину съ братомъ Даниломъ на богемскаго герцога Оттокара (1254 г.), участвовалъ въ походѣ брата на кн. Волоховскихъ (1258 г.) и, по приказанію Батыева темника Бурундая (см. это имя), ходилъ на литовцевъ и пустошилъ землю Нельманскую (1260 г.). Въ 1261 г. съ глубокою грустью В. вынужденъ былъ исполнить приказаніе Бурундая: разрушить Кременецъ и Луцкъ и сжечь Владимиръ; при этомъ только хитростью ему удалось спасти Холмъ. В. Р. скончался въ 1269 г.; тѣло его погребено во Владимирѣ. Отъ брака съ княжной суздальской, Добравой-Еленой Юрьевной, онъ имѣлъ сына Владимира-Ивана и дочь Ольгу, бывшую, по словамъ лѣтописи, за Андреемъ Всеволодовичемъ, княземъ Черниговскимъ. См. исключительно Ипатьевскую лѣтопись.

А. Экземплярскій.

Василько Ростиславичъ, князь Теробовльскій, сынъ Ростислава Владиміровича, князя Тмутараканскаго, правнукъ Ярослава Великаго. В. Р. вмѣстѣ со старшими братьями, Рюрикомъ и Володаремъ, жили при отцѣ въ Тмутаракани, этомъ убѣжищѣ обдѣленныхъ князей. По смерти отца, въ 1066 г., братья изгнаны были изъ Тмутаракани, которую, впрочемъ, они опять овладѣли въ 1080 г. Изгнанный оттуда вторично Олегомъ Святославичемъ кн. Черниговскимъ, В. одинъ пошелъ пустошить, въ 1081 г., польскую Подолію. Вскорѣ Ростиславичи наши убѣжище у дяди своего, Ярополка Изяславича, князя Владимира-волинскаго. Пользуясь отсутствіемъ дяди, братья заняли силой Владимиръ Волинскій, но, выгнанные оттуда Владиміромъ Мономахомъ, получили въ 1084 году: Володаръ—Перемышль, а Рюрикъ—Теробовль. В. Р. оставался при братьяхъ безъ удѣла, и между тѣмъ какъ послѣдніе участвовали въ ссорахъ князей, В. пустошилъ Польшу съ половцами, которыхъ и отвлекъ тѣмъ отъ опустошенія Руси. По смерти брата своего Рюрика, В. наследовалъ его удѣлъ. Въ 1097 г. онъ вмѣстѣ съ братомъ своимъ Володаремъ былъ на извѣстномъ сѣздѣ въ Любечѣ, гдѣ князья клялись прекратить междоусобія и обратитъ совокупныя силы на враговъ Руси. Послѣ сѣзда Давидъ Игоревичъ Владиміроволинскій, захавъ къ великому князю въ Кіевъ, оклеветалъ передъ нимъ В—ка въ коварныхъ замыслахъ и убѣждалъ схватить его. Въ это время В., чрезъ Кіевъ, заходилъ помолиться въ выдубицкій Михайловскій монастырь. Святуполкъ Изяславичъ колебался, но, наконецъ, послалъ просить В—ка къ себѣ на именины. Тотъ отказался, такъ какъ спѣшилъ домой, готовясь къ войнѣ съ поляками. Давидъ истолковалъ этотъ отказъ въ пользу своего доноса, и великій князь вторично пригласилъ В—ка хотя бы только проститься. Несмотря на предупрежденіе о грозившей ему опасности, В—ко явился къ Святуполку, который, ласково встрѣтивъ его, вышелъ распорядиться на счетъ угощенія гостя. В. дружески заговаривалъ съ Давидомъ, но тотъ угрюмо молчалъ и наконецъ тоже вышелъ. Вслѣдъ за тѣмъ явились воины и заковали В—ка въ двойныя оковы. На слѣдующій день великій князь со-

братъ бояръ и гражданъ и изложилъ имъ доносъ Давида. В—ка осудили на смерть, но духовенство, узнавъ объ этомъ, требовало освобождения его. Безхарактерный Святополкъ не устоялъ, однако, предъ убъждениями Давида и выдалъ ему В—ка. Давидъ ночью вытхалъ съ несчастнымъ Ростиславичемъ изъ Кіева въ Бѣлгородъ; на дорогѣ остановились около какой-то хижины («сѣстоба мала») и ввели въ нее В—ка, на глазахъ котораго разстилали тамъ коверъ и точили ножъ. Несчастный князь догадывался, что его ожидаетъ, и, несмотря на то, что былъ скованъ, долго сопротивлялся злодѣямъ; наконецъ, его повалили на коверъ, на грудь положили доску, на которую сѣли двое изъ злодѣевъ съ такой силой, что въ груди князя захрустѣли кости; затѣмъ святополковъ оваръ, родомъ торчинъ, вырзалъ у несчастнаго князя глаза, котораго послѣ этой операціи, бросивши въ тѣлѣгу, повезли во Владиміръ, гдѣ Давидъ заключилъ его въ темницу. Между чѣмъ Владиміръ Всеволодовичъ (Мономахъ), съ Олегомъ и Давидомъ Святославичами, негодуя на коварство Игоревича и попустительство Святополка, осадили послѣдняго въ Кіевѣ и требовали, чтобы онъ или схватилъ Давида, или выгналъ его. Послѣдній, для предотвращения грозившей ему опасности, подсылалъ къ узнику нѣкоего Василя съ просьбой воздержатъ Владиміра Всеволодовича отъ войны и обѣщаніемъ дать ему зато либо Всеволожъ, либо Шеполь, либо Перемиль. В. на первое предложеніе далъ согласіе, но на второе изъясилъ удивленіе, почему Давидъ даетъ ему свои города (когда онъ имѣетъ свой удѣлъ)? Любопытны бесѣды В—ка въ заключеніи съ помянутымъ Василемъ (которому принадлежитъ вошедшее въ лѣтописи сказаніе объ этомъ событіи и котораго считаютъ продолжателемъ Нестора), въ которыхъ онъ объясняетъ, что Господь наказалъ его за гордость: онъ надменно думалъ, что съ торками, берендѣями половцами и печенѣгами одинъ завоюетъ Польшу, свою землю заселитъ плѣнниками изъ дунайскій болгаръ, а потомъ будетъ проситься у Святополка и Владиміра на половцевъ, чтобы или добыть славы, или голову свою положить за Русскую землю.

Вѣдя переговоры съ узникомъ, коварный Давидъ въ то же время хотѣлъ уже присоединить Теребовль къ своему удѣлу, но тутъ на него вооружился братъ В—ка Володаръ и осадилъ его въ Бужскѣ, куда тотъ скрылся. Давидъ вынужденъ былъ освободить В—ка и заключить съ Володаремъ миръ. Однакоже, Ростиславичи, въ 1098 г., несмотря на миръ, пошли на Давидову волость: сожгли г. Всеволожъ, избили жителей его, а затѣмъ, подступивъ ко Владиміру, требовали отъ гражданъ выдачи трехъ совѣтниковъ Давида, виновниковъ Василькова осѣбленія. Боясь возмущенія гражданъ, Давидъ приказалъ выдать только двоихъ: третій бѣжалъ въ Кіевъ. Теперь поднялся на Ростиславичей великій князь: онъ хотѣлъ лишить ихъ удѣловъ, но на Волыни разбитъ былъ Володаремъ. Въ битвѣ участвовалъ и слѣпой Василько; держа въ рукахъ крестъ, онъ громко кричалъ Святополку: «Вотъ мститель твой!» Черезъ годъ Давидъ потребо-

валъ новаго сѣзда князей: онъ хотѣлъ оправдаться въ своемъ злодѣйствѣ. Ростиславичи отказались явиться на сѣздъ несправедливыхъ судей, но князя въ 1101 г. все-таки постановили рѣшеніе, выполненія котораго требовали чрезъ пословъ: чтобы Теребовль отдавъ былъ Святополку, а В—ка Володаръ взялъ, бы къ себѣ или отпустилъ бы къ дядямъ, которые обязываются «кормить» его. Ростиславичи съ негодованіемъ отвергли это требованіе. Затѣмъ, подъ 1117 г. лѣтописи отмѣчаютъ походъ В—ка къ Владиміру Волынскому съ Владиміромъ Мономахомъ, который ходилъ тогда на помощь сыну своему Андрею, осажденному во Владимірѣ Ярославомъ или «Ярославцемъ», сыномъ вел. кн. Святополка, — а подъ 1122 г. говорятъ о выкупѣ имъ за 20000 гривенъ серебра брата своего Володаря, взятаго въ плѣнъ поляками. Позже В. перешелъ на сторону «Ярославца», съ которымъ осаждалъ Андрея Владиміровича во Владимірѣ, въ 1123 г.; но, по убіеніи Святополкова сына возвратился въ Теребовль и тамъ въ слѣдующемъ 1124 г. скончался, оставивъ по себѣ двухъ сыновей, Ивана и Григорія. «Полное собраніе рос. лѣт.» (т. I, II, III, VII подъ встрѣчающимися въ ст. годамъ и отчасти V).

А. Эвемплярскій.

Василько Святославичъ, вк. Полочкій—см. Василько Рогвольдовичъ, вк. Полочкій.

Василько Юрьевичъ—кн. Суздальскій, потомъ Поросскій (см. Поросье и Росъ р.), сынъ Юрія Владиміровича Долгорукаго. Этотъ князь начинаетъ упоминаться въ лѣтописяхъ съ 1149 года; въ этомъ году, при вокняженіи Юрія Долгорукаго въ Кіевѣ, онъ получилъ отъ отца Суздаль. Въ послѣдовавшей затѣмъ борьбѣ отца своего съ вел. кн. кіевскимъ Изяславомъ II Мстиславичемъ, въ 1152 г., онъ оставленъ былъ отцомъ въ Новгородѣ-Сѣверскомъ на помощь Святославу Ольговичу, но послѣ заключенія мира между Изяславомъ и Святославомъ, ушелъ къ отцу въ Суздаль. Въ 1154 г. Юрій, вновь занявшъ великокняжескій кіевскій столъ, послалъ В. княжить въ Поросье, населенное торками и берендѣями, съ которыми онъ отражалъ отъ Роси въ томъ же году половцевъ. Подъ 1157 г., т. е. годомъ смерти его отца, лѣтописи замѣчаютъ, что кіевляне разграбили въ Кіевѣ дворъ В., а подъ 1160 г. находимъ извѣстіе, что вмѣстѣ съ Рюрикомъ Ростиславичемъ В. ходилъ помогать вел. кн. кіевскому Ростиславу Мстиславичу въ борьбѣ его съ претендентами на Кіевъ. Мы видимъ, затѣмъ, этого князя въ Суздальской области, откуда въ 1162 г. онъ изгнанъ былъ братомъ своимъ, вел. кн. Андреемъ (Воголобскимъ), и удалился вмѣстѣ съ матерью и братьями, Мстиславомъ и Всеволодомъ (Большое Гнѣздо), въ Константинополь къ императору Мануилу, отъ котораго получилъ 4 города на Дунаѣ. См. «Полн. собр. р. лѣт.» (I, г. 1152, 1154; II, 1149, 1152, 1158, 1162; III и IV, 1155; V, 1157; VII, 1152, 1154, 1157, 1160, 1162).

А. 9.

Василько Ярополковичъ—князь Брестско-дрогичинскій, единственный сынъ Ярополка Изяславича, вк. Бужско-волянскаго († 1167). Этотъ князь, неизвѣстный нашимъ

лѣтописямъ, отмѣченъ въ исторіи Татищева подъ 1171 г.

А. 9.

Василько Ярополковичъ—князь изгой (см. это слово), упоминается въ лѣтописяхъ только одинъ разъ, подъ 1150 г.: въ этомъ году онъ посланъ былъ Владиміромъ Володаревичемъ, кн. Галицкимъ, своимъ двоюроднымъ племянникомъ, въ Пересопницу къ Андрею Юрьевичу (Боголюбскому), съ приглашеніемъ его на совѣщаніе князей по поводу между-княжескихъ усобицъ. «Полн. собр. р. лѣт.» (I, II и VII, подъ 1150 г., въ послѣдней еще на стр. 282).

А. 9.

Василько Ярополковичъ—кн. Михайловскій (гор. Михайловъ былъ около Кіева), сынъ, надо думать, Ярополка II Владиміровича, вел. кн. Кіевского. О немъ лѣтописи передаютъ слѣдующія свѣдѣнія: въ 1165 г. онъ избѣлъ половцевъ на р. Роси (по лѣтописи—Руси) и взялъ себѣ «искупа многа на нихъ»; въ 1167 г., по смерти вел. кн. Ростислава Мстиславича, отъ имени своего двоюроднаго племянника, кн. волынскаго Мстислава Изяславича (бывшаго потомъ вел. княз.), взявъ Кіевъ, въ которомъ распоряжался до прибытія туда племянника; наконецъ, въ 1169 г. по взятіи Андреемъ Боголюбскимъ Кіева и вокняженіи въ послѣднемъ Андреева брата Глѣба Юрьевича, вышелъ изъ Михайлова на союзниковъ послѣдняго, половцевъ, но, разбитый ими, бѣжалъ въ Михайловъ, гдѣ былъ осажденъ уже самимъ Глѣбомъ, который, по сожженіи города, отпустилъ его въ Черниговъ. Дальнѣйшая судьба этого князя неизвѣстна. См. «Полн. собр. р. л.» т. II и VII (въ послѣднемъ стр. 282, а въ первомъ 309).

А. 9.

Васильковая вода (голубая глазная примочка, Aqua ophthalmica coerulea) готовится раствореніемъ двухъ частей сѣрно-кислой мѣди въ смѣси 1000 частей дистиллированной воды съ 10 частями нашатырнаго спирта.

Г. Г.

Васильковка или **Васюковка**—с. Екатеринославской губ., Павлоградскаго у., при р. Волчьей, въ 36 вер. на ЮЮВ. отъ уѣзнаго города. Число жит. 6432, дворовъ—1087, начальное училище, 10 лавокъ.

Васильковскій (Сергій Ивановичъ)—живописецъ-пейзажистъ, род. въ 1854 г., художественное образованіе получилъ въ Имп. академіи художествъ и, по окончаніи въ ней курса въ 1885 г. съ большою золотою медалью, путешествовалъ въ чужихъ краяхъ, въ качествѣ пенсионера академіи. Изъ картинъ его, являвшихся на годичныхъ академическихъ выставкахъ, въ особенности свидѣтельствуютъ объ его дарованіи: «Весна» (1885), «Пейзажъ» (1886), «Охота на куропагокъ» и «Окрестности Хелоса, въ Испаніи» (1888, собств. Государыни Императрицы), «Запорожецъ на развѣдкахъ» (1889, собств. Ак. худож.).

А. С.

Васильковъ—заплатный городъ Гродненскій губерніи, Сокольскаго уѣзда, въ 66 вер. отъ губернскаго города и въ 29 отъ уѣзнаго; лежитъ на правомъ берегу рѣки Сурасли. Основаніе города относится ко времени царствованія Сигизмунда II Августа, который въ 1567 г. велѣлъ построить церковь, въ урочищѣ, носившемъ названіе «Васильково»; около

церкви начало образовываться поселеніе. Въ исторіи эта мѣстность извѣстна по побѣдѣ, одержанной здѣсь въ 1282 г. преемникомъ Болеслава V, Лешкомъ Чернымъ, надъ ятвягами. Въ лѣсной частѣ, въ 2½ верст. отъ города, находится источникъ, вода котораго среди мѣстнаго населенія считалась святою и цѣлительною, а потому еще въ 1720-хъ годахъ на этомъ мѣстѣ выстроена была небольшая деревянная церковь. Въ храмѣ «Святая вода» имѣется икона Божіей Матери, почитаемая чудотворною, очень ветхая, писанная на полотнѣ; на ней изображена Божія Матерь създно молящеюся, съ мечемъ въ груди. Въ 1889 году въ В. числилось зданій деревянныхъ 432 и 1 каменное; жителей 2909 (1452 м. п. и 1457 ж. п.), въ томъ числѣ православныхъ 421, католиковъ 1392, евреевъ 1068 и протестантовъ 28; 2 православныя церкви, 1 костель, 1 синагога, 2 еврейск. молитвенныхъ дома, 1 суконная фабрика, 2 кожевенныхъ завода. Въ послѣднее время городъ начинаетъ пріобрѣтать фабричное значеніе. Ср. «Вѣстникъ географическаго общества» (1856, кн. 1); М. Balińskiego и S. F. Lipińskiego, «Starożytna Polska» (т. III, 1846 г.); «Литовскія Епарх. вѣдом.» (1867 г., № 18); «Памятная книжка Гродненской губ.» (1891).

Ф. III.

Васильковъ—уѣздный городъ Кіевской губ., въ 36½ верстахъ къ ЮЗ. отъ губ. гор., при р. Стугнѣ, пр. Днѣпра. Когда основано здѣсь первое поселеніе, неизвѣстно; но уже въ X вѣкѣ здѣсь существовало урочище Василевъ. Во время княженія Владиміра, въ посадѣ Василевѣ былъ устроенъ дворецъ, куда съезжались изъ великокняжескихъ теремовъ въ заточеніе жены, состарѣвшіяся или нарушившія уставы гарема. Близъ этого посада, въ лѣсахъ и ущельяхъ, идущихъ къ нему отъ р. Днѣпра, любилъ охотиться великій кн. Владиміръ. Въ 996 году печенѣги, во время набѣга на Русскую землю, приступили къ Василеву съ значительными силами, противъ которыхъ Владиміръ не устоялъ и долженъ былъ укрыться подъ мостомъ. Тамъ онъ далъ обѣтъ соорудить въ Василевѣ церковь св. Преображенія, если избавится отъ гибели. Неприятель удалился и Владиміръ исполнилъ свой обѣтъ. Въ 997 году въ посадѣ Василевѣ родился св. Θεодосій. Колдоезъ его существуетъ и до сихъ поръ; надъ нимъ устроена часовенка, извѣстная подъ именемъ «каплицы Θεодосія». Въ 1091 г. великій князь Андрей Юрьевичъ, внукъ Владиміра, по завѣщанію своихъ родителей, подарилъ посаду Василевъ Кіево-печерской лаврѣ, а въ 1157 г. Василевъ дѣлается уѣздомъ князя Василька. Въ 1238 году городъ испыталъ бѣдствія монгольскаго нашествія; въ 1320 году завоеванъ былъ Гедиминомъ; во время польскаго владычества подвергался неоднократно разореніямъ крымскихъ татаръ и запорожцевъ. Въ 1586 г. завѣдывавшій Кіево-печерскою лаврою епископъ Хребтовичъ заложилъ здѣсь замокъ. Въ 1686 году В. достался Россіи и до 1785 года находился въ собственности Кіево-печерскаго монастыря, а потомъ поступилъ въ казну. До 1795 года В. былъ пограничнымъ и таможеннымъ городомъ, а въ 1796 году сдѣланъ уѣзднымъ городомъ Кіевской губ. Мѣстоположеніе

города красиво. На восточной сторонѣ его тянется тройной рядъ валовъ и насыпей; выши-на ихъ около 2 саж. Концы наружныхъ вало-въ съ одной стороны упираются въ р. Стугну, а съ другой—въ ручей Василевъ. По преданію, эти валы, а также и валъ, который находится въ 4-хъ верстахъ отъ города, служили грани-цею между Россією и Польшей. Въ $\frac{1}{2}$ верстѣ отъ города находятся земляныя укрѣпленія на 4 орудія. Въ предмѣстьѣ города В., за Стуг-ной, находится курганъ въ 7 саженей высоты. Всей городской земли у города 10880 десят., изъ которыхъ около 900 десятинъ подъ город-скимъ поселеніемъ. Жителей въ 1889 году счита-лось 17794, изъ нихъ 8946 мужского пола, 8848 женскаго пола. По вѣроисповѣданію: прав-ославныхъ 10833, раскольниковъ 27, католи-ковъ 22 и 6912 евреевъ. По сословіямъ болѣе всего мѣщанъ—13925 ч., затѣмъ 3335 кр., дво-рянъ было 151 ч., духовныхъ 86, купцовъ 90, почетныхъ гражданъ 6. Въ городѣ 2 армарки, мыловаренный заводъ съ производствомъ на 3300 руб. въ годъ, заводъ восковыхъ свѣчей, съ производствомъ на 2000 руб., 4 кожевен-ныхъ завода съ производствомъ на 38000 руб. и 1 кирпичный заводъ съ производствомъ на 3000 р.; 3 православныя церкви, 1 сина-гога и 2 молитвенныхъ еврейскихъ дома, боль-ница; 2-хъ классныя училища, мужское и жен-ское; нѣсколько частныхъ начальныхъ школъ, какъ русскихъ, такъ и еврейскихъ. Климатъ города здоровый, приростъ населенія — $1,3\%$ въ годъ.

Васильковский уѣздъ—въ средней части Киевской губ.; пространство 81,9 кв. м. или 3961,7 кв. версты. Поверхность довольно волнистая; края возвышенностей переходятъ изъ Киевскаго уѣзда въ Васильковский и окан-чиваются недоходя р. Ротка. Между рр. Рот-комъ и Каменкою, впадающими въ Рось, простирается значительная плоская возвышен-ность, составляющая среднюю полосу В. уѣзда и ограничивающаяся къ С. рр. Упавой и Сту-гнуой. Западная сторона уѣзда болѣе низмен-на и только по берегамъ р. Роси, Каменки и Упавы видны небольшія возвышенія, а сѣвер-ная часть, смежная съ Киевскимъ у., пред-ставляетъ нѣкоторыя черты Полясья. Около м. Вѣлой Церкви простирается обширная равни-на, по направлению къ Василькову, Фастову и Миравкѣ, ширина ея отъ села Миравки къ Фастову 40 в., а длина отъ Вѣлой Церкви до Стугны 80 в. Судходныхъ рѣкъ въ уѣздѣ нѣтъ, но вообще рѣкъ и истоковъ много. Глав-ныя р.: Рось, Ирпень, Ротокъ, Каменка, На-стаевка и др. Озеръ въ уѣздѣ нѣтъ, но рѣки образуютъ широкіе разливы, напр., при гор. Васильковѣ прудъ, образуемый рѣкою Стугною. Волота незначительны. Почва уѣзда плод-ородна и состоитъ изъ неглубокаго пласта черно-зема; примѣсь глины въ черноземѣ нахо-дится въ полосѣ отъ р. Каменки на ЮВ., не-доходя до р. Роси. Земля въ уѣздѣ 346147 десятинъ; изъ нея казні принадлежатъ 23648 десятинъ, удѣльному вѣдомству 26262 десяти-ны, монастырямъ и церквамъ 4890 десятинъ, городскимъ обществамъ 2805 десятинъ, дво-рянамъ 83916 десятинъ, въ надѣлѣ у крестьянъ 200648 десятинъ, у крест.-землевладѣль-

цевъ 2753 десятины, у прочихъ сословія 1225 десятинъ. У народонаселенія было въ 1889 г. лошадей 34361, рогатаго скота 49525; овецъ 66849, свиней 32825, козъ 512. Всего населе-нія уѣзда было въ 1889 г. 263261 чел. (127748 муж. и 135513 женщ.). По вѣроисповѣданію: православныхъ 217569, раскольниковъ 1310, римско-католик. 4723, евреевъ 39639 чел. По сословіямъ: дворянъ 1931, духовнаго званія 729, почетныхъ гражданъ 270, купцовъ 684, мѣщанъ 43286, крестьянъ 197773, колонистовъ 1616, военного званія 15767, иностраннхъ подданныхъ 1135. Жители уѣзда занимаются хлѣбопашествомъ, разными промыслами и торго-влею. Самыя значительныя поселенія въ уѣздѣ—мѣстечки Вѣлая Церковь и Фастовъ, села Вишентовка, Езерна, Писецкое, Боль-шое Половецкое, Малое Половецкое, При-лѣское и т. д. Въ уѣздѣ существуютъ 2 еврей-скія колоніи. Свеклосахарныхъ заводовъ 5, съ производствомъ въ годъ на 2793000 руб-лей. По посѣву свекловицы В. уѣздъ зани-маетъ седьмое мѣсто въ губерніи (засѣваетъ отъ 5 до 6 т. десятинъ въ годъ). За свеклоса-харными заводами слѣдуютъ мукомольни, ко-торыхъ 7, съ производствомъ на 453 т. руб., 3 винокуренныхъ завода, которые выкурили 6823 т. градусовъ спирта, 1 пивоваренный за-водъ, съ производствомъ на 56 т. руб., 1 та-бачная фабрика съ оборотомъ въ 90 т. руб., 1 маслобояня съ произв. на 12 т. руб., 1 ма-шиностроительный заводъ (106 т. р.), 1 за-водъ металлическихъ издѣлій (40 т. р.), 4 ко-жевенныхъ завода (37500 р.), 1 заводъ воско-выхъ свѣчей и 1 кирпичный, съ производст-вомъ каждый на 2 т. р. Кроме того, въ уѣздѣ 3 конскихъ завода (85 производителей и 205 матокъ). Въ археологическомъ отношеніи В. уѣздъ представляетъ много интереснаго. Зо-лотыя монеты были найдены въ м. Фастовѣ и с. Прилѣсахъ. Въ 1852 г. на поляхъ между с. Марьяновкою и Пинчуками найдены ме-таллическія вещи, орудія и посуда до -хри-стіанскаго періода. По дорогѣ изъ м. Фастова въ с. Великую Свѣтинку находится большой курганъ, называемый «Острая могила». Меж-ду дер. Фастовцемъ и с. Пинчуками, на про-тяженіи 15 верстъ, находятся болѣе 20 курга-новъ. Валовъ и окоповъ въ уѣздѣ много; такъ напр., отъ деревни Дмитровки и Валицы до уровня Свиной пролегаетъ валъ, длиною 4 версты. Въ м. Фастовѣ находится окопъ, называемый «Пашевскій замокъ». Въ 3 вер-стахъ отъ д. Фастова, на поляхъ между с. Марьяновкой и Пинчуками, находятся 2 око-па: «Перепать и Перепячиха», а между с. При-лѣсами и Малой Половецкой — окопъ «Ядем-га». Въ м. Фастовѣ и с. Мотовиловкѣ откры-ты подземные ходы, но ни вещей, ни костей въ нихъ не найдено. См. Киевская губ.

А. Сел.

Василь-Сурскъ—у. г. Нижегородской губерніи, расположенъ по скату горы, у самаго устья Суры, при впаденіи ея въ Волгу. Гора, на которой расположенъ городъ, довольно вы-сока: около 240 фут. надъ уровнемъ моря. Одинъ изъ недостатковъ положенія города тотъ, что гора обваливается. Случай обваловъ въ В. лѣтомъ нерѣдка, а потому для жителей вы-

брано новое мѣсто для поселенія на самой горѣ. Кромѣ каменнаго острога, на этомъ мѣстѣ теперь еще нѣтъ построекъ, такъ какъ жители по многимъ причинамъ, напр. по отдаленности воды и базарной площади, единственной въ городѣ, не желаютъ туда переселяться. Положеніе Василь-Сурска довольно красиво, въ особенности во время весенняго разлива. Городъ по берегу Суры замыкается высокою дубовою рощею, которая, по преданію, насажена Петромъ Великимъ. Весной по Суру спускаются караваны судовъ и барокъ, которые въ устьѣ ея останавливаются и стоятъ иногда по мѣсяцу, въ ожиданіи пароходовъ, увозящихъ ихъ въ Рыбинскъ. Прибытіе каравана въ полноводье даетъ В. видъ какъ бы портоваго города. Населеніе города незначительно: 3135 чел. (1890 г.) Отъ Нижняго Новгорода В. отстоитъ въ 169³/₄ в. Климатъ города умѣренный и здоровый. При положеніи города на косогорѣ здѣсь не бываетъ ни сильныхъ вѣтровъ, ни разрушительныхъ грозъ. Весна здѣсь холодная; погода во время весны отличается непостоянствомъ; но лѣто стоитъ теплое и потому здѣсь могутъ произрастать сливы, груши и въ особенности яблоки, достигающія рѣдкаго и замѣчательнаго роста. Жаровъ большихъ здѣсь не бываетъ, такъ какъ вода двухъ рѣкъ и раскинутая близъ города роща умѣряютъ жаръ. Основаніе города относится къ XVI стол. Когда въ 1523 году въ Казани произошло измѣнительное умерщвление русскихъ купцовъ, равно предательское умерщвление государева посла Василія Юрьева Поджогина, царь Василій Ивановичъ съ большимъ войскомъ отправился въ походъ на Казань въ томъ же году. Самъ царь остался въ Н.-Новгородѣ, пославъ воеводу на казанскія земли. Они опустошили эти земли и, дойдя до устья рѣки Суры, основали городъ, которому дали, въ честь великаго князя, имя Васильевъ-Новгородъ; въслѣдствіи его стали называть Васильгородомъ, Васильсурскомъ и просто Васильемъ. Открытіе города совершилось въ самый день новаго 7032 года, т. е. 1 сентября 1523 г. Для безопасности новаго города, поставленнаго на чужой землѣ, устроены были валъ и острогъ. Великій князь, основавъ Василь, хотѣлъ придать ему торговое значеніе и устроилъ въ немъ ярмарку. Онъ запретилъ русскимъ купцамъ ѣздить въ Казань на арскую ярмарку, а велѣлъ ѣздить въ Василь. Торговля въ В., однако, не процвѣтала, а съ 1624 г. года ярмарка понемногу стала переходить въ Макарьевъ, такъ какъ тамъ былъ монастырь, привлекавшій много богомольцевъ. До покоренія Казани (1552) В. нѣсколько разъ подвергался опустошеніямъ со стороны казанцевъ. Еще до покоренія Казани, В. потерялъ свое военное значеніе, такъ какъ въ 1550 г. выстроенъ, почти у самыхъ воротъ Казани, городъ Свияжскъ, который сдѣлался восточнымъ оплотомъ Россіи. Остатки крѣпости уцѣлѣли до сихъ поръ, и, судя по нимъ, можно думать, что она была не велика. По переписи 1646 г. въ В. было 223 человекъ; изъ нихъ одинъ портной, одинъ кузнецъ, двое ярыжекъ, одинъ пастухъ и 4 нищихъ. Въ 1670 г., во время бунта Стеньки Разина, васильцевы взбунто-

вались; но когда они узнали, что кн. Барятинскій казнилъ 60 козьмодемьянцевъ, то отдались ему добровольно и просили пощады. Въ 1708 г. В. присланъ къ Казанской губ., въ 1779 г. сдѣланъ уѣзднымъ городомъ Нижегородскаго намѣстничества. Въ настоящее время городъ не отличается ни торговлею, ни промыслами. Въ последнее время въ немъ начало развиваться садоводство и огородничество. Жители занимаются рыболовствомъ. Славится въ особенности васильсурская стерлядь. Доходы города—около 5 тыс. руб. въ годъ, расходы около той же цифры. Хмѣлевская церковь, хотя построена въ 1708 г., имѣетъ много древнихъ иконъ. Въ соборной церкви сохраняется икона св. Варлаама Хутынского, которая, судя по надписи, пожертвована въ 1642 г. Самое старинное учебное заведеніе въ городѣ—уѣздное училище, открытое въ 1829 г. Ср. «Историческое описаніе города Василія Нижегородской губ.» В. Ф. Кудрявцева; «Нижегородскій сборникъ», т. IV и V.

Васильсурскій уѣздъ. Очертанія его довольно неправильны: у. представляетъ какъ бы неравносторонній, вытянутый по сѣверо-восточному направленію, пятиугольникъ, къ которому, противъ устья Суры, подъ угломъ приравленъ четырехугольникъ меньшей величины (заволжская область). Наибольшая длина уѣзда достигаетъ 105 вер., наименьшая равняется 15-ти верстамъ; вся площадь уѣзда составляетъ приблизительно 277153 десятины или около 3460 кв. в. В. уѣздъ расположенъ по обоимъ берегамъ Волги и по нижнему теченію Суры, до впаденія въ Волгу. Двумя названными рѣками уѣздъ вполнѣ естественно дѣлится на три части: 1) заволжскую, низменную область, расположенную по лѣвому берегу Волги; 2) засурскую, узкую полосу, которая тянется между Волгой, Сурой и Козьмодемьянскимъ уѣздомъ и, 3) нагорную, или центральную часть уѣзда, расположенную на лѣвомъ берегу Суры и на правомъ нагорномъ берегу Волги. Подробнѣе о В. уѣздѣ—въ работѣ Ф. Ю. Левинсона-Лессинга, сдѣланной подъ руководствомъ профессора В. В. Докучаева. Въ нагорной части уѣзда, окаймленной рѣками Волгой и Сурой, протекаютъ рѣка Упа съ притоками Шишковой, Нотной, Имзой, Ватраской и Уранга; рѣкою Хмѣлевкой. Самая высокая часть этого района есть приволжское плато, высота котораго надъ Волгою 60 саж., а надъ Балтійскимъ моремъ 86 саж. Здѣсь надъ самымъ обрывомъ надъ Волгою красиво расположились селенія Фокинской волости (Фокино, Сомовка, Бѣлгорка) съ ихъ богатыми яблонными садами. Между Васильемъ и Воротынцемъ находится пойменная Сура, царство тальника и глинистая пустыня, только по мѣстамъ удобная для покосовъ и пашни. Рѣкою ЧуGUNкою она отдѣляется отъ не менѣе обширной Фокиной поймы, которая представляетъ низменную равнину, изобилующую рыбными озерами (Большое и Малое Понино, Широкое, Долгое, Кришное и мн. др.). Какъ на Сурской, такъ и на Фокинской поймахъ находятся песчаныя насыпи (валы), известныя подъ именемъ гривъ. Южная часть уѣзда при значительномъ одно-

образіи геологическаго строения, въ почвенномъ отношеніи заслуживаетъ вниманія. Самая южная часть уѣзда (окрестность с. Урга) покрыта супесями, въ Троицкой и отчасти Егорьевской волостяхъ залегаютъ лѣсные суглинки. Затѣмъ въ этой части встрѣчается черноземъ на пологихъ склонахъ и т. д. Засурская часть уѣзда составляетъ небольшую полосу (плато), которая тянется вдоль Волги на протяженіи 26 в. Въ своей восточной части плато изрыто глубокими оврагами и имѣетъ холмистый характеръ. Склонъ, обращенный къ Волгѣ, крутъ и обрывистъ. Онъ и окрестнаго плато покрыты густымъ лѣсомъ, еще не такъ давно служившимъ, по рассказамъ мѣстныхъ жителей, притономъ разбойниковъ. Заволжская часть уѣзда представляетъ изъ себя равнину, которая покрыта почти вся хвойнымъ лѣсомъ. Почва здѣсь—преимущественно пески. Сѣверная часть этого района вѣсколко оказывается причудливой формой древнихъ дюнъ и дикимъ величественнымъ побережьемъ Велуги, гдѣ мѣстами (напр., у Мортавина) попадаются небольшія листовныя рощи. Въ этой мѣстности большія торфяныя болота и залежи болотной желѣзной руды. Въ почвенномъ отношеніи В. уѣздъ раздѣляется на 3 полосы: черноземную, суглинистую и песчаную. Растительность черноземной полосы бѣдная, но дѣлается богаче, когда ѣдешь съ юга В. уѣзда на сѣверъ и приближаешься къ дельтѣ, образованной Сурой при впаденіи ея въ Волгу. На берегу Суры цѣлый лѣсъ ивъ; растутъ и тополи. Дальше отъ берега Суры, ива уступаетъ мѣсто липѣ и дубкамъ. Обиліе травъ по берегамъ рѣкъ даетъ прекрасный покосъ. Остатки широколиственныхъ лѣсовъ сохранились въ окрестностяхъ г. Василія по направлению къ ЮВ. на нагорномъ правомъ берегу Суры. Уцѣлѣли еще дубы, которыхъ не хватить 3 человѣка, вѣковыя липы, клены, вязы, рѣдкіе шлымы и асены. Песчаный бассейнъ Волги съ его дюнными образованиями покрытъ безконечными сосновыми борами. По рѣкѣ Велугѣ растутъ сибирскія пихты, которые несвойственны другимъ мѣстамъ губерніи; тутъ и ель сибирская. Аборигенами В. уѣзда вѣрнѣе считать черемисъ, чѣмъ мордву. Недалеко отъ Василія находится такъ называемое Анненское озеро. Въ 1350 г. великій князь суздальско-нижегородскій Константинъ Васильевичъ началъ селить по р. Окѣ, Волгѣ и Кудомѣ своихъ людей. Эти поселенія были непріятны финскимъ племенамъ. Лѣтописецъ говоритъ: «того же лѣта (т. е. 1377 года) царевичъ Арапша пограби Засурье все п огнемъ пожже». Съ основаніемъ Василія финскимъ племенамъ пришлось прекратить свои набѣги. Замѣчательно въ историческомъ отношеніи Чортова городище, въ 8 верстахъ отъ города Василія. Это городище находится на возвышенномъ краѣ горъ праваго берега Волги, въ густомъ лѣсу. Городище представляетъ изъ себя круглую площадъ, которая имѣетъ въ длину не болѣе 30 саж., а въ ширину 25 саж. На немъ сохранились остатки зданія. Сохранилось два преданія объ этомъ мѣстѣ: по одному тутъ жилъ панъ-злодѣй, по другому тутъ была резиденція Стень-

ки Разина и его вольницы. П. И. Мельниковъ записалъ преданіе, что на мѣстѣ Чортова городища жилъ страшный атаманъ Галаян. Тутъ были устроены пещеры и тайники. Кто проходилъ благополучно мимо Галаяна притономъ, тотъ служилъ молебень Варлааму Хутынскому, покровителю города Василія. Предполагаютъ, что Чортова городище существовало уже во времена владычества болгаръ, которые заводили свои факторіи по берегамъ р. Волги до нынѣшней Балахны. Въ настоящее время въ В. уѣздѣ много торговыхъ и промышленныя сель. Особенно замѣчательны по своей торговлѣ с. Спасское и Воротынецъ, въ которомъ дѣлаютъ пожарныя трубы и самовары; с. Спасское славится особымъ способомъ квашенья сыромятныхъ кожъ, которыя идутъ не только въ Нижегородскую, но и въ другія губерніи. Ярмарка въ с. Чернулѣ (съ 10 по 15 сент.) считается, послѣ Нижегородской, самой крупной въ губерніи. Жители с. Спасскаго привозятъ на ярмарку свои произведенія, а такъ какъ это село составляетъ промышленный центръ всего уѣзда, то отъ него находится въ прямой зависимости успѣхъ ярмарки. Въ уѣздѣ 17 кожевенныхъ заводовъ съ производствомъ на 116 т. руб., 1 мукомольня съ производствомъ на 713 т. р., 2 канатныхъ фабрики съ производствомъ на 6 т. р., 1 лѣсопильня съ производствомъ на 2 т. р., крахмальный заводъ съ производствомъ на 3 т. р. Кустарные промыслы, за исключеніемъ кожевеннаго, мало развиты. Кожевеннымъ промысломъ занимаются Спасская волость и часть Высоко-сельской. Въ сел. Фокинѣ большинство жителей занимаются дѣланіемъ канатовъ, въ Юринѣ — шитьемъ голицъ, въ Елковкѣ — лѣпкою горшковъ. Слабое развитіе промысловъ объясняется недостаткомъ земли, благодаря которому жители занимаются по преимуществу хлѣбопашествомъ. Болѣе или менѣе недостаткомъ въ хлѣбѣ встрѣчается лишь въ Юринской и отчасти въ Спасской волости, гдѣ потому и замѣчается сильное развитіе кустарной промышленности. Въ нѣкоторыхъ мѣстностяхъ отъ посѣва льна специально для продажи и отъ садоводства получается такой доходъ, который превышаетъ заработокъ кустаря; въ этихъ мѣстностяхъ крестьяне, арендою или покупкою помѣщичьей земли, всячески стараются увеличить количество засѣваемого льна. Льномятные заведенія устроены въ Петровкѣ, Возьянкѣ и Каменкѣ. Хлѣбопашество съ каждымъ годомъ увеличивается. Въ 1870—71 годахъ здѣсь было закуплено хлѣба 131752 четверти, въ концѣ же 70-хъ годовъ это количество удвоилось. Садоводствомъ занимаются въ значительной мѣрѣ жители Высоко-сельской, Краушинской, Воротынской, Быковской волостей и с. Фокина. Почти у каждаго крестьянина есть садъ, приносящій въ хорошіе годы отъ 40 до 200 р. У крестьянскихъ обществъ земли 142017 дес., въ частномъ владѣніи 132368 д., у казны 11329 д., уѣловъ 12381, церковной 2238, монастырской 90, городской 4228 дес. Всѣхъ жителей въ уѣздѣ 126219 ч. (1890 г.). Отхожими промыслами занимаются преимущественно татары. Изъ 6 татарскихъ деревень, съ населеніемъ 5705 м.

и 6212 женщинъ, около 3 т. чел. уходитъ на работу на хлѣбныя пристани и на нижегородскую ярмарку для мелочного торгова. На волжскія работы уходитъ до 150 чел. русскаго населенія. До 400 плотниковъ В. уѣзда работаютъ не только въ своемъ уѣздѣ, но и сосѣднихъ, Макарьевскомъ и Курмышскомъ. Гранско-ватрасская волость даетъ ежегодно до 100 ч. пильщиковъ теса. Сельскихъ банковъ въ уѣздѣ пять. Ссуды выдаются ими на время отъ 1 г. до 3 л. и не болѣе какъ 200 руб. въ однѣ руки, за 5—8%, годовыхъ.

Литература: «Материалы къ описанію земель Нижегородской губерніи» (выпускъ IX, Васильсурскій уѣздъ); «Кустарные промыслы В. уѣзда» («Нижегородскій сборникъ» т. IX); Н. Демидовъ, «Историческій очеркъ Васильсурскаго уѣзда»; И. П. Павловъ, «Кожевенный промыселъ и кожанники Васильсурскаго уѣзда» («Архивъ ветеринарныхъ наукъ» кн. IV); «О коновалахъ Васильсурскаго уѣзда» («Журналъ конноводства», № 7) и «Обзоръ санитарно-ветеринарныхъ условій Васильсурскаго уѣзда» («Архивъ ветеринарныхъ наукъ», кн. 1 и 2). См. Нижегородскія губ.

А. Ѡ. Селмаиовъ.

Васильчикова (Анна)—пятая супруга (а скорѣе—наложница) царя Ивана Грознаго, замѣстила собой, Анну Колтовскую, удалившуюся въ Тихвинскій монастырь. Царь Иванъ взялъ ее къ себѣ около 1575 года. Нигдѣ не видно, вѣнчался ли онъ съ ней, носила ли Анна названіе царицы: въ описаніяхъ бракосочетаній Ивана Грознаго вѣтъ именно этого пятаго, между тѣмъ какъ о другихъ бракахъ есть разряды. Неизвѣстно даже, чья она была дочь. Миллеръ, въ своемъ сочиненіи «О дворянствѣ», называетъ ее Васильевною, а другіе (напр., Хмыровъ въ своемъ «Алф.-справочномъ перечнѣ») считаютъ ее дочерью Григорія Борисовича Васильчикова, служившаго при сынѣ Грознаго. Что она не была вѣнчана, можно заключить изъ того, что при царскомъ дворѣ, между ближними царскими людьми, не видно ея родственниковъ и что въ обиходѣ Волоколамскаго монастыря, гдѣ записано по «Аннѣ Васильчиковой» дачи государскія сто рублей, она не названа царицей. Проживши съ царемъ года два, Васильчикова неволею пострижена была въ инокини въ сурдальскомъ Попровскомъ монастырѣ, гдѣ, по соображеніямъ Карамзина, погребена и тѣло ея (ср. Карамзина, IX, 273, пр. 294).

А. Ѡ.

Васильчиковъ (Александръ Алексѣевичъ)—гофмейстеръ Высочайшаго двора, любитель искусства и писатель (1832—1890). По окончаніи курса въ московскомъ университетѣ служилъ по министерству иностран. дѣлъ, при російской миссіи въ Римѣ, а потомъ при русскомъ посольствѣ въ Карлсруэ, былъ въ 1879—1889 г. директоромъ Императ. Эрмитажа и съ 1882 по 1886 г. предсѣдателемъ Императорской Археологической комиссіи. Оказалъ немаловажную услугу русской иконографіи изданіемъ словаря русскихъ портретовъ («Liste alphabétique de portraits russes», 1871, два тома); известенъ также какъ авторъ обширнаго, оставшагося, къ сожалѣнію, неоконченнаго ис-

торического сочиненія: «Семейство Разумовскихъ».

А. Соколовъ.

Васильчиковъ (кн. Александръ Иларіоновичъ), сынъ князя Иларіона Васильевича, известный русскій общественный дѣятель и писатель, род. 27-го октября 1818 г., † 2-го октября 1881 г. Въ 1839 г. В. окончилъ курсъ въ петербургскомъ университетѣ со степенью кандидата правъ. Имѣя возможность, какъ сынъ предсѣдателя государственнаго совѣта, сдѣлать блестящую карьеру, В. искалъ себѣ болѣе живого дѣла чѣмъ то, которое представляли тогдашнія канцеляріи; поэтому въ началѣ 1840 г. онъ принялъ приглашеніе ѣхать на Кавказъ къ барону Гану, который долженъ былъ вводить тамъ новое административное устройство. Миссія барона Гана не удалась и въ 1841 г. В., въ числѣ другихъ молодыхъ сотрудниковъ Гана, былъ уволенъ въ отпускъ. Въ это время онъ присутствовалъ, въ качествѣ секунданта, при дуэли Лермонтова и Мартынова. За это В. былъ преданъ военному суду, но прощенъ императоромъ Николаемъ, во вниманіе къ заслугамъ отца. Въ 1845 г. В. поступилъ на службу во II отдѣленіе собственнаго Е. И. В. канцеляріи, но скорѣе перешелъ въ Новгородскую губернію, на должность сначала уѣзднаго, а впослѣдствіи губернскаго предводителя дворянства. Этотъ переходъ объясняется слѣдующими словами самого Васильчикова: «съ ранней молодости я почувствовалъ всю ничтожность канцелярской службы и необходимость узнать бытъ народа и порядокъ службы вѣдъ Петербурга, гдѣ все представляется въ ложномъ свѣтѣ,—въ провинціи и въ деревнѣ, гдѣ уныло и мирно течетъ трудовая жизнь». Начальникъ В. по II отдѣленію, гр. Блудовъ, нерѣшима докладывая государю о переходѣ В. въ провинцію, въ виду того, что образъ мыслей В. считался не вполне благонадежнымъ и что вообще на сословныхъ представителяхъ провинціи смотрѣли съ подозрѣніемъ. Къ счастью В. нашелъ поддержку въ тогдашнемъ министрѣ двора, кн. Волконскомъ, который доложилъ государю о новомъ служебномъ положеніи В. Жить въ провинціи для такихъ людей, какъ В., тогда было трудно. Исполняя свои обязанности по буквѣ закона, В. составилъ себѣ этимъ репутацію человека опаснаго, такъ какъ преслѣдуя, по должности предводителя, распутныхъ и жестокихъ помѣщиковъ, онъ раскрывалъ всѣ ужасы крѣпостнаго права. На слѣдующее трехлѣтіе В. самъ не захотѣлъ баллотироваться въ предводители, поселился въ своемъ имѣніи Ковенской губерніи и занялся хозяйствомъ. Крымская война заставила В. пойти, въ рядахъ ополченія, на театръ военныхъ дѣйствій. Начальникомъ штаба дѣйствующей арміи былъ братъ В., князь Викторъ Иларіоновичъ; благодаря этому, В. могъ въ истинномъ свѣтѣ знать не только самые факты, но и причины нашего пораженія. Крестьянская реформа снова призываетъ В. въ Новгородскую губернію. Онъ принимаетъ на себя должность члена новгородскаго губернскаго по крестьянскимъ дѣламъ присутствія. Положеніе о земскихъ учрежденіяхъ 1864 г. открываетъ для дѣятельности В. новую арену. Съ

1866 по 1872 г. онъ былъ гласнымъ въ старорусскомъ уѣздномъ и новгородскомъ губернскомъ земскихъ собраніяхъ. Послѣ 1872 г. общественная дѣятельность В. выражается, главнымъ образомъ, въ изданіи имъ ряда публицистическихъ трудовъ; но онъ не остается чуждъ и непосредственного личнаго вмѣшательства въ общественную жизнь. Въ концѣ 1872 г. В., въ качествѣ крупнаго землевладѣльца, приглашается участвовать въ учрежденной, по мысли П. А. Валуева, при министерствѣ государственныхъ имуществъ «комиссіи для изслѣдованія положенія сельскаго хозяйства и сельской производительности въ Россіи». Въ этой комиссіи В., вопреки часто повторявшимся и теперь еще повторяемымъ мнѣніямъ, настаиваетъ на томъ, что «узелъ вопроса объ улучшеніи сельскаго хозяйства заключается въ податной реформѣ». Въ 1872 г. В. дѣлается предсѣдателемъ петербургскаго отдѣленія комитета о ссудныхъ товариществахъ и остается въ этой должности до самой смерти. Съ 1876 по 1878 г. В. былъ предсѣдателемъ петербургскаго отдѣла славянскаго комитета. Лѣтомъ 1881 г., незадолго до смерти, В. былъ приглашенъ, въ качествѣ свѣдущаго человѣка, къ участию въ обсужденіи вопроса о пониженіи выкупныхъ платежей.

Литературная дѣятельность В. касалась самыхъ живыхъ вопросовъ современности; то, что онъ говорилъ какъ публицистъ, тѣсно было связано съ его общественною дѣятельностью. Первою, въ хронологическомъ порядкѣ, является брошюра: «Русскій администраторъ новѣйшей школы», съ предисловіемъ Ю. О. Самарина (Берлинъ, 1868). Она служитъ отвѣтомъ на записку псковскаго губернатора (позже товарища министра внутреннихъ дѣлъ), Обухова, рекомендованную, въ свое время, министерствомъ внутреннихъ дѣлъ вниманію всѣхъ русскихъ администраторовъ. Больше всего В. возстаетъ противъ предлагаемаго авторомъ записки вмѣшательства администраціи въ земское дѣло и систематическаго отказа земству въ содѣйствіи правительства. В. не можетъ согласиться съ тѣмъ, что масса русскаго народа—«чисто стихійная сила», и что насущная потребность минуты—«собраніе и соединеніе консервативныхъ элементовъ». Въ сочиненіи «О самоуправленіи» (1 изд.—1869, 2 изд.—1872), написанномъ, какъ указано и въ предисловіи, въ эпоху ложныхъ опасеній за плодотворность началъ, внесенныхъ въ русскую жизнь крестьянскою и земскою реформою, князь В. задается цѣлью разрѣшить вопросъ, что нужно сдѣлать, чтобы получить условия, при которыхъ народъ былъ бы въ состояніи осуществить полученныя имъ права, и реформа принесла бы ожидаемые плоды? Вопросъ: этотъ В. разрѣшаетъ разсмотрѣніемъ исторіи самоуправления и другихъ народовъ. Отдавая преимущество въ этомъ отношеніи Англіи (во Франціи и Пруссіи мѣстное самоуправленіе было тогда въ зачаточномъ состояніи), В. опредѣляетъ самоуправленіе «какъ участіе народа въ мѣстномъ внутреннемъ управленіи». Существеннымъ элементомъ самоуправления В. признаетъ полную самостоятельность мѣстныхъ органовъ, въ предѣлахъ закона. Эта самостоя-

тельность упрочивается постепенно, и можно подмѣтить три періода въ ея образованіи: 1) стремленіе къ тому, чтобы налоги и повинности, устанавливаемые центральной властью, раскладывались на мѣстахъ по соображеніямъ мѣстныхъ жителей; 2) порученіе самаго расходованія земскихъ сборовъ мѣстнымъ земскимъ органамъ; и 3) передача мѣстнымъ органамъ контроля надъ раскладкой и расходоуваніемъ сборовъ, а также передача имъ судебныхъ функций. Вопросъ о томъ, возможно ли самоуправленіе на русской почвѣ, В. разрѣшаетъ утвердительно и находитъ, что лозунгомъ «земства» является не социальное «братство» или политическое равенство, а земское уравненіе. Въ основу всей земской жизни онъ кладетъ землеуладѣніе; правильное развитіе земской организаціи должно, по его мнѣнію, привести къ мирному разрѣшенію всѣхъ социальныхъ, аграрныхъ и политическихъ вопросовъ. Авторъ указываетъ и на мѣры, которыя должны способствовать «земскому» благосостоянію, а именно: пересмотръ законовъ о перечисленіи изъ обществъ, расширеніе колонизаціи и надѣла крестьянъ государственною землею, преобразование волости въ общесословное учрежденіе, устройство кредитныхъ товариществъ и рабочихъ артелей, введеніе обязательнаго страхованія отъ огня и отъ падежа скота и установленіе подоходнаго налога. Придавая величайшую важность умственному и нравственному образованію народа, В. видитъ для него два пути: учебный, чрезъ посредство школы, и практическій—чрезъ участіе народа въ мѣстныхъ совѣщаніяхъ и судахъ, а потому главными органами русскаго самоуправления считаетъ народное училище, земское собраніе и мировую судъ. Возражая противъ взгляда, признающаго самоуправленіе невысказаннымъ безъ народнаго представительства, В. допускаетъ его и при самой централизованной формѣ правленія, но полагаетъ, что правильное развитіе самоуправления неминуемо должно привести со временемъ къ соглашенію мѣстныхъ потребностей съ пользами всего государства.

Въ брошюрѣ: «Письмо министру народнаго просвѣщенія графу Толстому отъ кн. В.» (Берлинъ, 1875), В. не признаетъ за классицизмомъ значенія противоядія по отношенію къ нигилистическимъ идеямъ; онъ думаетъ, наоборотъ, что изученіе классической древности можетъ скорѣе поселить въ молодыхъ умахъ склонность къ скептицизму. Осуждая стремленіе затруднить для большинства доступъ къ образованію, В. высказывается за лучшее устройство средне-учебныхъ заведеній и за раскрытіе дверей въ университетъ не для однихъ только учениковъ гимназій.

Въ сочиненіи: «Землеуладѣніе и земледѣліе въ Россіи и въ другихъ европейскихъ государствахъ» (1 изд.—1876, 2 изд.—1881) В. задается вопросомъ: можетъ ли высокая степень цивилизаціи Запада быть достигнута другими путями, безъ ошибокъ и несправедливостей, ознаменовавшихъ тамъ развитіе аграрныхъ отношеній. Авторъ не думаетъ, чтобы всѣ народы должны были претерпѣть одинаковыя превратности, и считаетъ аграрное подбжеііе

Россіи особенно благоприятнымъ, потому что оно допускаетъ возможность мирныхъ соглашеній. Въ аграрномъ вопросѣ В. различаетъ двѣ главныя стороны: а) состояніе земли и ея культуры, порядки и формы владѣнія и пользованія, и в) положеніе народа, водвореннаго на этихъ земляхъ и ихъ воздѣлывающаго. Главную причину эмиграціи и социальныхъ смутъ на Западѣ Васильчиковъ видитъ въ безземельѣ народной массы. Принципы невмѣшательства въ крестьянское хозяйство онъ находитъ прямо вреднымъ. Современное положеніе аграрныхъ отношеній на Западѣ его нигдѣ не удовлетворяетъ. Разсматривая настоящее положеніе землевладѣнія въ Россіи, онъ хотя и признаетъ преобладаніе крестьянскаго элемента, но указываетъ на малоземелье въ некоторыхъ мѣстностяхъ и на зарождающійся сельскій пролетаріатъ, появленіе котораго связываетъ съ неуравновѣнной раскладкою и несоразмѣрностью податей. Средствомъ прекратить или по крайней мѣрѣ задержать развитіе пролетаріата, помимо улучшенія общиннаго землевладѣнія и хозяйства, В. считаетъ организацію особаго кредита, для содѣйствія переходу помѣщичьихъ земель въ руки крестьянъ, и регулированіе переселеній, съ установленіемъ правильной опеки надъ переселенцами. Трудъ хозяйственному, направленному всецѣло къ пользѣ самого трудящагося, В. отдаетъ предпочтеніе предъ трудомъ наемнымъ. Общинное землевладѣніе В. ошибочно считаетъ исключительною чертою русскаго крестьянскаго быта. Изъ вызванныхъ этимъ сочиненіемъ рецензій можно указать на статьи Головачева, Костычева, Леруа-Болье и книгу г. Герье и Чичерина: «Русскій дилетантизмъ и общинное землевладѣніе» (Москва, 1878).

Въ брошюрѣ: «Мелкій земельный кредитъ» (1876) князю В. принадлежитъ только первая часть, о необходимости кредита; вторая, написанная А. В. Яковлевимъ, заключаетъ въ себѣ техническія указанія къ осуществленію этой мысли. Въ томъ же 1876 г. В. написалъ сочиненіе о Восточномъ вопросѣ, оставшееся не напечатаннымъ. Выдержки изъ него, приведенныя біографомъ кн. В., Голубевымъ, показываютъ, что по мнѣнію В. Восточный вопросъ созданъ желаніемъ парализовать связь Россіи съ славянскими племенами. Признавая историческія основанія этой связи, В. высказывается за изгнаніе турокъ изъ Европы и отдачу ихъ территорій славянамъ и грекамъ. Последняя, по времени изданія, брошюра кн. В.: «Сельскій бытъ и сельское хозяйство въ Россіи» (1881) является сжатымъ конспектомъ его сочиненія: «Землевладѣніе и Земледѣліе». После кончины кн. А. И. В. появились многочисленные статьи о его дѣятельности, изъ которыхъ отбѣтны ст. А. Д. Градовскаго въ «Недѣлѣ» (1881 г., № 4), О. Ф. Миллера—въ «Истор. Вѣстникѣ» (1881 г., № 11), В. Я. Стюнина—въ «Наблюд.» (1882 г., № 1). Всѣ эти отзывы приведены въ книгѣ А. Голубева: «Кн. А. И. Васильчиковъ. Біографическій очеркъ» (СПб., 1882). «Смерть», сказано въ одномъ изъ нихъ—«застыгла кн. В. неутомимымъ, энергичнымъ оорцомъ за общее благо. Такія книги, какъ

«Землевладѣніе и земледѣліе»—не только дѣятельный литературный трудъ, но и честный поступокъ. Въ то время, когда крестьянское дѣло официально признавалось законченнымъ, положеніе крестьянъ—вполнѣ обеспеченнымъ, дальнѣйшее улучшеніе ихъ быта—опасной и неблагоприятною фантазійей, крупный землевладѣлецъ, аристократъ по рожденію и положенію, смѣло пошелъ наперекоръ теченію. Риска навлечь, и дѣйствительно навлекши на себя обвиненіе въ «соціализмѣ», онъ сталъ на сторону общины, мелкаго землевладѣнія, болѣе правильнаго распредѣленія поземельной собственности между различными классами населенія; онъ лишилъ противоположный лагерь возможности утверждать, что такіе взгляды находятъ защитниковъ лишь между тѣми, которыми нечего терять, которыми руководить зависть къ богатству и ненависть къ богатымъ. Память о немъ сохранится надолго, не только въ русской литературѣ, но и въ русскомъ обществѣ и народѣ». М. С.

Васильчиковъ (князь Викторъ Иларіоновичъ)—сынъ кн. Ил. В. (см. ниже), род. въ 1820 году, воспитаніе получилъ въ пажескомъ корпусѣ, откуда въ 1839 году выпущенъ былъ корнетомъ въ Лейбъ-гвардію Конный полкъ. Въ то время молодые гвардейскіе офицеры командировались, по жребію, на Кавказъ, для узнанія военнаго дѣла на практикѣ. Въ 1842 г. пришлось ѣхать туда и В., который, состоя адъютантомъ у командовавшаго войсками на Кавказской линіи генерала Граббе, принималъ участіе во многихъ военныхъ дѣйствіяхъ противъ горцевъ и, между прочимъ, въ несчастной экспедиціи въ Ичкеринскіе дѣса (см. Кавказскія войны). Въ 1844 г. В. былъ назначенъ флигель-адъютантомъ, а въ 1849 г., въ чинѣ полковника, отправленъ въ армію нашу, дѣйствовавшую, въ союзѣ съ австріяцами, противъ венгерцевъ. Здѣсь ему, повидимому, не удалось участвовать въ бою. Когда началась Восточная война 1853—56 гг., В. былъ отправленъ въ Дунайскія княжества исправлять должность начальника штаба мало-валахскаго отряда, а затѣмъ былъ откомандированъ въ Крымъ, съ стѣдовавшею туда 12-ю пѣх. дивизіею. По прибытіи туда В., въ ноябрѣ 1854 г., назначенъ былъ исправляющимъ должность начальника штаба севастопольскаго гарнизона, оставался на этомъ мѣстѣ во все время осады и былъ въ числѣ послѣднихъ, оставившихъ развалины города. За отличія, оказанныя во время военныхъ дѣйствій, В. былъ въ 1856 г. произведенъ въ генераль-майоры и сдѣланъ помощникомъ начальника вновь учреждавшагося тогда стрѣльбныхъ баталіоновъ. Въ томъ же году онъ назначенъ былъ генераль-адъютантомъ, въ 1856 г. начальникомъ штаба Южной арміи, въ 1857 г. директоромъ канцеляріи военнаго министерства, въ апрѣлѣ 1858 г. товарищемъ военнаго министра, а въ май—управляющимъ военнымъ министерствомъ. Въ 1860 г. онъ, по «совершенно-разстроеному здоровью», былъ уволенъ отъ должности, а въ 1867 г., по той же причинѣ, вовсе уволенъ отъ службы и умеръ въ семидесятыхъ годахъ. Находясь въ отставкѣ, кн. В. много занимался хозяйствомъ въ сво-

емъ имѣніи (Лебедянского уѣзда Тамбовской губерніи) и печаталъ статьи и брошюры по сельско-хозяйственнымъ вопросамъ («Нѣсколько словъ о вольнонаемномъ трудѣ», Москва, 1869; «Не угодно ли Вамъ?» Москва, 1870).

Васильчиковъ (Григорій Борисовичъ) — дворянинъ, служившій при царѣ Ѳеодорѣ Ивановичѣ. Въ концѣ XVI в., когда русскіе начали укрѣпляться на Кавказѣ, къ неудовольствію турецкаго правительства, персидскій шахъ Годабендъ (или Худабендей) предложилъ московскому государю Дербентъ и Баку, если послѣдній выгонитъ оттуда турокъ. Для переговоровъ по этому дѣлу къ шаху отправлены были дворянинъ В. и подьячій Монастыревъ. Но еще до прибытія ихъ въ Персію, вслѣдствіе переворота, персидскій престолъ занялъ сынъ Годабенды, мирза Аббасъ. Этотъ послѣдній съ великою честью принялъ В. и отправилъ потомъ въ Москву пословъ съ предложеніемъ уступить московскому государю не только Баку съ Дербентомъ, но и Тавризъ и всю Ширванскую землю, если московское правительство поможетъ выгнать оттуда турокъ. Въ 1592 году В. былъ посланъ въ Колу для разграниченія русскихъ и датскихъ владѣній. Датскихъ повѣренныхъ онъ не дождался, но обѣ стороны узнали отъ старожилотъ кольскихъ и варгавскихъ старинную между, отдѣлявшую норвежскія владѣнія отъ Новгородской Лопи. Въ виду этого тамошнимъ жителямъ предложено было прекратить споры, торговать мирно и свободно впредъ до письменнаго условія между (московскимъ и датскимъ государями (ср. «Исторія» Карамзина, по изд. 1824 г., X, 68, пр. 126, 333 и XI, пр. 56). А. Э.

Васильчиковъ (кн. Иларіонъ Васильевичъ), род. 1777 † 1847; въ службу вступилъ въ 1792 г. унтер-офицеромъ въ Л.-гв.-коный полкъ; въ 1793 г. произведенъ въ корнеты, а въ 1801 г. былъ уже генералъ-майоромъ и генералъ-адъютантомъ; въ 1803 г. назначенъ командиромъ Ахтырскаго гусарскаго полка; въ 1807 г. участвовалъ въ сраженіяхъ при Сероцкѣ, Пултускѣ и др.; въ началѣ кампаніи 1812 г. постоянно былъ въ арьергардѣ 2-й арміи, до соединенія ея съ 1-ю. Раненый подъ Бородинымъ, В. былъ произведенъ въ генералъ-лейтенанта, затѣмъ назначенъ командиромъ 4-го кавалерійскаго корпуса, съ которымъ участвовалъ въ сраженіяхъ подъ Тарутинымъ и Вязмою. Въ кампаніи 1813 года онъ былъ въ сраженіяхъ подъ Бауценомъ, при Кайзерсвальде (гдѣ вторично раненъ), подъ Капбахомъ и Лейпцигомъ. Послѣ Лейпцигской битвы преслѣдовалъ французовъ, съ кавалеріею, до самаго Рейна. Въ 1814 г. В. оказалъ отличіе въ сраженіяхъ при Бриеннѣ, Монмирали, Краонѣ, Лаонѣ и Ферт-Шампенуазѣ. За послѣднее сраженіе онъ получилъ орденъ св. Георгія 3-й степени. Въ 1817 г. В. вступилъ въ командованіе отдѣльнымъ гвардейскимъ корпусомъ, которымъ и начальствовалъ втеченіе 5 лѣтъ. Въ 1823 г. онъ произведенъ въ генералы отъ кавалеріи и назначенъ членомъ государственнаго совѣта; въ 1831 г. возведенъ въ графское достоинство; въ 1833 г. назначенъ генералъ-инспекторомъ кавалеріи и шефомъ Ахтырскаго гусарскаго полка, а въ 1838 г. —

предсѣдателемъ государственнаго совѣта и комитета министровъ; въ 1839 г. возведенъ въ княжеское достоинство.

Васильчиковы — древній дворянскій родъ, ведущій свое начало отъ Индриса (въ крещеніи Леонтія), выѣхавшаго съ двумя сыновьями, — Константиномъ и Ѳеодоромъ — изъ Цесаріи въ 1353 г. (6861); съ нимъ было до 3000 дружины. О Григоріи Борисовичѣ В. см. выше, а Лукьянъ Григорьевичъ въ 1629 г. жалованъ помѣстнымъ окладомъ и записанъ въ Боярской книгѣ. Изъ сего рода — Анна Григорьевна Васильчикова (см. это имя) была въ супружествѣ съ царемъ Иваномъ Васильевичемъ.

Изъ этой фамиліи княжеское достоинство приобрѣлъ личными заслугами Иларіонъ Васильевичъ Васильчиковъ (см. это слово). Княжескій гербъ В., куда вошелъ и древній гербъ этой фамиліи, Высочайше утвержденъ 6 сентября 1840 г. — Старшій сынъ Иларіона Васильевича, Иларіонъ Иларіоновичъ, былъ киевскій генералъ-губернаторомъ († 1863). Ср. Гербовникъ, V, 23.

Василь — см. Вадсъ-Э.

Васкесъ (Гавриилъ Vasquez) — испанскій иезуитъ, род. въ 1551 г., преподавалъ богословіе и философію въ Алкалѣ и другихъ высшихъ училищахъ. Написалъ сочиненіе: «Disquisitiones metaphysicae» и комментарий къ «Summa» Ѳомы Аквинскаго. Умеръ въ Римѣ, въ 1604 г. Собраніе его сочин. изд. въ Лионѣ въ 1620 г. (10 т.). В. С.

Васкесъ (Марсилій Vasquez), род. въ Толедо, ум. во Флоренціи въ 1611 г., цистерціанскій монахъ, преподавалъ богословіе и философію въ духѣ томизма въ Римѣ, Феррарѣ и Флоренціи. Издалъ комментарий ко всей философіи Аристотеля въ 8 томахъ и сверхъ того особый комментарий къ этикѣ. В. С.

Васко да Гама (Vasco da Gama), впоследствии графъ Видигейра, знаменитый португ. мореплавателъ, род. ок. 1469 г. въ приморскомъ городкѣ Синесѣ, былъ потомокъ стариннаго дворянскаго рода и смолоду пользовался репутаціей отважнаго морехода. Уже въ 1486 г. экспедиція, подъ начальствомъ Бартоломео Диаса, открыла южную оконечность Африки, получившую отъ Диаса названіе мыса Буръ. Король Іоаннъ II велѣлъ называть мысъ Буръ мысомъ Доброй Надежды, такъ какъ полагалъ, что открытіе его можетъ повести за собой отысканіе морского пути въ Индію, о которой уже были слухи отъ пилигримовъ, посѣщавшихъ Святую землю, отъ купцовъ и отъ людей, которые были посылаемы королемъ на развѣдки. Мало-по-малу созрѣвалъ планъ завести непосредственныя торговыя сношенія съ Индіей: индійскіе товары до тѣхъ поръ проникали въ Европу изъ Каира и Александріи черезъ Венецію. Король Эммануилъ Великій снарядилъ эскадру и поручилъ командованіе ею Васко да Гамѣ, съ полномочіемъ заключать союзы и договоры и покупать товары. Флотилія состояла изъ 3-хъ кораблей; экипажа и солдатъ было всего 170 человѣкъ; люди, выбранные для этой экспедиціи, были предельно обучены разнымъ необходимымъ ремесламъ.

Шкипера были назначены те самые, которые сопровождали Бартоломео Диаса. Для мѣновой торговли съ дикарями былъ взятъ большой запасъ бусъ, зеркала, цвѣтнаго стекла и т. д., для старшинъ—болѣе цѣнные подарки. 7-го июля 1497 г., при огромномъ стеченіи народа, флотилія В. отплыла изъ Лиссабона. До Зеленаго мыса все шло благополучно, но затѣмъ неблагоприятные вѣтры стали замедлять движеніе къ югу, въ судахъ открылась течь; экипажъ сталъ роптать и требовалъ возвращенія въ Португалію. В. настоялъ на продолженіи плаванія. 21 ноября 1497 г. экспедиція обогнула мысъ Доброй Надежды и повернула на сѣверъ. Вторично разразился сильный штормъ; люди страдали отъ страха, голода и болѣзней и сговорились заковать В., вернуться на родину и явиться къ королю съ повинною. В. узналъ объ этомъ и велѣлъ заковать зачинщиковъ заговора (въ томъ числѣ и шкиперовъ), побросалъ квадранты въ море и объявилъ, что впередъ шкиперомъ ихъ будетъ одинъ Богъ. При видѣ такихъ энергическихъ распоряженій утрашенная команда смирилась. Когда штормъ стихъ, сдѣлали остановку для починки кораблей, причемъ оказалось, что одинъ изъ нихъ пришелъ въ совершенную негодность, такъ что пришлось его сжечь. Попутный вѣтеръ понесъ остальные суда на Сѣверъ. На берегу Наталь португальцы впервые увидѣли туземцевъ и обмѣнялись съ ними подарками. На службу къ В. поступилъ мавръ, знавшій дорогу въ Индію; онъ принесъ много пользы своими совѣтами и указаціями. 1-го марта 1498 г. В. прибылъ въ Мозамбикъ, гдѣ завязалъ съ жителями сношенія, сначала очень дружественныя; шейхъ мѣстнаго племени согласился вести мѣновую торговлю и далъ лоцмановъ; но мавры скоро узнали въ португальцахъ тотъ самый народъ, который въ продолженіе многихъ лѣтъ, на противоположной сторонѣ Африки, велъ беспощадную войну съ магометанами. Къ религиозному фанатизму присоединился страхъ потери монополіи торговли съ Индіей; мавры постарались возстановить противъ португальцевъ шейха, который и приказалъ своимъ лоцманамъ посадить суда на рифы. Когда это не удалось, стали препятствовать В. запасаться прѣсной водой. Эти обстоятельства принудили В. покинуть негостепримные берега. Въ Момбасѣ (на Занзибарскомъ берегу), вслѣдствіе предупрежденія шейха, португальцамъ оказанъ былъ пріемъ, подобный мозамбикскому; только въ Мелиндѣ (3° южной широты) мореплаватели встрѣчены были радушно. Послѣ обмѣна подарковъ, увѣреній въ дружбѣ, взаимныхъ съѣздовъ на берегъ, чего въ другихъ мѣстахъ не дѣлалъ, португальцы, получивъ надежнаго лоцмана, отправились далѣе. 20-го мая увидѣли они Каликуту (11°15' сѣв. широты, на Малабарскомъ берегу), средоточіе торговли всего восточнаго берега Африки, Аравіи, Персидскаго залива и Индостана. Втеченіе нѣсколькихъ вѣковъ мавры были настоящими властителями Индостана; гуманнымъ обращеніемъ онъ сумѣлъ внушить къ себѣ любовь туземцевъ и ихъ царьковъ. Каликутскій король

считалъ выгоднымъ союзъ съ европейцами, которые послали ему великолѣпные подарки и начали закупать пряности, не торгуясь и не разбирая качества; но мавры, наговорами и подкупомъ приближеннаго короля, всячески старались очернить европейцевъ въ его глазахъ. Когда это не удалось имъ, они многократными оскорбленіями и даже двухдневнымъ арестомъ В. хотѣли раздражить его и заставить взяться за оружіе; но В., чувствуя себя слишкомъ слабымъ для борьбы, все перенесъ и поспѣшилъ уѣхать изъ Каликуты. Властитель же Кананара счелъ за лучшее не ссориться съ будущими владыками Индіи (древнее пророчество говорило о завоевателяхъ съ Запада) и заключилъ съ ними союзъ. Послѣ этого флотилія пустилась въ обратный путь, тщательно изслѣдуя и заноса на карту очертенія африканскихъ береговъ; мысъ Доброй Надежды обогнула благополучно, но около Гвиней опять начались разныя трудности, которыхъ не вынесъ братъ В., Паоло да Гама, командовавшій однимъ изъ кораблей; онъ былъ всеобщій любимецъ, настоящий рыцарь безъ страха и упрека. Въ сентябрѣ 1499 г. В. вернулся въ Лиссабонъ съ 50 человѣками команды и 2-мя полуразвалившимися кораблями, нагруженными перцемъ и пряностями, доходъ съ которыхъ съ избыткомъ покрылъ всѣ расходы на экспедицію.

Король Эммануилъ немедленно (1500 г.), послалъ въ Индію, подъ предводительствомъ Педро Альвареса Кабрала, вторую флотилію, состоявшую уже изъ 13-ти парусныхъ судовъ, съ 1500 чел. экипажа, чтобы основать португальскія колоніи. Но португальцы своей чрезмѣрной жадностью, неумѣльемъ и безчеловѣчнымъ обращеніемъ съ туземцами вызвали всеобщую ненависть; имъ отказывались повиноваться; въ Каликутѣ человѣкъ 40 португальцевъ было убито, и факторія ихъ разрушена. Кабралъ возвратился въ 1501 году. Монополія морской торговли съ Индіей въ короткое время сдѣлала Лиссабонъ важнымъ городомъ; надо было удерживать ее въ своихъ рукахъ—поэтому поспѣшно (въ 1502 г.) снарядили флотилію изъ 20-ти судовъ и подчинили ее Гамѣ. Благополучно достигъ онъ восточнаго берега Африки, заключилъ торговые договоры съ Мозамбикомъ и Софалой, оставилъ тамъ факторовъ; въ Килоа заманилъ короля на корабль, угрозами взять его въ плѣнъ и сжечь городъ заставилъ признать протекторатъ Португаліи, заплатилъ контрибуцію и построить крѣпость. Приближаясь къ Индостану, В. раздѣлилъ флотъ на нѣсколько частей; нѣсколько медкихъ судовъ были достигнуты и разграблены, нѣсколько мѣстечекъ бомбардировано и разорено; одинъ большой корабль, шедшій изъ Каликуты, взять на абордажъ, разграбленъ и потопленъ, а люди перебиты. Страхъ охватилъ все побережье, всѣ смирились передъ сильнымъ врагомъ; даже властитель Каликуты нѣсколько разъ прислалъ просить мира. Но В., мягкій съ покорными царьками, съ безпощадной жестокостью преслѣдовалъ враговъ Португаліи и рѣшилъ отмстить за смерть своихъ соотечественниковъ: блокировалъ городъ, бомбардировкой по-

чти разрушилъ его, сжегъ всё суда, находившіяся въ гавани и уничтожилъ флотъ, снаряженный для сопротивленія португальцамъ. Построивъ факторію - крѣпость въ Кананарѣ и оставивъ тамъ людей и часть флота съ предписаніемъ крейсировать около берега и какъ можно больше вредить Каликутѣ, В. вернулся на родину 20-го декабря 1503 г. съ 13-ю богато нагруженными кораблями. Пока В. пользовался на родинѣ заслуженнымъ покоемъ (хотя есть указанія, что онъ руководилъ индійскими дѣлами), надъ португальскими владѣніями въ Индіи властвовали одинъ за другимъ пять вице-королей; управление послѣдняго изъ нихъ, Эдуарда да Менезеса, было такъ несчастливо, что король Іоаннъ III рѣшился снова послать В. на арену его прежнихъ подвиговъ. Новый вице-король отплылъ (1524 г.) съ 14-ю кораблями, съ блестящей свитой, 200-ми человекъ гвардіи и прочими атрибутами власти. Въ Индіи онъ съ твердостью и настойчивостью принялся искоренять лихоимство, казнокрадство, распущенность нравовъ и небрежное отношеніе къ интересамъ государства. Для успѣшной борьбы съ легкими арабскими судами онъ построилъ нѣсколько такого же типа судовъ, запретилъ частнымъ лицамъ вести торговлю безъ королевскаго разрѣшенія и льготами старался привлечь какъ можно больше людей на морскую службу. Посреди этой кипучей дѣятельности онъ заболѣлъ и 24-го декабря 1524 г. скончался въ Кохимѣ. Въ 1538 году останки его были перевезены въ Португалію и торжественно преданы землѣ въ городкѣ Видигейръ. Два сына его тоже были извѣстными мореплавателями. В. былъ человекъ честный и неподкупный, соединившій рѣшимость съ осторожностью, но въ то же время высокомерный, иногда жестокой до звѣрства. Чисто практическія цѣли, а не жажда знанія, руководили его открытіями. Исторія его экспедицій рассказана Барросомъ, Каспаромъ Корреа, Озоріо (историкъ Эммануила Великаго) и Кастанледа. Въ городѣ Гоа въ XVII вѣкѣ была ему воздвигнута статуя; но самый прочный памятникъ воздвигнутъ ему Камоэнсъ, въ эпосѣ «Луизіада». См. О. Пешель, «Исторія эпохи открытій» (Штутгартъ, 1877, русскій переводъ); «Дневникъ второго путешествія В. да Гама» (изд., перев. и объясн. Штиромъ, Брауншвейгъ, 1880).

И. П.

Васконселльсь (Joaquim Antonioda Fonseca e Vasconcellos) — португальскій писатель, составившій себѣ имя трудами по исторіи португальскаго искусства и археологіи. Род. въ 1849 г. въ Парижѣ, учился въ Гамбургѣ и Коимбрѣ и затѣмъ путешествовалъ по Франціи, Англии, Испаніи и Португаліи. Раньше всего издалъ: «Os Musicos portuguezes. Biographia—bibliographia» (Опорто, 1870). Затѣмъ напеч.: «Luiza Todis» (Опорто, 1873), «Ensaio sobre o catalogo da livraria de musica de el-rei D. João IV» (Опорто, 1873) и «Cartas curiosas do abbade Antonio da Costa» (Опорто, 1879). Живописи и рисованію посвящены слѣдующія книги: «Reforma do ensino de bellas artes» (3 т., Опорто, 1877—79); «Albrecht Dürer e a sua influencia na peninsula» (Опорто, 1877),

«Francisco de Hollanda» (Опорто, 1879), «Goësiana» (4 т., Опорто, 1879—81). Вольное переложеніе Гетева Фауста, сдѣланное Кастильосомъ (Castilho), побудило его написать цѣлый рядъ полемическихъ брошюръ. Кромѣ того, онъ написалъ много замѣчательныхъ брошюръ и статей, касающихся искусства и художественно ремесленной промышленности въ Португаліи.—Его жена, Каролина-Вильгельма-Михаэлисъ де Васконселльсь, родилась въ 1851 г. въ Берлинѣ, и рано начала заниматься изученіемъ языковъ и литературы. Кромѣ латинскаго и греческаго, она изучила всё романскіе и нѣкоторые славянскіе языки, а также арабскій и еврейскій. Ея статьи по языковѣданію и литературѣ Иберійскаго полуострова напечатаны въ «Архивѣ» Геррига, выходящемъ подъ редакціей Г. Париса, периодическомъ изданіи Romania, въ «Zeitschrift für romanische Philologie», издаваемой Грёберомъ, и во многихъ другихъ специальныхъ журналахъ. Она издала: «Romancero del Cid» (Лейпц., 1870), «Studien zur romanischen Wortschöpfung» (Лейпцигъ, 1876), «Ein portugiesisches Weihnachts-Auto: Pratica de tres pastores» (Браунш., 1879), «Versuch über den Palmeirim de Inglaterra» (Галле, 1883), «Poesias de Francisco de Sa de Miranda» (Галле, 1885), «Studien zur hispanischen Wortdeutung» (Флоренція, 1886).

Васконселльсь (Михаилъ Vasconcellos)—португальскій государственный дѣятель (убитый въ 1640 въ Лиссабонѣ), статсъ-секретарь Маргариты Савойской, вице-королевы португальской во время испанскаго господства. Служа въ рукахъ Оливареса (см. это сл.) орудіемъ угнетенія Португаліи, В. вызвалъ къ себѣ общію ненависть и въ революцію 1640 г. возвратившую независимость Португаліи и возведшую на португальскій престолъ Браганскій домъ, онъ сдѣлался одной изъ первыхъ жертвъ народной ярости.

Васконселльсь (Франсиско-Діего-Бернардо Перейра де Vasconcellos), браз. госуд. дѣятель, род. въ 1794 г. Окончивъ курсъ въ коимбрскомъ университетѣ въ Португаліи, В. по возвращеніи на родину скоро сдѣланъ председателемъ суда въ Фернамбукѣ. Вступивъ депутатомъ въ конгрессъ, онъ примкнулъ къ оппозиціи и принялъ горячее участіе въ движеніи, вынудившемъ имп. Донъ Педро I отречься отъ престола въ пользу своего сына. Ревенство поручило В. портфель министра финансовъ. Сдѣлавшись весьма непопулярнымъ за свою реакціонную политику, онъ въ 1833 г. вышелъ въ отставку, вслѣдствіе разногласій съ Тейхо по вопросу о пересмотрѣ конституціи. Послѣ паденія Тейхо В. вновь вступилъ въ министерство, но когда, по объявленіи въ 1841 г. Донъ Педро II совершеннолѣтнимъ, прогрессивная партія взяла верхъ, В. вторично долженъ былъ выйти изъ министерства и назначенъ членомъ государственнаго совѣта. Въ 1847 онъ короткое время занималъ постъ министра юстиціи въ кабинетѣ Олина. †.

Васконы—предки басковъ (см. это слово). Именемъ Васконгадосъ испанцы называютъ баскскія провинціи. Васконгадосъ—все равно, что баски.

Васкуларій. — Этимъ именовъ называли въ Римѣ художниковъ, приготовлявшихъ изъ драгоценныхъ металловъ небольшіе фрески изящной формы и съ художественною отдѣлкою. Цицеронъ упоминаетъ о В. рядомъ съ *caelatores*, рѣзчиками на золотѣ и серебрѣ; въ другомъ мѣстѣ онъ называетъ ихъ просто серебряныхъ и золотыхъ дѣлъ мастерами (*fabri argentarii*).

Васкулоза—видоизмѣненіе растительной клетчатки, указанное Фреми; не растворяется въ концентрированной сѣрной кислотѣ и мѣдно-аммиачномъ реактивѣ Швейцера; растворяема въ крѣпкихъ растворахъ щелочей, но только при кипяченіи и подъ высокимъ давленіемъ (см. Клетчатка). *М. Львова. А.*

Васлуй—уѣздный городъ въ Молдавіи, въ Румынскомъ королевствѣ, на Бырлатѣ, съ развалинами дворца Стефана Великаго и построенною въ 1471 году церковью; имѣетъ 8000 жит.

Васнецовъ (Викторъ Михайловичъ)—живописецъ, род. въ 1848 г., воспитывался въ вятской духовной семинаріи, откуда, въ 1868 г. перешелъ въ ученики Имп. академіи художествъ, въ которой пробылъ до 1875 г. и получилъ за успѣхи въ рисованіи и за этюды съ натуры двѣ малыя и одну большую серебряныя медали. По выходѣ изъ академіи ѣздилъ въ чужіе края. Началъ являться предъ публикою со своими произведеніями въ 1869 г. и съ тѣхъ поръ весьма часто участвовалъ сначала на академическихъ, а потомъ передвижныхъ художественныхъ выставкахъ. Воспроизводитъ преимущественно сцены русскаго быта и сказочные сюжеты; въ последнее время трудится надъ украшеніемъ стѣнъ Владимірскаго собора въ Кіевѣ религиозными изображениями. Изъ картинъ его особенно достойны вниманія: «Съ квартиры на квартиру» (1876), «Акробаты» (1878, собствена. Государя Императора), «Витязь» (1878), «Дурочка Алешушка» (1881) и нѣк. др. *А. Сомовъ.*

Васса—преподобная псково-печерская, † около 1473 г., погребена въ псковскомъ Печерскомъ монастырѣ.

Васса или Василиса (въ иночествѣ Феодора)—св. княгиня Нижегородская. Память ея празднуется въ день смерти, 16 апр., и еще 28 марта, въ день перенесенія мощей ея изъ Зачатьевскаго монастыря въ Спасскій соборъ. Васса была дочь тверскаго боярина Іоанна; съ молодыхъ лѣтъ она полюбила чтеніе душеполезныхъ писаній и желала посвятить себя Богу, но, по волѣ родителей, должна была вступить въ бракъ съ нижегородскимъ княземъ Андреемъ Константиновичемъ. Во дворцѣ княжескомъ она вела жизнь подвижницы. Оставшия послѣ тринадцатилѣтней брачной жизни бездѣтною, она по смерти мужа поступила монахиней въ Зачатьевскій монастырь, построенный при кн. Андрѣе на берегу Волги, у подношья нижегородскаго Кремля. Княгиня отпустила слугъ на волю и раздавала все свое имущество бѣднымъ, такъ что должна была питаться трудами рукъ своихъ. † въ 1378 г. *П. В.*

Вассалл-Эанди (Антоній-Марія Vassalli-Eandi)—ученый итальянецъ (1761—1825), профессоръ философіи, которой учился у знаменитаго Беккари, въ Торонѣ; затѣмъ проф.

физики въ Туринѣ. Издалъ: «*Conjectures sur l'art d'établir des paratonnerres chez les anciens Romains*» (Туринъ, 1791); «*Physicae elementa et Geometriae*» (3 т., ib., 1793); «*Lettres sur le galvanisme*» (Пар., 1799); «*Mémoires etc. de l'Académie de sciences de Turin*» (съ 1792—1809); «*Annales de l'observatoire de Turin*» (съ 1809—16 гг.) «*Meteorologia Torinese etc.*» (Туринъ, 1819) и др.

Вассаль (*vasallus, vassus*).—Этимъ именовъ, въ періодъ господства феодальныхъ отношеній въ Западной Европѣ, называлось лицо, обязанное другому (сеньору—*senior*) личной вѣрностью и службой. Первоначально слово *vassus* (предполагаютъ, что это кельтское слово) означало несвободнаго слугу; въ этомъ смыслѣ оно употребляется еще въ салическомъ законѣ (*lex salica*); но, съ теченіемъ времени, всякій свободный, поступившій на службу къ другому (*in obsequio alterius*), сталъ безразлично называться *amicus, gasindus, vassus*. Актъ, посредствомъ котораго извѣстное лицо становилось вассаломъ другого, въ начальномъ періодѣ феодальныхъ отношеній, назывался рекомендаціей (*recommendatio* или *commendatio*, см. это слово), т. е. «передача себя», а послѣдствіемъ *hominium* (фр. *homage*), т. е. «превращеніе себя въ челоуѣка» какого-нибудь лица. Связь между вассаломъ и сеньоромъ, съ IX вѣка, почти повсемѣстно закрѣпляется тѣмъ, что, кромѣ личныхъ отношеній, между ними устанавливаются и имущественныя: вассаль получаетъ бенефіцій или феодеъ (см. это слово) за службу и точнѣе опредѣляетъ свои служебныя повинности по отношенію къ сеньору. Военная служба, участіе въ судѣ и совѣтѣ сеньора, денежная помощь сеньору, въ опредѣленныхъ случаяхъ—вотъ обязательства вассала, которыя уравниваются со стороны сеньора, кромѣ дарованія земли во владѣніе вассалу, еще тѣмъ, что онъ обязывается оказывать этому послѣднему всякую помощь въ случаѣ нужды. Въ государствахъ, гдѣ развился феодализмъ, мы наблюдаемъ иерархическую лѣстницу вассальныхъ отношеній, причемъ на верху ея всегда стоятъ люди, находящіеся въ личныхъ отношеніяхъ къ государю, а нахожденіе на одной изъ послѣдующихъ ступеней опредѣляется степенью близости къ этому верху. Во Франціи вассалы, непосредственно подчиненные королю, назывались *vassaux directs, grands vassaux*; въ Германіи первые именовались *immediati*, остальные—*mediati*; въ Италіи было нѣсколько названій для обозначенія вассальности: *capitanei, valvassi, valvasores* и *valvasini*. *С. С.*

Вассаль (Рене) вмѣстѣ со своимъ тестемъ Рувье (см. это слово) эмигрировалъ во время первой Французской революціи въ Испанію, гдѣ основательно изучилъ тонкошерстное овцеводство, но, встрѣтивъ препятствія къ занятію тамъ этою отраслю сельскаго хозяйства, отправился съ Рувье въ Крымъ. Ознакомившись съ крымскими степями, оба они предложили нашему правительству развести тамъ меринсовыхъ овецъ и просили отвести имъ достаточное количество земли и выдать заимообразно денежное пособіе на покупку стада. Предложеніе это было принято и въ 1804 го-

ду В. приобрѣлъ въ разныхъ особенно извѣстныхъ саксонскихъ овчарняхъ 487 барановъ и 948 матокъ отличнаго электоральнаго племени мериносовъ, которыхъ и привезъ въ Крымъ. «Надо было видѣть», говоритъ В. («Земледѣльческая Газета», 1836 г.), «съ какимъ любопытствомъ многие слѣзались изъ далекихъ мѣстъ, чтобы посмотреть на этихъ мериносовъ, тогдашне диво. Какія были разсужденія и толки о невозможности разведенія ихъ въ Россіи! Сколько смѣшнымъ и безразсуднымъ казалось это новое предпріятіе! Привезенное стадо, вмѣстѣ съ сотней мериносовъ, доставленныхъ Рувье изъ Испаніи, и стадомъ, купленнымъ Миллеромъ на средства, отпущенныя правительствомъ, въ Венгрію у князя Эстергази, положили начало нынѣшнему тонкорунному овцеводству въ Южной Россіи. Дѣло начатое В., успѣшно продолжалось впоследствии его сыномъ и продолжается въ настоящее время внукомъ, имѣющимъ теперь стадо въ 100000 головъ (имѣніе Ново-Софійска), которое до 1880 года сохранялось безъ малѣйшей примѣси посторонней крови, доставляя высоко-тонкую сукодную шерсть (тониною электа). См. Рѣчь проф. И. Н. Чернопятова, «Историческій очеркъ развитія тонкошерстнаго овцеводства въ Россіи» (1873) и «Изслѣдованіе современнаго состоянія овцеводства въ Россіи» (выпускъ III, 1883 г.).

В. Собичевскій.

Вассальное государство—см. Государство.

Васселю (Morquet de Vasselot, Анатоль)—французскій скульпторъ, род. въ Парижѣ; въ 1840 г. избравъ для себя вначалѣ дипломатическое поприще, онъ, 25-ти лѣтъ отъ роду, оставилъ его, для того, чтобы посвятить себя искусству; бралъ уроки у скульптора Жоффруа, совершенствовался потомъ въ рисункѣ у живописца Бонна и вскорѣ приобрѣлъ извѣстность прекрасными портретными бюстами (Листа, Вальска, г-жи де-Солбрейль и др.). Послѣ того, не покидая подобныхъ работъ, сталъ производить барельефы и статуи, замѣчательныя по одушевленности движенія и своему натурализму, нелишнему, однако, красоты. Главныя работы его въ этомъ послѣднемъ родѣ—граціозная статуя «Хлюя у источника», рельефъ, «Слава нашимъ мертвецамъ», «Христосъ въ гробѣ», «Отечество» и «Тезей».

А. Сомовъ.

Вассенбергъ (Эдуардъ изъ Клівіи)—исторіографъ польскаго короля Владислава IV, авторъ сочиненій: «Gestorum Vladislai IV pars I et II» и «Johannis Casimiri carcer Gallicus» (Данцигъ, 1664); послѣднее издано по-польски («Wiezienie Jana Kazimierza»), въ переводѣ Балинскаго, въ Петербургѣ, въ 1858 году. Въ книгѣ о королѣ Владиславѣ В. описалъ и современныя событія въ Россіи и между прочимъ съ увѣренностью утверждалъ, что Лжедмитрій былъ настоящій сынъ царя Іоанна Васильевича.

Вассерфуръ (Hermann Wasserfuhr)—выдающійся современный германскій санитаръ, сынъ знаменитаго въ свое время военнаго врача и писателя Вассерфуръ, родился въ 1823 г. въ Штеттинѣ, получилъ въ 1845 г.

званіе доктора медицины въ Берлинѣ. Въ 1868 г. основалъ вмѣстѣ съ другими извѣстный нѣмецкій журналъ «Deutsch. Vierteljahrsschrift f. öffentl. Gesundheitspflege». Въ 1870—1871 г., во время Франко-прусской войны, обнаружилъ выдающійся административный талантъ во время эвакуаціи раненныхъ изъ Франціи въ Германію. Въ 1871 г. онъ былъ приглашенъ организовать врачебную часть въ Эльзасъ-Лотарингіи. Въ 1885 г. изъ-за разногласій съ министерствомъ отказался отъ службы и поселился въ Берлинѣ. Изъ его литературныхъ работъ заслуживаютъ особаго вниманія: «Untersuchungen über die Kindersterblichkeit in Stettin»; «Ueber die Sterblichkeit der Neugeborenen und Säuglinge in Deutschland», «Grundlagen für die Reichsgesetzgebung gegen die Cholera» и цѣлый рядъ статей по различнымъ административно-санитарнымъ и судебно-медицинскимъ вопросамъ. *Г. Г.*

Вассершлебенъ (Фридрихъ-Вильгельмъ-Германнъ Wasserschleben)—канонистъ, род. въ 1812 г. въ Лигницѣ, изучалъ право въ Бреславлѣ и Берлинѣ, съ 1841 г. былъ профессоромъ въ Бреславлѣ, Галле и Гиссенѣ. Изъ сочиненій В. слѣд. отмѣт.: «Beiträge zur Geschichte d. Vorgrationischen Kirchenrechtsquellen» (1839); «Reginonis libri II de synodali bus causis» (Лейпц., 1840); «Beiträge zur Geschichte d. falschen Dekretalen» (Бресл., 1844); «Die Bussordnungen der abendländischen Kirche» (Галле, 1851); «Juristische Abhandlungen» (Гиссенъ, 1856); «Das Prinzip der Successionsordnung» (Гога, 1860); «Sammlung deutscher Rechtsquellen» (1 т., Гиссенъ, 1860); «Prinzip der Erbfolge» (Лейпц., 1870); «Die irische Kanonensammlung» (2 изд., Лейпц., 1885).

Васси (Vassy)—главный городъ округа въ французскомъ департаментѣ Верхней Марны, на Блесѣ. Жителей около 300 человекъ. Железные заводы. Проишедшее здѣсь 1 марта, 1862 года извѣііе калвинистовъ, людьми герцога Франциска Гиза, послужило началомъ тридцатилѣтней религіозной войны во Франціи.

Вассианъ Косой—инокъ, до построения (1239) боярина князя Василія Ивановича Патрикѣевъ, былъ постриженъ во время опалы Івана III на старую боярскую партію. Находясь въ Кирилло-Бѣлозерскомъ монастырѣ и предаваясь книжнымъ занятіямъ, В. сдѣлался ревностнымъ ученикомъ и последователемъ извѣстнаго поборника пустынножительства и главы заволжскихъ старцевъ—Нила Сорскаго, который былъ постриженнымъ того же монастыря и основалъ пустынь невдалекѣ отъ него. Обладая начитанностью и литературнымъ талантомъ, В. сталъ развивать идеи своего учителя и вступилъ въ рѣзкую полемику съ Іосифомъ Волоцкимъ въ эпоху собора 1504 г., когда Іосифъ написалъ в. кн. Василю Ивановичу увѣщаніе казнить еретиковъ. Противъ этой-то инквизиторской строгости и выступили заволжскіе старцы, съ В. во главѣ. Сочувствіе многихъ современниковъ оказалось на сторонѣ В., какъ проповѣдника возрѣвнѣе болѣе гуманныхъ и болѣе согласныхъ съ духомъ христіанства. Самъ в. кн. Василій Ивановичъ одно время очень жаловалъ В. и приблизилъ его къ себѣ, какъ ум-

наго, правдиваго совѣтника и своего дальняго родственника. Переѣхавъ въ Москву, В. жилъ то въ Симоновѣ, то въ Чудовѣ монастырѣ, усердно продолжалъ полемику съ Іосифомъ по вопросу о еретикахъ и о неприличіи монастырямъ владѣть вотчинами. По обоимъ этимъ вопросамъ В. написалъ цѣлый рядъ посланій или «тетрадей», представляющихъ строгую критику Іосифова ученія. Въ Чудовѣ монастырѣ В. близко сошелся съ Максимомъ Грекомъ, рѣшительно принявшимъ его сторону въ полемикѣ о монастырскомъ землевладѣніи. Третьимъ въ этомъ союзѣ былъ митрополитъ Варлаамъ, вскорѣ, однако, замѣненный іосифляниномъ Данииломъ (1522), который и сталъ преслѣдовать В. в Максима. Послѣ осужденія и ссылки послѣдняго былъ назначенъ (въ маѣ 1531) соборный судъ и надъ В., который около этого времени съ рѣзкимъ неодобреніемъ отозвался о разводѣ вел. князя и его вторичной женитбѣ. По приговору собора В. былъ сосланъ въ тотъ самый монастырь, съ которымъ онъ всю жизнь враждовалъ, — въ Іосифовъ Волоколамскій, гдѣ вскорѣ и умеръ, по свидѣтельству кн. А. М. Курбскаго, насильственной смертью. См. «Сказанія Курбскаго», стр. 4—5; «Судное дѣло В.» — въ «Чтеніяхъ Общ. Ист.» 1847, № 9; Хрушова, «Князь инокъ В. Патрикевъ» въ «Древн. и Нов. Россіи» 1875, № 3; Жмакина, «Митрополитъ Даниилъ» (М. 1881). *П. М.*

Вассіанъ Рыло—архіепископъ ростовскій, родился въ началѣ XV столѣтія въ Волоколамскѣ и былъ сродникъ препод. Іосифу Волоколамскому. Еще юношей, онъ пришелъ въ Боровскій монастырь къ преподобному Пафнутію и былъ любимымъ его ученикомъ, написалъ потомъ и житіе его (Чет. Мин. 1 мая). Затѣмъ былъ въ 1465 г. игуменомъ Троице-Сергіевскаго монастыря, а въ 1466 г. архимандритомъ московскаго Новоспасскаго, откуда и былъ рукоположенъ во епископа въ Ростовѣ. В. по краснорѣчію считался «Демосееномъ» своего времени. Въ 1479 г. въ Сергіевскомъ монастырѣ онъ крестилъ у вел. кн. Іоанна III сына Василия. Государь заставлялъ его быть посредникомъ при раздорѣ съ братьями своими Борисомъ Волоколамскимъ и Андреемъ Суздальскимъ. Два раза онъ ѣздилъ къ нимъ, но безъ успѣха. Въ особенности известно его краснорѣчивое посланіе къ вел. кн. Іоанну на Угру (напечат. въ Степен. кн., т. II, стр. 140—149) и распорядительная грамота («Ак. арх. эксп.», т. I, № 85). Въ Ростовѣ В. занимался благоустройствомъ церкви. Онъ былъ, между прочимъ, защитникомъ хожденія посолонъ (по солнцу). † 23 марта 1481 г. По ростовской лѣтописи мѣсто рожденія В. означено въ Ростовской области, въ 19 верст. отъ города при р. Лущѣ, гдѣ и теперь стоитъ деревня Рылова. Будучи архіепископомъ, онъ тамъ устроилъ пустынь, гдѣ проводилъ время въ постѣ и молитвѣ; прозваніе «Рыло» онъ получилъ, будто бы, потому, что имѣлъ страсть рыть большіе пруды. По рукописнымъ свѣдѣніямъ онъ считается святымъ подъ 23 марта. *А. Т.*

Вассіанъ (Санинъ)—родной братъ препод. Іосифа Волоколамскаго, архіепископъ ростовскій, бывшій на кафедрѣ въ 1506 г. Онъ при-

нималъ большое участіе въ тяжбѣ Іосифа съ новгородскимъ архіепископомъ Серапиономъ и держалъ сторону брата. † въ 1515 г. въ Москвѣ. Послѣ него ростовская кафедра была праздною около 5 лѣтъ. *А. Т.*

Вассіанъ, препод. Соловецкій, † 1561 г. Моги его находятся подъ спудомъ, во храмѣ Успенія Богоматери въ Пертоминскомъ заштатномъ монастырѣ, въ Архангельскомъ у. Память 5 іюня. Преподобный В. подвизался въ Соловецкомъ монастырѣ при игуменѣ Филлипѣ (Колычевѣ), послѣдствіи митрополитѣ московскомъ. О жизни преподобнаго почти ничего неизвѣстно. Въ 1561 году онъ, вмѣстѣ съ Іоною и другими, по волѣ игумена отправился на судахъ на материкъ за извѣстью и утонулъ во время бури. Тѣла утонувшихъ были вынесены водою на восточный берегъ Унскаго губы; ихъ нашли жители Унскаго посада и похоронили въ томъ мѣстѣ, гдѣ нашли. Послѣдствіи здѣсь устроился Пертоминскій монастырь. Петръ Великій посѣтилъ пертоминскую обитель въ 1694 году, и въ память своего пребыванія здѣсь водрузилъ деревянный, собственной своей работы, крестъ съ надписью на голландскомъ и русскомъ языкахъ: «Сей крестъ поставилъ капитанъ Петръ въ лѣто 1694». Крестъ этотъ впоследствии, въ 1805 году, былъ перенесенъ въ архангельскій кафедральный соборъ, а на мѣстѣ, гдѣ онъ стоялъ, была устроена церковь. *П. В.*

Вассіанъ, преподоб. Тиксенскій или Тотемскій, † 12 сентября 1633 г. Въ этотъ день и празднуется его память. Моги его находятся въ церкви Спаса, въ Тикснѣ, въ 50 верстахъ отъ Тотмы. В. былъ родомъ изъ села Стрѣлицы, близъ Тотмы; по ремеслу былъ швецъ. Любя уединеніе, онъ поселился въ глухомъ мѣстѣ на рѣкѣ Тиксѣ, принявъ посвященіе отъ игумена тотемскаго монастыря Серапонта и проводилъ подвижническую жизнь, неся желѣзныя вериги. По кончинѣ преподобнаго, на мѣстѣ проживанія его устроился обитель въ честь нерукотвореннаго образа Спаса. Чествованіе Вассіана началось съ моровой язвы 1647 г., когда пронесся слухъ объ исцѣленіи многихъ у его гроба. *П. В.*

Вассіанъ Топорко или Топорковъ *)—съ 2 апрѣля 1525 года епископъ коломенскій. В. былъ племянникъ преподобнаго Іосифа Волоцкаго, іосифлянинъ по направленію, союзникъ митрополита Даниила и имѣлъ большое влияние въ царствованіе Василия Ивановича. Возведенный на епископскую кафедру, по всей вѣроятности, при содѣйствіи митрополита Даниила, онъ всегда былъ его преданнымъ другомъ и усерднымъ помощникомъ. Во всѣхъ важныхъ событіяхъ церковной и политической жизни они дѣйствуютъ единомысленно, именно какъ іосифляне, враги Вассіана Патрикева, Максима Грека и бояръ, думавшихъ одинаково съ Патрикевыми и Курбскими. В. пользовался большимъ благоволеніемъ Василия Ивановича; даже предъ смертью великій князь совѣтуется о дѣлахъ съ владыкою коломенскимъ и съ митрополи-

*) Относительно прозванія Вѣсний или Вѣсскій см. Соловьевъ, «Исторія Россіи», т. IV, примѣчаніе 71.

томъ Данииломъ. Въ 1542 году, послѣ вторичнаго торжества Шуйскаго, В. долженъ былъ оставить кафедру и удалился въ Псково-Печерскій монастырь, но не утратилъ совершенно значенія. Послѣ своей болѣзни Иоаннъ Грозный совершилъ обѣщанную поѣздку въ Кириллово-Бѣлозерскій монастырь, о которой даетъ интересный разсказъ князь Курбскій. Въ эту свою поѣздку Иоаннъ Грозный посетилъ Вассиана въ Псково-Печерскомъ монастырѣ и зная, что онъ былъ любимымъ и довѣреннымъ лицомъ его отца, спросилъ: «какъ я долженъ царствовать, чтобы вельможъ своихъ держать въ послушаніи?» Вассианъ прошепталъ ему такой совѣтъ: «Если хочешь быть самодержавцемъ, не держи при себѣ ни одного совѣтника, который былъ бы умнѣ тебя, потому что ты лучше всѣхъ. Если такъ будешь поступать, то будешь твердъ на царствѣ и все будешь имѣть въ своихъ рукахъ. Если же будешь имѣть при себѣ людей умнѣ себя, то по необходимости будешь послушенъ имъ». Царь поцѣловалъ ему руку и сказалъ: «Если бы отецъ мой былъ живъ, то и онъ не далъ бы мнѣ такого полезнаго совѣта». Понятно, что Иоаннъ Грозный, подъ живымъ впечатлѣніемъ событій, происходившихъ во время его болѣзни, могъ съ удовольствіемъ выслушать совѣтъ, клонившійся противъ Сильвестра, Адашева и бояръ. Но, конечно, Курбскій преувеличиваетъ, своя къ этому совѣту Вассиана ужасную переимѣну, происшедшую въ Иоаннъ Грозномъ. *П. В.*

Вассыфъ—турецкій министр и историкъ (1740 † 1806). Во время первой войны императрицы Екатерины II съ Турціей онъ взятъ былъ въ плѣнъ русскими и послужилъ посредникомъ для переговоровъ о мирѣ. Продолжая службу на дипломатическомъ поприщѣ, онъ около 1779 года былъ посланникомъ въ Мадридъ. Послѣ того онъ служилъ по финансовому управленію, а въ лагерѣ при Мачинѣ снова явился дипломатомъ и велъ переговоры о мирѣ. Въ 1782 г. онъ подвергся немилости и сосланъ на Митилене, но около 1800 года былъ возвращенъ [изъ ссылки, и назначенъ сперва государственнымъ секретаремъ, потомъ рейс-эфенди, т. е. министромъ иностранныхъ дѣлъ, и оставался въ этой должности до самой смерти. Какъ историкъ, онъ извѣстенъ своимъ сочиненіемъ: «Тарихи-Вассыфъ», обнимающимъ существованіе Оттоманской имперіи въ 1166—1188 г. гижры, т. е. съ 1751 по 1774 годъ. *В. М.—нъ.*

Вассыфъ-паша—турецкій генералъ. Родившись въ Гуріи, онъ въ дѣтствѣ былъ рабомъ Хосрева-паши. Пользуясь его расположеніемъ, В. былъ принятъ въ военную службу, гдѣ быстро выдвинулся, несмотря на то, что не только образованіе, но и простая грамотность была ему чужда до конца жизни. Отличался только личной храбростью, возвысившись исключительно благодаря расположенію своего начальника, онъ далеко не былъ талантливымъ генераломъ. Въ 1853 г. онъ, въ качествѣ мушера анатолійской арміи, защищалъ отъ русскихъ Карсъ, и послѣ сдачи его былъ отправленъ въ Тифлисъ. Возвратившись въ Турцію по заключенію мира, В. былъ назначенъ начальникомъ артиллеріи. *В. М.—нъ.*

Васти, или Астинь—жена персидскаго царя Агасвера (Ксеркса), которая за свою гордость и непокорность была отвергнута царемъ и должна была уступить мѣсто иудейкѣ Эсфиріи (см. это сл.).

Вастошпати (Vâstoshpati)—индійскій геній дома (въ родѣ русскаго домового).

Вастъ-Рикуаръ (Vast-Ricouard)—имя двухъ французскихъ писателей, изъ которыхъ одинъ, Вастъ, род. въ 1850 г. въ Парижѣ, гдѣ служилъ въ торгов. домѣ († въ 1889 г.), а другой, Рикуаръ, род. въ 1852 г. въ Талансѣ (деп. Жиронды), былъ театральнымъ рецензентомъ журналовъ: «Opinion Nationale» и «Charivari». Плодомъ ихъ совмѣстной литературной дѣятельности явился рядъ романовъ, въ духѣ Эм. Зола, обратившихъ на себя вниманіе прямолинейнымъ натурализмомъ. Главнѣйшія произведенія назван. авторовъ—серія романовъ подъ общимъ заглавіемъ: «Les vices parisiens»: «Claire Aubertin» (1878); «Madame Bécart» (1879, есть въ русск. переводѣ); «Le Tripot» (изъ парижскихъ клубныхъ нравовъ, 1880); «Seraphin et C^o» (изъ финансоваго міра, 1880); «La vieille garde» (ром. изъ жизни полусвѣта, 1880) и «Vierge» (1884); «La haute pègre» и «La petite morte» (1881). Изъ оперетокъ, написанныхъ также совмѣстно обоими авторами, наибольшимъ успѣхомъ пользовалась: «La croix de l'alcade» (музыка Н. Ferry).

Васти или **Восты**—небольшая дер. Козельскаго у., Калужской губ., на бер. р. Жиздры, при впаденіи руч. Дубны. Представляетъ исключительно геологическій интересъ по хорошимъ выходамъ переходныхъ карбо-девонскихъ образований и самаго верхняго девона. Здѣсь, кромѣ собственно угленоснаго уреса, песковъ и глинъ, лежащихъ наверху, слѣдуютъ желт. упанскія известняки съ окамен.: *Athyris Puschiana* и *Rhynchonella Livonica Panderi*; обыкновенно онъ покрывается еще яркотревянозелеными глинами; далѣе внизъ слѣдуютъ тонкоклетчатые известняки съ *Productus fallax Chonetes nana*, *Cythere tulensis* и др. (см. подробности въ книгѣ Кудрявцева: «Васейнъ Жиздры и Волвы»). *Корч.*

Васудева (Vasudeva)—богъ васу (Vasu, блескъ). Этимъ послѣднимъ именемъ называются восемь геніевъ, имена которыхъ означаютъ огонь, свѣтъ и разныя свѣтотѣныя явленія. Въ Ригведѣ они упоминаются рядомъ съ собирательными богами рудра (буря) и адитья (солнце). Въ другомъ индійскомъ памятникѣ васу называются опами, рудра—дѣдами и адитья—прадѣдами. Это—геніи благотворныхъ явленій свѣта и воздуха; ихъ почитаютъ какъ души предковъ; въ тоже время они творцы и охранители коровъ—священнаго животнаго у брахмановъ. *С. Буличъ.*

Васудева (Vâsudeva)—одна изъ формъ, въ которой является индійскій богъ Вишну (см. это сл.). Первоначально это былъ верховный богъ народа Пундра (на востокѣ Индіи) и носилъ названіе Пуршоттама (Purushottama—высшій изъ людей), которое также придается въ позднѣйшее время Вишну.

С. Буличъ.
Васукума—жит. Усукума (см. это сл.).
Васурамо—жит. Усурамо (см. это сл.).

Васъ (Робертъ Wace)—знаменитый нормандскій поэтъ XII вѣка, называемый иначе Wace, Vaice, Gace, Uiotace (уменьшительныя отъ Eustache), родился на остр. Джерсей около 1112 года, † въ Англии въ 1184 г.; получилъ образование, какъ онъ самъ о себѣ разсказываетъ въ своихъ романахъ, въ Канѣ (Caen). Въ первомъ своемъ романѣ (поэмы В. называются романами вслѣдствіе того, что онѣ написаны на вульгарномъ романскомъ нарѣчьи) «Брутъ» (Le Brut d'Angleterre), написанномъ въ 1165 г., В. разсказываетъ о подвигахъ Брута, потомка Энея, который, послѣ многихъ побѣдъ сначала надъ греками, потомъ надъ франками, прибываетъ въ Альбионъ и тамъ основываетъ Лондонъ; затѣмъ поэтъ передаетъ исторію потомковъ Брута, королей Великобританіи, ихъ подвиги и побѣды надъ врагами; между отдѣльными эпизодами интересны исторія короля Лира и его трехъ дочерей и разсказъ о набѣгѣ датскихъ выходцевъ, Генкса и Горса. В. отчасти почерпнулъ матеріалъ своего романа изъ брегонской хроники, переведенной Готфридомъ Моинускямъ на латинскій языкъ. Прелестъ романа заключается въ правдивости разсказчика, начинающаго словами: «jo ne dis mia fable, ne jo ne voiil fabler» (я никогда не разсказываю сказки, я не хочу сочинять). Романъ о Брутѣ содержитъ 18000 стиховъ въ восемь слоговъ. Одна изъ самыхъ интересныхъ частей—первая книга, гдѣ разсказано происхождение Круглаго Стола, турнировъ и рыцарскихъ празднествъ. Рукописи Брута (въ количествѣ 5 экз., хранящихся въ національной бібліотекѣ въ Парижѣ) относятся къ XIII и XV вв. Романъ о Ру (Роллонѣ)—Roman de Rou—и нормандскихъ герцогахъ, гдѣ В. воспѣваетъ подвиги своихъ соотечественниковъ, состоитъ изъ нѣсколькихъ частей, которые нѣкоторые филологи ошибочно принимали за отдѣльные романы. Въ 1-й части, тоже, написанной стихами въ 8 слоговъ, разсказана исторія вторженія первыхъ нормандцевъ во Францію и Англию; 2-ая и 3-ая, написанныя александринскими стихами, содержатъ исторію Ру или Роллона, его сына Вильгельма Длинное Кошье и Ричарда I. Самая длинная часть романа—4-ая, состоящая изъ 8-ми сложныхъ стиховъ, заключаетъ разсказъ о преемникахъ Ричарда вплоть до 1106 г. Романъ состоитъ изъ 16142 стиховъ и представляетъ любопытный памятникъ исторіи и языка нормандцевъ подъ властью ихъ герцоговъ. Кромѣ этихъ романовъ, В. написалъ еще: «Жизнь св. Николая», «Etablissement de la feste de la Conception dicte la feste de Normands», и «Восходящую хроникъ нормандскихъ герцоговъ» (Chronique ascendante etc.), въ которой рѣзко отражаются взаимныя ненависть и соперничество французовъ и нормандцевъ. Романы В. драгоцѣнны, главнымъ образомъ, какъ источникъ для исторіи Франціи, Англии и Дании въ XII в. Въ литературномъ отношеніи «Брутъ» и «Roman de Rou» свидѣтельствуютъ о младенческомъ состояніи поэзіи: стихъ не отдѣлянъ и неровенъ, рѣзны не всегда удачно подобраны; несмотря на это, романы В. далеко не лишены поэтической прелести. Наивный языкъ поэта замѣчательно подходитъ къ первобытнымъ характеристамъ и

чувствамъ, которые онъ рисуетъ, и придаетъ особую красоту философскимъ размышленіямъ, которыми изобилуютъ произведенія В. Такъ напр., говоря о памятникахъ, воздвигнутыхъ побѣдителями, онъ предается размышленіямъ о бренности всѣхъ людскихъ начинаній:

Toute rien se torne en déclin;
Tout chiet, tout meurt, tout vait afin;
Homme mueurt, fer use, fust porrist,
Tur font, mur chiet, rose flaistrit,
Cheval tresbuche, drap vieüst:
Tout ovre fet de mainz périst.

(Всякая вещь идетъ къ упадку, все падаетъ, умираетъ, кончается; человѣкъ умираетъ, желѣзо портится, дерево гниетъ, башни и стѣны руются, розы блекнутъ, лошади падаютъ, сукно ветшаетъ, все сдѣланное руками гибнетъ). Эти размышленія были бы банальны въ устахъ современнаго намъ поэта, но высказанныя почти младенческимъ языкомъ поэтомъ младенческой поры цивилизаціи, они полны поэтической меланхоли. Ср. «Roman de Brut par W. Le Rout de Liney» (Руанъ, 1838; въ этой книгѣ полная бібліографія предмета); «Notes sur Wace par Fréd. Pluguet» (Руанъ, 1824).

З. Венгерова.

Васъ—епархъ Виенскій, см. Виеннія.

Васюковы—дворянскій родъ. Одинъ изъ предковъ его, Иванъ Михайловичъ В., былъ дьякомъ въ 1550 г. Ѳедоръ Ивановичъ В. въ 1741 г. содѣйствовалъ восшествію на престолъ императрицы Елисаветы. Пятъ В. † при осадѣ Смоленска въ 1634 г. Герб. VI, 70.

Васюганская степь (В. тундра).—Такъ назыв. вся сѣверная часть Барабы, простирающаяся по всей окружности рѣки Васюгана и соединяющаяся съ болотами, идущими съ самыхъ вершинъ притоковъ р. Парабель: Черназака, Чузака, Емельджи и Кенги. Захватывая верховья р. Чаи, эта тундра образуетъ почти круглую площадь, длиною съ З. на В. 500 верстъ, а съ С. на Ю. до 400 вер., всего до 20000 кв. вер. В. степь пролегаетъ частью по Каньскому и Нарымскому округамъ Томской губ., частью же по Тарскому округу Тобольской губ. и представляетъ наиболѣе возвышенную часть Барабы, понижаящуюся къ Ю. При абсолютной высотѣ въ 500 ф., эта степь даетъ начало многочисленнымъ рѣкамъ, изъ которыхъ нѣкоторыя замѣчательны по величинѣ; рѣчки, озера и болота, постепенно увеличиваясь въ числѣ, на самомъ Ю. становятся сплошными непроходимыми болотами, которыя мѣстными инородцами названы «Васюганское море». Изъ рѣкъ этой степи особенно замѣчательны: Чулыма, Васюганъ, Салымъ, Тара, Каргатъ и др. Въ рѣкахъ и озерахъ много рыбы. По правому берегу рѣки Васюгана растетъ черный кедровый лѣсъ, а по лѣвому—тальникъ, осинникъ, березнякъ, пихта и ель. Отдѣльные холмы, прерывающіе мѣстами разнообразіе тундры, равно какъ и пологіе сухіе скаты водораздѣла густо покрыты хвойными лѣсами. Весною и осенью, во время разливовъ рѣкъ, большая часть В. степи превращается въ необъятное море, прерывающее на нѣсколько недѣль и безъ того малооживленное сообщеніе по этой малодоступной степи. Зимой звѣрепромышленники проника-

ють въ глубь тундры на лыжахъ по замерзшимъ рѣкамъ, причѣмъ нерѣдко находятъ нѣкоторыя изъ внутреннихъ озеръ не замерзшими. В. степь обилуетъ орѣхами и разными ягодами и грибами. Изъ животныхъ здѣсь много бѣлокъ, соболей, лосей и оленей. Степь весьма малодюдна: по всему теченію Васюгана и по рѣчкамъ Чертанлы и Ягылъ-Ягу насчитывается всего 32 юрты остояковъ и тулгузовъ; во всей В. степи обитаютъ 157 семействъ или 726 душъ инородцевъ об. пола. Изъ домашнихъ животныхъ насчитывается 208 лошадей и 17 коровъ; овецъ, свиней и козъ нѣтъ вовсе. Въ административномъ отношеніи В. тундра состоитъ изъ 3-хъ инородческихъ волостей: 1) Лариатская волость, отъ устья Васюгана до устья Нюролки, включаетъ 6 юртъ, состоящихъ изъ 27 домовъ, въ которыхъ 49 мужч. и 40 женщ.; 2) Васюганская—отъ р. Нюролки до самыхъ верховьевъ Васюгана, Чертанлы и Ягылъ-Яга, включаетъ 25 юртъ, состоящихъ изъ 105 домовъ, въ которыхъ 334 мужч. и 269 женщ., и 3) Чижаночная волость, отъ устья р. Чижанки до ея верховьевъ, состоитъ изъ 4 домовъ, въ которыхъ обитаютъ 8 душъ мужскаго пола и 6 душъ женскаго пола. Жители частью язичники, частью крещенные. Вблизи озера Перельгу, въ глухомъ лѣсу, въ ветхомъ амбарѣ хранятся «лозъ», т. е. истуканъ, которому язичники приносятъ подарки; тутъ же, въ другомъ углу, грубо обтесанный чурбанъ, одѣтый въ холщевую рубашку, безъ рукъ, вокругъ котораго развѣшаны шкуры и головы животныхъ. Въ церковномъ отношеніи Васюганская тундра дѣлится на два прихода: 1) отъ верховья Васюгана внизъ, до юртъ Варганжиныхъ—приходъ васюганской церкви и 2) отъ юртъ Варганжиныхъ по Чижанкѣ и до устья Васюгана—приходъ карасатской церкви. Населеніе тундры существуетъ, главнымъ образомъ, рыбнымъ и звѣриннымъ промыслами. Для обезпеченія инородцевъ въ продовольственномъ отношеніи правительствомъ содержится 2 хлѣбныхъ магазина: одинъ въ с. Васюганѣ, а другой въ юртахъ Айполовскихъ (VI т. «Зап. Зап. Сибир. отд. Имп. Русск. Геогр. общества», статья Григоровскаго; Stuckenberг, «Hydr.», II, 345, 366; «Томскія и Тобольскія губ. Вѣдомости»).

Л. Вейберъ.

Васюринская станица—Кубанской области, Екатеринодарскаго округа, на правомъ берегу Кубани, построена въ 1791 г. Земли въ общ. пользов.—2762 десятины; хуторовъ—18, зимовниковъ—46; число жит. 5710 д. обоего пола (1890 г.); 1025 домовъ; 1 церковь, 1 училище, 12 лавокъ, 2 питейныхъ заведенія, 17 вѣтряныхъ мельницъ, 2 маслобойни, 3 конныхъ моютники; лошадей—1164, рабочихъ воловъ—2722 пары, рогатаго скота—5084 головы, овецъ—972.

Васютинцы—с. Полтавской губ., Золотоношскаго у., при рч. Ковраѣ, 868 дворовъ, жит. 4404; 3 лавки, базары по средамъ, 36 вѣтрян. мельн., 7 маслобоенъ; бывають въ году 4 ярмарки. До постройки жел. дорогъ жители занимались чумачествомъ, т. е. вывозили изъ Крыма соль и соленую рыбу и торговали по ярмаркамъ; теперь промыселъ прекратился и малоземель-

ные рабочіе ежегодно отправляются по Днѣпру на Югъ на земледѣльческіе заработки и для ловли рыбы по лиманамъ и на морѣ.

Вата.—Ватой называется хлопокъ, очищенный на трепальныхъ машинахъ обыкновеннаго устройства и расчесанный на ватной машинѣ. Ватная чесальная машина есть обыкновенная кардъ-машина (см. это слово), снабженная вмѣсто койлера руннымъ барабаномъ. Прочесъ (ватка), снимаемый гребенкою машины, поступаетъ на деревянный барабанъ и наматывается на него въ числѣ многихъ рядовъ. Когда на барабанъ навѣется сравнительно толстый слой прочеса (вата), приблизительно около 2-хъ фунт. вѣсомъ, его снимають руками, свертываютъ на столѣ и пресуютъ. Вата по своей добротѣ дѣлится на нѣсколько сортовъ. Для изготовленія ваты № 1 (вышей доброты) идуть свѣжие низкосортные хлопкі—бухарскій, хивинскій, ташкентскій и персидскій. На вату № 2-й употребляется отбросъ, получающійся при изготовленіи точной пряжи среднихъ и низкихъ номеровъ, а также отбросъ отъ ваты № 1. Для ваты № 3 идеть отбросъ отъ ваты № 2. На вату № 4 пускается подметъ сѣрый и бѣлый (соръ, выметаемый изъ-подъ машинъ и съ половъ), а также незначительное количество отбросовъ ваты вышшаго доброты для пряжи болѣе бѣлаго цвѣта (обѣленія). Для изготовленія гигроскопической ваты употребляется обыкновенно очесъ, получающійся на гребенно-чесальной машинѣ при обработкѣ длинноводныхъ хлопковъ. Очесъ предварительно обезжиривается, и отбѣливается, а затѣмъ обрабатывается на трепальныхъ и ватныхъ машинахъ (вата гигроскопическая, см. Гигроскопическая вата).

Н. Лановой. А.

Вата имѣетъ широкое примѣненіе въ медицинѣ, особенно въ хирургіи при производствѣ операций, перевязкѣ ранъ и совершенно вытѣснила корпию. Ее употребляютъ какъ въ чистомъ, очищенномъ видѣ (Gossypium purissimum), такъ и пропитанною различными лекарственными растворами. См. Перевязочныя средства.

Г. Г.

Вата лѣсная, иногда называемая древесной ватой, состоитъ изъ пушистыхъ сѣмянъ (съ хохолкомъ) разныхъ видовъ ивъ и тополеи, въ особенности осокора, отличающихся у послѣдней древесной породы чистымъ, бѣлымъ цвѣтомъ; она очень часто появлялась у насъ на различныхъ выставкахъ (напр., на Политехнической выставкѣ 1872 г. въ Москвѣ было два экспонента), но до сихъ поръ не нашла примѣненія въ техникѣ.

В. С.

Ватага*—дружная толпа, артель, шайка, вообще всякое временное или случайное товарищество для работъ, для попутя и проч. По Волгѣ, Днѣпру, Каспійскому и Черному морямъ В. называется не только артель рыбаковъ, но и самое мѣсто, пристанище рыба-

* Польское слово Вата (Wata) означаетъ рыболовную сѣть, не слишкомъ длинную и не слишкомъ широкую, концы которой прикрепляются къ двумъ палкамъ; держась за эти палки, рыбаки бродятъ по волѣ. Слово Ватага въ актахъ Северо-западнаго края и Царства Польскаго не встрѣчается, но встрѣчается слово Watanan, въ значеніи начальника какаго-нибудь общества, тавуна.

ковъ для неводнаго залава, со всѣмъ устройствомъ для этой ловли. Изъ приволжскихъ селеній многія прежде были ватагами. Временной приютъ неводныхъ рыбаковъ называется станомъ; на ватагъ же (каспійской) бываютъ землянки, избы для жилья, подвалы (вавилонъ) съ ледниками, пристань, помость на сваяхъ подъ крышей (плотъ) и проч. Устройство В. на берегахъ Каспійскаго моря регулируется правилами, изложенными въ Уставѣ каспійскихъ рыбныхъ и тюленьихъ промысловъ 27 мая 1865 г., дополненномъ правилами 4 июня 1871 г. (Приложение къ ст. 434 Устава Сельскаго Хозяйства, Св. Законовъ т. XII, ч. 2, по изд. 1886 г.). Въ 1865 г. берега Каспійскаго моря, морскихъ заливовъ и изъменей, а равно и берега острововъ, на всемъ пространствѣ, предоставленномъ вольному промыслу, объявлены были свободными для пристанища ловцовъ и устройства В. на одну версту, начиная съ залесковъ при самой высокой водѣ. Изъятие допущено лишь для тѣхъ участковъ этой прибрежной полосы, которые до 1865 г. принадлежали частнымъ лицамъ и по какимъ-нибудь причинамъ не подверглись экспроприаціи на основаніи Устава 1865 г. На такихъ участкахъ въ полной собственности прежнихъ владѣльцевъ оставлено по одной квадратной верстѣ на каждую устроенную тамъ въ то время В. На прибрежной полосѣ, предоставленной въ общее пользование, участки подъ устройство В. отводятся астраханскимъ управленіемъ рыбныхъ и тюленьихъ промысловъ въ размѣрѣ четверти квадратной версты, срокомъ на 24 года, съ платежомъ ежегоднаго оброка въ казну. Высочайше утвержденнымъ 11 дек. 1887 г. положеніемъ комитета министровъ отводъ рыбопромышленникамъ участковъ подъ В. временно приостановленъ и предписано не заключать на оные контракты въ тѣхъ мѣстностяхъ береговой полосы Каспійскаго моря, гдѣ существованіе В. будетъ министерствомъ государственныхъ имуществъ признано вреднымъ для рыбопромышленности. Мѣра эта принята потому, что на В. обыкновенно устраиваются для рыбной ловли разнаго рода приспособленія (ватажныя забойки), благодаря которымъ хищнически расчющаются наши рыбныя богатства.—Въ кулачныхъ бояхъ, играхъ, хоровахъ участвующе дѣлятся на двѣ ватаги. У казаковъ ватагой назывался раньше глубокий строй для всѣхъ походныхъ движеній (противоположное: л а в а). Въ Курской губ. ватагой называется стадо овецъ, телятъ, мелкаго скота. Ватагъ, ватажокъ—на югѣ атаманъ, старшина, большакъ, коноводъ, предводитель, устроитель артели, шайка, толпы, игры. Въ Новгородской губ. старшина рыболовной артели называется ватаманъ. Слово это, какъ и В., впервые встрѣчается въ новгородскихъ грамотахъ XIII стол.

А. Я.

Ватажникъ—рыбакъ съ ватаги (см. это слово).

Ватажокъ—большакъ, выборный или наряженный отъ подрядчика староста артели чумаковъ.

Ватазетъ или Ватаци, Иоаннъ III Дука—императоръ Никейскій (1173 † 1255). Онъ былъ однимъ изъ наиболѣе энергическихъ со-

трудниковъ Феодора Ласкариса при основаніи имъ новой Имперіи. Послѣдній выдалъ за него свою дочь и въ 1222 г. назначилъ его своимъ преемникомъ, помимо своего малолѣтнаго сына. Несмотря на сопротивление братьевъ Ласкариса, В. утвердился на престолѣ и благополучно правилъ втеченіе 33-хъ лѣтъ, еще расширивъ владѣнія имперіи.

Ватава—имя главнаго божества на Филиппинскихъ островахъ.

Ватаманъ—см. Ватага.

Ветанъ—позднѣйшее названіе Васана или болѣе южной его части, образовавшееся ко времени Рождества Христова подъ влияніемъ греческаго языка и употребляемое у I. Флавы и др.—см. Васанъ.

Вате (или Ваде), по древне-германской сагѣ—великанъ, одаренный сверхъестественной силой, сынъ Вилькинуса и русалки Вахильды, отецъ Виланда-кузнеца и его искусниковъ-братьевъ; изображается пожилымъ человекомъ съ большой бородой. Англійское преданіе приписываетъ ему изобрѣтеніе лодки, но скандинавская Вилькинаса сага считаетъ изобрѣтателемъ лодки его сына, Виланда-кузнеца. В. былъ убитъ карликами, обрушившимися на него утесъ во время землетрясенія.

Вателѣ (Луи-Этьенъ Watelet) — французскій живописецъ (1780—1866). Въ юности онъ готовился къ торговой дѣятельности, но врожденное призваніе обратило его на художественную дорогу, побудило предаться внимательному изученію природы и, наконецъ, сдѣлало его однимъ изъ лучшихъ пейзажистовъ первой половины текущаго столѣтія. Первые свои пейзажи В. оживлялъ историческими фигурами, которые не всегда писалъ самъ. Уже въ 1810 г. онъ получилъ отъ французскаго института золотую медаль за картину: «Пастухи». За этимъ произведеніемъ слѣдовали другія: «Наполеонъ въ Людвигсбургѣ» (1812) и «Генрихъ IV въ Эласкомъ лѣсу» (1819); послѣдняя картина снова доставила ему большую золотую медаль. Хотя эти произведенія отличались большимъ мастерствомъ техники, однако ихъ авторъ достигъ высшаго пункта своего развитія лишь послѣ того, какъ посѣтилъ, въ 1822 году, Италію: «Видомъ озера Неми» (1824), за который правительство наградило его орденомъ почетнаго легіона, онъ началъ рядъ своихъ натуралистическихъ пейзажей, возбуждавшихъ энтузіазмъ даже за предѣлами Франціи. Свѣжесть, непосредственность впечатлѣнія, сила и правда составляють ихъ привлекательность. Любимыми его сюжетами были уголки дико-романтической природы во время бури и непогоды, суровыя Альпійскія горы, съ пустынными, обрывистыми скалами и глетчерами; одинокія заброшенныя долины съ шумящими потоками и съ утесами, поросшими ельникомъ. Многіе, однако, упрекають его въ томъ, что картины его—не болѣе какъ мастерскіе, добросовѣстно исполненные этюды, въ большинствѣ случаевъ страдающіе отсутствіемъ поэтическаго замысла. Отъ многочисленныхъ своихъ учениковъ, къ которымъ принадлежалъ, между прочими, знаменитый П. Деларошъ, В. требовалъ, прежде всего, самостоятельности; поэтому никто изъ нихъ не

сдѣлалъ его подражателемъ. Тѣмъ не менѣе оны оказали огромное вліяніе на развитіе послѣдующаго поколѣнія французскихъ пейзажистовъ, въ томъ числѣ Тройона, Гюэ, Кордъ и Алльи.

Ватель (иначе Чекурляръ) — небольшая дача съ хорошимъ виноградникомъ на южномъ берегу Крыма, у самаго моря, между Карасаномъ и Партениномъ. *Н. Г.*

Ватель (Vatel, Watel) — главный поваръ принца Конде, покончившій самоубійствомъ подъ вліяніемъ опасенія, что къ столу приглашенныхъ Конде знаменитыхъ гостей не посвятятъ свѣжая морская рыба. Это имя сдѣлалось полу-нарицательнымъ для обозначенія повара изъ любви къ искусству.

Ватерберн (Waterbury) — городъ Соед. Штатовъ Сѣверной Америки, въ штатѣ Коннектикутъ, на рѣкѣ Навгатукъ, насчитываетъ 17800 жителей (1880 г.) и имѣетъ значительные шѣднокотельные и латунные заводы, фабрики часовъ, металлическихъ издѣлій и много другихъ промышленныхъ заведеній.

Ватергоузъ (G. R. Waterhouse) — англійскій зоологъ. Главныя сочиненія его: «Natural History of the Mammalia» (Лондонъ, 1845—1848) и «Catalogue of the Mammalia», хранящихся въ музеѣ лондонскаго зоологическаго общества» (Лондонъ, 1838). *Н. Кж.*

Ватерлинія, или ватеръ-линія — кривая происшедшая отъ разсѣченія подводной части судна плоскостью, параллельной грузовой В.; послѣдняя же получается отъ взаимнаго пересѣченія поверхности воды съ наружной поверхностью корабля въ полномъ грузу. Грузовая В. дѣлитъ судно на двѣ части: подводную и надводную и есть весьма важный элементъ корабля: отъ образованія и величины площади ея зависятъ нѣкоторые качества корабля, а въ особенности остойчивости (см. это слово). В. необходимы для вычисленія даныхъ, относящихся до подводной части судна (см. Судостроеніе). *И. Г.*

Ватерло (Waterloo) — селеніе въ Бельгій, въ 20 в. отъ Брюсселя, на большой дорогѣ изъ Шарльбруа. Съ 1816 г. селеніе это приобрѣло мировую извѣстность, такъ какъ сраженіемъ, происходившимъ около него 18 іюня, завершилась политическая и военная дѣятельность императора Наполеона I. Послѣ сраженія при Лigny и боя при Катръ-Бра, Наполеонъ считалъ себя достаточно обезпеченнымъ со стороны пруссаковъ, оброщенныхъ, по его предположенію, къ рѣкѣ Маасу и преслѣдуемыхъ маршаломъ Груши; поэтому оны рѣшились воспользоваться разрозненностью силъ союзниковъ и разбить армію Веллингтона (англичане, голландцы, брауншвейгцы, ганноверцы) до соединенія ея съ пруссаками. Веллингтонъ, очистивъ позицію у Катръ-Бра и получивъ обѣщаніе отъ Блюхера соединиться съ нимъ на слѣдующій день, рѣшилъ принять сраженіе на позиціи у В. Позиція эта лежала на Мон-Сен-Жанскомъ плато, по обѣимъ сторонамъ бриссальской дороги, отъ селенія Мерб-Вренъ до фермы Лавалетъ. Силы союзниковъ доходили до 70 тыс. чел., при 169 орудіяхъ, силы французовъ — до 72½ т., при 240 орудіяхъ. Сраже-

ніе длилось съ 12 час. дня до 8 час. вечера. Хотя троекратныя атаки, веденныя Наполеономъ, сначала на лѣвый флангъ, а потомъ на центръ союзниковъ, не увѣчались полнымъ успѣхомъ, но такъ какъ у Веллингтона всѣ резервы были истощены, положеніе его могло сдѣлаться сомнительнымъ. Неожиданное для французовъ появленіе на ихъ правомъ крылѣ прусскихъ войскъ Блюхера дало рѣшительный оборотъ дѣлу. Армія Веллингтона перешла въ наступленіе и французы должны были отступить на всей линіи. Съѣхавшись у фермы Вель-Альянсъ, союзные главнокомандующіе рѣшили дальнѣйшее преслѣдованіе неприятеля поручить пруссакамъ. Преслѣдованіе это велось съ необычайною энергіею и быстротою впродолженіе 3-хъ дней, на разстояніи 150 километровъ (до Лаона), и привело французскую армію въ окончательное разстройство. Наполеону къ этому времени удалось собрать (кромѣ корпуса Груши) не болѣе 3 тыс. человекъ — силы, съ которыми нельзя было ни защищать столицу, ни продолжать войну. Французы потеряли въ сраженіи при В. 240 орудій, 2 знамени, весь обозъ и болѣе 30 тыс. убитыми, ранеными и плѣнными; урокъ союзниковъ доходилъ до 22 тыс. чел. Пруссаки называютъ это сраженіе — сраженіемъ при Вель-Альянсъ, а французы — при Мон-Сен-Жанъ.

Ватерло (Антони Waterloo) — голландскій живописецъ и граверъ (1698—1670). Писать пейзажи, отличающіеся легкостью исполненія и вѣрною передачей природы, но иногда впадающіе въ жесткость и сухость. Лучше всего удавались ему въ картинахъ воздухъ и даль; деревья и растенія въ нихъ хороши по тонамъ и очень разнообразны. Болѣе значительнымъ мастеромъ В. является, однако, въ гравюрахъ, число которыхъ простирается до 136. Эти эстампы, исполненные травленіемъ и пройденные рѣзцомъ и изображающіе преимущественно лѣсные мотивы, въ лучшихъ, старинныхъ оттискахъ уважаются коллекционерами, какъ произведенія, выражающія простое, наивное отношеніе художника къ дѣйствительности и замѣчательныя по мастерской выдержанности перспективы и по ответственности съ нею обработкѣ деталей. *А. С.*

Ватерло овесъ — характерный англійскій сортъ, съ соломой средней высоты, короткою (около 4½ вершк. длины) раскидистою метелкой и длинными, заостренными, довольно полными, сѣменами, при 27% шелухи и 72% зерна. Требуется около трехъ мѣсяцевъ для созрѣванія. Выгоденъ по своей урожайности. *С.*

Ватерпасъ (niveau de charpentier, Setzwage, level) — служитъ для приведенія въ горизонтальное положеніе плоскихъ поверхностей во время возведенія построекъ, при установкѣ машинъ, для снятія профилей мѣстности и т. п. Самый простой В. основанъ на томъ, что направленіе глубокой нити, натянутой свободно висящей гирькой, вертикально, т. е. перпендикулярно къ горизонтальной плоскости. Устройство плотничнаго В. слѣдующее: посредникъ прямого деревяннаго бруса, съ тои-

кой его стороны, длиною около 3 аршинъ, прибиваются подъ прямымъ угломъ—второй брусокъ или дощечку, длиною въ $1\frac{1}{2}$ арш., и укрѣпляютъ его справа и слева наклонными подпорками. Вдоль середины короткаго бруска пропиливается глубокая бороздка, «риска», въ направлении перпендикулярномъ нижнему краю длиннаго бруска, который долженъ быть совершенно прямо и гладко выструганъ. Вверху черты гвоздикомъ укрѣпляется конецъ бичевки, которая немногимъ короче меньшаго бруска, на нижнемъ концѣ ея находится металлическая гирька, для которой въ этомъ же брускѣ вырвано отверстие. Для повѣрки В. его ставятъ концами длиннаго бруса на два колышка, вбитые въ землю, такъ чтобы бичевка приходилась противъ риски. Послѣ этого поворачиваютъ В. правымъ концомъ нагѣво и ставятъ на тѣ же колышки; если В. вѣренъ, то шнурокъ отвѣса опять пойдетъ вдоль риски; въ противномъ случаѣ прорѣзь проведенъ невѣрно.

Точность плотничнаго В. при такихъ размѣрахъ сравнительно велика, и можетъ дойти до $\frac{1}{10}$ градуса. Поэтому-то искуснымъ плотникамъ удается довольно точно проводить горизонтальную линію на небольшихъ расстояніяхъ, при разбивкѣ плановъ построекъ на грунтѣ. У каменщиковъ и печниковъ въ употребленіи также и В. гораздо меньшихъ размѣровъ, устанавливающихся на одномъ кирпичѣ; обыкновенно такой В. вырѣзывается цѣликомъ изъ одной дощечки и вмѣсто нижняго бруса имѣетъ только двѣ ножки.

Въ настоящее время существуютъ въ продажѣ В. карманныхъ размѣровъ, гдѣ отвѣсный шнуръ замѣненъ металлической, нагруженной на концѣ стрѣлкой, вращающейся на заостренныхъ концахъ тщательно сдѣланной горизонтальной оси, и показывающей уголъ наклона основной рамки прибора на дугѣ, раздѣленной на градусы. Точность такого прибора только кажущаяся и далеко уступаетъ большому плотничному В. При установкахъ машинъ часто употребляютъ В. съ горизонтальной стеклянной трубкой, содержащей жидкость и пузырьки воздуха, какъ уровни (см. это слово) астрономическихъ приборовъ, но менѣе послѣднихъ чувствительные. Такой уровень вѣлывается въ деревянную линейку или въ одну вѣтвь наугольника; иногда онъ укрѣпляется въ срединѣ легкой металлической четырехугольной рамки, позволяющей прикладывать В. какъ сверху, такъ и снизу изслѣдуемой поверхности.

В. Лермантовъ.

Помощью В. можно измѣрить возвышеніе одной точки мѣстности надъ другой, находящейся въ разстояніи не болѣе 2 сажени отъ первой; для этой цѣли употребляютъ В. длиною въ 2 сажени. Вмѣстѣ съ В. устанавливаютъ рейку (см. это слово). В. кладутъ однимъ концомъ на начальную точку мѣстности, а другой съ приставленной къ нему рейкою, упирающейся въ землю, двигаютъ то вверхъ, то внизъ до тѣхъ поръ, пока шнурокъ съ гирькой не покроетъ черты, тогда прочтывается номеръ дѣленія рейки, приходящагося противъ нижняго края ватерпаснаго бруска: на столько вторая точка мѣстности ниже первой. Если

нужно опредѣлить разность высотъ двухъ, болѣе отдаленныхъ точекъ, то подъ второй конецъ В. забиваютъ колъ настолько, чтобы В., лежа этимъ концомъ на немъ, имѣлъ горизонтальное положеніе, а потомъ, возлѣ этого кола, забиваютъ маленькій колышекъ вровень съ землею, кладутъ В. однимъ концомъ на него, а подъ другой забиваютъ надлежащей длины новый колъ, чтобы В. снова установился горизонтально. Продолжая такимъ образомъ работу по заданному направленію, можно измѣрять высоту однихъ точекъ надъ другими и вообще опредѣлить профиль мѣстности.

Э. Фриксъ.

Ватерстатъ (Waterstaat, голл.)—голландское правительственное учрежденіе при минист. публичныхъ работъ, имѣющее главное наблюденіе надъ дамбами, плотинами, земляными валами и водоотливными машинами, устроенными съ цѣлью защиты низменностей отъ наводненій. Это учрежденіе, состоящее главнымъ образомъ изъ инженеровъ-гидравликовъ, занимается также приобретеніемъ новыхъ земель, устройствомъ такъ наз. польдеровъ (см. это слово), т. е. плотинъ, дамбъ и земляныхъ валовъ въ мелкихъ заливахъ и въ прибрежныхъ частяхъ моря, изъ-за которыхъ воду отливаютъ механическими приспособленіями.

А. Юб.

Ватертаунъ (Watertown)—городъ въ Соединенныхъ Штатахъ Сѣв. Америки, въ штатѣ Нью-Йоркъ, на южномъ берегу р. Блэкъ-Риверъ, въ 16 км. отъ впаденія ея въ озеро Онтарио. Рѣка Блэкъ-Риверъ раздѣляетъ городъ на двѣ части. Сила воды способствуетъ развитію фабричной производительности; въ особенности замѣчательны здѣсь шесть обширныхъ мельницъ, машиностроительные и чугунолитейные заводы, каретныя фабрики и т. д.

Ватервлиетъ (Watervliet)—городъ въ Соед. Штатахъ, граф. Албани, въ штатѣ Нью-Йоркъ, Жит. 22609 (1880).

Ватерфордъ (Waterford)—графство на Юв. Ирландіи, въ провинціи Мюнстеръ; занимаетъ площадь въ 1867, 8 квадр. км. Страна сплошь гориста и живописна; самые возвышенные ея пункты не достигаютъ 800 м. Довольно много минеральныхъ богатствъ (мѣдь, желѣзо и др.); но, по недостатку въ топливѣ, горнозаводскій промыселъ ограничивается сравнительно небольшимъ количествомъ добываемой свинцовой руды, содержащей небольшой процентъ серебра. Долины даютъ прекрасные урожаи пшеницы, овса, льна и картофеля. Самой значительной отраслью сельскаго хозяйства является скотоводство; изъ его продуктовъ вывозятся солонина, сало, масло и сыр. Торговля этими продуктами, рыболовство, винокуреніе (приготовленіе виски) и ткацкій промыселъ составляютъ главные источники доходовъ населенія, численность котораго за періодъ 1841—1881 г. упала съ 172971 до 119235 чел.

Главный городъ графства—Ватерфордъ, расположенный на берегу р. Свиръ, въ 8 км. отъ соединенія ея съ р. Барровъ, является лучшимъ портомъ Ирландіи, одинаково удобнымъ какъ для вѣтшей, такъ и для внутренней торговли. Населеніе города опредѣляется

въ 22400 чел. Обширную гавань защищает небольшая крѣпость. Помимо крупной торговли хлѣбомъ, мукой, сурепнымъ сѣменемъ и, въ особенности, саломъ, масломъ и солониной, въ В. производится значительная ловля сельдей и трески. Промышленность ограничивается пивовареніемъ и винокуреніемъ, судостроительствомъ и фабрикаціей крахмала и стеклянныхъ издѣлій. Кромѣ доковъ, въ которыхъ помѣщаются суда до 800 тоннъ, въ В. замѣчательны: древнѣйшій въ Ирландіи укрѣпленный замокъ (Port-Laighe), построенный датчаниномъ Регинальдомъ въ XI в., протест. и католич. соборы и прекрасное зданіе биржи. Городъ В. взятъ англичанами въ 1170 г. и потомъ служилъ для нихъ важной точкой опоры въ дальнѣйшихъ военныхъ операціяхъ въ Ирландіи.

Ватеръ, или ватер — прибавка къ названіямъ снастей бушприта (бакштагъ, штагъ и вудингъ), а также къ талямъ, которыми тянутъ эти снасти. В. вѣсь — толстый деревянный брусъ, который кладется на концы бимсовъ и прилегается къ борту, идеть вокругъ всей палубы (см. Кораблестроеніе). В. — шлангъ — кишка, рукавъ, выбрасывающій воду пожарной помпы на кораблѣ, а также для наливанія воды въ цистерны. II. Г.

Ватеръ - Клозель — см. Ретирадныя мѣста.

Ватиканская бібліотека. — Римскіе папы въ очень раннюю эпоху стали собирать и хранить различные документы, такъ что въ Латеранскомъ дворцѣ образовался архивъ, упоминаемый еще при папѣ Дамасъ I (ск. въ 384 г.); съ этимъ архивомъ обращались небрежно, многие документы погибли, и такъ продолжалось до папы Николая V (ск. въ 1455 г.), который тщательно собралъ все уцѣлѣвшее, но не могъ найти болѣе 9000 рукописей; многое было потеряно при переселеніяхъ папъ въ разные города и при нападеніяхъ непріятельскихъ на Римъ. Отвѣда особое помѣщеніе для архива, папа присоединилъ къ нему частную бібліотеку своихъ предшественниковъ, заведенную довольно давно, но никѣмъ не оберегаемую, назначилъ къ ней консерватора и объявилъ ее публичною. Премники его, Калликъ III, Пій II и Павелъ II, не обращали вниманія на бібліотеку и допустили даже расхищеніе книгъ; но Сикстъ IV назначилъ новаго консерватора, далъ бібліотекѣ помѣщеніе подъ Сикстинскою капеллою, обезпечилъ ей опредѣленное содержаніе, и съ этихъ поръ бібліотека начала процвѣтать и увеличиваться. Тѣснота помѣщенія обнаружилась довольно скоро. Папа Сикстъ V поручилъ архитектору Доменико Фонтана, въ 1588 г., выстроить новое зданіе для бібліотеки; оно было возведено въ чертѣ В. дворца, перерѣзавъ обширный дворъ Браманте, и въ немъ помѣстили архивъ и бібліотеку, которые существуютъ тамъ до настоящаго времени. Окончательно она была устроена Павломъ V. Въ архивѣ хранятся документы, главн. образомъ, относящіеся къ средневѣковой исторіи, регесты папъ, ихъ бреве отъ Иннокентія III до Сикста V, т. е. съ 1198 по 1590 г. (въ 2016 переплетахъ) и обширная переписка курій съ папскими нунціями и ино-

странными дворами. Что касается бібліотеки, сначала очень бѣдной, то она стала быстро пополняться цѣнными приобрѣтеніями: въ 1623 г. баварскій курфюрстъ Максимилианъ I подарилъ ей большую часть гейдельбергской бібліотеки, стоящей неразрозненно и называемой, по мѣсту происхожденія, «палатинскую»; въ 1657 г. папа Александръ VII перевезъ сюда всю бібліотеку изъ Урбино, основанную герцогомъ Федерико Монтефельтро и называемую теперь «урбинскую»; въ 1690 г. В. бібліотекѣ достались въ наслѣдство всѣ книги послѣ смерти шведской королевы Христины и составили отдѣленіе «александровское», въ честь папы Александра VIII; тотъ же папа купилъ отъ своихъ родственниковъ, венеціанскихъ Оттобони, ихъ фамильную бібліотеку. Кромѣ того, въ В. бібліотеку попали коллекціи книгъ бібліотекаря Фульвіо Орсини изъ бенедиктинскаго монастыря Боббіо въ Пьемонтѣ, отъ маркизовъ Каппони изъ Флоренціи и изъ монастыря св. Василія въ Гротта-Феррата; наконецъ, сюда же вошли книги графа Чиконьяра и рукописи кардинала Анджело Маи, бывшаго главнѣйшимъ бібліотекаремъ Ватиканской библиотекы съ 1819 г. до своей смерти въ 1854 г. Въ настоящее время драгоцѣнная по своему содержанію, но необширная В. бібліотека имѣетъ около 50000 книгъ и около 24000 рукописей; въ числѣ послѣднихъ 17400 на латинскомъ языкѣ, 3450 на греческомъ и 2000 на различныхъ восточныхъ. Каталогъ этой сокровищницы оконченъ составленіемъ въ 1759 г. и съ тѣхъ поръ къ нему были сдѣланы только добавленія кардиналомъ Маи. Помѣщеніе бібліотеки состоитъ изъ передней, огромной залы и ряда небольшихъ комнатъ, изъ которыхъ одиннадцать отведены подъ архивъ. Въ передней лежатъ свертки различныхъ папирусовъ, стоятъ копии съ двухъ колоннъ Ирода Антипы и развѣшаны по стѣнамъ портреты бібліотекарей. Зала имѣетъ длину съ наибольшимъ 34 сажени, въ ширину слишкомъ 7 сажени, а въ высоту слишкомъ 4 сажени; для поддержки потолка поставлено 6 массивныхъ колоннъ; полъ выстланъ при папѣ Пій IX мраморомъ, вдоль стѣнъ размѣщено 46 невысокихъ шкафовъ, на которыхъ стоятъ вазы, а выше по стѣнамъ развѣшаны картины. Самыя интересныя рукописи разложены въ двухъ витринахъ. Между колоннами размѣщены подарки, полученные папами, въ томъ числѣ малахитовая ваза отъ императора Николая I и малахитовый крестъ отъ князя Демидова Санъ-Донато. Въ одной изъ комнатъ помѣщенъ museo cristiano съ находками изъ катакомбъ первыхъ вѣковъ. Для занятія посторонними лицами, назначено только по три часа (съ 8 до 11 ч. утра), исключительно по буднимъ днямъ. А. Б-ва.

Ватиканскій кодексъ — см. Библия.

Ватиканскій соборъ, по римскому счету двадцатый, засѣдалъ съ 8 дек. 1869 по 20 окт. 1870 г. въ Римѣ и провозгласилъ 18 іюля 1870 г. догматъ непогрѣшимости папы. 8 дек. 1854 года Пій IX провозгласилъ догматъ о непорочномъ зачатіи Дѣвы Маріи. До тѣхъ поръ папа устанавливалъ новые догматы не иначе, какъ черезъ посредство собора; на

этотъ разъ онъ дѣйствовалъ лично отъ себя, и католическая церковь приняла новое ученіе. Такимъ образомъ фактически признана была непогрѣшимость папы, и когда въ послѣдовавшіе за тѣмъ годы, при обнаруженіи силлабуса и энциклики, епископы обнаружили безусловную покорность папскому престолу, то римская курія пришла къ убѣжденію, что настало время торжественно, при участіи собора, возвести въ догматъ католической церкви заранѣе предрѣшенное ученіе о непогрѣшимости папы. 29 іюня 1868 папа Пій IX буллою *Aeterni Patris* созвалъ на 8 декабря 1869 въ Ватиканскій дворецъ вселенскій соборъ, пригласивъ къ участию въ немъ какъ епископовъ восточнаго вѣроисповѣданія, такъ и протестантовъ и прочихъ католиковъ, короче—все христіанство. Въ созывной буллѣ о цѣли созыва говорилось только въ общихъ выраженіяхъ: очистить вѣроученіе отъ вкрапившихся въ него заблужденій, возстановить строгое благочиніе и дисциплину и тѣмъ спасти церковь и гражданское общество отъ угрожающихъ имъ золъ. Такимъ образомъ о назначеніи собора не имѣлось никакихъ ясныхъ представленій, тѣмъ болѣе, что и комиссіи, учрежденныя въ Римѣ для выработки предложеній, имѣющихъ быть предъявленными собору, и состоявшія преимущественно изъ иезуитовъ, подъ присягой обязались хранить безусловную тайну. Несмотря на все это, стало известнымъ, что собору будетъ предложено объявить догматами ученіе о вознесеніи Дѣвы Маріи и особенно ученіе о непогрѣшимости папы. Известіе касательно постыднаго пункта возбудило всеобщую тревогу и дало поводъ къ оживленнымъ преніямъ (напр., на собраніи германскихъ епископовъ въ Фульдѣ) и даже къ дипломатическимъ переговорамъ, по почину баварскаго министра президента князя Гогенлоэ.

8-го декабря 1869 года открылись засѣданія собора въ Ватиканѣ. Онъ состоялъ изъ самовольцевъ церкви, съѣхавшихся со всѣхъ 5 частей свѣта. Изъ 1037 лицъ, имѣвшихъ право на участіе въ засѣданіяхъ собора, пріѣхало 764. Большинство съ самаго начала оказалось расположеннымъ въ пользу новаго догмата: рассчитывали, по крайней мѣрѣ, на 500 вѣрныхъ голосовъ; но не менѣе внушительна была и оппозиція, по учености членовъ, изъ которыхъ она состояла, и по численности представляемаго ими населенія. Чтобы сломить ее, уредили такой порядокъ производства дѣлъ, который въ высшей степени стѣснялъ свободу совѣщаній и обращалъ соборъ въ простую вотирующую машину. Главныя совѣщанія происходили въ комиссіяхъ, избранныхъ съ самаго начала, прежде чѣмъ успѣла организовать оппозиція; притомъ большинство выбирало по спискамъ, составленнымъ иезуитами, и такимъ образомъ никто изъ меньшинства не попалъ въ члены комиссій. Президенты комиссій, какъ и всѣ другія должностныя лица собора, назначались самимъ папой. Высказываться могли члены оппозиціи только въ генеральныхъ конгрегаціяхъ, происходившихъ въ аулѣ церкви св. Петра. Пренія не печатались, да и вообще

членамъ собора запрещено было что-либо печатать въ Римѣ. Поправки къ предложеніямъ вносить позволялось, но конгрегація, не допуская по нимъ никакихъ рѣшеній, передавала ихъ въ комиссію, отъ которой вполнѣ зависѣло принять ихъ къ разсмотрѣнію или нѣтъ. Предложенія, вносимыя въ конгрегацію во второй разъ, принимались или отвергались безъ всякихъ преній, простымъ да (*placet*) или нѣтъ (*non placet*). Публичныя собранія служили лишь для провозглашенія постановленій, которымъ вмѣстѣ прежней формулы: «В. Соборъ, по правиламъ церкви собравшійся во имя Святого Духа, постановляетъ», предпосылалась новая: «Папа, съ одобренія священнаго собора (засто *arrogante Concilio*), постановляетъ». Публичныхъ засѣданій было только четыре: первое, 8 декабря 1869, посвящено было торжеству открытія; во 2-мъ, 6 января 1870, епископы, одинъ за другимъ, объявили свое исповѣданіе вѣры; въ третьемъ, 21 апрѣля, приняты были новыя постановленія по вопросамъ вѣроученія, и въ четвертомъ, 18 іюля, была провозглашена непогрѣшимость папы. Собору предъявлены были сначала четыре предложенія или схемъ: въ первомъ, «о вѣрѣ», осуждались раціонализмъ, пантеизмъ, материализмъ и атеизмъ, какъ важнѣйшіе виды новѣйшаго невѣрія; во 2-мъ, «о церковной дисциплинѣ», опредѣлялись обязанности епископовъ; въ 3-мъ шла рѣчь о церкви и главенствѣ папы, въ 4-мъ—о введеніи новаго катехизиса, и лишь 6 марта, въ видѣ приложенія къ третьей схемѣ, внесено было предложеніе о непогрѣшимости.

Окончательныя рѣшенія принимались внѣ засѣданій. Большинство, вполнѣ посвященное въ планы и желанія курии, было въ постоянныхъ хлопотахъ. Вестминстерскій архіепископъ Маннингъ, мехельнскій—Дешанъ (*Deschamps*), балтиморскій—Спальдингъ и женеvскій епископъ Мермильо (*Mermillod*) стояли во главѣ агитаціи и обращались къ папѣ съ адресами въ пользу новаго догмата, покрытыми многоименными подписями. Въ средѣ оппозиціи, на которую старались вліять самыми разнообразными способами, не было согласія. Одни отвергали догматъ вполнѣ, доказывая, что соборъ не можетъ отречься въ пользу папы отъ власти, всегда принадлежавшей собору, и что новое ученіе состоитъ въ противорѣчій какъ со Священнымъ Писаніемъ и преданіемъ, такъ и съ общимъ сознаніемъ народовъ. Другіе, не отвергая догмата по существу, находили провозглашеніе его несвоевременнымъ. Отсюда слабость оппозиціи; не удалось даже согласить ее къ общему шагу противъ заведеннаго порядка дѣлопроизводства. 10 мая, по принятій схемы «о вѣрѣ», внесенъ былъ на обсужденіе собора декретъ о церкви, съ приравненіемъ догмата о непогрѣшимости. 13 іюля состоялось голосованіе. Изъ 692 находившихся въ Римѣ епископовъ въ голосованіи участвовали 601; въ числѣ не явившихся въ засѣданіе оказалось семь кардиналовъ, и между ними Антонелли и Гогенлоэ. Изъ остальныхъ, 451 отвѣчали простымъ «да», 62—условнымъ да, 88—нѣтъ. 15 іюля явилась къ Пію IX депутація отъ меньшинства и умоляла его избрать по крайней мѣрѣ болѣе мягкую форму для

провозглашенія догмата; при этомъ епископъ Кеттелеръ припалъ даже къ ногамъ папы. Но все было напрасно. 17 іюля всѣ отцы меньшинства уѣхали изъ Рима, оставивъ протестъ, въ которомъ заявляли, что только изъ благоговѣйныхъ чувствъ къ св. отцу они не хотятъ сказать «нѣтъ» въ публичномъ засѣданіи. Затѣмъ въ засѣданіи 18 іюля декретъ о непогрѣшимости папы былъ принятъ большинствомъ 533 голосовъ противъ двухъ. Буквально гласитъ онъ слѣдующее: «Съ одобренія священнаго собора учимъ и постановляемъ мы, какъ Богомъ откровенный намъ догматъ, что римскій папа, когда говоритъ ex cathedra, т. е. при отправленіи своихъ обязанностей пастыря и учителя всѣхъ христіанъ, и, на основаніи свыше дарованной ему апостольской власти, опредѣляетъ ученіе, касающееся вѣры или нравовъ и обязательное для всей церкви, то обладаетъ, въ силу обѣщанной ему въ лицѣ св. Петра Божественной помощи, непогрѣшимостью, которую Божественный Искушитель даровалъ своей церкви. Вслѣдствіе этого постановленія римскаго папы, по собственной присущей имъ силѣ и независимо отъ одобренія церкви, не подлежатъ никакимъ измѣненіямъ. Кто же дерзнетъ, чего Боже сохрани, возражать противъ сего нашего постановленія, тотъ да будетъ преданъ проклятію и отлученію отъ церкви».

Вспыхнувшая, между тѣмъ, франко-германская война да поры до времени оттѣснила декретъ на второй планъ. Несмотря на то, соборъ продолжалъ свои засѣданія; но вскорѣ французскія войска были отозваны изъ Рима, для защиты родной страны. Вслѣдъ затѣмъ, 11 сент., итальянскія войска вступили въ церковную область, а 21-го заняли и самый Римъ. Два мѣсяца спустя по провозглашеніи непогрѣшимости папы, свѣтской власти его наступилъ конецъ. 20 октября папа отсрочилъ засѣданія собора, за отсутствіемъ свободы, до болѣе благоприятнаго времени. Большинство членовъ меньшинства въ послѣдствіи покорилось, остальные образовали Старокатолическую церковь (см. это слово). Изъ множества сочиненій, относящихся да ватиканскаго собора, выдаются слѣдующія: Janus, «Der Papst und das Konzil» (Лейпцигъ, 1869); «Acta et decreta sacrosancti et oecumenici concilii vaticani» (Фрейбургъ, 1871). Quirinus, «Römische Briefe vom Konzil» (Мюнхенъ, 1871; сначала были напечатаны въ газетѣ «Allgemeine Zeitung»); Acton, «Zur Geschichte des vatikanischen Konzils» (Мюнх., 1871); Friedrich, «Documenta ad illustrandum concilium vaticanum» (Нёрдлингенъ, 1871); его же, «Tagebuch während des vatikanischen Konzils geführt» (2 изд., Нёрдлингенъ, 1873); его же, «Zur Verteidigung meines Tagebuchs» (Нёрдл., 1872); его же, «Geschichte des vatikanischen Konzils» (3 т., Боннъ, 1877—87); Schneemann, «Die Kanones und Beschlüsse des hochheiligen ökumenischen Konzils» (Фрейбургъ, 1871); Martin, «Die Arbeiten des vatikanischen Konzils» (3 издание, Падерборнъ, 1873); его же, «Omnium Concilii Vaticani quae ad doctrinam et disciplinam pertinent documentorum collectio» (Падерборнъ, 1873); Fromman, «Geschichte und Kritik des Vatikanischen Konzils von 1869

bis 1870» (Гота, 1872); Cecconi, «Geschichte der allgemeinen Kirchenversammlung im Vatikan» (переводъ съ итальянскаго, Мониторъ, т. 1, Регенсбургъ, 1873); Langen, «Das Vatikanische Dogma von dem Universal-Episkopat und der Unfehlbarkeit des Papstes» (Боннъ, 1876); Friedberg, «Sammlung der Aktenstücke zum ersten Vatikanischen Konzil, mit einem Grundriss der Geschichte desselben» (Тюбингенъ, 1872); Pressensé, «Le concile de Vatican» (Парижъ, 1872); Manning, «The true history of the V. C.» (Лондонъ, 1877); Gladstone, «The Vatican decrees and vaticanism» (Лондонъ, 1874—75). Ср. «Briefe und Erklärungen von J. von Döllinger über die Vatikanischen Decrete 1869—1887» (Мюнх., 1891, русск. перев. І. Янышева въ «Христіанск. Чтенія» 1891 г., № 7 и сл.).

Ватиканскій холмъ (Mons Vaticanus)—на правомъ берегу Тибра въ сѣв.-зап. части Рима; названіе ведетъ отъ оракула Vaticinium, бывшаго здѣсь въ древности. Калигула разбилъ здѣсь сады, а Неронъ построилъ дворецъ, въ которомъ самъ давалъ представленія.

Ватиканское Евангеліе—см. Ассемановъ кодексъ.

Ватиканъ—папская резиденція въ Римѣ; дворецъ расположенъ на Ватиканскомъ холмѣ (Mons Vaticanus) къ СЗ. отъ Тибра, у самаго храма св. Петра. О началѣ постройки В. нѣтъ точныхъ свѣдѣній: одни приписываютъ ее Константину В., другіе относятъ первоначальною постройку ко времени папы Сикстаха (VI в.). Достоверно, только то, что во время пріѣзда Карла V. въ Римъ для коронованія, резиденціею папъ Льва III служилъ дворецъ на Ватиканскомъ холмѣ; но затѣмъ дворецъ былъ зашуренъ и резиденція папы перенесена въ Латеранскій дворецъ. Только со времени возвращенія папъ изъ Авиньона (1377) В. становится постоянной папской резиденціей и расширяется цѣлымъ рядомъ грандіозныхъ построекъ. При Сикстѣ IV (1471) построена знаменитая Сикстинская капелла (см. это сл.). При Иннокентіи VIII (1490) воздвигнутъ близъ отъ В. Бельведерскій дворецъ, который архитекторомъ Браманте былъ соединенъ съ В. двумя великолѣпными галереями, по порученію папы Юлія II (1503). Браманте были также начаты окружающія дворъ св. Дамазы лоджы, которыя позже закончены и расписаны Рафаэлемъ и его учениками. Папою Павломъ III построены капелла Паулинская и рядомъ съ ней т. н. Sala regia (царская зала). При Пій IV и Григоріи XIII появились сѣверное и восточное крыла лоджъ, а Сикстъ V построилъ поперечную галерею, въ которой помѣщается В. бібліотека (см. выше). Климентъ XIV и Пій VI основ. т. н. Піо-клементинскій музей (см. ниже), а Пій VII—музей Клармонтскій и провалъ вторую поперечную галерею, т. н. Браччіо Нуово (1817—22). Григорій XVI основалъ музей Этрусскій и Египетскій и наконецъ папа Пій IX покрылъ стеклянной крышей Лоджы Рафаэля и построилъ четвертую стѣну двора св. Дамазы. Такимъ образомъ В. не представляетъ собою однороднаго архитектурнаго цѣлаго; это—собраніе дворцовъ, залъ, галлерей, капеллъ, по стилю и времени постройки принадлежащихъ къ разнымъ эпо-

хамъ и заключающихъ въ себѣ безпримѣрное собраніе сокровищъ архитектуры, живописи и скульптуры. Въ В. насчитываютъ до 20 дворовъ, болѣе 200 лѣстницъ и 12000 комнатъ. По внѣшнему виду это неправильный четырехугольникъ, тянущійся съ юга на сѣверъ въ косомъ направленіи отъ храма св. Петра. Продольные—восточный и западный фасады образованы двумя галереями, соединяющими старый В. съ Бельведеромъ. Пространство между этими галереями раздѣлено двумя поперечными галереями: Библиотечной и Браччіо Нуово на 3 двора. 1-й, ближайшій къ В., назыв. Бельведерскимъ. Въ 3-емъ дворѣ разбитъ садъ т. наз. Giardino della Pigna. Другой большой садъ (Giardino Pontificio) расположенъ на западъ отъ дворца, на склонѣ холма, откуда открывается чудный видъ на храмъ св. Петра и гдѣ находится прелестная villa Pia, построенная Пизцо Литторіо для папы Пія IV, нынѣ нѣсколько запущенная.

Главный входъ находится со стороны праваго крыла колоннады св. Петра, близъ конной статуи Константина В. Главная лѣстница, scala Regia, съ великолѣпной іонической колоннадой (построена при Урбанѣ VIII), ведетъ въ царскую залу (Sala Regia)—служащую вестибюлемъ для Сикстинской и Паулинской капеллъ. Sala Regia украшена прекрасными фресками Вазари, Саммакани, брат. Цуккери, Сальвиати и Сиккиоланти. Описание знаменитой Сикстин. капеллы см. въ особой ст. въ соответств. мѣстѣ словаря. Паулинская капелла замѣчательна двумя фресками Микель-Анджело: «Обращеніе апостола Павла» и «Распятіе ап. Петра», значительно пострадавшими отъ копоги восточныхъ свѣчей. Во время Пасхи здѣсь совершается богослуженіе. Во второмъ этажѣ находятся знаменитыя ложи Рафаэля (см. это слово) и 4 залы, такъ назыв. Stanze, которыя Рафаэль съ своими учениками распланировалъ по порученію папы Юлія II и Льва X (1508—20): 1) Stanza de Incendio—съ фреской «Пожаръ г. Борго»— работа самого Рафаэля; 2) Stanza della Segnatura, съ фресками «Disputa del sacramento», «Парнасъ» и «Авинская школа»; 3) Stanza dell'Eliodoro, съ фресками: «Изгнаніе Эліодора», «Вольсенская обѣдня», «Встрѣча Аттилы съ папой Львомъ» и «Освобожденіе ап. Петра»; 4) Sala di Constantino, съ фреской «Побѣда Константина В. надъ Максенціемъ» (работа учениковъ по картону Рафаэля). Зала Константина ведетъ въ такъ назыв. Sala de Svirgocuri (залъ свѣтогвѣей), откуда выходятъ съ одной стороны въ капеллу San Lorenzo, съ фресками Фра-Ангелико, а съ другой—въ галерею Ложъ. Но главный путь въ Ложи идетъ изъ двора съ. Дамазы по великолѣпной лѣстницѣ изъ 118 ступеней, построенной при папѣ Піѣ IX.

Сѣверная часть В. (Бельведерскій дворецъ) занята Пю-клеметинскимъ музеемъ, который своимъ богатствомъ обязанъ, кромѣ основателей, папамъ: Юлію II, Льву X, Клементу VII, Павлу III и въ особенности Пію VI *). Въ музей ведутъ два вестибюля: четырехугольный, съ зна-

менитымъ бельведерскимъ торсомъ Геркулеса, и круглый, откуда открывается чудный видъ на панораму города Рима. Рядомъ съ круглымъ вестибюлемъ—зала Меллеагра, гдѣ выставлена статуя этого мифическаго охотника. Изъ круглаго вестибюля входятъ въ восьмиугольный бельведерскій дворъ, окруженный портикомъ, поддерживаемымъ 16 гранитными колоннами. Подъ портикомъ разставлены саркофаги, алтари, купели, барельефы—всѣ почти замѣчательной античной работы. Въ четырехугольныхъ нишахъ красуются всемірно извѣстныя статуи: Аполлонъ бельведерскій, Лаоконъ, Меркурій или Антиной бельведерскій и Персей Кановы. Изъ Бельведерскаго двора вступаютъ въ галерею Статуій, гдѣ между другими произведеніями находятся Аполлонъ савротонскій и Купидонъ Праксителя, Спящая Ариадна. Отсюда чрезъ залу Звѣрей (т. назв. по коллекціи замѣчательно исполненныхъ скульптурныхъ фигуръ животныхъ) вступаютъ въ залу Музъ, осьмиугольную, поддерживаемую 16 колоннами изъ варрарскаго мрамора, съ античными статуями Аполлона масагетскаго и музъ, найденныхъ въ Тиволи. Зала Музъ ведетъ въ Круглую залу, съ куполомъ на 10-и мраморныхъ колоннахъ, съ поломъ изъ античной мозаики, найденной въ Отриколи. Въ этой залѣ находятся бассейнъ изъ краснаго порфира, единственный въ своемъ родѣ по величинѣ и красотѣ, статуи Антиноя, Цереры, Юноны, Геркулеса и др. Къ Ю. отъ этой залы расположена зала Греческаго креста, такъ называемая по своей формѣ; здѣсь находятся саркофаги изъ краснаго порфира св. Елены и Констанціи. Отсюда выходятъ на внутреннюю главную лѣстницу музея, ведущую въ садъ della Pigna. Лѣстница эта, построенная Симонети, украшена 30 колоннами изъ краснаго гранита и двумя изъ чернаго порфира. Эта-же лѣстница ведетъ въ Египетскій музей, основанный Піемъ VII, и во 2-й этажъ, гдѣ находится галерея Кандеяляръ и Этрусскій музей, основанный Григоріемъ XVI и занимающій 13 залъ, съ богатѣйшимъ собраніемъ древне-италійскихъ древностей. Сѣверный конецъ восточной галереи Браманте (иначе, галерея Кіарамонте въ тѣсномъ смыслѣ) и—галерею Браччіо-Нуово занимаетъ Кіарамонтскій музей. Каждая сторона первой галереи раздѣлена на 30 отдѣленій, обставленныхъ замѣчательнымъ собраніемъ статуй, бюстовъ и барельефовъ (Тиберій, Юлій Цезарь, Сонъ, Силевъ и др.; бюсты: Цицерона, Марія, Сипіона Африкаскаго и др.). Въ галереѣ Браччіо-Нуово статуи: Августа, Клавдія, Тита, Еврипида, Демосеена, Минервы и др.; бюсты: Марка Антонія, Лепида, Адриана, Траяна и др. Отъ галереи Кіарамонте на Ю., отдѣляясь одной рѣшеткой, расположенъ музей Надписей (болѣе 3000 памятниковъ), основанный папой Піемъ VII.

Въ западной галереѣ Браманте помѣщаются слѣдующіе музеи и залы: 1) Музей свѣтскихъ предметовъ— собраніе античной утвари изъ разныхъ металловъ, бронзовыхъ статуэтокъ идиоловъ, драгоценныхъ камней и рѣзбы на слоновой кости. 2) Музей священныхъ предметовъ—собраніе древней

*) По его порученію Висconti составилъ первый каталогъ музея («Museo Pio-Clementino» in fol.).

церковной утвари, найденной въ катакомбахъ и др. 3) Кабинетъ папирусовъ. 4) Зала альдобрандинской свадьбы (см. это сл.). 5) Зала византийскихъ художниковъ, въ которой Гургорій XVI помѣстилъ собраніе картинъ отъ XIII и XIV вв. 6) Нумизматическій кабинетъ.

Ватк. картинная галлерія расположена въ 5-и залахъ третьяго этажа, позади ложъ Рафаэля, и заключаетъ небольшое число картинъ, но всѣ онѣ принадлежатъ къ лучшимъ произведеніямъ великихъ мастеровъ. Главнѣйшія изъ нихъ: Рафаэля:—«Преображеніе», «Мадона» (Фоллио), «Вѣнчаніе св. Дѣвы», «Благовѣщеніе», «Рождество Христово», «Введеніе во храмъ Пресвятой Богородицы» и «Богословскія добродѣтели»; Доменикино: «Приращеніе св. Иеронима»; Караваджо: «Положеніе во гробъ»; Саяки: «Видѣніе св. Ромуальда»; Фра-Ангелико: «Легенда о св. Николаѣ»; Тициана: «Св. Севастіанъ»; Пуссена: «Мученіе св. Эразма»; Гвидо: «Мученіе св. Петра»; Перуджино: «Воскресеніе» и «Рождество Христово»; Гарофало: «Св. Семейство»; Паоло Веронезе: «Св. Елена» и др. Галлерія Арацци во 2-мъ этажѣ западной галлерей Брамасте заключаетъ въ себѣ драгоценное собраніе ковровъ, исполненныхъ по картонамъ Рафаэля и изображающихъ дѣянія святыхъ апостоловъ. Собственные апартаменты папы и зала аудіенцій расположены вокругъ двора св. Дамазы, со стороны храма св. Петра.

Ватимениль (Антуанъ-Франсуа-Анри-Лефевр де Vatismenil)—французскій государственный дѣятель (1789 † 1860). Послѣ паденія министерства Виллеля В. сдѣланъ былъ въ министерствѣ Мартиньяка министромъ народнаго просвѣщенія, при чемъ это вѣдомство отдѣлено было отъ министерства вѣроисповѣданій (1828). Человѣкъ посредственный, В. не былъ особенно упоренъ въ своихъ убѣжденіяхъ. Склонный къ клерикализму, онъ подчинялся, однако, давленію общественнаго мнѣнія, и дѣлалъ много уступокъ либеральной партіи. Вмѣстѣ съ своими товарищами онъ провелъ законъ 16 іюня 1828 г., направленный противъ учебныхъ заведеній иезуитовъ и вообще духовныхъ учебныхъ заведеній; онъ же внесъ нѣкоторыя улучшенія въ систему начальнаго образованія и ввелъ въ средно-учебныя заведенія преподаваніе новыхъ языковъ. Съ паденіемъ, въ 1829 г., министерства Мартиньяка, не удовлетворившаго ни либераловъ, ни реакціонеровъ, Ватимениль оставилъ свой министерскій портфель.

В. М.—из.

Ватиніи (Publii Vatinius)—одинъ изъ ближайшихъ приверженцевъ Цезаря, народный трибунъ въ 58 г., по предложенію котораго Цезарь сдѣланъ былъ намѣстникомъ Галліи. Оппозиція нѣсколько разъ подвергала его суровому судебному преслѣдованію, перешедшему даже въ посылку, но, по волѣ Цезаря, во всѣхъ процессахъ его оправдывали. Консулъ въ 47 г.

Ватиньи (Vatigny)—селеніе въ сѣверо-восточной Франціи, въ 8 км. къ югу отъ Мобѣжа. Въ концѣ сентября 1793 г. союзная австро-германская армія принца Кобургскаго осадила Мобѣжъ и устроенный при немъ укрѣпленный лагерь. Осадныя работы прикрывались корпу-

сомъ австрійскаго генерала Клерфе. 15 октября онъ былъ атакованъ главнокомандующимъ сѣв. французскою арміею Журданомъ, двинувшимся на выручку Мобѣжа. Когда, послѣ двухдневнаго боя, шедшаго съ переменнымъ успѣхомъ, селеніе В., составлявшее ключъ позиціи австрійцевъ, было взято французами, то престарѣлый и крайне осторожный принцъ Кобургскій снялъ осаду Мобѣжа (въ ночь на 17-е октября) и отступилъ къ Омону и Брюсселю.

Ватке (Иоганнъ-Карль-Вильг. Vatke)—философъ и богословъ, род. въ 1806 г. въ Магдебургскомъ округѣ, въ 1837 г. былъ назначенъ профессоромъ богословія берлинскаго университета. Его научныя воззрѣнія развились подъ влияніемъ Гегеля и Шлейермахера. Сочиненіе его «Die Religion des Alten Testaments» (т. I, Берлинъ, 1836) замѣчательно по оригинальному сочетанію филолого-критическаго изслѣдованія съ умозрительной обработкой добытыхъ фактовъ и понятій. За этимъ сочиненіемъ послѣдовалъ чисто метафизическій трудъ: «Die menschliche Freiheit in ihrem Verhältniss zur Sünde und zur göttlichen Gnade» (Берл., 1841). В. умеръ въ 1882 г. По смерти его появились еще: «Historisch-kritische Einleitung in das Alte Testament» (1836) и «Religionsphilosophie» (1888).

Ватли (или Уэтли, Ричардъ Whately)—англійскій богословъ и государственный дѣятель, родился въ 1787 г. въ Лондонѣ; учился въ Оксфордѣ. По своимъ богословскимъ взглядамъ онъ былъ рациональнымъ супранатуралистомъ, но больше занимался философіей и политической экономіей и съ 1830 года былъ профессоромъ послѣдней науки въ Оксфордѣ. Назначенный архіепископомъ дублинскимъ, онъ приобрѣлъ въ Ирландіи общую любовь и уваженіе своимъ стремленіемъ примирить протестантовъ съ католиками, улучшеніемъ школьной системы, попенченіемъ о бѣдныхъ и о тюрьмахъ, а также широкою благотворительностью. Умеръ въ 1863 г., въ Дублинѣ. Главныя сочиненія его: «Historic doubts relative to Napoleon Bonaparte» (1819); «The Elements of logic» (1825; переведено на русскій языкъ); «Elements of rhetoric» (1825); «Errors of Romanism» (1830). Его дневникъ: «Commonplace book» былъ изданъ послѣ его смерти. Ср. Fitzpatrick, «Memoirs of W.» (1864); Whately, «Life and correspondence of W.» (2 т., 1868).

Ватмалъ, или **ватмалъ** (у эстовъ)—грубая шерстяная ткань, употреблявшаяся на одежду въ Лифляндіи, Швеціи, Даніи и Сѣв. Германіи и сохранившаяся понинѣ въ Эстляндской губ. Тутъ она бываетъ почти всегда чернаго цвѣта, за что латыши и прозвали эстовъ чернокафтанниками (Mellefwarki).

К. В.

Ватна Йокулъ (Vatna Jökull)—огромная горная группа на ЮВ. Исландіи, см. это слово.

Ватонедъ или **Ватонеди**—одинъ изъ значительныхъ аеонскихъ монастырей, см. Аеонъ.

Ваточникъ (Asclepias Cornuti D.C.A. syriaca L.)—см. Асклепіастъ.

Ваточникъ—см. Ластовникъ.

Ватрасъ—с. Нижегородской губ., Васильсурскаго уѣзда. Жит. 2578. Въ селѣ 15 заведеній для выдѣлки овчинъ, съ 44 рабочими.

Ватрасы—такъ называются нижегородскіе крестьяне изъ мѣстности, прилегающей къ Ядринскому уѣзду Казанской губерніи. Названіе свое они получили отъ селенія Ватрасъ (Васильсурскаго у. Нижегородской губерніи), составляющаго центральный пунктъ, изъ котораго ватрасы выѣзжаютъ въ западную часть Казанской губерніи, заселенную чувашами и черемисами, для скупки исключительно сырыхъ животныхъ продуктовъ: шетины, гусиного пуха, пера домашней птицы, костей, меду. Многіе изъ ватрасовъ занимаются преимущественно скупкою кожъ съ битаго и палаго скота и собираютъ также дохлыхъ собакъ и кошекъ. Ватрасъ рѣдко занимается самъ обработкою сыръ; большею частью всю годовую заготовку онъ отправляетъ на Нижегородскую ярмарку. Всѣ инородческія мѣстности, которыя посѣщаются ватрасами, распределены ими въ извѣстномъ порядкѣ, такъ что жители обыкновенно уже знаютъ, къ какому времени заготовить ватрасскій товаръ. У ватрасовъ въ болѣе населенныхъ пунктахъ, или тамъ, гдѣ часто бываетъ падежъ скота, имѣются агенты для сдачи товара, указанія, гдѣ онъ хранится, и полученія задатковъ для будущей заготовки. Непремѣнными спутниками ватрасовъ являются собаки, которыя отыскиваютъ и разрываютъ павшій скотъ, съ котораго В. не стѣсняется иногда снять и шкуру. Если шкура изрублена, то она тоже снимается, п. ч. идетъ на выдѣлку ремней. Въ мѣстности, гдѣ, по собщеніямъ агентовъ, начался скотскій падежъ, ватрасъ является самъ для сниманія кожъ, и часто постѣсненія ватраса падежъ усиливается или распространяется. Вообще дѣятельность ватрасовъ, развѣзжающихъ почти круглый годъ по деревнямъ и, благодаря своей профессіи, не знающихъ иногда другаго пріюта, кромѣ болотной чишобы или тѣса, приносятъ немало вреда инородческому населенію Казанской губерніи. Впрочемъ, въ послѣдніе годы чуваши и черемисы, повявъ невыгодную сторону сношеній съ ватрасами, стали ихъ сторониться. Въ нѣкоторыхъ деревняхъ жители, завидя ватраса, не пускаютъ его въ селеніе, а передаютъ ему собранныя шкуры за околлицей, черезъ своего выборнаго.

Ватренъ (Шьеръ-Жозефъ Watrin)—французскій генераль (1724—1802); командовалъ авангардомъ въ 1800 г., при переходѣ черезъ С.-Бернаръ, и особенно отличился при Маренго.

Ватсонъ (Hewett Cottrel, Watson)—англійскій ботаникъ (1804—1881), извѣстенъ своими работами о флорѣ Британіи: «Cybele britannica» (Лондонъ, 1847—1859, 4 т.), «A compendium of the Cybele britannica» (Лонд., 1870).

Ватсонъ (James Watson)—американскій астрономъ. Род. въ 1838 г., умеръ въ 1880 г. Съ 1863—1879 былъ директоромъ обсерваторіи въ Ann Arbor (Мичиганъ), а съ 1879 директоромъ обсерваторіи въ Madison (Висконсинъ). Открылъ нѣсколько малыхъ планетъ, наблюдалъ зѣ Пекииѣ прохожденіе Венеры въ

1874 г., написалъ прекрасное руководство по теоретической астрономіи: «Theoretical Astronomy» (1868). А. Ж.

Ватсонъ (Эрнестъ Карловичъ)—русскій журналистъ. Род. 1 янв. 1839 г. въ г. Волоколамскѣ, образованіе получилъ во 2-й москов. гимназіи и моск. унив. по историко-филологическому факультету. Въ 1860 г. В. былъ приглашенъ учителемъ исторіи въ старшіе классы 1-го моск. кадетскаго корпуса, откуда былъ уволенъ въ мартѣ 1861 г., вслѣдствіе прикосновенности къ студенческимъ безпорядкамъ. Съ тѣхъ поръ В. переехалъ изъ Москвы въ Петербургъ и исключительно посвятилъ себя публицистикѣ. Въ маѣ 1862 г. В. написалъ для «Современника» статью: «Прусская конституція», затѣмъ завѣдывалъ политическимъ отдѣломъ этого журнала до его прекращенія, съ 1863 по 1866 г. Въ «Совр.» же В. помѣстилъ рядъ отдѣльныхъ статей: «Шульце-Деличъ», «Лассаль», «Манчестерская школа въ Англіи», «Что такое великіе люди въ исторіи», «Авраамъ Линкольнъ», «Огюсть-Контъ и позитивная философія». Въ 1866—1867 г. В. велъ политическое обозрѣніе въ «Вѣстникѣ Европы». Весною 1866 г. онъ взялъ на себя политическій отдѣлъ въ «Спб. Вѣдомостяхъ». Съ 1869 г., когда сняты были ограниченія, которыми Ватсонъ подвергся въ 1862 г., онъ былъ официально утвержденъ соредакторомъ В. О. Корша, и до 31 декабря 1874 г., когда была устранена прежняя редакція, В. всецѣло посвятилъ себя этой газетѣ. Неся редакторскую работу, онъ, кромѣ того, писалъ передовыя статьи по иностранной политикѣ и между прочимъ также рядъ статей о необходимости введенія подоходнаго налога. Съ мая 1875 г. по 1881 г. В. завѣдывалъ политическимъ отдѣломъ въ газ. «Биржевыя Вѣд.», переименованной впоследствии въ «Молву». Съ 1881 г. до своей смерти—12 мая 1891 г.—В. по большей части занимался переводами. Превосходный знатокъ иностранныхъ языковъ и отличный стилистъ, онъ перевелъ «Новыя вѣянія» Брандеса, «Очерки современной психологіи» Поля Бурже, почти всѣ крупныя прозаическія произведенія В. Гюго, «Отцы и дѣти» Э. Легуве и мн. др. В. написалъ также монографію: «Эпизодъ Пруско-Французской войны», (Очеркъ парижской коммуны, «Спб., 1871) и «Обзоръ конституцій Бельгійской, Голландской и Пьемонтской» (Спб.). Много оригинальныхъ, компилятивныхъ и переводныхъ статей В. было напечатано въ «Еврейской Библиотекѣ» и въ «Восходѣ».

Ваттвилъ (Жанъ де Vatteville)—французскій прелатъ и авантюристъ, род. около 1613 г. въ Безансонѣ, † въ 1702 г. Потомокъ дворянскаго рода, онъ рано поступилъ въ Картезіанскій орденъ; но не желая исполнять строгихъ правилъ ордена, и какъ рассказываетъ Сень-Симонъ, будучи накрытъ абаломъ en flagrant délit, онъ убилъ послѣдняго, бѣжалъ, во время бѣгства, въ ссорѣ, умертвилъ еще одного прѣзжаго и наконецъ скрылся въ Турціи, гдѣ далъ совершить надъ собой обрѣзаніе, принявъ магометанскую вѣру и сдѣлался пашей въ Морей, гдѣ турки тогда вели войну съ Венеціей. Здѣсь онъ повелъ ихъ дѣла очень удачно,

но, не чувствуя себя безопаснымъ, вошелъ въ переговоры съ венеціанцами и обѣщалъ послѣднимъ помощь, съ тѣмъ, однако, условіемъ, что они ему выхлопочутъ у папы индульгенцію, съ оставленіемъ его въ духовномъ званіи. Индульгенція была дана, и В., исполнивъ свое обѣщаніе, на венеціанскомъ кораблѣ бѣжалъ въ Италію, а отсюда возвратился въ Франшъ-Конте. При завоеваніи Франшъ-Конте французами онъ оказалъ послѣднимъ значительныя услуги и потребовалъ, въ вознагражденіе, званія архіепископа. Когда папа на это не согласился, В. удовольствовался аббатствомъ Бомъ. Здѣсь онъ и умеръ въ 1702 г.

Ваттель—дер. и городище Гапсальскаго (Викскаго) уѣзда Эстляндской губ., теперь болѣе извѣстное подъ именемъ Линуссе (Linusse, отъ восточнаго *linus*—городище, городъ). Почти круглый валъ В. достигаетъ 40 фут. вышины, въ окружности 720, а въ поперечникѣ 230 футовъ; валъ песчаный, съ примѣсью камней. При выкапываніи канавъ, въ состояніи 2½ верстъ отъ В., на глубинѣ 3—4 фут., была открыта хорошо сохранившаяся булыжная дорога по направленію къ морю, находящемуся отъ этого мѣста въ 6 верстахъ. Тутъ же, въ песчаномъ холмѣ, были найдены въ 1866 г. разнаго рода древности (цѣпи, кольца, пряжки, плечныя застежки, бронзовые крестики съ ушками и желѣзные наконечники копій); большая часть этихъ предметовъ передана въ музей Ревеля и Дерпта. Имя В. приводится въ связѣ съ исландскими сагами, относящимися до Эстляндіи. См. Russwurm, «Die Bauerburg bei Wattel».

К. В.

Ваттель (Эмерихъ фонъ-Vattel)—знаменитый юристъ. Сынъ протестантскаго священника, Ваттель родился въ 1714 г. въ Невшательскомъ княжествѣ, изучалъ въ Базелѣ и Женевѣ гуманитарныя науки и философію, послѣднюю преимущественно по Лейбницу и Вольфу. Возбудивъ вниманіе своимъ остроумнымъ сочиненіемъ: «*Défense du système Leibnition etc.*» (Лейденъ, 1741), онъ, какъ прусскій подданный, поѣхалъ въ Берлинъ искать мѣста по дипломатической части, но не имѣлъ успѣха, и въ 1743 г. отправился въ Дрезденъ, гдѣ графъ Брюль назначилъ его саксонскимъ посланникомъ въ Бернъ. Въ этой должности В. подготовилъ къ изданію знаменитое свое сочиненіе: «*Droit des gens, ou principes de la loi naturelle appliqués à la conduite et aux affaires des nations et des souverains*» (Нѣвшатель, 2 т., 1758 и др. изд. въ Парижѣ и Лондонѣ; 4-е изд., пополненное и съ замѣткой о Ваттелѣ, Амстердамъ, 1775; послѣднее изданіе, Парижъ, 3 т., 1868). В. является здѣсь послѣдователемъ Христиана Вольфа (ученика Лейбница). Популяризируя малодоступное, сухое и математическое изложеніе Вольфа, В. имѣлъ въ виду дать дипломатамъ легко читаемую и настольную книгу. Цѣли своей онъ достигъ вполне. Трудъ его выдержалъ нѣсколько изданій, имѣлъ нѣсколькихъ комментаторовъ и до сихъ поръ служитъ практическою настольною книгою дипломатовъ и государственныхъ людей. Въ этомъ трудѣ авторъ отстаиваетъ начала просвѣщенія и разума противъ политики патримоніальнаго государства, гуманность и

національную самостоятельность—противъ варварства прежнихъ временъ и чужеземной власти. Во время своего пребыванія въ Швейцаріи онъ издалъ нѣсколько мелкихъ брошюръ: «*Mélanges de littérature, de morale et de politique*», «*Loisirs philosophiques*» (Дрезденъ, 1747); «*La poliergie*» (Парижъ, 1767) и пр. Его послѣднее сочиненіе: «*Questions de droit naturel, ou observations sur le traité du droit de la nature par Wolf*» (Бернъ, 1762) заключаетъ въ себѣ остроумную критику метода и демонстрацій знаменитаго философа. † 1767 г.

Ваттенбахъ (Вильгельмъ Wattenbach)—нѣмец, историкъ и палеографъ, род. въ 1819 г., участвовалъ въ изданіи «*Monumenta Germaniae historica*», съ 1851 г. читалъ лекціи по исторіи въ берлинскомъ университетѣ, въ 1862 г. получилъ кафедру въ Гейдельбергѣ, съ 1882 г. членъ берлинской академіи наукъ. Кромѣ работъ въ упомянутомъ изданіи и различныхъ каталоговъ, составленныхъ В. въ качествѣ архиваріуса, ему принадлежатъ слѣдующія сочиненія: «*Beiträge zur Geschichte der christlichen Kirche in Böhmen und Mähren*» (Вѣна, 1849); «*Deutschlands Geschichtsquellen im Mittelalter bis zur Mitte des XIII Jahrhunderts*» (Берлинъ, 1858; 5 изд., 1886); «*Anleitung zur griechischen Paläographie*» (Лейпцигъ, 1867; 2 изд., 1877); «*Anleitung zur lateinischen Paläographie*» (Лейпцигъ, 1869; 4 изд., 1886); «*Das Schriftwesen im Mittelalter*» (Лейпцигъ, 1871; 2 изд., 1875) и публичныя лекціи: «*Algier*» (Берлинъ, 1867); «*Eine Ferienreise nach Spanien und Portugal*» (Берлинъ, 1869); «*Die Siebenbürger Sachsen*» (Гейдельбергъ, 1870); «*Stockholm*» (Берлинъ, 1875) и «*Ninivie und Babylon*» (Гейдельбергъ, 1868). Наконецъ В. издалъ исторію римскаго папства, обработанную, въ популярной формѣ, на основаніи его же университетскихъ лекцій («*Geschichte des Papstthums*», Берлинъ, 1876).

Ваттметръ (Уаттметръ)—приборъ, имѣющій назначеніе измѣрять работу, совершаемую электрическимъ токомъ въ единицу времени при прохожденіи тока чрезъ какой-либо проводникъ (MN); такъ, напр., ваттметръ можетъ дать число ваттовъ (см. это слово), потребныхъ для полученія нѣкоторой силы электрическаго свѣта въ каждую секунду времени, можетъ дать величину работы, поглощаемую каждою секундою какииъ-либо механизмомъ, приводимымъ въ движеніе при посредствѣ электрическаго тока и т. д. Работа, совершаемая электрическимъ токомъ въ теченіе секунды (въ ваттахъ), опредѣляется произведеніемъ числа амперовъ, выражающаго силу тока, проходящаго чрезъ изслѣдуемую часть цѣпи, на разность потенциаловъ, выраженную въ вольтахъ, концовъ этой части цѣпи. Вслѣдствіе этого различные ваттметры представляютъ собою въ сущности не что иное, какъ электродинамометръ (см. Электродинамометръ), чрезъ одну катушку котораго (А на черт.), приготовленную изъ толстой проволоки и имѣющую небольшое число оборотовъ, прѣходитъ изслѣдуемый токъ (его сила J), а другая катушка этого электродинамометра (В на черт.), имѣющая обыкновенно большее число оборотовъ тонкой проволоки и часто послѣдователь-

но соединенная съ проводником большаго сопротивления (С), вводится, какъ вѣтъ, параллельно изслѣдуемой части цѣпи. Черезъ эту катушку, очевидно, будетъ проходить токъ (i), по величинѣ пропорціональный разности по-

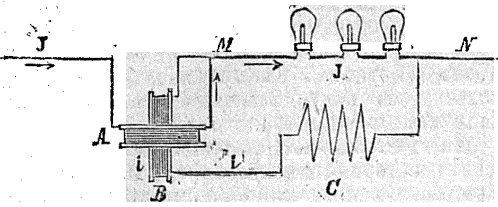

тенціаловъ (e) на концахъ (М и N) изучаемой въ отношеніи работы тока части цѣпи (MN). Такъ какъ подвижная катушка электродинамометра (все равно катушка А или В) испытываетъ вращающее дѣйствіе, пропорціональное произведенію силъ токовъ въ обѣихъ катушкахъ, то, въ данномъ случаѣ, это дѣйствіе будетъ пропорціонально произведенію числа амперъ—силы тока въ данномъ проводникѣ на число вольтъ, выражающее разность потенциаловъ на концахъ этого проводника, т. е. будетъ пропорціонально числу ваттовъ, доставляемому токомъ изслѣдуемой части цѣпи. Подвижная катушка удерживается въ своемъ первоначальномъ положеніи безъ отклоненія закручиваніемъ нити или пружинки, на которой она подвѣшена. Опытомъ опредѣляется значеніе одного градуса такого крученія и тогда число градусовъ, на которое во время опыта произведено закручиваніе, для удержанія подвижной катушки въ ея первоначальномъ положеніи, даетъ прямо возможность опредѣлить число ваттовъ, развиваемыхъ токомъ.

И. Борманъ.

Ватто (Жанъ-Антуанъ Watteau)—французскій живописецъ (1634—1721). Родъ его живописи опредѣленъ былъ академіей художествъ, куда онъ былъ принятъ въ 1717 г., какъ живописецъ *de fêtes galantes*. Онъ родился въ Валасьеннѣ; отецъ его былъ работникомъ и подрядчикъ. В. съ самыхъ юныхъ лѣтъ обнаруживалъ склонность къ искусству и былъ порученъ Дерену (Derin), лучшему учителю въ его родномъ городѣ. Въ 1702 г. онъ отправился въ Парижъ, гдѣ сначала работалъ въ мастерской одного посредственнаго художника, изображая все что попадало и часто повторяя одинъ и тотъ же сюжетъ по многу разъ. Перейдя въ мастерскую Жилло (Gillot), онъ и тамъ оставался недолго и перешелъ къ декоративному живописцу Одрану, и украшалъ своими фигурами его орнаментальныя произведенія. Затѣмъ В. сталъ писать декорации для оперы, и это занятіе вѣроятно повліяло на родъ его картинъ, изображавшихъ веселые, фантастическіе праздники, изящныя женскія и мужскія фигуры, красивые, нѣсколько театральные, сады украшенные вазами и статуями. Костюмъ игралъ большую роль въ его картинахъ, костюмъ изысканный, необыкновенный, но красивый и богатый. Несмотря на общее содержаніе картины, которое не могло быть списано съ природы, В.

оставался ей вѣренъ въ частностихъ. Оригинальность, веселость и изящество его композицій, несмотря на ихъ искусственность и даже, можетъ-быть, по этой причинѣ пришлось по вкусу современному французскому обществу: картины В. раскупались на расхватъ. Еще больше чѣмъ картинъ, В. расписалъ дамскіе вѣрочки, крышечки тогдашнихъ клавиатуръ и вообще частей разной мебели; это былъ славный живописецъ. Птицы, плоды, животныя, орнаменты, празднества, военныя группы—все по очереди занимало его кисть. Живопись его была красива и нѣжна, хотя не особенно закончена въ деталяхъ. В. пробовалъ подняться до исторической живописи, но съ малою удачей. Его раздражительный характеръ и слабое здоровье часто заставляли его избѣгать общества—черта, которой нельзя бы угадать изъ его картинъ. Больной В. предпринялъ для развлеченія путешествіе въ Англію, которое однако нисколько его не развѣяло. По возвращеніи во Францію онъ съ однимъ изъ своихъ друзей поселился въ Нижонѣ на Марнѣ, гдѣ вскорѣ и умеръ. Учениками В. были Ланкре и Патеръ, много ему уступавшіе. Скоро прошла пора пристрастія къ картинамъ этого рода, имя В. произносилось съ пренебреженіемъ, и въ этотъ періодъ времени большая часть его картинъ перешла въ Англію. Потомъ опять настало время, когда художественная репутация В. была частью восстановлена, но картины его не возвратились изъ Англіи. Картины В. пользовались такою извѣстностью, что болѣе 50 гравировъ были заняты ихъ воспроизведеніемъ въ эстампахъ. Самъ В. сдѣлалъ 8 гравировъ, вытравленныхъ крѣпкой водкой. Въ Парижѣ въ галереѣ Лувра имѣется только одна картина В., въ Дрезденской галереѣ—ихъ двѣ, въ Берлинской—четыре. Эрмитажная галерея въ Петербургѣ владѣетъ пятью его картинами: «Менюэтъ», «Мальчикъ савояръ съ суркомъ», «Серенада въ саду», «Тягости войны» и «На бивуакѣ». Надо замѣтить что В. картинъ своихъ не подписывалъ. **Ѳ. II.**

Ваттсъ (Аларихъ-Александръ Watts)—англ. поэтъ и журналистъ, родъ въ 1789 г.; въ 1822 выступилъ со сборникомъ стихотвореній «Poetic sketches», встрѣченному съ похвалою критикой. Тогда В. оставилъ свои занятія домашняго учителя, переселился въ Лондонъ и всецѣло посвятилъ себя литературѣ. Веченіе почти десяти лѣтъ онъ издавалъ здѣсь «Literary souvenir», пользовавшійся большимъ успѣхомъ, а съ 1832 по 1844 г.—военную газету: «The united service gazette». За полезную литературную дѣятельность В. подъ старость сталъ получать отъ правительства пенсію. † 1864 г.

Ваттсъ (Исаакъ Watts)—англ. духовн. поэтъ и проповѣдникъ конца XVII столѣтія (1674—1748). Духовныя пѣсни его, подъ общимъ заглавіемъ: «Hymns and Spiritual Songs», пользовались въ свое время громаднѣею популярностью и приняты повсемѣстно диссидентами. Не менѣе славился проповѣди В.; одна изъ нихъ въ 1807 г. была переведена на русскій языкъ: «Умственная наука или прямое употребленіе разума въ изслѣдованіи истины».

Ваттс, правильное **Уоттс** (Watts, Джордж - Фредерик) — английский исторический живописец и портретист, род. в Лондоне, в 1818 г. Начав являться со своими произведениями на публичные выставки в 1837 г., он обратил на себя общее внимание в 1843 г. картоном: «Караких, ведомый, как плыльник, в триумфальном шествии по улицам Рима», за который присуждена была ему одна из первых правительственных премий. Такое же почетное отличие доставили художнику: «Эхо» и «Альфред», возбуждающей савось противиться высадке датчан» — две колоссальные картины, исполненные после трех лет (1844—1847), проведенных им в Италии. Последнее из названных произведений украшает собою одну из зал английскаго парламента, для котораго В. написал, кроме того, большую картину: «Георгій Побѣдоносецъ убиваетъ дракона». Изъ прочихъ монументальныхъ работъ Ваттса особенно замѣчательна фреска въ сѣняхъ «Lincoln Inn», изображающая рядъ законодателей всего міра, начинающа съ Моисея и кончая корол. Эдуардомъ I. Къ числу лучшихъ картинъ его на идеальныя или мѣологическія темы принадлежатъ: «Виргинія», «Паоло да-Поленца и Франческа да-Римини», «Борьба Любви со Смертью», а на сюжеты, заимствованные изъ Библіи — «Возращеніе голубя въ Ноевъ ковчегъ», «Встрѣча Іакова съ Исавомъ» и «Добрый самарянинъ». Какъ портретистъ, В. занимаетъ одно изъ первыхъ мѣстъ среди современныхъ художниковъ этой специальности въ Англіи, и соотечественники приравниваютъ его Тициану и Тинторетто. Дѣйствительно, портреты В. отличаются простотою и благородствомъ позъ, тонкою характеристикою физономій, широкимъ пріемомъ письма, но нѣсколько землсты по колориту.

А. Сомовъ.

Ватт (Уатт, Watt) — название принятой въ настоящее время, въ особенности въ электротехникѣ, единицы работоспособности, т. е. работы, совершаемой тѣмъ-либо втеченіи одной секунды времени. Работа, производимая какою-нибудь силою, измѣряется произведеніемъ величины этой силы на величину перемѣщенія того, что испытываетъ дѣйствіе силы — перемѣщенія, измѣряемаго по направленію силы. Въ абсолютной системѣ единицъ (см. Единицы мѣръ) за единицу силы принимается динъ (сила, производящая давленіе, равное давленію $\frac{1}{981}$ грамма), за единицу длины — сантиметръ. Такимъ образомъ единица работы въ этой системѣ будетъ работа динна на протяженіи 1 сантиметра. Такая работа называется эргъ. Если что-либо совершаетъ 1000000 эрговъ втеченіи одной секунды, — говорятъ, что работоспособность такого производителя работы есть одинъ ваттъ. И такъ ваттъ = 1000000 эрговъ въ 1 сек. или ваттъ = 10^7 эргъ въ 1 секунду. Въ техникѣ единицею работоспособности служатъ лошадиная сила (у насъ 15 пудофуртовъ, во Франціи — 75 килограмметровъ, въ Англіи 550 фунтофуртовъ въ секунду).

1 ваттъ = $\frac{1}{735}$ русской лошадиной силы,

1 ваттъ = $\frac{1}{736}$ французской лошади. силы,

1 ваттъ = $\frac{1}{746}$ англійской лошадиной силы.

Въ электротехникѣ 1 ваттъ представляетъ работу, совершаемую въ 1 секунду токомъ силою въ одинъ амперъ, при электродвижущей силѣ (разности потенциаловъ), дѣйствующей въ этомъ проводникѣ, равной одному вольту. Такимъ образомъ ваттъ иначе называютъ вольтъ-амперомъ. Работоспособность какой-либо динамомашины въ ваттахъ выражается произведеніемъ числа вольтовъ, представляющаго разность потенциаловъ на борнахъ (зажимахъ) машины на число амперовъ, получающихся во внѣшней цѣпи при дѣйствіи этой машины. — Тысяча ваттовъ называется киловаттъ.

И. Борманъ.

Ватт или Уатт (Джемсъ Watt) — знаменитый усовершенствователь паровой машины. Родился въ Гринювъ въ 1736 г., † въ 1819. Отецъ его былъ механикъ, строившій и починавшій разнообразныя инструменты и машины отъ музыкальныхъ (органы) до крановъ, служившихъ для подыманія тяжестей. В. съ дѣтства былъ окруженъ инструментами, любилъ въ нихъ всматриваться, дѣлалъ для себя игрушки, а потомъ различныя модели. Родители его, принимая во вниманіе слабое здоровье маленькаго Джемса, не принуждали его учиться и предоставляли ему много свободы въ выборѣ занятій. В. въ начальномъ училищѣ не отличался успѣхами, но въ гимназіи шелъ лучше, хотя болѣзненный организмъ и тамъ препятствовалъ непрерывности его занятій. Во всякомъ случаѣ математическія занятія въ школѣ и примѣры отца не остались безъ вліянія на развитіе въ юномъ В. склонности къ механикѣ. Вообще же онъ любилъ очень много и, между прочимъ — занятія естественными науками и медициной, такъ что самъ въ юные годы не могъ опредѣлить, въ чемъ состояло его истинное призваніе. В. нѣрѣдко бывалъ въ Глазго у дяди, университетскаго проф., и тамъ свелъ знакомство со многими учеными и образованными людьми. Онъ никогда не проходилъ никакихъ спеціальныхъ курсовъ, но много читалъ, размышлялъ и самъ образовалъ себя и сдѣлался многосторонне знающимъ человекомъ.

Отецъ Ватта, несмотря на свое трудолюбіе, былъ весьма небогатый человекъ, и зная, что его двумъ сыновьямъ придется существовать своимъ личнымъ трудомъ, пріучалъ одного къ коммерческому дѣлу, а занятіямъ Джемса рѣшилъ дать техническое направленіе, совершенно соотвѣтствовавшее его склонностямъ, какъ это въ послѣдствіи блистательно подтвердилось. Сначала молодой В. учился ремеслу механика въ Глазго, а потомъ въ Лондонѣ, гдѣ втеченіи одного года выучился приготовленію чертежныхъ и астрономическихъ инструментовъ (секстантовъ и др.), требовавшихъ очень тщательной работы. Потомъ В. переселился въ Глазго, гдѣ его пристрастіе въ качествѣ механика при университетѣ. Сначала матеріальныя дѣла его шли очень туго, но, въ концѣ 1759 г. вступивъ въ компанію съ Крейгомъ, В. сталъ получать уже довольно много

заказовъ, а въ 1763, приобрѣвъ женитьбой право гражданства въ Глазго, онъ открылъ мастерскую въ самомъ городѣ, на что ранѣе, по правиламъ тогдашнихъ цеховъ, онъ не имѣлъ права.

Въ то время механики еще не раздѣлялись по спеціальностямъ, такъ что В. приходилось, подобно его отцу, заниматься приготовленіемъ самыхъ разнообразныхъ механизмовъ, а въ томъ числѣ и музыкальныхъ инструментовъ. И въ этой новой для него техникѣ онъ умѣлъ выказывать свои способности, хотя вовсе не имѣлъ музыкальнаго слуха. Когда-же не доставало заказовъ этого рода, В. занимался нивелировкой и планами различныхъ городскихъ сооружений. Дѣятельность его въ области механики паровыхъ машинъ началась въ 1764 г., когда ему поручено было исправленіе модели такъ называемой огневой или атмосферической машины Ньюкомена, принадлежавшей университету Глазго. Эта машина приводилась въ движеніе также паромъ, который приподнималъ поршень въ цилиндрѣ до самаго верха, послѣ чего подъ поршень выбрызгивалась вода, которая обрамала большую часть пара въ воду и тогда атмосферное давленіе гнало поршень внизъ (см. Паровыя машины, исторія ихъ). Такого рода попеременное движеніе происходило съ большимъ грохотомъ и чрезвычайно неравномерно. В. занялся порученною ему моделью, вдумываясь въ причины, по которымъ она дѣйствовала неправильно и даже нѣрѣдко совсѣмъ останавливалась; систематически производилъ опыты съ нею и паровичкомъ, и нашелъ наконецъ средство не только сообщить ей болѣе правильное движеніе, но и существенно измѣнить ея устройство. Измѣряя объемное количество пара, переходящаго изъ котла подъ поршень, В. нашелъ, что оно во много разъ превосходитъ объемъ цилиндра подъ поршнемъ, потому что первый входящія количества пара обрамуются въ воду до тѣхъ поръ, пока не нагрѣется цилиндръ; когда же, наконецъ, паръ, поднималъ поршень, то для образованія пустоты подъ нимъ, т. е. для уничтоженія пара, надо было взрызгивать туда огромное количество воды, причемъ цилиндръ опять сильно охлаждался. Если же взрызгивалось мало воды, то она, обращая часть пара въ жидкое состояніе, сама нагрѣвалась до кипѣнія. В. здѣсь встрѣтился съ явленіями такъ называемой скрытой теплоты, въ то время только что объясненными Блекомъ, о чемъ В. узналъ только впоследствии изъ переписки съ нимъ.

Дѣлая систематическіе опыты надъ упругостью паровъ воды при различныхъ температурахъ, надъ объемомъ паровъ, образовавшихся изъ опредѣленнаго объема воды, надъ нагревательною способностью пара, когда онъ обращается въ воду, В. додумался до новаго принципа устройства паровыхъ машинъ. Преобразованія, сдѣланныя В. въ машинѣ Ньюкомена и дальнѣйшія постоянныя ея улучшенія до такой степени существенны, что В. нѣрѣдко называютъ изобрѣтателемъ паровыхъ машинъ. Два года употребилъ В. на эти предварительные ученые опыты и наконецъ въ 1768 г. подать прошеніе о выдачѣ ему при-

вилегіи на способы уменьшенія потребленія пара и вслѣдствіе того—топлива въ огневыхъ машинахъ. Привилегія была дана В. въ началѣ 1769 г. на 14 лѣтъ. Но трудности практическаго осуществленія идей В. какъ въ механическомъ отношеніи, такъ по недостатку денежныхъ средствъ и по множеству побочныхъ обстоятельствъ, были таковы, что, спустя 6 лѣтъ послѣ того, машина еще не была выработана. Къ счастью нашлись люди, понявшіе всю великость изобрѣтеній В. и, несмотря на многихъ противниковъ, выхлопотали ему исключительное пользованіе его изобрѣтеніями еще на 25 лѣтъ, начиная съ 1775 г. Извѣстность В. въ то время была такъ велика, что въ 1773 г. русское правительство сдѣлало В. предложеніе переселиться въ Россію. Онъ отклонилъ это предложеніе, желая заняться окончательнымъ осуществленіемъ своего предпріятія, что даже въ Англіи было весьма трудно, такъ какъ и тамъ было мало хорошихъ работниковъ и сначала не было хорошихъ механизмовъ для вытачиванія металлическихъ цилиндровъ, что составляло необходимое условіе для правильнаго движенія поршня. Если-бы В. не нашелъ въ лицѣ Больтона предпримчиваго заводчика, капиталиста и друга, то неизвѣстно, когда паровая машина въ новомъ ея видѣ появилась-бы на свѣтъ. Болтонъ, отдавъ свои заботы и капиталъ на это дѣло, одно время былъ близокъ къ разоренію, но не унывалъ и не разставался съ Ваттомъ. Съ 1783 года, т. е. чрезъ 14 лѣтъ послѣ выдачи В. первой привилегіи, ихъ дѣла пошли лучше, а вскорѣ потомъ и совсѣмъ поправились. Въ 1800 г., когда кончился второй срокъ привилегіи, В. вступилъ въ 65-ый годъ жизни. Тогда онъ и Болтонъ передали дѣла своимъ сыновьямъ, а сами на отдыхъ отдались другимъ занятіямъ. В. устроилъ машину для копированія статуи и занимался этимъ дѣломъ, какъ развлеченіемъ для себя.

Отъ выдачи привилегіи въ 1775 до 1800 г. В. постепенно вводитъ улучшения въ свою машину, такъ что въ началѣ нынѣшняго столѣтія она чрезвычайно отличалась отъ своего первоначальнаго вида. Постѣдовательность измѣненій и усовершенствованій, сдѣланныхъ В., главнѣйше заключается въ слѣдующемъ. Первоначально паръ былъ выпускаемъ подъ поршень, который и поднимался, а обратное движеніе происходило отъ груза, но воздухъ не выпускался въ цилиндръ и не охлаждалъ его. Впослѣдствіи В. сталъ выпускать паръ попеременно по обѣ стороны поршня, который двигался вверхъ и внизъ силою пара; при такомъ устройствѣ машина получила названіе машины двойного дѣйствія. Охлаждать паръ водою В. уже въ первомъ типѣ машины, стальне въ самомъ цилиндрѣ, а въ особомъ охладникѣ, куда паръ постепенно переходилъ и постепенно обрамался въ воду. Этимъ была устранена главная причина охлажденія цилиндра, а для болѣе полнаго сохраненія въ немъ теплоты В. окружилъ его деревяннымъ цилиндромъ, такъ называемую рубашкой. Попеременное движеніе поршня вверхъ и внизъ передавалось въ машинѣ Ньюкомена коромыслу посредствомъ цѣпи, соединявшей его

съ поршнемъ; В. же снабдилъ поршень длиннымъ стержнемъ, который соединялся съ концомъ коромысла особенною системою рычаговъ, такъ называемымъ параллелограммомъ В. Этимъ, чрезвычайно остроумнымъ, изобрѣтеніемъ В. рѣшилъ трудную механическую задачу не препятствовать прямолинейному движенію стержня, соединеннаго съ концомъ коромысла, двигающагося по дугѣ. Дугообразное движеніе другого конца коромысла попеременно вверхъ и внизъ передавалось маховому колесу, которое получало отъ этого непрерывное вращательное движеніе. Кромѣ того, при машинѣ находился приборъ, который управлялъ впускомъ пара въ цилиндръ въ надлежащей мѣрѣ, для того, чтобы ходъ машины былъ по возможности спокойный и равномерный; этотъ добавочный механизмъ называется коническимъ маятникомъ, или регуляторомъ. Маховое колесо и подобіе регулятора употреблялись и прежде въ другихъ механизмахъ, но В. изъ всего сдѣлалъ стройное цѣлое.

Онъ также улучшилъ устройство паровыхъ котловъ, снабдивъ ихъ механизмомъ для регулированія притока въ котель воды, которая должна всегда держаться на одномъ уровнѣ, и другими частностями. Самыя первыя машины Ваттъ, несмотря на все ихъ сравнительное несовершенство, настолько были лучше машинъ Ньюкомена, что эти послѣднія вскорѣ вышли повсюду изъ употребленія. Новыя машины уже въ самомъ началѣ сберегали заводчикамъ $\frac{1}{4}$ прежде употребляемаго на топливо каменнаго угля. При постановкѣ новыхъ машинъ заводчики платили стоимость ихъ и, кромѣ того, вносили В. и Б. еще ежегодно $\frac{1}{4}$ цѣнности угля, который оставался въ экономіи отъ перемѣны старыхъ машинъ на новыя. Это условіе, очевидно выгодное для обѣихъ сторонъ, наглядно показываетъ достоинство даже первыхъ машинъ Ватта. До того времени рудничныя шахты, достигнувшія известной глубины и заливаемая почвенною водою, были оставляемы безъ дальнѣйшей разработки, потому что машины прежняго устройства были слишкомъ слабыми для откачиванія воды изъ большой глубины. Со введеніемъ машины В. покинутыя рудники опять подверглись разработкѣ и цѣлые округа ожились. В. устроилъ въ 1784 г. первый механизмъ для приведенія въ движеніе большого молота паровой машины. Съ дальнѣйшими усовершенствованіями машины В. сдѣлались годными не для одного выкачиванія воды, а для множества разнородныхъ техническихъ производствъ. Проживъ до 1819 г., В. имѣлъ удовлетвореніе видѣть, что его великое изобрѣтеніе распространилось по всему свѣту, а самъ онъ проводилъ послѣдніе годы своей жизни въ большомъ достаткѣ и тѣмъ съ большимъ спокойствіемъ, что его здоровье въ старости стало лучше, чѣмъ было въ молодости.

В. былъ богатъ весьма разнородными способностями, легко изучалъ языки, читалъ много не только серьезныхъ книгъ, но хорошо былъ знакомъ съ европейской изящной литературой. Знаменитый Вальтеръ Скоттъ въ предисловіи къ одному изъ своихъ романовъ выражаетъ удивленіе разнородности познаній В., которого онъ

зналъ въ послѣдніе годы его жизни. В. и смолу, будучи не болѣе какъ университетскимъ механикомъ, привлекалъ въ свою мастерскую не только студентовъ, которые многому отъ него научались, но и людей, уже извѣстныхъ своѣмъ образованіемъ и ученостію.

Однѣ В. надъ свойствами паровъ даютъ право задать вопросъ: могъ-ли бы-онъ пріобрѣсти учеными работами такую же извѣстность, какую ему дала паровая машина. Извѣстный французскій физикъ Араго въ своей биографіи В. старается доказать, что В. въ своемъ письмѣ къ Пристлею, по поводу опытовъ послѣдьяго и Кавендиша — весьма опредѣлительно высказалъ мысль о томъ, что вода состоитъ изъ водорода и кислорода. Араго утверждаетъ это вопреки тому общему мнѣнію, что Кавендишъ первый доказалъ эту истину.

Какъ бы то ни было В. пошелъ не по ученому, но по практическому пути. Такимъ выборомъ руководило совсѣмъ не стремленіе наживы, ибо, хотя онъ разбогатѣлъ подъ конецъ своей жизни, но никогда не былъ дѣльцомъ практикомъ въ житейскихъ дѣлахъ. Онъ былъ такъ деликатенъ въ денежныхъ обязательствахъ и такъ ненавидѣлъ судебные процессы и житейскія хлопоты, что, не будъ Болтона, В., по всей вѣроятности, остался бы бѣднякомъ. «Какъ только мнѣ приходится имѣть дѣло съ людьми, писалъ однажды В., — такъ я не на своемъ мѣстѣ; для инженера совершенно достаточно одной природы, чтобы бороться съ нею и видѣть, какъ она на каждомъ шагѣ одолеваетъ его». Кромѣ паровыхъ машинъ В. занимался и другими дѣлами; но его изобрѣтенія, какъ копировальный прессъ, теперь повсемѣстно употребляемый и упомянутая уже машина для копированія бюстловъ, а равно его инженерная дѣятельность по снятію плановъ, постройкѣ каналовъ и улучшенію разныхъ измѣрительныхъ приборовъ могутъ считаться незамѣтными. В. считалъ себя лѣнливымъ человѣкомъ, но его дѣятельность не согласуется съ его утвержденіями, хотя, навѣрно, имъ было высказано идей гораздо болѣе, чѣмъ разработано. Такъ, напр., ему приписываютъ мысль о винтовомъ двигателѣ для судовъ.

Семейныя обстоятельства знаменитыхъ людей, въ особенности давно скончавшихся, всегда обращаютъ на себя вниманіе биографовъ, такъ какъ онѣ многое объясняютъ въ дѣятельности общественной. Онъ былъ добрый сынъ, печалился о томъ, что его первыя житейскія неудачи не давали возможности улучшить положенія отца; братъ В. утонулъ въ молодости. В. очень любилъ свою жену-друга, всегдашнюю его поддержку въ неудачное время, но имѣлъ несчастіе ее потерять въ 1773 г. Цѣлый годъ В. не могъ послѣ этого заниматся чѣмъ нибудь серьезнымъ. Онъ не былъ настолько идеалистомъ, чтобы черезъ нѣсколько лѣтъ не жениться вторично, но вторая жена, при многихъ несомнѣнныхъ достоинствахъ далеко не была для В. тѣмъ, чѣмъ была первая. В. не былъ изъ людей способныхъ на житейскія битвы и мирно уступалъ ей главенство въ домашнемъ быту. Къ своимъ дѣтамъ онъ былъ очень при-

визанъ, держался дружескихъ отношеній съ ними, и они платили ему своей любовью; потеря дѣтей въ разныя эпохи жизни тяжело отозвалась на душевномъ спокойствіи В. Нѣкоторые изъ его сыновей воспитывались во Франціи, а такъ какъ это было въ эпоху процвѣтанія новыхъ социальныхъ идей, то естественно предположить, что В. не былъ къ нимъ совершенно безучастенъ. Онъ былъ членомъ такъ называемаго Луннаго общества въ Бирмингамѣ, которое пользовалось репутаціей сланпкомъ свободныхъ мыслителей въ глазахъ бирмингамцевъ. Однажды толпа бросилась поджигать домъ Пристлея, члена того же общества, и самъ В. съ Болтономъ ожидали съ вооруженными рабочими на заводѣ нападенія толпы, которое однако не состоялось. Последствіемъ этого было переселеніе Пристлея въ Америку.

Жизнь В. вообще заслуживаетъ изученія, а статья Словаря не можетъ вполнѣ очеркнуть ее, поэтому слѣдуетъ указать на нѣкоторые его биографіи. На русскомъ языкѣ можно отмѣтить хорошій биографическій очеркъ А. В. Каменскаго, составляющій одну изъ книжекъ биографической бібліотеки Ф. Павленкова. На французскомъ языкѣ есть удивительно тепло и умно написанная біографія В. въ «Oeuvres Complètes de François Arago». См., кромѣ того, указаніе источниковъ въ упомянутой книжкѣ г. Каменскаго.

Ф. Петрушевскій.

Ватцдорфъ (Бернгардъ фонъ Watzdorf) — саксенъ-веймарскій министръ, родился въ 1804 г., изучалъ юриспруденцію въ лейпцигскомъ университетѣ, служилъ, затѣмъ, по судебному вѣдомству въ Лейпцигѣ, Дрезденѣ и Цвикау. Въ 1848 г. В. вступилъ на службу вел.-герцогства саксенъ-веймарскаго. Движеніе этого года, заставившее выйти въ отставку другихъ, менѣе расположенныхъ признавать права народа, министровъ, не коснулось В. Онъ сталъ во главѣ кабинета и принялъ на себя министерства внутреннихъ и иностранныхъ дѣлъ, а также велико-герцогскаго двора. Главная заслуга В. состоитъ въ цѣломъ рядѣ мѣропріятій, клонившихся къ возможно полнѣйшему осуществленію принципа самоуправленія. Въ общенемецкихъ дѣлахъ В. обнаруживалъ національныя стремленія. Такъ, онъ въ 1849 г. высказался за обще-имперскую конституцію и содѣйствовалъ затѣмъ (послѣ 1866 г.), въ качествѣ члена учредительнаго рейхстага и министра одного изъ союзныхъ государствъ, образованію Северо-Германскаго союза и развитію его органическихъ учрежденій. † въ 1870 г.

Ватцманнъ (Watzmann) — одна изъ самыхъ дикихъ и недоступныхъ альпійскихъ вершинъ, въ баварскомъ округѣ Берхтесгаденъ (см. это сл.), неподалеку отъ зальбургской границы, подымается къ западу отъ Кенигсзее въ видѣ крутой, отчасти покрытой глетчерами, высокой скалы, увѣнчанной башнеподобными зубцами.

Вать-Тайлеръ (Wat-Tyler, т. е. Вальтеръ-кровельщикъ) — предводитель возстанія 1381 г., опустошавшаго Англію въ первые годы царствованія малолѣтняго Ричарда II, за котораго правили его дяди. Положеніе страны въ

то время было самое плачевное. При дворѣ и въ парламентѣ господствовали раздоры. Незадолго передъ тѣмъ (въ 1380 г.) введенный поголовный налогъ возбуждалъ тѣмъ большее неудовольствіе народа, что фландрскіе ростовщики, которымъ онъ былъ отданъ на откупъ, взымали его съ безопасной жестокостью. Священникъ Джонъ Балъ волновалъ умы своими зажигательными проповѣдями о необходимости уничтоженія духовной іерархіи, уравнианія въ правахъ всѣхъ людей вообще и болѣе справедливаго распределенія имущества. Все это подготовило почву для народнаго возстанія, которое вспыхнуло первоначально въ Эссексѣ и Кентѣ, гдѣ крестьяне убили сборщиковъ податей и судей, и вскоре распространилось въ графствахъ Суссексъ, Герфордъ, Серрей, Суффолькъ, Норфолькъ и Кембриджъ. Подъ начальствомъ В. и отрѣшеннаго отъ священства Джека Стравы, инсургенты, въ числѣ 100000 чел., двинулись на Лондонъ, разрушая на своемъ пути замки богатыхъ лордовъ и освобождая заключенныхъ изъ темницъ. Вать-Тайлеръ, человѣкъ выдающейся энергіи и недюжинныхъ природныхъ дарованій, требовалъ радикальной реформы всего управленія вообще и въ частности — гарантіи противъ тиранніи королевскихъ принцевъ и всего привилегированнаго сословія, а также избавленія народа отъ лихоимства и пристрастія судей. Когда крестьянская армія расположилась на луку Блэкгитъ, въ виду Лондона, было рѣшено просить короля выслушать требованія народа. Ричардъ сначала выразилъ согласіе и уже въѣхалъ было изъ воротъ Лондона по направленію къ Блэкгиту, но съ подорогои вернулся, поддавшись убѣжденіямъ своихъ спутниковъ. Узнавъ объ этомъ, крестьяне двинулись къ столицѣ и чрезъ городскія ворота, открытыя имъ лондонскою чернью, проникли въ городъ. Дворцы особенно ненавидимыхъ народомъ герцога Ланкастерскаго и многихъ лордовъ, правительственныя зданія, парламентскіе и судебныя акты, кадастровыя книги были преданы огню; многіе сановники, высшія духовныя лица, судьи и иностранные откупщики поголовнаго налога — перебиты. Мятежники, съ В. во главѣ, овладѣли Тоузгоромъ, гдѣ нашла убійство королевская семья, и убили скрывшихся здѣсь Седлея и Галеса, главнаго откупщика и королевскаго духовника. Самъ король спаялся, но призналъ необходимымъ пойти на уступки, чтобы пріостановить буйство разъяренной толпы. Въ ночь съ 13 на 14 іюня тридцать переписчиковъ работали надъ изготовленіемъ многочисленныхъ копій съ королевской прокламаціи, призывавшей народъ къ порядку и обѣщавшей полную амністію всѣмъ мятежникамъ, отгнѣну крѣпостной зависимости, право свободной торговли въ городахъ и значительное пониженіе размѣровъ арендной платы. Прокламація эта, на утро распространенная среди возставшихъ крестьянъ, удовлетворила большинство и многіе разошлись по домамъ. Но В., подъ начальствомъ котораго находилась еще значительная толпа инсургентовъ, воспротивился этому соглашенію, состоявшемуся безъ предварительнаго одобренія народа. Тѣмъ не менѣе онъ на слѣдующій день изъявлялъ согласіе на переговоры съ королемъ лично.

Когда В. прибылъ въ Смитфильдъ и верхомъ подъѣхалъ къ королю, лордъ-меръ Джонъ Воль-вортъ проткнулъ его шпагой, будто бы за недостаточную почтительность къ королю. Это произвело переполохъ среди приверженцевъ В. и они разбѣжались. У Ислингтона одна партия возставшихъ была разбита королевскими войсками; епископъ норвичскій Спенсеръ разбѣжалъ другую группу инсургентовъ. Эти поражения, въ связи съ утратой В., бывшего душой движенія, окончательно сломили возстаніе. Между тѣмъ король успѣлъ собрать сорокатысячное войско, возставшія графства были заняты военной силой, всѣ зачинщики и, кромѣ того, еще 1500 крестьянъ преданы мучительной казни, а всѣ равнанные королевскимъ декретомъ привилегіи еще въ томъ же мѣсяцѣ отменены особымъ манифестомъ (см. также подъ словомъ Виклефъ).

Ватъе (Шерь Vattier)—французскій ориенталистъ, род. въ 1623 г., профессоръ арабскаго языка въ Collège de France. Ему принадлежатъ труды: «Histoire mahométane» (Парижъ, 1657); «Histoire du grand Tamerlan» (Парижъ, 1658) и переводъ трактата Авиценны: «О Логикѣ» (1659).

Вау, или церва (Reseda luteola)—травянистое растеніе, достигающее высоты 1 метра, растущее дико, а также и культивируемое въ нѣкоторыхъ мѣстностяхъ средней Европы. Лучшими сортами считаются французская В. изъ Руана, а также нѣмецкая изъ окрестностей Эрфурта и Галле. Въ настоящее время, вслѣдствіе преимущественнаго употребленія кварцитрона и искусственныхъ желтыхъ пигментовъ, расходъ ея значительно сократился. За исключеніемъ корня, все растеніе можетъ служить какъ красильный матеріалъ и въ высушенномъ состояніи оно имѣетъ яственно желтый цвѣтъ. Красящее вещество, дутеолинъ, было выдѣлено въ первый разъ Шеврелемъ въ 1832 г., а позднѣе изслѣдовано Шютценбергеромъ. В. легко кристаллизуется и возгоняется безъ разложенія; мало растворимъ въ водѣ, но легко въ спиртѣ, эфирѣ и уксусной кислотѣ. При окрашиваніи шерсти В. даетъ довольно прочный желтый цвѣтъ, съ употребленіемъ глиноземной протравы. Для окрашиванія хлопчато-бумажныхъ тканей эта краска теперь совсѣмъ не примѣняется, такъ какъ плохо выдерживаетъ мыло.

А. Лидовъ. А.

Ваулино — село Московской губерніи, Можайскаго уѣзда, на рѣкѣ Протвѣ. Отъ уѣзднаго города 16 верстъ. При селѣ бумагопрядильная фабрика (Протвинская мануфактура).

Ваутерсъ (Wauters)—фамилія двухъ современныхъ бельгійскихъ живописцевъ. 1) Шарль-Огюстенъ В., род. въ 1811 г., учился въ мехельнской академіи художествъ и, послѣ того, совершенствовался въ Парижѣ. Выступилъ впервые предъ публикой въ 1836 г. съ картиной: «Несчастное семейство», проникнутой глубокимъ драматизмомъ, чуждою всякаго преувеличенія и театральности. До такой высоты и поэтичности, какъ въ этомъ произведеніи, ему уже не удавалось достигать въ дальнѣйшихъ своихъ историческихъ картинахъ, каковы: «Смерть Маріи Брабант-

ской», «Мученіе св. Лаврентія», «Смерть Спасителя», «Годовщина битвы при Ватерло» и др. Вообще ему много повредило то, что онъ набрасывался на разные роды живописи.

2) Эмиль В., племянникъ предыдущаго, род. въ 1846 г., былъ ученикомъ Порталса въ Брюсселѣ и Жерома въ Парижѣ, а потомъ путешествовалъ въ Германію, Италію и Египетъ. Его историческія картины, содержаніе для которыхъ онъ заимствуетъ почти исключительно изъ прошедшаго своей родины, отличаются обдуманностью и живописностью композиціи, прекраснымъ исполненіемъ и сильнымъ колоритомъ. Мастерски пишетъ онъ также жанры и портреты. Лучшая его картина—«Пріоръ августинскаго монастыря пробуетъ излечить сумасшедшаго живописца Г. ванъ-деръ-Гуса посредствомъ музыки» (1871 г. въ Брюссельскомъ музее). Замѣчательны еще слѣдующія произведенія: «Марія Бургундская спрашиваетъ у гентскихъ судей прощенія ея совѣтникамъ» (1870; находится въ Люттихскомъ музее); «Возставшіе брюссельцы требуютъ отъ герцога Іоанна IV права избирать бургомистра» (тамъ же) и «Утро послѣ Гастингской битвы» и нѣк. др.

А. Сомовъ.

Вафельница — инструментъ для приготовления искусственной вафли. Онъ состоитъ изъ двухъ плоскихъ металлическихъ досокъ, плотно прилегающихъ одна къ другой, на внутренней сторонѣ которыхъ сдѣланы углубленія и возвышенія для выдавливанія ими изъ воска ячеекъ, схожихъ съ ячейками печельныхъ сотъ; доски прикрѣплены къ желѣзнымъ длиннымъ ручкамъ, соединеннымъ между собою стальнымъ штифтомъ на подобіе ножницъ или щипцовъ. Названіе свое В. получила отъ сходства съ кухонной формой, употребляемой для печенія вафель.

С.

Вафли (Gaufre, Waffel, wafer). — Очень распространенное печенье изъ жидкаго тѣста, приготовляемого по вѣсу изъ одинаковаго количества молока или сливокъ и муки, къ которымъ прибавляютъ взбитые бѣлки, дабы тѣсто было еще скважистѣе, легче. Желтки яицъ кладутся въ тѣсто и ихъ сперва разводятъ молокомъ и въ смѣсь эту подсыпаютъ муку. Форма, въ которой пекутъ В., всѣмъ извѣстна, и чѣмъ слой тѣста въ формѣ помѣщается тоньше, тѣмъ скорѣе и однообразнѣе выпекаются В. Тамъ, гдѣ изъ приготовленія В. дѣлаютъ специальность, устраиваютъ особые конфорки, или газовыя и иные маленькія печи, въ которыхъ вся форма нагревается равномерно. Во Франціи пекутъ множество видовъ вафель: gaufres, plaisirs и т. д. Вафли, особенно горячія, далеко не столь удобоперевариваемое кушанье, каковыя его иногда считаютъ.

Д. В. Каминъ. А.

Вафтрудирь (Vafthrudnir) — извѣстный своей мудростью великанъ, упоминаемый въ сѣверной миеологии. Имя это означаетъ буквально: «мастеръ загадокъ». Въ В. сосредоточено все знаніе рода, къ которому онъ принадлежитъ—рода элементарныхъ существъ. Въ одной прекрасной повѣсти Эдды («Vafthrudnismal») разсказывается, что Одинъ явился однажды къ В. въ образѣ странника, чтобы испытать его мудрость. В., не узнавъ Одна,

вступаетъ съ нимъ въ состязаніе, касающееся всей сферы древнескандинавской космогоніи. Сначала ни одинъ изъ состязующихся не можетъ выказать ни въ чемъ своего превосходства; но когда Одинъ спрашиваетъ великана, что онъ сказалъ на ухо своему сыну Балдру на костре, В. признаетъ себя побѣжденнымъ и узнаетъ въ своемъ противникѣ Одина.

Ваханскій хребетъ проходитъ въ южн. части Памирскаго нагорья, въ направленіи ВСВ. между р. Ваханъ-Дарьей и р. Памирь. Длина В. хребта около 150 вер., отдѣльные вершины достигаютъ 18 т. ф. и даже выше. Южный склонъ хребта питаетъ ничтожныя рѣчки, выпадающія въ Ваханъ-Дарью, а сѣверный, изобилующій глубокими и длинными ущельями, ледниками и массами снѣга, снабжаетъ р. Памирь, озеро Сары-куль (Викторія) и р. Истыкъ, принадлежащій къ системѣ Акъ-су-Мургаба значительнымъ количествомъ воды. Изъ переваловъ черезъ В. хребетъ болѣе извѣстны: Варрамъ-куталъ, пер. Бендерская и Уртабель, въ 15040 фут. высоты, лежащій въ восточной его оконечности и ведущій изъ бас. Истыка къ оз. Чакмактынгъ-куль. *В. М.*

Ваханскій хребетъ, на Кавказѣ—см. Сурамскій хребетъ.

Ваханцы—см. Ваханъ.

Ваханъ—страна, расположенная по р. Ваханъ-Дарьѣ между Гинду-Кушемъ и Ваханскимъ хребтомъ и населенная горными таджиками-шитами въ количествѣ около 3000 душъ обоого пола. Ваханъ—страна бѣдная; жители занимаются отчасти земледѣіемъ и главнымъ образомъ скотоводствомъ, вслѣдствіе чего ведутъ полукочевую образъ жизни. Въ мѣнѣ высокыхъ мѣстностяхъ, въ нижнемъ теченіи В.-Дарьи, сѣютъ пшеницу, ячмень и бобовыя растенія; посѣвъ производится въ апрѣлѣ, а уборка въ іюнѣ. Главное богатство ваханцевъ—ихъ стада, состоящія изъ рогатаго скота, овецъ, козъ и яковъ. Лошади мелки, но хорошо сложены и прекрасно ходятъ по горамъ. Шерсть, получаемая отъ ваханскихъ козъ, очень хорошаго качества; вмѣстѣ съ овечьей она перерабатывается на ткани, какъ для мѣстнаго потребленія, такъ и для мѣнковой торговли, которая ведется съ окрестными странами. Дома строятся изъ камня и глины, съ плоскими крышами. Ваханцы имѣютъ правильныя черты лица и вообще довольно красивы; нерѣдко можно встрѣтить голубые глаза и свѣтлые волосы. Женщины не носятъ покрывалъ и пользуются довольно большимъ значеніемъ въ семьѣ. Кала-и-Пянджъ, главное поселеніе въ В., расположено по лѣвому берегу Ваханъ-Дарьи въ 10 верстахъ ниже слиянія ея съ р. Памирь; оно состоитъ изъ группы домовъ, у подножія пяти холмовъ, на вершинѣ которыхъ расположены небольшія укрѣпленія; въ главномъ изъ нихъ живетъ правитель В.—миръ. Жителей здѣсь не болѣе 150 душъ обоого пола. *В. М.*

Ваханъ-Дарья (Сархадъ)—самый южный истокъ Аму-Дарьи (Пянджа), протекающій съ В. на З. у сѣверной подошвы Гинду-Куша, между 41° и 44° в. д. отъ Пулкова и придерживающійся приблизительно 37° сѣв. шир. За верховья Ваханъ-Дарьи слѣдуетъ при-

знать р. Вахджиръ (Альмаанъ Сай), ведущую къ перевалу Вахджиръ (см. ниже) и Каликъ, а слѣдовательно на верховья Канджутской рѣки, берущей начало съ южнаго склона Гинду-Куша. Ущелье Вахджира обставлено очень высокими пиками и нѣкогда было занято ледникомъ, спускавшимся съ Гинду-Куша; въ настоящее же время ледники останавливаются на высотѣ 14 т. ф. и нигдѣ не спускаются въ самую долину рѣки. Отъ укрѣпленія Ваханъ Вахджиръ принимаетъ названіе Ваханъ-Дарьи и течетъ на западъ между Гинду-Кушемъ и Ваханскимъ хребтомъ (см. это слово) черезъ Ваханъ на протяженіи около 250 в.; у Ишкашема (2865 м. надъ ур. моря) Ваханъ-Дарья круто поворачиваетъ на сѣверъ и, составляя границу между Шугнаномъ и Бадахшаномъ, принимаетъ названіе Пянджа. Такиимъ образомъ В.-Дарья должна быть признаана верховьемъ Пянджа, а слѣдовательно и южнымъ истокомъ Аму-Дарьи. *В. М.*

Вахджиръ—перевалъ въ южной части Памира (черезъ одинъ изъ сѣверныхъ хребтовъ Гинду-Куша), 4898 м. высоты, со склоновъ котораго на В. и на З. стекаютъ двѣ рѣчки того же имени; западный Вахджиръ впадаетъ въ Ваханъ-Дарью, южный истокъ Аму-Дарьи, а восточный В.—въ Дангнъ-башъ, являющійся верховьемъ Яркендъ-Дарьи. В. и ближайшіе перевалы (Каликъ и т. п.) представляютъ интересъ въ томъ отношеніи, что здѣсь весьма небольшое пространство отдѣляетъ воды системы Аму-Дарьи, текущая на З. отъ верхнихъ притоковъ Гарима, направляющихся на востокъ, и притоковъ Инда, текущихъ на югъ. Черезъ В. прошелъ въ 1888 г. русскій путешественникъ Громбчевскій. *В. М.*

Вахенгузенъ (Гансъ Waschenhusen)—нѣмецкій журналистъ и беллетристъ, род. въ 1827 г. въ Трирѣ; изучалъ новѣйшіе языки и литературы, много путешествовалъ, былъ военнымъ корреспондентомъ нѣмецкихъ газетъ во время войнъ крымской и австро-итальянской. Затѣмъ В. сопровождалъ армію Гарибальди въ ея походѣ на Неаполь, а въ 1863 г. находился въ Польшѣ, гдѣ вспыхнуло возстаніе. Корреспондировалъ В. также съ театра военныхъ дѣйствій во время войнъ Шлезвигъ-Гольштинской и Австро-Прусской, постигъ Грецію и Малую Азію, писалъ изъ Парижа о всемірной выставкѣ 1867 г., отправился въ Африку, гдѣ принималъ участіе въ стычкахъ французовъ съ мароккскими и другими африканскими племенами; въ 1869 г. былъ на открытіи Суэскаго канала; вернулся въ Европу къ началу Франко-прусской войны, о которой корреспондировалъ съ театра дѣйствій въ «Кельнскую газету». Послѣ войны В. жилъ частью въ Парижѣ, частью въ Берлинѣ и поселился затѣмъ окончательно въ Висбаденѣ. Всякое путешествіе В., отличающагося большою наблюдательностью, доставляло ему матеріалъ для писемъ, фельетоновъ, характеристикъ, а также повѣстей и романовъ. Хорошо владѣя языкомъ и имѣя въ своемъ распоряженіи богатѣйшій запасъ свѣдѣній и наблюденій, В. во всѣхъ своихъ сочиненіяхъ остается одинаково интереснымъ: они богатъ

неожиданными, всегда удачными и остроумными метафорами и сопоставлениями. Его фельетоны и письма пользовались в свое время огромным успѣхомъ и обезпечивали сбытъ газеты или журнала, въ которомъ онъ сотрудничалъ. Меньшими достоинствами отличаются романы В. (преимущественно изъ жизни современнаго общества), хотя и имъ нельзя отказать въ томъ, что французы называютъ «esprit», и они читаются съ неослабвающимъ интересомъ. Наиболее замѣчательными произведеніями В., вообще очень плодovitаго, слѣдуетъ признать: «Von Widdin nach Stambul» (Лейпцигъ, 1855); «Ein Besuch im türkischen Lager» (Лейпцигъ, 1855); «Das neue Paris» (Лейпцигъ, 1855); «Die Frauen des Kaiserreichs» (7 изд., Берлинъ, 1872); «Reisebilder aus Spanien» (2 т., Берл., 1857); «Rom und Sachara» (4 изд., Берл., 1871); «Skizzenbuch aus Neuenburg und der Schweiz» (Берлинъ, 1857); «Tagebuch vom ital. Kriegsschauplatz» (Берлинъ, 1859); «Halbmond und Doppeladler» (1860); «Freischaaren und Royalisten» (3 изд., Берлинъ, 1867); «Unter dem weissen Adler» (3 т., Берлинъ, 1863); «Vor den Düppeler Schanzen» (Берлинъ, 1864); «Tagebuch vom österr. Kriegsschauplatz» (6 изд., Берлинъ, 1866); «Pariser Photographien» (Берлинъ, 1868); «Vom armen ägyptischen Mann» (2 т., Берлинъ, 1871), и «Tagebuch vom französischen Kriegsschauplatz 1870—71» (2 т., Берлинъ, 1871).

Вахія — страна, лежащая въ долинѣ р. Хингоу, впадающей слѣва въ Сурхъ-абъ (Вахш, см. это сл.), правый притокъ Аму-Дарьи. Въ западной части В. имѣется ослѣдое таджикское населеніе, въ восточной — кочуутъ киргизы, пользующіеся здѣсь прекрасными пастбищами для скота. Вахія входитъ въ составъ Дарваза (см. это слово) и составляетъ его западную часть. *В. М.*

Вахлеръ (Иоганнъ-Фридрихъ-Людвигъ Wachler) — нѣмецкій историкъ литературы, род. въ 1767 г. въ Готѣ; изучалъ богословіе и философію въ Іенѣ и Геттингенѣ; съ 1790 г. преподавалъ исторію и богословіе въ разныхъ университетахъ. Въ 1815 г. В. былъ приглашенъ въ Бреславль для занятія каведры богословія и должности консисторскаго совѣтника, но вскорѣ его терпимость въ дѣлахъ вѣры навлекла на него неудовольствіе духовнаго начальства. В. долженъ былъ отказаться отъ своей консисторской должности. Изъ его многочисленныхъ ученыхъ трудовъ заслуживаютъ вниманія: «Versuch einer allgemeinen Geschichte der Litteratur» (3 т., Лемго, 1793—1801); «Handbuch der allgemeinen Geschichte der litterarischen Kultur» (Марб., 1804—5; 3 изд., Лейпц., 1833); «Vorlesungen über die Geschichte der deutschen Nationallitteratur» (2 тома, Франкф., 1818—19; 2 изд., 1834); «Philomathie» (3 т., Франкф., 1818—22); «Handbuch der Geschichte der Litteratur» (Франкф., 1804), исправленное имъ во 2-мъ изд. (4 т., Франкф., 1822—24) и особенно въ 3-мъ изд. (4 т., Лейпцигъ, 1833); «Geschichte der historischen Forschung und Kunst, seit der Wiederherstellung der litterarischen Kultur in Europa» (2 т., Геттинг., 1812—20); «Darstellung der Pariser Bluthoch-

zeit» (Лейпц., 1826, 2 изд., 1828); «Lehrbuch der Litteraturgeschichte» (Лейпц., 1827; 2-ое испр. изд., 1830). Свои «Neue theologische Appalen» В. заключилъ 1823 г. Изъ собранія его «Vermischten Schriften» въ печати появился лишь первый томъ (Лейпц., 1835). В. † 1838 г. въ Бреславлѣ. Историко-литературныя изслѣдованія его отличаются глубиной, воплнѣ самостоятельнымъ освѣщеніемъ, написаны яснымъ, блестящимъ языкомъ и свидѣтельствуютъ объ огромной начитанности.

Вахмистръ (Wachtmeister). — Въ Средне вѣка въ западно-европейскихъ наемныхъ и постоянныхъ арміяхъ было три званія В.: 1) при главнокомандующемъ, или генералѣ-В., переименованный впоследствии въ генералъ-майора; 2) при полковомъ командирѣ, или полковой В. (Oberst-Wachtmeister), превратившейся потомъ въ майора, и 3) при ротѣ, или просто В., званіе котораго сохранилось и до сихъ поръ въ кавалеріяхъ русской, германской и австрійской. В. въ кавалеріи соответствуетъ фельдфебелю въ пѣхотѣ. До 1877 г. онъ назывался у насъ старшимъ, въ отличіе отъ взводныхъ унтеръ-офицеровъ или младшихъ вахмистровъ. Званіе В. встрѣчается уже въ штатахъ 1711 г., изданныхъ Петромъ Великимъ.

Вахновка — село Киевской губ. Бердичевского уѣзда. Жителей 3685 душъ обоего пола. Православная церковь, костель, еврейская синагога, 2 еврейскихъ молитвенныхъ дома. Торговля довольно бойкая, 11 ярмарокъ въ годъ. Въ селеніи 1 винокурный заводъ, водяная мельница и 4 лавки. Базары по воскресеньямъ.

Вахня (Gadus gracilis Tiles) — мѣстное русское названіе рыбы изъ сем. Тресковыхъ (Gadidae), по внѣшности очень напоминающей нашу навагу (Gadus navaга К.). В. водится въ сѣврной части Тихаго океана, между Аляской и Японіей. См. Тресковые. *В. Ф.*

Вахрамѣевы — русскій дворянскій родъ, основанный дьякомъ Иваномъ Θεодоровичемъ Вахрамѣевымъ. Въ 1658 г. (7166) родъ этотъ былъ жалованъ помѣстьями. Сынъ Ивана В., Григорій, служилъ стольникомъ. Ср. Гербовникъ IV, 15.

Вахрамѣй Вахрамѣевичъ или **Афромей Афромевичъ** — поганный царь, который обольстилъ и увезъ жену Ивана Годиновича и Михаила Потыка. Оба богатыря казнятъ женъ одинаково сурово; сходство это доказываетъ, что это одинъ и тотъ же сюжетъ, примыкающій то къ одному, то къ другому изъ этихъ богатырей.

Wacht am Rhein (стража, охраняющая Рейнъ) — названіе нѣмецкой патристической пѣсни, сочиненной Максомъ Шнекенбургеромъ (см. это сл.) еще въ 1840 г., но прибрѣвшей среди нѣмцевъ огромную популярностъ лишь въ началѣ Франко-прусской войны, благодаря переложенію ея на музыку Карломъ Вильгельмомъ (см. это сл.). — Wacht am Rhein есть также названіе картины Лоренца Клязена, изображающей Германію, стоящую на утесѣ на берегу Рейна, съ обнаженнымъ мечемъ въ правой и щитомъ, съ двуглавымъ имперскимъ орломъ, въ лѣвой рукѣ. Картина эта, съ

которой существуетъ безчисленное множество снимковъ, находится въ крефельдской ратушѣ.

Вахта (Le quart, die Wache, the Watch)—команда (люди) на судахъ. Дѣлится обыкновенно на двѣ В.—первую и вторую; въ исключительныхъ случаяхъ, при вполне опытной и знающей командѣ, бываетъ три В. Каждая В. дѣлится на два отдѣленія. Люди первой В. (1 и 3 отд.) получаютъ нечетные номера и распределяются для авральныхъ работъ, приборки и т. п., на правой сторонѣ корабля; вторая же В. (2 и 4 отд.)—на лѣвой и имѣетъ четные номера. Каждой В. завѣдуетъ флотскій офицеръ по старшинству, т. е. первой В.—старшій постъ старшаго офицера, второй—второй по старшинству; третьимъ же отдѣленіемъ—третій по старшинству и т. д. Въ каждой В. есть боцманъ или боцманматъ (см. эти слова) или же квартирмейстеръ, который есть ближайшій начальникъ людей своей В. или отдѣленія. В. называется еще вообще дежурство на кораблѣ, а также и промежутокъ времени, въ продолженіе котораго В. или отдѣленіе стоитъ въ дежурствѣ. Сутки у насъ во флотѣ дѣлятся на 5 В.: съ полдня до полночи на двѣ В., съ полночи до полдня—на три; причемъ В. съ 8 часовъ утра до спуска флага называются дневными, а остальные—ночными. Въ рѣдкихъ случаяхъ сутки дѣлятся на 6 В., тогда съ полдня до полночи—3 вахты. В. съ полночи до 4-хъ час. утра у моряковъ называется «собакою», «собачкою». В. отправляется непрерывно съ подъема вымпела (начало плаванія) и до спуска его (конецъ кампаніи). На якорѣ и подъ парами команда стоитъ В. по отдѣленіямъ, подъ парусами же—по-вахтенно. Офицеры стоятъ обыкновенно на 4 вахты (т. е. четвертую или одну вахту изъ четырехъ). Когда офицеровъ мало, то разрѣшается ихъ ставить на три В.; на двѣ же никогда. Сигнальщики, рулевые, боцмана (иногда) ставятся по возможности на одну изъ трехъ В., по причинѣ ихъ трудныхъ обязанностей, что даетъ имъ возможность б. отдохнуть, такъ какъ, отстоявъ на В., имъ приходится вступить не ранѣе какъ черезъ 8 час. Смѣнившіеся съ В. назыв. подвахтенными и вызываются наверхъ въ помощь вахтенными; когда же помощь ихъ больше не нужна, то командуются: «подвахтенные внизъ». На В. вызываютъ свисткомъ (почему говорится: «свистать на В.») и командой: «такая-то В. или такое-то отдѣленіе на В.» Старшіе изъ офицеровъ назначаются вахтенными начальниками, а остальные къ нимъ въ В., причемъ наблюдается, чтобы всегда младшіе изъ вахтенныхъ офицеровъ состояли подъ командой старшаго изъ вахтенныхъ начальниковъ. В. нач., стоя на вахтѣ, отвѣчаетъ во все это время за безопасность корабля, за содержаніе его въ постоянной исправности, за соблюденіе порядка корабельной службы и за исполненіе всѣхъ приказаній командира и старшаго офицера. Для этого ему подчинены караулъ и находящіеся на В. офицеры и нижніе чины. Отличительнымъ знакомъ В. нач. служитъ рупоръ. Большею частью В. нач. у насъ во флотѣ лейтенанты. В. нач. не разрѣшается садиться, курить, входить съ кѣмъ-либо въ разговоры,

не касающіеся его служебныхъ обязанностей и спускаться съ верхней палубы, не давъ В. другому В. нач. Во время аврала на В. вступаетъ старшій офицеръ. Если въ В. есть флотскіе офицеры, то старшій постъ В. нач. (котораго мѣсто на мостикѣ) стоитъ на бакѣ, слѣдующій на шканцахъ, а третій на ютѣ. В. нач. руководствуется морскимъ уставомъ, уставомъ внутренней службы на судахъ и вообще всѣми морскими постановленіями. Команду В. нач. передаетъ нижнимъ чинамъ вахтенный унтеръ-офицеръ свисткомъ и голосомъ. В. нач. требуетъ, чтобы при исполненіи его командъ, кромѣ отвѣта «есть» никакихъ постороннихъ командъ и разговоровъ не было. Старшаго вахтеннаго унтеръ-офицера зовутъ «вахтенный». На ходу В. нач. слѣдитъ за курсомъ и безъ его вѣдома никто (кромѣ командира и старшаго офицера) не имѣетъ права измѣнить его, онъ также отдастъ приказанія въ машину. В. нач. слѣдитъ за правильнымъ веденіемъ вахтеннаго журнала и подписываетъ его тотчасъ по смѣнѣ съ В. Въ машинѣ, если на кораблѣ не менѣе трехъ механиковъ, они стоятъ вахту. Машинная команда стоитъ на двѣ или на три В. Говорится «вступить на В.», «стоять В.», «сдать В.», «повѣрить В.», «развести В.» и т. п. (см. Сводъ мор. пост., кн. X, изд. 1886 г., Уст. внутр. службы на судахъ, изд. 1890 г.).

Вахтанги—владыки и цари грузинскіе—см. Грузія и Имеретія.

Вахтанговъ сборникъ законовъ (по-грузински: Самартлицигнѣ Вахтангъ Мелписа, т. е. судебникъ царя Вахтанга)—сборникъ грузинскихъ законовъ, составленный паремичемъ Вахтангомъ, въ послѣдствіи паремъ Вахтангомъ VI (см. это сл.) между 1703 и 1709 г., когда онъ управлялъ царствомъ за дядю своего царя Георгія XI, находившагося въ это время въ Персіи. Сборникъ этотъ состоитъ изъ нѣсколькихъ разнородныхъ частей, которыя въ грузинской рукописи, хранящейся въ парижской библиотекѣ и доставленной туда въ 1826 французскимъ консуломъ въ Тифлисѣ Гамба, расположены въ слѣдующемъ порядкѣ. Первая часть заключаетъ въ себѣ законы молеевы и состоитъ изъ 52 статей; это—извлеченія исключительно изъ Второзаконія. Вторая часть заключаетъ въ себѣ законы греческіе (вѣрнѣе—византійскіе), извлеченные преимущественно изъ Базиликъ (см. это сл.); въ ней 318 статей, трагующихъ о предметахъ гражданскаго, уголовнаго и отчасти церковнаго права. Третью, самую обширную часть сборника составляютъ законы армянскіе; здѣсь 431 статья. Это—переводъ, сдѣланный по порученію Вахтанга, нарочно посылавшаго за рукописью въ Эчмиадзинъ; подлинникомъ служилъ сборникъ, составленный армянскимъ писателемъ Мехитаромъ Гошемъ (см. это сл.; † 1213), главнымъ образомъ на основаніи кодексовъ Θεодосія и Юстиніана. Здѣсь встрѣчаются римскія постановленія о неограниченной власти отца, о духовныхъ завѣщаніяхъ, о наследствѣ и обязательствѣхъ, а также положенія права уголовнаго и отчасти церковнаго. Грузинскій переводъ значительно отстаетъ отъ армянскаго подлинника: въ немъ си-

стема расположенія законовъ измѣнена, статьи мѣстами сокращены или слиты, мѣстами выброшены, а мѣстами дополнены; послѣднее обстоятельство дѣлаетъ В. сборникъ любопытнымъ источникомъ армянской исторіи, сообщаящимъ новыя, помимо него неизвѣстныя свѣдѣнія (о церемоніалѣ погребенія армянск. католикоса). Четвертая часть содержитъ въ себѣ законы католикосскіе (католикосами именовались главы грузинской церкви) и раздѣляется на 23 статьи. Это извлеченія изъ грузинскаго Номоканона, составленныя въ 1605 при имеретинскомъ царѣ Георгіѣ Малахіемъ, католикосомъ грузинскимъ, въ виду возникшихъ въ Имеретіи безпорядковъ и беззаконій; здѣсь помѣщены правила о правахъ и обязанностяхъ епископовъ и отчасти законы уголовныя. Въ пятой части, въ 46 весьма краткихъ статьяхъ, излагаются законы грузинскаго ц. Георгія V Блистательнаго (1318—1346), относящіяся главнымъ образомъ къ праву уголовному. Они являются весьма древнимъ памятникомъ грузинск. языка и права; судъ не выступаетъ еще здѣсь въ роли рѣшителя судебъ, онъ играетъ скорѣе роль посредника. Такой же характеръ носятъ гражданскіе и уголовныя законы, составляющіе шестую часть сборника (178 довольно краткихъ статей); они были изданы Бекюю II (1361—1391), владѣтелемъ Самцхе-Саатабаго (нынѣ Ахалцхкскій и Ахалкалакскій уѣзды съ Ардаганскимъ округомъ и Дзорохскимъ бассейномъ) и пополнены ввукомъ его Агбуги (1444—1451), и потому болѣе известны подъ именемъ законовъ Агбуги. Наконецъ седьмую часть сборника по парижской рукописи образуютъ законы гражданскіе, уголовныя и законы о состояніяхъ, составленные самимъ Вахтангомъ, главнымъ образомъ на основаніи стародавнихъ обычаевъ Грузіи и при содѣйствіи католикоса Дементія, митрополитовъ и архіепископовъ, князей, сановниковъ и знатныхъ людей страны. Это и есть собственно уложеніе царя Вахтанга, снабженное двумя предисловіями. Въ первомъ предисловіи излагаются причины, побудившія царевича Вахтанга къ составленію сборника, который онъ издалъ «для того, чтобы никто не искривилъ вѣсовъ правосудія по лихоимству, родству или какому-либо пристрастію». Во второмъ предисловіи, помѣщенномъ между 204 и 205 статьями Уложения (такъ же какъ и въ § 6 предисловія къ законамъ Моисеевымъ) собственно Вахтанговымъ законамъ отдается преимущество предъ законами, содержащимися въ другихъ частяхъ Вахтангова сборника. Внося въ свой сборникъ законы столь различнаго происхожденія, неизбежно противорѣчащіе другъ другу, Вахтангъ желалъ этимъ возвысить въ глазахъ народа значеніе своего труда, а также ознакомитъ судей своего отечества съ законами, дѣйствовавшими въ различное время и у различныхъ народовъ и тѣмъ расширить ихъ кругозоръ; отчасти онъ дѣйствовалъ и какъ любитель старины.

По окончательному присоединеніи Грузіи къ Россіи (1801), мѣстнымъ судамъ предоставлено было руководствоваться въ дѣлахъ гражданскихъ и грузинскими обычаями и уложеніемъ царя Вахтанга, а въ случаѣ ихъ недостаточ-

ности—общими законами имперіи, и въ тоже время предписано было главному начальству Грузіи собрать и привести въ извѣстность мѣстные обычаи и законы. Вслѣдствіе этого въ разное время переведены были отдѣльныя части Вахтангова сборника; полный переводъ его былъ сдѣланъ при Ермоловѣ и изданъ Сенатомъ въ 1828 г. Въ этомъ официальномъ изданіи сборника царя Вахтанга (безъ означенія года и мѣста печатанія) указанныя выше части его расположены въ слѣдующемъ порядкѣ: 1) законы царя Вахтанга (267 статей); 2) законы греческіе (420 ст.); 3)—армянскіе (431 статья); 4)—царя Георгія (46 ст.); 5)—Агбуги (176 ст.); 6)—Моисеевы (52 ст.); 7)—католикосскіе (23 статьи). Въ концѣ изданія помѣщены «обычаи, введенные при грузинскихъ царяхъ законамъ» (74 ст.), собранные русскимъ правительствомъ. Въ первое время по введеніи въ дѣйствіе этого официального перевода В. сборника, русская судебная практика отличалась крайнимъ разнообразіемъ, неустойчивостью и неопредѣленностью началъ: русскіе суды, не имѣя разъясненія насчетъ значенія и силы разнородныхъ частей этого сборника, примѣняли ихъ по своему выбору, совершенно произвольно. Этимъ объясняются ходатайства о совершенномъ прекращеніи дѣйствія этого сборника, которыя исходили какъ отъ мѣстнаго дворянства (1837 и 1839), такъ и отъ правительственныхъ лицъ и учреждений: отъ гр. Паскевича (1830), отъ комитета Закавказскаго края (1840) и др. Лишь въ 1840-хъ годахъ II отдѣленіе Собственной Его Имп. В. канцеляріи разъяснило, что предпочтительно должны примѣняться законы собственно Вахтанговы и «обычаи, введенные при грузинск. царяхъ законамъ», остальные же части сборника могутъ имѣть значеніе лишь вспомогательное. Наконецъ, закономъ 20 окт. 1859 года дѣйствіе В. сборника въ тѣхъ частяхъ Закавказскаго края, кои образованы изъ бывшихъ въ Грузіи, Имеретіи и Гуріи*), отмѣнено, на нихъ распространены законы обще-россійскіе, и взаимъ того въ I и II ч. X тома Св. Законовъ внесены для вѣхъ мѣстностей дополненія, заимствованныя изъ В. сборника. Въ настоящее время, когда въ край введены судебныя уставы им. Александра II, подобныя дополненія имѣются лишь въ 1 ч. X т. (изд. 1887) и касаются права вѣзда въ лѣсъ (ст. 454, 457 и 462), наследственнаго права (примѣч. 3 къ п. 1 приложенія къ 694 ст.; ст. 1148*, 1153*; примѣчаніе и приложеніе къ ст. 1130; 2 примѣчаніе къ ст. 1315, примѣчаніе къ ст. 1322), взиманія за запускъ чужой земли хлѣбнаго оброка, подъ названіемъ галлы (примѣчаніе къ 1700 ст.) и уплаты по займамъ произведеніями земли (примѣчаніе къ 2013 ст.). Тѣмъ не менѣе по весьма важному для края вопросу о водовладѣніи сборникъ царя Вахтанга имѣетъ практическое значеніе и въ настоящее время, такъ какъ

*) Указомъ 23 ноября 1870 г. прекращено дѣйствіе В. сборника и въ Минягреніи, вошедшей въ составъ Кутаисской губ.; на нее распространены законъ 30 окт. 1859 г. съ присоединеніемъ особахъ правъ и выморочныхъ имуществъ (примѣч. къ ст. 1163 г. X, ч. 1, по изд. 1887 г.).

2 примѣч. къ 442 ст. т. X. ч. 1 постановлено, что въ Закавказь устройствъ, содержаніе и употребленіе поливныхъ каналовъ опредѣляется дѣйствующими тамъ мѣстными обычаями. В. сборникомъ должны будутъ также руководствоваться въ своихъ работахъ главное и окружныя присутствія по опредѣленію правъ пользования водою, учрежденныя правилами 3 декабря 1890 года; по окончаніи этихъ работъ сборникъ царя Вахтанга потеряетъ практическое значеніе, но сохранить и тогда значительный научный интересъ. Прежнее оффиціальное изданіе русск. перевода стало величайшей библиографической рѣдкостью; въ новѣйшее время онъ вновь изданъ А. С. Френкелемъ, подъ редакціей Д. З. Вакрадзе, подъ заглавіемъ: «Сборникъ законовъ грузинскаго царя Вахтанга VI» (Тифлисъ, 1887) съ весьма цѣнными дополненіями и примѣчаніями редактора, провѣрившаго русский текстъ съ нѣсколькими грузинск. рукописями. Описаніе вышеупомянутой парижской рукописи, по многимъ признакамъ сходной съ неизвестнымъ оригиналомъ русск. перевода, сдѣлано Броссе въ «Nouveau journal asiatique» (1829) и въ «Annales de Législation et de Jurisprudence» (1829 г., № 32 и 40). Броссе перевелъ всю эту рукопись на французскій языкъ, но напечатана лишь часть собственно Вахтанговыхъ законовъ (въ 40 № «Annales»). Грузинскій текстъ этихъ законовъ см. въ «Грузинской Хрестоматіи» Д. Чубинова (ч. 1, Спб., 1846). Единственное догматическое изслѣдованіе грузинскихъ законовъ представляетъ докладъ статсъ-секретаря князя Багратіона-Мухранскаго, подготовившій законъ 20 октября 1859 г. и напечатанный въ «Юридическомъ Обзорѣніи» (1886); обзоръ старой судебной практики см. въ «Кавказскомъ Обзорѣніи» (1887 г., № 75). А. Я.

Вахтель (Теодоръ Wachtel)—весьма известный нѣмецкій пѣвецъ (теноръ), родъ въ Гамбургѣ въ 1824 г., сначала былъ извощикомъ, потомъ, обучившись пѣнію въ Гамбургѣ у г-жи Гранжанъ (Grandjean), пѣлъ на оперныхъ сценахъ Шверина, Дрездена, Ганновера, Вѣны и Берлина. Какъ пѣвецъ съ исключительнымъ голосомъ, В. получалъ ангажементы и въ Германіи, пѣлъ лѣтніе сезоны въ лондонскомъ Ковентгарденскомъ театрѣ и, наконецъ, въ 1869 году выступилъ въ итальянской оперѣ въ Парижѣ. Это чуть ли не единственный городъ, въ которомъ В. не имѣлъ успѣха. Загѣмъ онъ предпринялъ большое артистическое путешествіе въ Америку. Его репертуаръ былъ весьма разнообразенъ; онъ пѣлъ и сильныя партіи, какъ, напримѣръ, Рауля въ «Гугенотахъ», «Пророка», и чисто лирическія, какъ, напримѣръ, «Страделлы», «Postillon de Lonjumeau» и пр. Въ послѣдней оперѣ В. успѣшно выступалъ болѣе тысячи разъ. Н. С.

Вахтеръ (Wächter), т. е. надсмотрщикъ, сторожъ. У насъ В. называется нижній чинъ интендантскаго вѣдомства при вещевыхъ складахъ и продовольственныхъ магазинахъ. На обязанности его лежатъ вывѣтриваніе и счетъ припасовъ, присутствованіе при приемѣ и отпускѣ ихъ, сохраненіе припасовъ въ чистотѣ, чистота и опрятность въ магазинахъ, надзоръ за рабочими при укладкѣ припасовъ. В. назна-

чаются изъ нижн. чиновъ надежнаго поведенія и дѣлятся на старшихъ и младшихъ.

Вахтмейстеръ (Wachtmeister)—древній шведскій родъ, эмигрировавшій въ концѣ XVI ст. въ Швецію. Родъ этотъ игралъ значительную роль во внутренней исторіи Швеціи. Первымъ изъ выдающихся членовъ его былъ Гансъ Вахтмейстеръ (1609—51), генералъ, членъ государственнаго совѣта, возведенный въ дворянское достоинство. Еще болѣе извѣстенъ его сынъ Гансъ (1641—1714), реорганизовавшій шведскій флотъ и выбравшій главной гаванью Карльскрону. Впослѣдствіи онъ былъ возведенъ въ графское достоинство и участвовалъ въ Великой сѣверной войнѣ. Среди его потомковъ насчитывается много полезныхъ и извѣстныхъ дѣятелей XVIII и XIX ст.

Вахты-парадъ—см. Разводъ.

Вахты (*Menyanthes trifoliata*)—растеніе, принадлежащее къ семейству Горечавковыхъ (Gentianaceae). Оно имѣетъ пятилепестковую чашечку, воронкообразный, пятиразрѣзанный вѣнчикъ, который внутри густо усаженъ длинными ворсянками, двулопастное рыльце и двустворчатую коробочку. Стебель членистый, толщеюю въ палецъ, ползучій; отъ него поднимаются на влагищеобразныхъ снизу черешкахъ тройчатые клеверообразные листья съ фальными или обратно яйцевидными листочками. Цвѣтоножка выходитъ непосредственно подъ листьями текущаго года изъ пазухи стеблеваго влагища и несетъ красивую цвѣточную кисть, состоящую изъ 10—20 бѣлыхъ или блѣднорозовыхъ цвѣтовъ. В. растетъ на болотистыхъ лугахъ или торфяныхъ болотахъ въ Средней и Сѣверной Европѣ, въ Сѣверной Азіи и въ Америкѣ и цвѣтетъ въ маѣ и іюнѣ. Не имѣющее запаха, очень горькіе листья употребляютъ въ медицинѣ подъ названіемъ *Folia s. Herba trifolii fibrini*, равно какъ приготовляемый изъ нихъ горькій экстрактъ, употребляемый противъ вялага пищеваренія и брюшныхъ болѣзней и носящій названіе *Extractum trifolii fibrini*. Эта трава содержитъ своеобразное, не кристаллизующееся тѣло свѣтложелтаго цвѣта—менитинъ. Въ Сѣверной Европѣ крестьяне часто употребляютъ В. вмѣсто хмѣля.

Вахшъ—правый наиболее значительный притокъ Аму-Дарьи, протекающій по южной части Ферганской области (Алайская долина), Каратегину и другимъ бухарскимъ бекствамъ. В. беретъ начало на высотѣ около 12 т. ф. надъ ур. моря въ восточной части Алайскаго и Заалайскаго хребтовъ и, протекая по высокой долинѣ между этими хребтами, носитъ названіе Кызыль-су. Недалеко отъ Дараутъ-кургана Кызыль-су оставляетъ широкую Алайскую долину и течетъ на ЮЗ. въ глубокомъ ущельѣ до соединенія съ лѣвымъ притокомъ Мукъ-су, откуда начинаются поселенія осѣдлыхъ жителей Каратегина. По соединеніи съ Мукъ-су, Кызыль-су принимаетъ наименованіе Сурхъ-аба (красная вода), протекаетъ въ томъ же направленіи по Каратегину и верстъ 40 ниже г. Гарма сливается съ лѣвымъ притокомъ Оби-Хингоу, направляющимся на западъ между хребтами Петра Великаго и Дарвазскимъ. После слиянія съ Оби-Хингоу, Сурхъабъ попреж-

нему течетъ по узкому ущелью, которое у моста Пуль-и-санганъ суживается до 20 шаговъ; вступивъ въ Вальдгунское бекство Сурхабъ уклоняется къ ЮЮЗ. и уже называется Вахшемъ. Нѣсколько сѣвернѣе Курганъ-тубе Вахшъ выходитъ на равнину и раздѣляется на нѣсколько рукавовъ, образуя низкіе берега, поросшіе камышемъ, джаидой и другими кустарниками; главное русло В. имѣетъ на равнинѣ около 80 саж. ширины. Нѣсколько восточнѣе 68°20' в. д. отъ Гринича В. впадаетъ въ Аму-Дарью. Переправа черезъ Кызыль-су совершается въ бродъ, черезъ Сурхабъ по мостамъ или помощью гуссаровъ (баранья, козловая или бычачья шкура, надутая воздухомъ), а черезъ В.—на коюкахъ (лодкахъ), къ которымъ привязываются лошади. Длина Кызыль-су-Сурхаба-Вахша равняется приблизительно 575 верстамъ. Въ нѣкоторыхъ мѣстностяхъ по В. и его притокамъ имѣются мѣсторожденія золота.

В. М.

Вахъ или **Вагъ**—рѣка Тобольской губ., правый притокъ Оби. Беретъ начало въ болотахъ Енисейской губ., на водораздѣлѣ обь и енисейской системъ. Направляется къ ЮЗ. и впадаетъ въ Обь послѣ 700 до 1000 в. теч., верстъ на 60 ниже с. Ниж.-Лумпокольскаго. Ширина до 200 саж., глубина отъ 2 аршинъ до 6 саж.; рѣка богата рыбою. Берега рѣки мѣстами довольно круты и высоки, мѣстами низменны, болотисты и подвержены наводненіямъ. Въ прежнія времена В. служилъ путемъ для торговыхъ сношеній съ Оби на Енисей (между Тобольскомъ и Туруханскомъ). Волокъ, раздѣляющій обѣ системы, находится между р. Волочанкою, пр. В., и Черною, пр. Елогуя. Населеніе рѣчной области В. состоитъ изъ остяковъ. Самоѣды живутъ только на Кульюганѣ.

Вахъ (Адольфъ Wach)—нѣмцкій процессуалистъ, род. въ 1843 г. въ Западн. Пруссіи; съ 1868 г. читалъ церковное право, гражданское судопроизводство и уголовное право въ университетахъ кенигсбергскомъ, ростокскомъ, тубингскомъ, боннскомъ и лейпцигскомъ. Изъ сочиненій его замѣчательны: «Der italienische Arrestprozess» (Лейпц., 1868); «Vorträge über die Reichscivilprozessordnung» (Боннъ, 1879); «Handbuch des deutschen Civilprozessrechts» (1 т., Лейпц., 1885); «Die Civilprozessualische Enquete» (Берлинъ, 1887). Кроме того, В. сотрудничаетъ въ различныхъ спеціальныхъ журналахъ и преимущественно въ «Archiv für civilistische Praxis».

Вахъ (Вильгельмъ Wach)—берлинскій историческій живописецъ (1785—1845); онъ исполнилъ первую свою значительную картину: «Христосъ съ апостолами Иоанномъ и Матеемъ» въ 1807 г. Война 1813—1815 гг. прервала на время художественную дѣятельность В. Въ 1817 г. онъ отправился для своего усовершенствованія въ Парижъ, посѣщая мастерскія Давида и Гро, а потомъ совершилъ поѣздку въ Италію. Главная заслуга В. состоитъ въ основаніи значительной школы живописцевъ въ Берлинѣ; что же касается до его собственныхъ произведеній, то онѣ страдаютъ нѣкоторой сухостью письма и шаблонностью композиціи. Къ болѣе извѣстнымъ большимъ его картинамъ принадлежатъ: Девять музъ (на плафонѣ коро-

лейкаго театра въ Берлинѣ), алтарные образа въ гирзонной и вердерской церквахъ въ Берлинѣ и въ протестантской церкви Петра и Павла въ Москвѣ.

А. С.—въ.

Вацекъ (Францъ Алоизъ)—чешскій священникъ-писатель и ревностнѣйшій дѣятель по народному образованію, род. въ 1779 г., ум. въ 1854 г. Многочисленныя богословскія, историческія и географическія статьи В. помѣщены въ «Сasopisě Musejním» и друг. журналахъ между 1823 и 1842 г.

Вацекъ (Францъ-Ярославъ, по прозванію Каменничій)—чешскій поэтъ, священникъ, род. 1806 г., ум. 1869 г. Онъ началъ свою литературную дѣятельность въ эпоху подъема народнаго самосознанія у чеховъ, и своими произведеніями, въ свое время, сильно способствовалъ дѣлу возрожденія. В. занимаетъ въ чешской литературѣ такое же мѣсто, какъ Кольцовъ—въ русской. Онъ отлично усвоилъ духъ лирическихъ произведеній народной чешской словесности и до того отразилъ его въ своихъ стихахъ, что многие изъ нихъ пѣлись и поются народомъ наравнѣ съ искони-народными пѣснями. Сборникъ этихъ пѣсенъ появился въ 1833 г. подъ загл.: «Pisně v národním českém duchu». Другія произведенія В., написанныя послѣ 1833 года, разбросаны по различнымъ чешскимъ журналамъ. Музыку въ его пѣсняхъ издалъ Вахака: «Narěvu k písni F. J. Kamenického» (1833).

Вацерадъ—нимный авторъ чешскихъ глоссе, относящихся къ XII в. въ латинской рукописи «Mater verborum». Сочиненіе это, авторство котораго приписывается сангалленскому аббату и констанцкому епископу Соллому, умерш. въ 920 г., рано появилось въ Чехіи и было тамъ переписано съ внесеніемъ въ него нѣкоторыхъ чешскихъ глоссе. Между этими глоссами найдены были Ганкой очень замѣчательныя въ историческомъ отношеніи, именно тѣмъ, что часть ихъ является названіями славянскихъ божествъ и разныхъ языческихъ обрядовъ и такимъ образомъ можно было отъ нихъ ожидать весьма цѣнныхъ указаній въ области славянскаго міеологіи. Глоссы эти, изданныя сперва Ганкой въ «Zbírka nejdaвніjších slovniků» (1833), а потомъ Шафарикомъ и Палаккимъ въ «Die ältesten Denkmäler d. böhmischen Sprache» (1840 г.), вызвали недобрыя копитара и затѣмъ другихъ славянскихъ, а въ томъ числѣ и чешскихъ филологовъ. Теперь окончательно доказано, что и имя Вацерада, и большинство глоссе, а міеологическія всѣ безъ исключенія—простая поддѣлка. Тѣмъ не менѣе имя В., благодаря нѣсколькимъ чешскимъ повинистамъ, долго сохраняло свою популярность, и теперь еще есть многіе, для которыхъ В.—вполнѣ историческое лицо.

И. Л.

Вацлавекъ (Матвѣй)—современный чешскій историкъ, род. 1842 г. въ Моравіи. Ему принадлежатъ: «Dějiny města Vsetína» (1881); «Markrabství moravské» (1882—85, 2 т.); «Hejtmanství valašskomeziříčské» (1883); «Stručné dějiny moravské» (1886); «Moravské Valašsko» (1887) и др.

Вацлавъ (Вячеславъ) Святой, герцогъ чешскій (928—936), сынъ герцога Вратислава

и язычницы Драгомйры. В. былъ воспитанъ своей бабушкой (матерью отца) въ христианствѣ и съ дѣтства отличался религіозностью; будучи герцогомъ, онъ ревностно вводилъ христианство въ Чехію; былъ друженъ съ нѣмецкимъ императоромъ Генрихомъ I, котораго признавала своимъ сюзереномъ; въ Прагѣ онъ построилъ церковь во имя св. Вита. Все это вызвало противъ него недовольство туземной языческой знати, во главѣ которой стоялъ братъ его Болеславъ, и онъ былъ убитъ братомъ и его товарищами (936). В. былъ любимъ народомъ, среди котораго послѣ своей смерти сталъ почитаться патрономъ страны; его останки, перенесенные раскаявшимся Болеславомъ въ пражскій соборъ, его шлемъ, мечъ и панцирь почитаются какъ святыня.

Вацлавъ I (Венцеславъ, Вячеславъ) — король чешскій (1230 — 1253). Послѣ смерти отца своего, Оттокара I, продолжалъ вести борьбу съ герцогомъ Фридрихомъ австрійскимъ (Воинственнымъ), начатую еще отцомъ его. Въ борьбѣ императора Фридриха II съ папами, В. принималъ сторону то императора, то папы, смотря по тому, что было ему выгоднѣе. Когда Чехія угрожалось нашествіемъ монголовъ, онъ призвалъ на помощь герцога Генриха Бреславльскаго и, послѣ побѣды при Ольмюцѣ, принудилъ монголовъ очистить Моравію. Въ послѣдніе годы своего управленія, когда онъ наконецъ рѣшительно присоединился къ вельфамъ, онъ былъ вынужденъ воевать противъ своего сына Оттокара, сторонника императора Фридриха II. Въ началѣ этой войны, Оттокаръ овладѣлъ Прагой и отгнѣшилъ своего отца въ сѣверную Чехію (1248), но, послѣ неудачнаго для него сраженія при Брюксѣ (Brüx), заключилъ въ Прагѣ договоръ, по которому отецъ и сынъ должны были управлять вмѣстѣ. Вслѣдствіе вмѣшательства папы Иннокентія IV снова возгорѣлась борьба между отцомъ и сыномъ. Оттокаръ долженъ былъ бѣжать и наконецъ примирился и съ отцемъ, и съ папскою партіей. В. умеръ въ 1253 г. На охотѣ онъ потерялъ одинъ глазъ, почему и назывался «одноглазымъ»; по образованію своему былъ нѣмцемъ, покровительствовалъ нѣмецкимъ монахамъ и содѣйствовалъ переселенію нѣмцевъ въ Чехію.

Вацлавъ II (Венцеславъ, Вячеславъ) — король чешскій (1278—1305). Лишившись на седьмомъ году отца своего, Оттокара II, В. былъ воспитанъ маркграфомъ бренденбургскимъ, Оттономъ Длиннымъ. Позже онъ всецѣло подчинился вліянію Завиша фонъ-Фалькенштейна, могущественнѣйшаго среди туземной знати, и сверхъ того бывшаго вочимомъ короля. Потребовалось вмѣшательство нѣмецкаго императора Рудольфа Габсбургскаго, тестя В., чтобы удалить отъ двора Фалькенштейна, вскорѣ послѣ того казненнаго за устройство заговора. В. очень искусно сумѣлъ расширить свои владѣнія; кромѣ Верхней Силезіи и Кракова, онъ приобрѣлъ Великую Польшу и въ 1300 г. былъ коронованъ польскимъ королемъ; своему сыну онъ доставилъ, въ 1301 г., корону святого Стефана (т. е. венгерскую). При выборѣ Адольфа Нассаускаго и Альбрехта I, В. старался какъ можно больше

извлечь выгоды изъ своего избирательнаго права и добился владѣнія Эгеромъ и нѣкоторыми участками въ Мейссенѣ. Альбрехтъ I, недовольный возрастающимъ могуществомъ чешскаго короля, объявилъ ему войну; но былъ разбитъ при Куттенбергѣ (1304); въ слѣдующемъ году военныя дѣйствія возобновились, но въ самомъ ихъ началѣ В. умеръ (1305). При управленіи В. въ Богеміи процвѣтала торговля и промышленность, была прочно устроена монетная система (богемскіе гроши существуютъ съ 1300 г.), издано много полезныхъ законовъ; въ Польшѣ былъ восстановленъ порядокъ. При В. въ Чехію распространялась нѣмецкая культура, благодаря большимъ переселеніямъ нѣмцевъ. Къ государственнымъ дѣятелямъ, совѣтникамъ В. принадлежатъ: мейссенскій пробстъ Бернгардъ фонъ-Каменецъ, рыцарь ордена храмовниковъ Вертольдъ фонъ-Геппенштейнъ, Дитрихъ, аббатъ вальдзассенскій, Арнольдъ, епископъ бамбергскій, и Петръ Айхпальтеръ, впоследствии архіепископъ майнскій.

Вацлавъ III (Вячеславъ, Венцеславъ), король чешскій (1305—6), сынъ Вацлава II, 16-ти лѣтъ отъ роду вступилъ на престолъ и былъ королемъ Чехіи, Польши и Венгріи; венгерскую корону онъ отдалъ герцогу Нижней Баваріи, Оттону; онъ началъ войну съ Владиславомъ Локоткомъ, желавшимъ отнять у него Польшу, но предъ сраженіемъ при Ольмюцѣ умеръ отъ руки убійцы. Со смертью В. III прекратилась мужская линія дома Пржемысловичей.

Вацлавъ.—Этимъ именемъ обозначаются два западно-славянскихъ памятника: одинъ изъ нихъ—пѣснь о В., принадлежитъ къ древнѣйшимъ произведеніямъ чешской литературы. Она относится къ XIII в., какъ это можно судить и по языку, и по хроникѣ Пенеша изъ Вейтмиля, который записалъ ее цѣликомъ, съ оговоркой, что она поется въ древнихъ временахъ. Пѣснь состоитъ изъ трехъ строфъ и начинается словами: «svaty Wáclave, weywodo české země». Извѣстіе Гаека о томъ, будто авторомъ ея былъ архіепископъ Іоаннъ, ложно. Другой памятникъ, связанный съ этимъ именемъ, принадлежитъ польской литературѣ: именно къ XV в. относится важный по своему языку польскій молитвенникъ, авторство котораго приписывается Вислоцкимъ Вацлаву изъ Бродни Убогому. Онъ изданъ два раза Л. Малиновскимъ подъ заглавіемъ: «Modlitwy Wacława».

Вацлавъ—см. также Венцель, Венцеславъ.

Ваца — село Владимірской губ., Муромскаго уѣзда, при р. Вачкѣ. Жителей около 1 т. человекъ. Въ селѣ 2 фабрики ножевыхъ издѣлій.

Вачиха—рѣка, лѣвый притокъ Десны, въ которую впадаетъ противъ Роговки, въ 20 верстахъ къ сѣверу отъ Новгор.-Сѣверска. Длина течения 45 верстъ; начало беретъ къ сѣверу отъ изв. села Шатрища, въ которомъ добываются весьма цѣнныя огнеупорныя глины. Верховье рѣки овражисто, съ высокими берегами. Здѣсь, кромѣ валуныхъ отложений, рѣка прорѣзаетъ слои пепельносерой огнеупор.

глины; далѣе водоенные пески и песчаники третичной системы, а въ низовьяхъ, между Хильчицами и Боровичами, мѣловые пласты.
Кдрч.

Vaccetto (Ваччетто)—музыкальный терминъ, обозначающій умѣренное движеніе при исполненіи пьесы.

Vacillamento (вачильменто)—музыкальный терминъ, обозначающій дрожаніе, качаніе, колебаніе, вибрацію. Слова vacillare или vacillando, встрѣчающіяся въ партіи струнныхъ инструментовъ, указываютъ на то, что исполнитель долженъ быстро качать на обѣ стороны палецъ, сильно пржимающій струну, для того чтобы вызвать особенную вибрацію.

Н. Соловьевъ.

Вашана—рѣка, притокъ Оки, на границѣ Тульского и Алексинскаго уѣздовъ Тульской губ. Беретъ начало близъ станціи Шульгиной Московско-Курской ж. д. и села Баранцова, течетъ съ В. на З., подъ 54° 30' с. шир., изгибаясь дугообразно. Нижняя половина течения принадлежитъ Алексу. у. Впадаетъ въ р. Оку, 11 вер. ниже Алексина, у села Левшина. Высота береговыхъ холмовъ 114—115 саж., уровень рѣки отъ 57 до 54 саж. Длина течения около 58 верстъ. Верховья рѣки прорѣзаютъ пласты известняковъ каменноугольной системы, а именно верхній и средній ярусы слоевъ, харак. раковинной *Productus giganteus* и *Striatus*. Берега вообще высокіе, обрывистые; состоятъ преимущ. изъ глиняныхъ слоевъ. Далѣе русло прорѣзаетъ болѣе глубокіе слои съ отпечатками растений *Stigmariifoliosides*, и, повидимому, здѣсь нигдѣ не выходятъ въ берегахъ пласты собственно угленоснаго яруса, котор. лежитъ непосредств. глубже и выходитъ западнѣе у Кіевцевъ. Глубина рѣки 5'—6', но много каменистыхъ кражей, образующихъ отмели. Красныя и зеленыя глины, выходящія здѣсь въ берегахъ на извѣстн. высотѣ не представляютъ наносовъ, а суть слои, подстилающіе въ другихъ мѣстахъ верхнекаменноугольные известняки съ *Spirifer Mosquensis*. Въ нижнемъ течении—преимущественно слои съ *Productus Striatus*.
Кдрч.

Вашаргели—гор. въ Венгріи, см. Маршъ-Вашаргели.

Вашбургъ (Элигу Вениаминъ Washburne), североамериканскій государственный человекъ, родился въ 1816 г. въ штатѣ Мэнъ, былъ адвокатомъ въ штатѣ Иллинойсъ. Въ 1852 году избранъ представителемъ въ конгрессъ. Генералъ Грантъ, избранный въ 1868 году президентомъ республики, призвалъ Вашбурна, какъ рѣшительнаго республиканца, въ свое министерство. Вскорѣ, однако, В., по слабости здоровья, отказался отъ этой должности и былъ назначенъ посланникомъ во Францію. Во время Франко-германской войны онъ оказалъ большія услуги жившимъ во Франціи и особенно въ Парижѣ нѣмцамъ. Онъ выхлопоталъ почти тридцати тысячамъ нѣмцевъ паспорта для выѣзда изъ Франціи и около 8000 пруссаковъ получили отъ него билеты на проѣздъ или денежное вспоможеніе. Въ 1877 г. В. сложилъ съ себя званіе посланника и поселился въ Чикаго.

Вашгердъ—см. Руды.

Вашекъ (Антонинъ)—современный чешскій филологъ; особенно извѣстно его сочиненіе: «Filologický důkaz, že Rukopis Královédvorský, a Zelenohorský, též zlomek evangeliá sv. Jána jsou podvržena díla Vacslava Hanky» (1879). Противъ его мнѣнія высказывались особенно Гебауэръ и Машекъ.

Вашингтоновы острова—такъ назыв. иначе Новые Маркизскіе о-ва (см. это сл.) въ Великомъ океанѣ.

Вашингтонъ (Washington)—штатъ Соединенныхъ Штатовъ Сѣверной Америки; лежитъ между 45°30' и 49° сѣв. шир. и 117° и 124° зап. долг. отъ Гринича. Граничитъ на сѣверѣ съ проливомъ Фука, отдѣляющимъ его отъ острова Ванкувера, и съ британскою Колумбіей; на востока—съ Айдахо (Idaho); на югъ—съ Орегономъ, отъ котораго отдѣляется по большей части р. Колумбіей, и на западѣ—съ Тихимъ океаномъ. Имѣетъ 175594 квадратн. килом. Въ 1860 году имѣлъ жителей 11694, въ 1890 году 175116, а въ 1890 году 349516 чел. Почва, климатъ и произведенія природы тѣ же, что въ Орегононъ (см. это слово). Каскадныя горы раздѣляютъ его на восточный и западный Вашингтонъ. Высочайшія вершины этихъ горъ: Бекеръ (3330 м.) и Райнеръ (4334 м.). Изъ береговыхъ горныхъ цѣпей, идущихъ близъ Тихаго океана, достигаютъ значительной высоты лишь находящіяся на сѣверо-западѣ, близъ Педжетзунда и самаго океана, какъ напр., Олимпъ въ 2442 м. вышиною. Главныя рѣки: Колумбія, ея сѣверный притокъ Окананганъ, восточный Спокани и южный Льюис или Снекъ. Страна бѣдна озерами, но въ ней много гаваней, бухтъ и проливовъ; изъ послѣднихъ самый значительный—находящійся на сѣверо-западѣ Педжетъ-Зундъ. Главныя произведенія: каменный уголь, дерево (сосна и кедръ), рыба, пшеница и овесъ. Въ 1880 году здѣсь было 261 промышленное заведеніе, съ капиталомъ слишкомъ въ три мил. долларовъ. Самыя важныя изъ нихъ—лѣсопилины и заведенія для приготовленія рыбныхъ консервовъ; послѣдніе вывозятся въ большомъ количествѣ въ восточные штаты. Но главный предметъ вывоза—лѣсъ. Въ 1885 г. были открыты для движенія болѣе 1200 км. рельсовыхъ путей. Въ В. находится 15 банковъ съ капиталомъ, представляющимъ въ сложности 1020000 долларовъ. Въ общественныхъ школахъ было 26497 и въ частныхъ 1836 учениковъ. Изъ 53 періодич. изданій было 9 ежедневныхъ. Доходы простирались (1884—85) до 110935, расходы—до 76017 долларовъ. Главный городъ—Олимпія; самыя большіе города—Сиятъ, Такома и Валла-Валла.

Вашингтонъ (Washington)—главный городъ Сѣвероамериканскихъ Соединенныхъ Штатовъ, лежитъ въ округѣ Колумбіи (см. это слово), на холмистомъ плоскогорьѣ, на лѣвомъ берегу Потомака, соединенъ желѣзными дорогами со всѣмъ союзомъ, имѣетъ (1890) 230000 ж., въ томъ числѣ 4337 цвѣтнокожихъ (въ 1880 жит. считалось 147293). Вашингтонъ былъ основанъ въ 1791 году и получилъ свое имя въ честь Джорджа Вашингтона (см. это имя). Улицы города идутъ въ совершенно прямомъ направленіи отъ сѣвера къ югу и

отъ востока къ западу, пересѣялась между собою подъ прямыми углами. Самое величественное изъ публичныхъ зданій—Капитолій. Онъ лежитъ на возвышеніи и оконченъ постройкою въ 1827 г. По срединѣ зданія находится ротонда, имѣющая 28 м. въ поперечникъ, а надъ нею возвышается на 90 м. куполь, верхушка котораго украшена статуей Свободы, вышиною въ 6 м. Въ двухъ флигеляхъ находятся залы засѣданій сената и палаты представителей. Въ ротондѣ восемь большихъ стѣнныхъ картинъ, изображающихъ сцены изъ американской исторіи. За ротондой помѣщается бібліотека конгресса, содержащая (1885) 575000 томовъ книгъ и 18000 брошюръ. Въ разстояніи около 2½ км. отъ Капитолія стоитъ Бѣлый Домъ (White House), очень скромное официальное помѣщеніе для президента. Неподалеку отъ Бѣлаго Дома находится: зданіе государственнаго казначейства (Treasury), въ 500 комнатъ, зданіе государственнаго, военнаго и морского министерствъ, зданіе почтамта, зданіе патентнаго бюро (принадлежащаго къ министерству внутреннихъ дѣлъ), съ заломъ моделей, содержащую болѣе 200000 образцовъ и моделей предметовъ, на которые выданы привилегіи, государственную типографію, отдѣленіями для печатанія на мѣди и на камнѣ, словолитней, стереотипной мастерской, отдѣленіями для фотографіи, для рѣзбы на деревѣ, на мѣди и пр.; зданіе и теплицы департамента земледѣлія, морская обсерваторія, національный музей Вашингтона и проч. Въ честь Вашингтона поставленъ въ В. колоссальный, въ 172 м. вышиною, обелискъ. Особеннаго упоминанія заслуживаетъ институтъ Смитсона (Smithsonian institution). Онъ основанъ на деньги, пожертвованныя Джемсомъ Смитсономъ «на увеличеніе и распространеніе знаний». Впослѣдствіи въ томъ же зданіи былъ устроенъ, уже на средства правительства Соединенныхъ Штатовъ, музей естественныхъ наукъ, постоянно пополняемый коллекціями, собираемыми учеными экспедиціями. Множество ученыхъ, не только американскихъ, но и европейскихъ, постоянно заняты здѣсь разработкой коллекцій и другими научными работами. Въ издаваемыхъ институтомъ «Smithsonian Contributions to Knowledge» напечатано много выдающихся ученыхъ трудовъ. Секретарями института были выдающиеся ученые: Генри, Бэрдъ и нынѣ состоитъ Ланглей. Институтъ служитъ центромъ обмѣна научныхъ трудовъ между Соединенными Штатами и Европою. Кромѣ многихъ училищъ, въ Вашингтонѣ находятся нѣсколько высшихъ учебныхъ заведеній: университетъ Говарда, колумбійскій университетъ, вайландская семинарія, коллегія Гонзага, юридическое и медицинское отдѣленія коллегіи Джорджтаунъ, національная фармацевтическая коллегія и пр. Почти въ каждомъ изъ этихъ заведеній имѣются большія бібліотеки. По отношенію къ торговлѣ и промышленности городъ не имѣетъ большого значенія. Вблизи Вашингтона находятся обширное кладбище и военная верфь на рѣкѣ Анакостинѣ.

Кромѣ главнаго города союза, названіе Вашингтонъ носятъ весьма многія графства, города и мѣстности въ Соединенныхъ Штатахъ.

Вашингтонъ (Джорджъ Washington)—одинъ изъ главныхъ борцовъ за независимость Сѣверо-Американскихъ Соед. Штатовъ и первый ихъ президентъ, родился 22 февраля 1732 года въ графствѣ Вестморлендъ въ Виргиніи. Его отецъ Августинъ В., предки котораго переселились въ 1657 году изъ Англіи, былъ богатый плантаторъ, умершій еще въ молодыхъ лѣтахъ. Джорджъ, третій изъ пяти его дѣтей, былъ воспитанъ своею матерью, женщиной очень умною. Въ молодые годы онъ занимался межеваніемъ, но потомъ отдался вполнѣ сельскому хозяйству, которое полюбилъ тѣмъ болѣе, что наследовалъ отъ своего умершаго брата прекрасное имѣніе, Моунтъ-Вернонъ на Потомакѣ. Участіе въ общественныхъ дѣлахъ онъ принялъ впервые въ 1755 году, когда, въ чинѣ подполковника милиціи, сопровождалъ генерала Бредока въ его походѣ противъ форта Дюена и вмѣстѣ съ нимъ потерпѣлъ поражение при Гретъ-Мидовскѣ. Несмотря на то, въ Виргиніи его почтили производствомъ въ полковника; но онъ сложилъ съ себя это званіе, женился на молодой вдовѣ Маргѣ Кустисъ и поселился въ Моунтъ-Вернонѣ въ качествѣ плантатора. Трудолюбивый и строгимъ порядкомъ онъ значительно возвысилъ доходность своихъ имѣній и сдѣлался однимъ изъ самыхъ богатыхъ и вліятельныхъ землевладельцевъ своей провинціи. Онъ былъ избранъ въ виргинское законодательное собраніе, въ которомъ скоро выдвинулся, благодаря своему уму и твердости характера. Когда началось несогласіе съ метрополіей, онъ возвысилъ голосъ за права колоній. Его сограждане избрали его депутатомъ въ генеральный конгрессъ соединенныхъ колоній, открывшій свои засѣданія 14 сентября 1774 года въ Филadelphіи. Когда сраженіемъ при Лексингтонѣ начались непріязненные дѣйствія между американцами и англичанами, конгрессъ рѣшилъ учредить постоянное войско и въ 1775 году единодушно избралъ В. главнокомандующимъ. Только съ большимъ недовѣріемъ къ своимъ силамъ принялъ В. этотъ трудный постъ, отказавшись отъ всякаго содержанія. Онъ нашелъ передъостономъ составленную изъ колониальныхъ контингентовъ армию въ 14000 человекъ, безъ оружія и военныхъ снарядовъ, безъ всякой организаціи. Съ величайшими усилиями ему удалось ввести нѣкоторый порядокъ и дисциплину въ эту нестройную массу; но онъ вскорѣ понялъ, что ему придется ограничиться только обороною, наблюденіемъ и внезапною атакою отдѣльныхъ непріятельскихъ отрядовъ. Благодаря этой системѣ, онъ сдѣлался освободителемъ своей родины (см. Соединенные Штаты Америки). Онъ озаболѣлся укрѣпленіемъ береговъ и въ мартѣ 1776 года вытѣснилъ англичанъ изъ Бостона. Когда непріятель, получившій подкрѣпленіе, въ августѣ занялъ Нью-Йоркъ, Вашингтонъ послѣднѣлаго ряда неудачныхъ сраженій, принужденъ былъ оставить свою укрѣпленную позицію и перейти на другую, въ сѣверныхъ горахъ. Голодъ, холодъ, заразные болѣзни, недостатокъ въ одеждѣ были причиною гибели значительной части его боевыхъ силъ. Другая часть, воспользовавшись истеченіемъ годич-

наго срока службы, покинула знамена. Съ остаткомъ арміи, состоявшимъ всего изъ 2000 человекъ, В. принужденъ былъ отступить зимою за Делаверъ, гдѣ ему удалось снова увеличить численный составъ войска до 6000 человекъ. Послѣ этого конгрессъ установилъ трехлѣтній срокъ службы и снабдилъ В. почти диктаторскою властью. 15 декабря 1776 года онъ отважнымъ нападеніемъ взялъ въ плѣнъ англогерманскія войска при Трентонѣ и 3 января 1777 года разбилъ Корнваллиса при Пренстоунѣ. Эти успѣхи подняли духъ американцевъ. Несмотря на то, В. не могъ многого сдѣлать вслѣдствіе слабости своего войска, терпящаго во всемъ недостатокъ. 13 сентября Гоу разбилъ его на рѣкѣ Брандивинъ, и когда В. 4 октября напалъ на него при Германтоунѣ, то американцы еще разъ принуждены были уступить опытности и силѣ англичанъ. Хотя американскій отрядъ, подъ начальствомъ Гетса, принудилъ болѣе 6000 англичанъ къ капитуляціи при Саратогѣ, В. нашелся вынужденнымъ, съ главными своими силами, стать лагеремъ въ пустынной мѣстности Валлей-Форджъ, въ 6 часахъ отъ тогдашней англійской главной квартиры въ Филадельфіи, и перенести всѣ страданія, сопряженныя съ зимнимъ холодомъ и недостаткомъ съѣстныхъ и всякихъ другихъ припасовъ. Его армія, вслѣдствіе побѣговъ и непослушанія, сократилась до небольшого, но испытаннаго въ бояхъ отряда. В., оставаясь на своемъ посту, доказалъ все величіе и всю силу своего характера. Союзъ, заключенный колоніями съ Франціей, и объявленіе послѣднею войны Англіи дали дѣлу американцевъ болѣе благоприятный оборотъ. Въ іюнѣ 1778 г. В. выступилъ изъ своей пустыни и 28 іюня напалъ на новаго англійскаго главнокомандующаго Клинтона при Монмаутѣ, во время его отступленія изъ Филадельфіи въ Нью-Йоркъ. Послѣ того онъ занялъ позицію при Вестпойнтѣ и этимъ помѣшалъ англичанамъ двинуться внутрь страны. Съ наступленіемъ весны 1780 г. Клинтонъ перенесъ театръ войны въ южныя колоніи, но В. былъ настолько благодаренъ, что не послѣдовалъ за нимъ. Онъ продолжалъ, съ своимъ не многочисленнымъ войскомъ, держать въ осадѣ англійскія главные силы въ Нью-Йоркѣ, пока наконецъ, соединившись съ 6000 французовъ, подъ начальствомъ Рошамбо, не вышелъ изъ наблюдательной роли и не составилъ плана для нанесенія непріятелю рѣшительнаго удара. Удерживая Клинтонна искусно замаскированными движеніями на сѣверѣ, онъ обратился, поддерживаемый со стороны моря французскимъ адмираломъ Грассомъ, въ Йорктоунъ и 19 октября 1781 г. принудилъ находившихся тамъ 7000 англичанъ къ капитуляціи. В. во все продолженіе войны ни разу не нанесъ англичанамъ пораженія въ открытомъ полѣ, но своею упорною системою наблюденія такъ ослабилъ ихъ силы, что послѣ пораженія въ Йорктоунѣ они уже не могли отжаться ни на какое новое предпріятіе. Когда въ 1782 г. былъ заключенъ предварительный мирный договоръ, которымъ признана независимость сѣвероамериканцевъ, В. вынужденъ былъ обратить вниманіе на внутренняго врага. Въ войскѣ, о бу-

душности котораго конгрессъ, вопреки общанію, не позаботился, обнаружилось сильное неудовольствіе, ежеминутно грозившее перейти въ мятежъ. В. даже было сдѣлано предложеніе произвести государственный переворотъ, который привелъ бы къ основанію монархіи; но онъ энергически отвергъ этотъ проектъ. Когда наконецъ, 25 ноября 1783 г., англичане очистили Нью-Йоркъ, В. распустилъ свое войско и, сердечно простившись съ нимъ, отправился въ Аннаполисъ, гдѣ, въ присутствіи конгресса, сложилъ съ себя званіе главнокомандующаго. Послѣ этого онъ возвратился простымъ плантаторомъ въ Моунтъ-Верночъ. Никто, конечно, не созвавалъ лучше его, до какой степени необходимы юному государственному организму правильное устройство и центральное правительство. Поэтому В. присоединился къ партіи такъ называемыхъ федералистовъ и, въ качествѣ депутата генеральнаго собранія, 1787 г. содѣйствовала составленію проекта дѣйствующаго до сихъ поръ союзаго договора. Когда 4 марта 1789 г. вступила въ силу новая конституція, онъ принялъ должность президента, возложенную на него единогласнымъ избраніемъ. Среди борьбы партій, грозившей разрушить союзъ, онъ привелъ въ порядокъ государственный долгъ, оборону страны, внутреннее управленіе и положилъ основаніе системѣ посевенныхъ дорогъ и каналовъ. По отношенію къ иностраннымъ державамъ онъ установилъ принципъ нейтралитета и тѣмъ содѣйствовалъ возобновенію торговыхъ сношеній съ Англіей, которыя получили чрезвычайно быстрое развитіе. Послѣ того, какъ въ 1792 г. выборъ въ президенты Союза снова палъ на В., онъ былъ поставленъ въ затруднительное положеніе отношеніями Союза къ революціонной Франціи. Наперекоръ намѣреніямъ демократовъ, требовавшихъ оказанія Франціи помощи противъ Англіи, В. заключилъ съ Англіей выгодный торговый договоръ и даже выслалъ изъ страны агентовъ французской директоріи, подстрекавшихъ народъ къ возмущенію противъ президента. Отъ избранія на третій срокъ онъ отказался и въ мартѣ 1797 навсегда сложилъ съ себя званіе президента, причѣмъ обратился къ націи съ превосходнымъ воззваніемъ. Когда въ слѣдующемъ году стала серьезно грозить опасность войны съ Франціей, то новый президентъ Адамсъ побудилъ его принять еще разъ должность главнокомандующаго. В. умеръ во время натянутыхъ отношеній съ Франціей въ 1799 г., въ Моунтъ-Верночѣ, отъ острой горловой болѣзни. Только когда его не стало, почувствована была вся тяжесть потери этого человека, «перваго въ войнѣ, перваго въ мирѣ и перваго въ сердцахъ своихъ сограждавъ», одного изъ величайшихъ и благородѣйшихъ героевъ и государственныхъ дѣятелей въ исторіи Америки. Всѣ партіи соединились, чтобы почтить его торжественными похоронами. В. былъ счастливъ въ своей супружеской жизни, но остался бездѣтнымъ. Духовнымъ завѣщаніемъ онъ даровалъ свободу своимъ невольникамъ и оставилъ значительныя суммы на училища. Его прахъ покоится въ Моунтъ-Верночѣ. Въ честь его воздвигнута нѣсколько памятниковъ, въ томъ чи-

слѣ статуя работы Кановы, поставленная въ Ралеѣ, въ Сѣверной Каролинѣ, другая въ Бостонѣ, третья въ Балтиморѣ и четвертая въ Вашингтонѣ. Спарксъ, по порученію конгресса, издалъ собраніе официальныхъ и частныхъ бумагъ В., вмѣстѣ съ его жизнеописаніемъ («The works of W.», 12 т., 1834—37), которое было переведено Гизо на французскій языкъ (6 т., Пар., 1840) и Раумеромъ на нѣмецкій (2 т., Лейпц., 1845).

Ср. Marshall, «Life of W.» (3 изд., 2 т., Филадельфія, 1832); Bancroft, «Essay on the life of W.» (2 т., Лондонъ, 1835); Edmond, «The life and times of W.» (2 изд., 2 т., Лонд., 1839); Benedey, «Georg W., Ein Lebensbild» (Фрейб., 1862). Самое известное сочиненіе, посвященное В.: «Life of W.» (5 т., Нью-Йоркъ, 1855—58), Вашингтона Ирвинга. На русскомъ языкѣ Гизо, «Очеркъ жизни В.» (Спб., 1863).

Вашингтонъ-Ирвингъ—см. Ирвингъ.

Вашковичъ (Янъ)—экономистъ, род. въ Вильтѣ 1797 г.; съ 1824 г. профессоръ виленайскаго университета, ум. 1859 г. Больше важныя его сочиненія слѣдующія: «Nauka o handlu» (1830), «Historja banków» (1838), «Historja ekonomji politycznej» и др.

Вашро (Этиеннъ Vacherot) — свободномыслящій французскій философъ, род. въ Лангрѣ; воспитывался въ Нормальной школѣ въ Парижѣ, позже былъ ея директоромъ, въ 1839 г. замѣнилъ Кузена по кафедрѣ философіи въ Сорбоннѣ. Философскія доктрины В., изложенныя имъ въ сочиненія: «Histoire critique de l'école d'Alexandrie» (3 т., Парижъ, 1846—51), навлекли на него настоящее гоненіе со стороны духовенства, имѣвшее послѣдствіемъ временное отставленіе его отъ должности (въ 1851 г.); а когда въ слѣдующемъ году В. отказался присягнуть наполеоновской конституціи, онъ окончательно долженъ былъ оставить государственную службу. Еще болѣе тяжелыя послѣдствія имѣла для В. другая его книга: «La démocratie» (Пар. 1859): онъ былъ осужденъ на годъ тюремнаго заключенія, и съ большимъ трудомъ удалось добиться смягченія этого приговора до трехмѣсячнаго ареста. Защищалъ В. въ этомъ процессѣ, известнѣйшій французскій адвокатъ и впоследствии государственный человѣкъ, Эмиль Оливье, также навлекъ на себя большія неприятели: онъ былъ временно лишенъ права исполнять адвокатскія обязанности. Ограниченіе политическихъ правъ, которому В. подвергся по судебному приговору, сохраняло силу до самаго паденія имперіи. 8 февр. 1871 г. В. былъ избранъ департаментомъ Сены въ члены національнаго собранія. Здѣсь онъ принадлежалъ первоначально къ лѣвой, затѣмъ примкнулъ къ лѣвому центру. Какъ политикъ, В. не выказалъ большой твердости направленія. Особенное неудовольствіе избирателей навлекъ онъ на себя поддержкой пресловутаго кабинета «нравственного порядка» Брьюля, хотя затѣмъ и высказался за конституцію 1875 г. Послѣ неудачной его кандидатуры въ Сенатъ въ 1876 и 1880 г., авторъ «Демократіи» помѣстилъ въ «Figaro» и «Soleil» рядъ статей, полныхъ страстныхъ нападокъ на современный республиканскій режимъ. Въ 1883 онъ открыто присоеди-

лся къ монархистской партіи, а въ 1885 г. сталъ членомъ монархистскаго избирательнаго комитета; но кандидатура его въ палату депутатовъ, выставляемая этимъ комитетомъ, потерпѣла неудачу. Кромѣ названныхъ сочиненій В. слѣдуетъ отмѣтить: «La métaphysique et la science» (2 т., 1856; 3 изд., 3 т., 1863)—капитальный трудъ, въ которомъ изложено философское міросозерцаніе В.; «Ecole sensualiste» (1839); «Ecole écossaise» (1840); «Essai de philosophie critique» (1864); «La religion» (1868); «La science et la conscience» (1870); «De la politique extérieure de la République» (1881) и «Nouveau Spiritualisme» (1884), который В. называетъ своимъ философск. завѣщаніемъ.

Вашты (или Ваптыгъ)—озеро въ Екатеринбургскомъ уѣздѣ Пермской губ., на водораздѣлѣ рр. Кытмы и Исети. Истокъ изъ него впадаетъ въ истокъ оз. Шиты, составляющій настоящее верховье Исети.

Ваштыгъ оз.—см. Вапты.

Вашъ-Дарья, притокъ Черченской рѣки, беретъ начало на сѣверныхъ склонахъ Алтынь-Тага. Русло ея заносится пескомъ, а потому она добѣгаетъ до Черченъ-Дарьи только въ полудню воду.

Гр. Гр.

Вашъ-шари — развалины древняго города, вѣскольکو въ сторонѣ отъ р. Вашъ-Дарья. Нынѣ тутъ находится небольшой поселокъ, основанный выходцами изъ Керчи и Хотана.

Гр. Гр.

Ващенко - Захарченко (Михаилъ Егоровичъ)—математикъ, родился въ 1825 г.; обучался въ золотоушскомъ уѣздномъ училищѣ, и во 2-й кievской гимназіи. Математическое образованіе получено имъ частью въ кievскомъ университетѣ, частью въ Парижѣ, гдѣ онъ въ 1847—48 г. слушалъ въ Collège de France и въ Сорбоннѣ лекціи Коши, Серре и Лиувилля. Экзамены на ученія степени кандидата и магистра математики онъ держалъ въ казанскомъ университетѣ въ 1854 году и въ 1862 году; тамъ же защищалъ онъ диссертацию на степень магистра («Символическое исчисленіе и приложеніе его къ интегрированію линейныхъ дифференціальныхъ уравненій», Кіевъ, 1862) и доктора чистой математики («Риманова теорія функцій составного переменнаго», 1866, «Университетскія извѣстія»). Въ 1855 г. поступилъ учителемъ математики въ кievскій кадетскій корпусъ, а чтеніе лекцій въ университетѣ началъ въ 1863 г. въ качествѣ приватъ-доцента. Въ 1867 г. избранъ и назначенъ экстраординарнымъ, въ 1868 г. ординарнымъ профессоромъ по кафедрѣ чистой математики университета св. Владимира.

Втеченіе своей учебной и ученой дѣятельности проф. Ващенко-Захарченко сдѣлалъ многое для распространенія математическихъ познаній въ нашемъ отечествѣ. Въ Университ. извѣстіяхъ кievскаго университета напечатаны: «Теорія опредѣлителей и теорія формъ» (1875, 76, 77 г.), «Начала Эвклида съ пояснительнымъ введеніемъ и толкованіями» (1878, 79, 80), Списокъ «Началъ» Эвклида, вышедшихъ съ 1842 по 1860 г. (1880), «Указатель сочиненій по неэвклидовой геометріи» (1880), «Историческій очеркъ матем. литературы индусовъ» (1882), «Характеръ развитія математическихъ

наукъ у разныхъ народовъ древняго и новаго міра до XV вѣка» (рѣчь на актѣ, 1882), «Историческій очеркъ развитія аналитической геометріи» (1883), «Лекціи разностиаго исчисленія» (1868), «Теорія функцій» (1885—86, 88), «Вариационное исчисленіе» (1889).

Въ «Вѣстникѣ математическихъ наукъ», т. I, напечатана статья: «Кратныя точки и касательныя алгебраическихъ кривыхъ»; въ «Математическомъ сборникѣ», т. III, 1868, статья 2: «Признаки наибольшаго и наименьшаго значенія функций»; въ «Quarterly Journal of pure and applied Mathematics», т. IV (1861), статья: «Of fractional differentiation»; въ «Mémoires de la Soc. des Sciences phys. et natur. de Bordeaux», т. V (2 Sér.), статья: «Considération sur le développement des mathématiques depuis les temps les plus reculés jusqu'au XV siècle».

Большую извѣстностью пользуется трудъ проф. Ващенко-Захарченко: «Исторія математики», т. I, Кіевъ, 1893. Онъ также издалъ въ 1860 переводъ книги Салмона: «A treatise on conic sections». Кромѣ того, проф. В.-З. напечатаны: элементарная геометрія въ объемѣ гимназич. курса, краткій курсъ теории опредѣлителей, аналитическая геометрія двухъ измѣреній и трехъ измѣреній, алгебраическій анализъ.

Д. Бобылевъ.

Ваю (санскр. Vāyu отъ корня vā—индо-евр. vē-, старослав. вѣ — вѣять, дуть). Другое названіе—Vāta, отъ того же корня, родственно герм. Востанъ) — индійскій богъ вѣтра. Природное значеніе его ясно, индивидуальныя особенности не выработались. В.—очень почитаемое божество и получаетъ при жертвоприношеніи первый глотокъ Сомы (свящ. напитокъ въ Ведахъ). По индійскому преданію (Gorathā - Vāishnava) верховный богъ Брахманъ (Брама), послѣ созданія воды изъ своего пота, создалъ землю—изъ своей ноги, воздухъ—изъ своего черепа, небо—изъ своего черепа. Затѣмъ онъ создалъ трехъ боговъ: Агни (огонь) для земли, Ваю (вѣтеръ) для воздуха и Адитья (солнце) для неба. Наконецъ онъ создалъ три Веды: Ригведа происходитъ отъ Агни, Яджурведа отъ Ваю, Самоведа отъ Адитья. Рядомъ съ Ваю олицетвореніемъ вѣтровъ (бурныхъ) являются въ Ведахъ Маруты, сыновья бога Рудра (буря), помощники и спутники Индры. Ваю также призывается вмѣстѣ съ Индрой, на рѣже, чѣмъ Маруты.

С. Буличъ.

Ваян—рѣчка въ Чердынскомъ уѣздѣ Пермской губ., лѣвый притокъ р. Вишеры; не имѣетъ открытаго устья, ибо, не доходя до Вишеры вер. за 3 скрывается подъ землею и уже такъ достигаетъ до пункта впаденія.

Ваяние, Ваянеко, Ваянокъ, Ваянцо — такъ у венгерскихъ словаковъ называется обрядъ извѣстный у русскихъ подъ названіемъ «Купала» (то же самое, что польское «Sobótko»). Онъ состоитъ въ томъ, что зажигаются на поляхъ костры, около которыхъ юноши и дѣвушки танцуютъ, а затѣмъ они перескакиваютъ черезъ огонь. Въ другихъ мѣстахъ обносятъ на высокихъ шестахъ пылающіе снопы соломы. Обрядъ этотъ несомнѣнно посвящался солнцу и отправлялся въ тотъ день, когда солнце окончательно

праздновало свою побѣду надъ холодомъ: въ концѣ іюня, въ день Ивана Купалы. Съ этого только дня позволялось купаться въ прудахъ и рѣкахъ,—обычай, который далъ названіе русскому празднику и который до сихъ поръ соблюдается во многихъ мѣстностяхъ, напр. простымъ народомъ въ цѣлой Польшѣ, гдѣ русское названіе «Купала» или «Купало» принято въ этнографической литературѣ и даже многими этнографами считается искони польскимъ словомъ.

Ваяніе, иначе скульптура, или пластика—въ широкомъ значеніи слова, искусство создавать изъ глины, воску, камня, металла, дерева, кости и др. матеріаловъ изображенія человѣка, животныхъ и иныхъ предметовъ природы въ осязательныхъ, тѣлесныхъ ихъ формахъ. Художникъ, посвятившій себя этому искусству, называется ваятелемъ или скульпторомъ. Главную его задачу составляетъ, однако, передача человѣческой фигуры въ реальномъ или идеализированномъ видѣ; животныя же играютъ въ его творествѣ второстепенную роль, а прочіе предметы являются лишь въ значеніи придаточныхъ, или обрабатываются исключительно съ орнаментальной цѣлью. Произведеніе ваятеля называется: статуей, или круглою фигурой, когда изображаетъ человѣка окруженнымъ со всѣхъ сторонъ свободнымъ пространствомъ,—такимъ, каковъ онъ есть, безъ всякаго сокращенія взаимнаго отношенія между тремя измѣреніями; бюстомъ—когда изображена только голова съ частью груди, также безъ сокращенія какого-либо изъ трехъ измѣреній, и рельефомъ—когда фигура представляется отчасти погруженною въ плоскій фонъ и выступающей изъ него менѣе или болѣе чѣмъ на половину своей толщины (въ первомъ случаѣ—барельефъ, во второмъ—горельефъ). Относительно матеріала и способа исполненія изображеній, В., въ широкомъ значеніи слова, распадается на нѣсколько отраслей: лѣпленіе, или моделировка — искусство работать изъ мягкаго вещества, каковы воскъ и глина; литейное дѣло, или тореvтика — искусство дѣлать изваянія изъ расплавленнаго металла; глинтика, или скульптура въ тѣсномъ смыслѣ—искусство вырубать изображенія изъ камня, металла, дерева и вообще твердыхъ веществъ; въ отрасляхъ ваянія можно, сверхъ того, причислить рѣзбу на твердыхъ и драгоцѣнныхъ камняхъ (скульптура) и изготовленіе штемпелей для монетъ и медалей (медальерное искусство).

Предпринимая какую-либо работу, ваятель, прежде всего, лѣпннть въ маломъ видѣ изъ воску или мокрой глины эскизъ, передающій идею его будущаго произведенія. Иногда, особенно въ томъ случаѣ, когда задуманное изваяніе должно быть велико и сложно, художнику приходится изготовить другую, болѣе крупную и детальную модель. Затѣмъ, руководствуясь эскизомъ или моделью, онъ приступаетъ къ работѣ надъ самымъ произведеніемъ. Коль скоро предстоитъ исполнить статую, то берется для ея подножія доска, и на ней утверждается желѣзный каркасъ, изогнутый и пригнанный такимъ образомъ, чтобы

ни одна его часть не выходила за предѣлы будущей фигуры, и самъ онъ служилъ для нея какъ-бы остономъ; кромѣ того, въ тѣхъ мѣстахъ, гдѣ тѣло фигуры должно имѣть значительную толщю, прикрѣпляются къ каркасу желѣза. проволокою деревянные кресты; въ такихъ же частяхъ фигуры, которыя выдаются на воздухъ, напр. въ пальцахъ рукъ, волосахъ, свѣсившихся складкахъ одежды, деревянные кресты замѣняются крученою желѣзною проволокою или цѣпкою, напаянною масломъ и свернутою въ видѣ жгутовъ. Помѣтивъ такой остоу статуи на треножномъ, неподвижномъ или горизонтально-вращающемся станкѣ, называемомъ кобылкою, художникъ начинаетъ обкладывать каркасъ лѣпною глиною такъ, чтобы получалась фигура, въ общихъ чертахъ согласная съ моделью; затѣмъ, удаляя въ одномъ мѣстѣ излишне-наложенную глину, добавляя въ другомъ ея недостатокъ и отдѣлявая въ фигурѣ часть за частью, онъ постепенно доводитъ ее до желаемаго сходства съ натурой. Для этой работы ему служатъ пальмовые или желѣзные инструменты различной формы, называемые стеками, но еще больше пальцы его собственныхъ рукъ. Во все продолженіе лѣпки необходимо, во избѣжаніе появленія трещинъ въ высыхающей глинѣ, постоянно поддерживать ея влажность и для этого, отъ времени до времени, смачивать или взбрызгивать фигуру водою, а прерывая работу до слѣдующаго дня, окутывать ее мокрымъ холстомъ. Подобные приемы употребляются и при производствѣ рельефовъ значительнаго размѣра — съ тою только разницею, что для укрѣпленія глины пользуются, вмѣсто каркаса, большими желѣзными гвоздями и болтами, вбитыми въ досчатый щитъ или неглубокій ящикъ, служащій основаніемъ рельефа. Вслѣдъ окончивъ лѣпку, ваятель заботится объ изготовленіи точнаго снимка со своего произведенія изъ материала, болѣе прочнаго, чѣмъ глина, и съ этою цѣлью приобретаетъ къ помощи формовщика. Этотъ послѣдній снимаетъ съ глинянаго оригинала такъ назыв. черную форму (á creux perdu) изъ алебастра, и по ней отлиываетъ гипсовый слѣпокъ произведенія. Если художникъ желаетъ имѣть слѣпокъ не въ одномъ, а въ нѣсколькихъ экземплярахъ, то они отливаются по такъ называемой чистой формѣ (á bon creux), изготовленіе которой гораздо сложнее, чѣмъ предъидущей (см. Формовка).

Вѣзъ предварительной лѣпки глинянаго оригинала и отливки его гипсового слѣпка не обходится созданіе ни одного болѣе или менѣе крупнаго произведенія скульптуры—будетъ ли оно каменное, или металлическое. Правда, бывали ваятели, какъ напр., Микель-Анджело, работавшіе прямо изъ мрамора; но подражаніе ихъ примѣру требуетъ отъ художника необычайной технической опытности, и все-таки онъ рискуетъ, при такомъ смѣломъ трудѣ, впасть на каждомъ шагѣ въ неисправимыя ошибки.

Съ полученіемъ гипсового слѣпка, существенная часть художественной задачи ваятеля можетъ считаться оконченною: остается только воспроизвести слѣпокъ, смотря по желанію, въ камнѣ (мраморѣ, песчаникѣ, вулканиче-

скомъ туфѣ и т. п.) или въ металлѣ (бронзѣ, цинкѣ, желѣзѣ и т. п.), что составляетъ уже полуремесленную работу. При изготовленіи мраморнаго и вообще каменнаго изваянія, поверхность гипсового оригинала покрывается цѣлою сѣткою точекъ, котормы, помощію ширкуля, отвѣса и линейки, повторяются на глыбѣ, подлежащей отдѣлкѣ. Руководствуясь этою пунктирною, помощники художника, подъ его надзоромъ, удаляютъ ненужныя части глыбы посредствомъ рѣзца, долота и молота; въ нѣкоторыхъ случаяхъ они пользуются приэтомъ такъ назыв. пунктирою рамой, въ которой взаимно пересѣкающіяся нити указываютъ на тѣ части, какия должны быть отбиты. Такимъ образомъ, изъ необдѣланной глыбы мало-по-малу возникаетъ общая форма изваянія; она все тоньше и тоньше обдѣлывается подъ руками опытныхъ рабочихъ, пока, наконецъ, самъ художникъ не придастъ ей послѣдней отдѣлки, а полировка пемзой не сообщаетъ различнымъ частямъ поверхности произведенія возможное сходство съ тѣмъ, что представляеть, въ этомъ отношеніи, сама натура. Для большаго приближенія къ ней въ оптическомъ отношеніи, древніе греки и римляне натурали свои мраморныя изваянія воскомъ и даже слѣга раскрашивали ихъ и золотили (см. Полихромія).

Важнѣйшимъ матеріаломъ для В., на ряду съ мраморомъ, служитъ бронза; мраморъ наиболѣе пригоденъ для воспроизведенія вѣжныхъ, идеальныхъ, преимущественно женственныхъ формъ; бронза — для передачи формъ мужественныхъ, энергичныхъ. Сверхъ того, она представляеть особенно удобное вещество въ томъ случаѣ, когда произведеніе колоссально, или изображаетъ сильное движеніе: фигуры, оживленныя такимъ движеніемъ, при исполненіи ихъ изъ бронзы, не нуждаются въ подпорахъ для ногъ, рукъ и другихъ частей, которыя необходимы въ подобныхъ фигурахъ, вырубленныхъ изъ хрупкаго камня. Наковалецъ, для произведеній, назначенныхъ стоять на открытомъ воздухѣ, особенно въ сѣверномъ климатѣ, бронза предпочтается потому, что не только не портится отъ атмосфернаго вліянія, но и получаетъ вслѣдствіе своего окисленія пріятный для глаза зеленоватый или темный налетъ на своей поверхности, называемый патиною. Бронзовое изваяніе исполняется либо посредствомъ отливки расплавленнаго металла въ заранее приготовленную форму, либо выбивается молоткомъ изъ металлическихъ пластинъ. Объясненіе процесса отливки въ общихъ чертахъ можно найти въ настоящемъ изданіи подъ словами: Бронза и Литейное дѣло; что же касается до выбивной работы (такъ назыв. работы репуссѣ), то она состоитъ въ слѣдующемъ: берется листъ металла, его размягчаютъ нагрѣваніемъ на огнѣ и, ударяя по исподней сторонѣ листа молоткомъ, сообщаютъ ему требующуюся выпуклость, сначала въ грубомъ видѣ, а потомъ, при постепенномъ продолженіи такой же работы, со всѣми деталями, согласно съ имѣющеюся моделью. Этотъ примѣдъ, для котораго художникъ долженъ обладать особою ловкостью и продолжительною опытностью, употребляется преимущественно при исполненіи

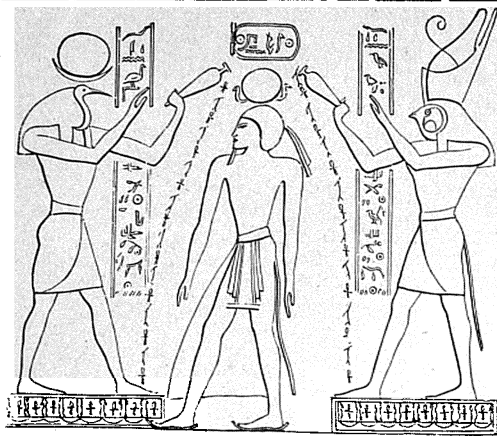

1. Фараонъ Рамсесъ между Тотомъ и Горомъ (рельефъ въ Луксоръ).



2. Иида (Дамангурскій рельефъ).



3. Рубка деревьевъ (рельефъ въ одной изъ Велигассанскихъ пещеръ).



4. Левъ (терракота изъ Дендераха).

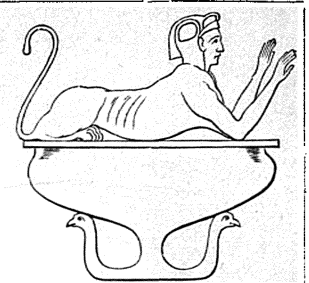

5. Сосудъ со сфинксомъ на крышкѣ.



6. Рельефъ одной изъ царскихъ гробницъ.



7. Колоссальныя фигуры Мемнона.

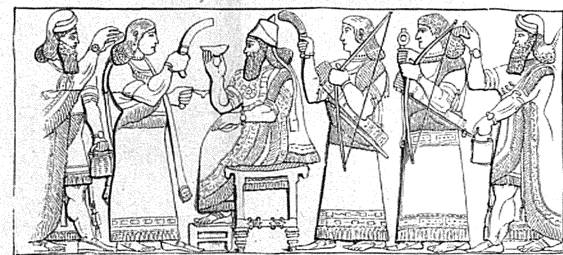

10. Придворныя, услуживающіе царю (рельефъ).



8. Бронзовая фигура.

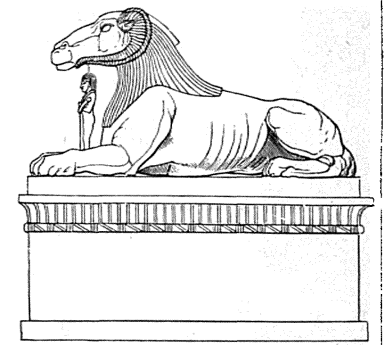

9. Одинъ изъ египетскихъ сфинксовъ.

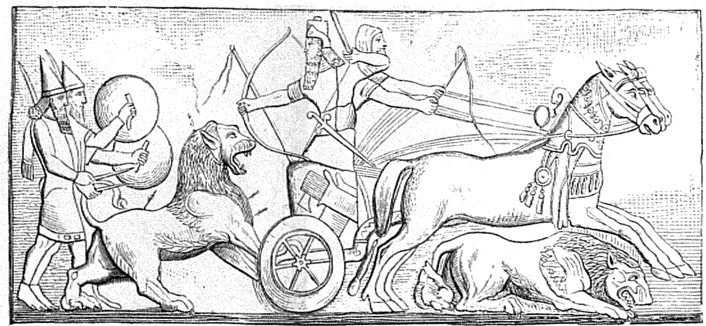

11. Царская охота на львовъ (рельефъ).



12. Крылатый быкъ изъ Ницеви.

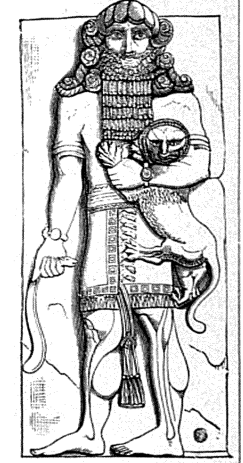

13. Рельефъ.



14 и 15. Изображенія царя (рельефы).



16. Киръ (рельефъ изъ Пасаргады).



17. Царь, борющійся со злымъ духомъ (Персепольскій рельефъ).



18. Царь на прогулкѣ (Персепольскій рельефъ).

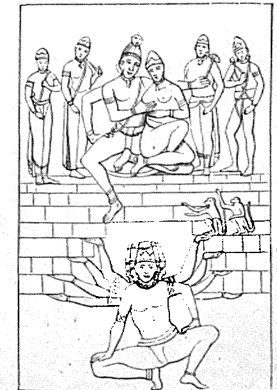

19. Рама и Сита.



20. Будда.



Аполлонъ Тенейскій.



Западнй фронтъ Эгинскаго храма Аѳины.



Надгробная стѣла Ариадны.



Ксаноскій памятникъ гарній.



Дѣѣ фигуры, изъ числа украшавшихъ собою фронтъ левческаго Паросіона (Фидія).



Часть фриза, украшавшаго Паросіонъ въ Аѳинахъ (Фидія).



Рельефъ на Мавзолѣ въ Галикарнассѣ.

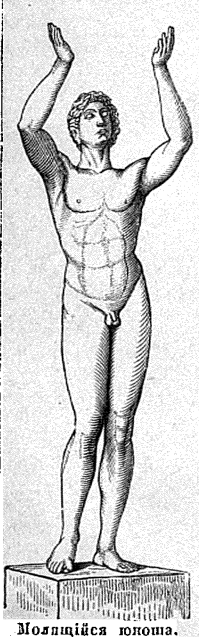

Молитвйся юноша.



Эйрина т. наз. Левкотея (Кефисодота).



Бюстъ статуи Гермеса (Праксителя).

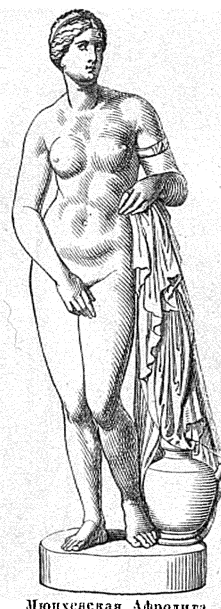

Мюнхенская Афродита.



Ниоба (Праксителя или Скопаса).



Венера Милосская.

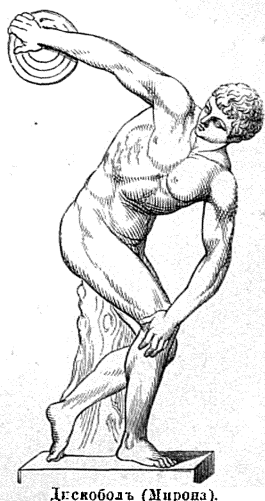

Даскоболъ (Миропа).



Венера Медичійська.



Діана Версальська.

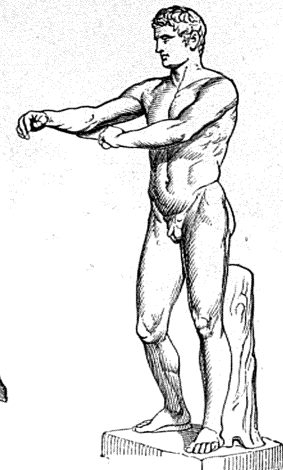

Антиохіємъ (коп. съ Лизиппа).



Фарнезійскій быкъ (Аполлоніи и Таврису).



Аполлоу Вельсдерскій.



Александръ Македонскій (коп. съ Лизиппа).



Ариадна.



Группа галловъ виллы Лувизи.

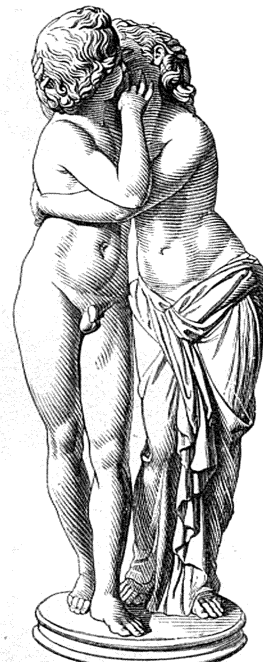

Амуръ и Психея.



Софоклъ.

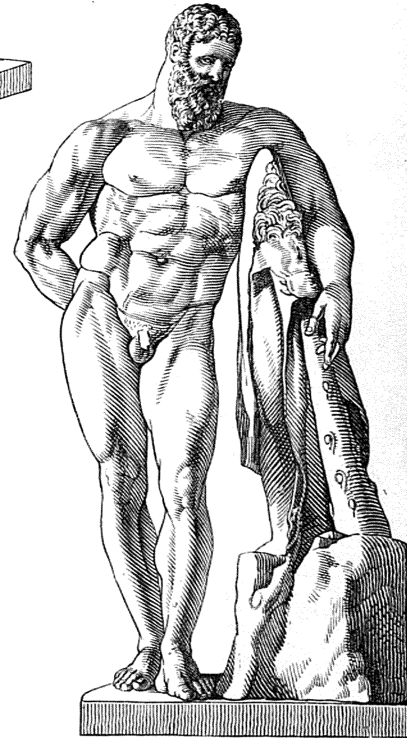

Геркулесъ Фарнезскій.



Лаокоонъ (Агесандра, Лейкодора и Полидора).

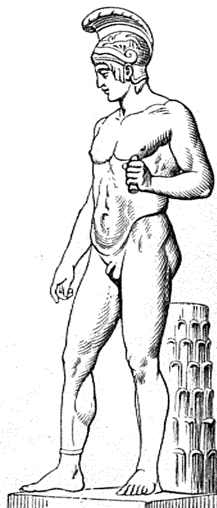

Боргезскій Марсъ.

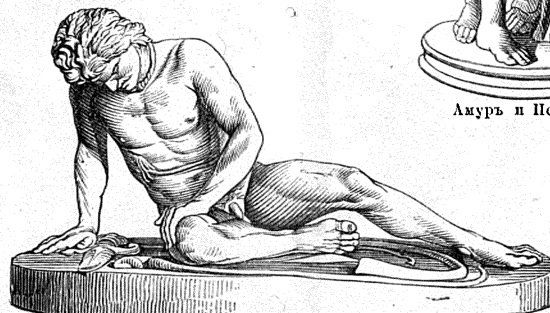

Умирающій галлъ (т. наз. Гладиаторъ).



Гера виллы Лувизи.

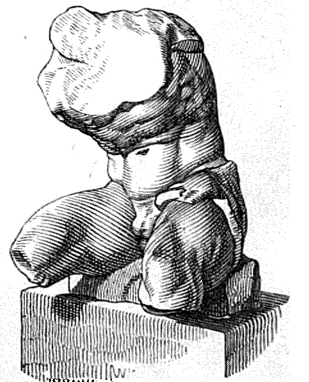

Вельсдерскій торсъ Геркулеса.



Меркурій.

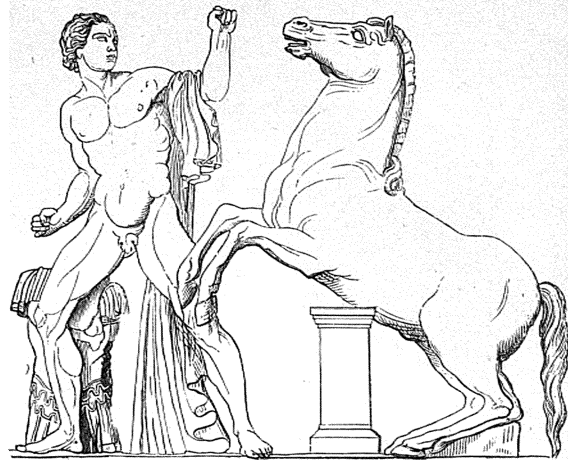

Одинъ изъ Квиринальскихъ «свротителей коней».



Капел: «Августъ, Тиверій и Германікъ».

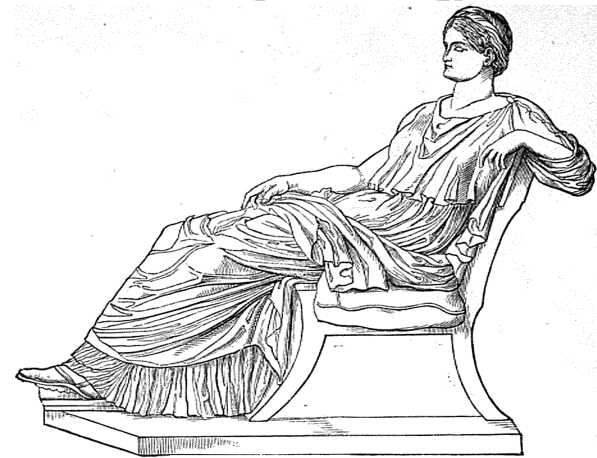

Агриппина.



Минда.

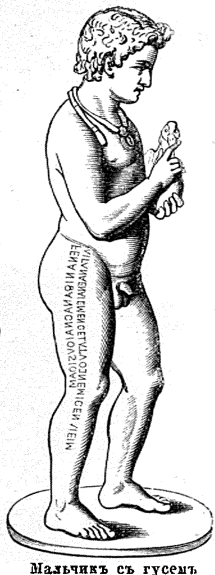

Мальчикъ съ гусемъ
(Этрусской работъ).



Паллада-Афина.



Константинъ Великій.



Спящій Фаунъ.



Отдыхающій Нимфъ.



Одинъ изъ рельефовъ триумф. воровъ Тита.



Августъ.



Рельефъ Памфилійскаго саркофага

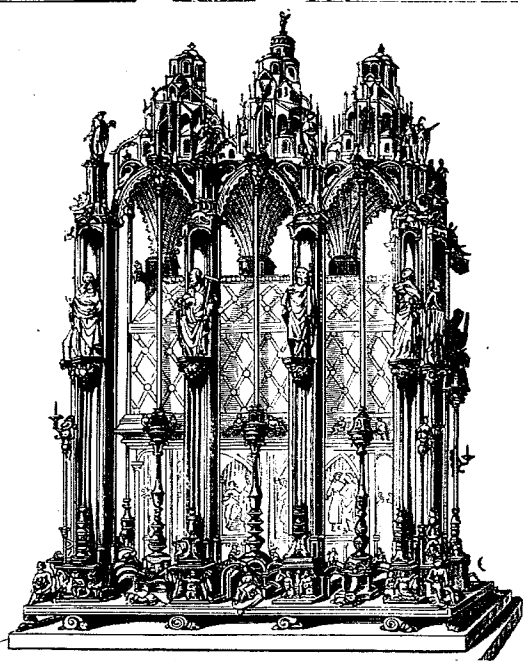

9. Ракъ св. Зебальда въ Нюрнбергѣ (Фишера).



1. Ап. Петръ, въ Петровскомъ соборѣ въ Римѣ.



10. Теодорихъ, статуя на памятникѣ имп. Максимилиана въ Инсбрукѣ.



4. Исторія Адама и Евы, одинъ изъ рельефовъ дверей Флорентійскаго баптистерія (Гиберти).



2. Робертъ Нормандскій.



8. Одна изъ статуй прк. св. Зебальда, въ Нюрнбергѣ (Фейт-Штосса).



13. Моисей (Микеланджело)

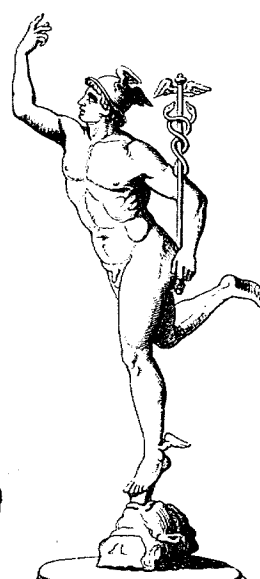

14. Меркурій (Джованни-да-Болонья).



7. Мадонна (Луки дель-Роббѣю).



5. Благовѣщеніе, одинъ изъ рельефовъ Флорентійскаго баптистерія (Гиберти).



12. Надгробный памятникъ Медичи (Микеланджело).

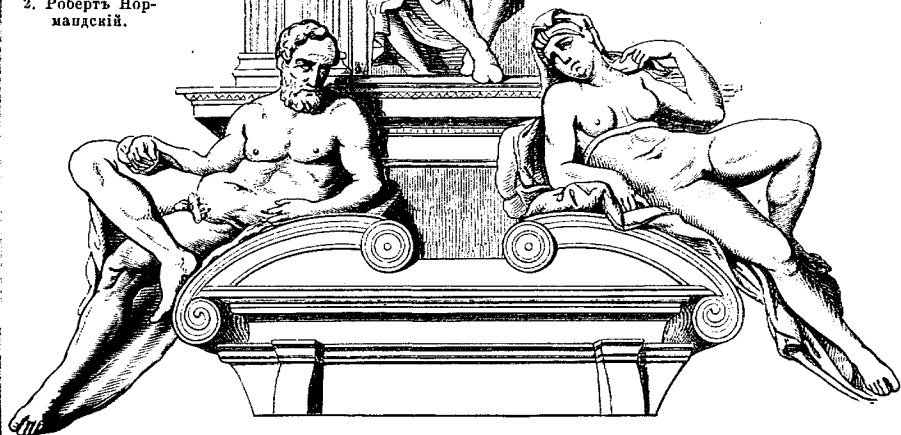

6. Благовѣщеніе (Донателло).



11. Нюрнбергская статуэтка (Фишера).



3. Рельефъ Пизанской каведры (Николо Пизано).



Фридрихъ Великій (Шадова).



Венера и Аполонъ (Каповъ).



Ариадна (Данкелера).



Кариатида (Ж. Гужона).



Статуя на гробницѣ Альфери (Каповъ).



Рельефъ въ гробницѣ Генриха VII въ Вестминстерскомъ аббатствѣ.

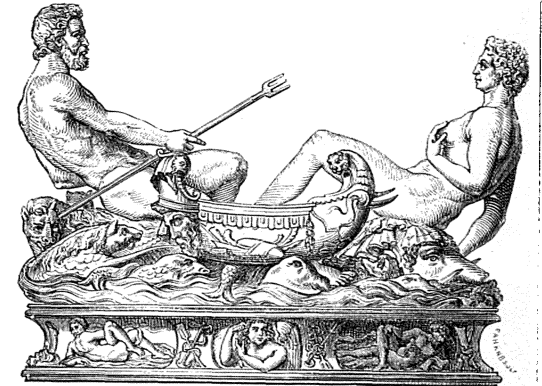
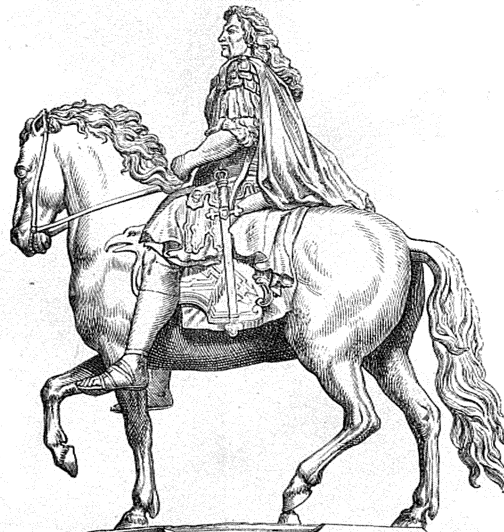

Солопка (Бенвенуто Челлини).



Фонтанъ въ Вѣнѣ (Р. Доннера).

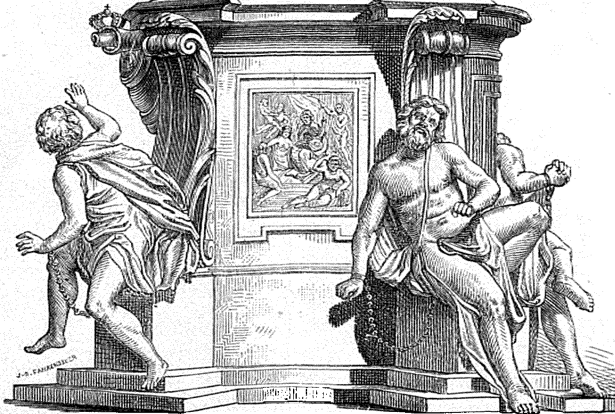

Цапльцикъ Великому Курфюрсту въ Берлинѣ (Шлюгера).

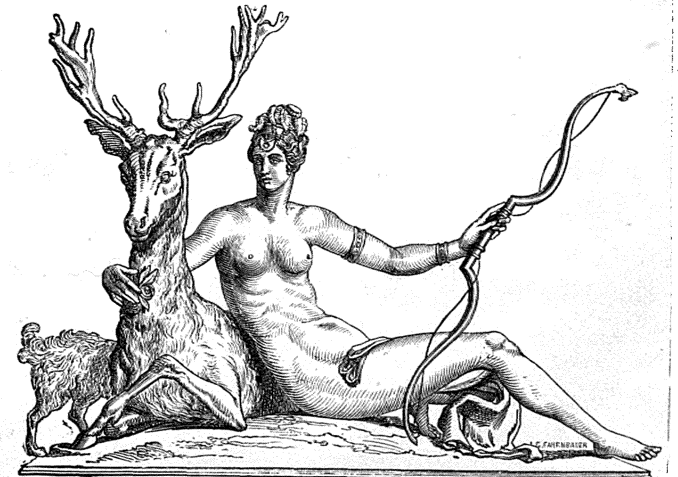

Луврская Диана (Ж. Гужона).



Адонисъ
(Торвальдсена).



Легкая поэзія (Израдь).



Геро (Шапера).

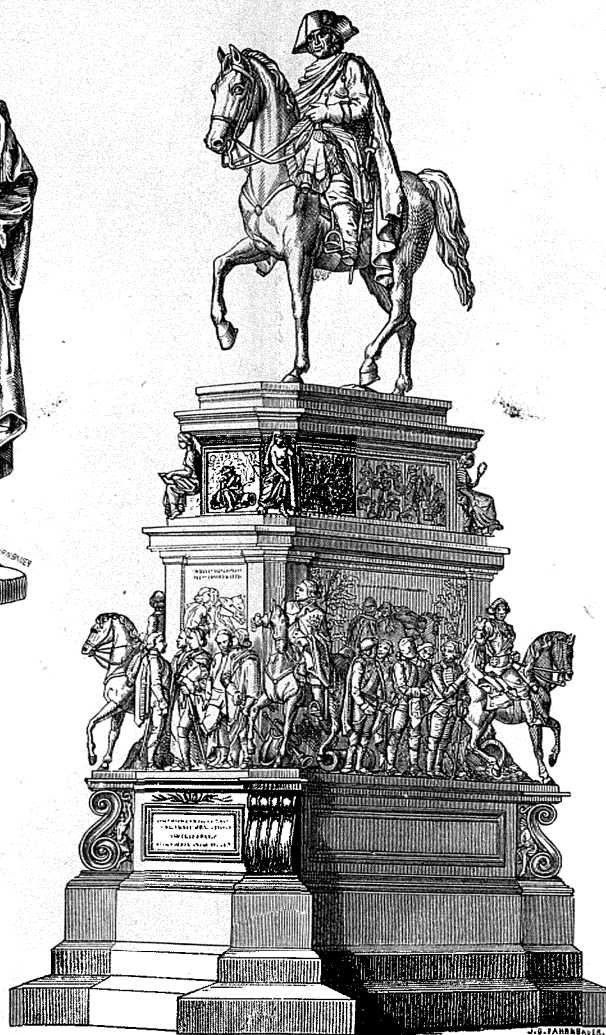

Памятникъ кор. Фридриху Великому въ Берлинѣ (Рауха).



LUDWIG
Памятникъ Бетховену (Нумбуша).



Памятникъ Герману,
(Фохъ-Бандела).



Лессингъ (Ритшеля).



Рафаэль (Генеля).



Надгробный памятникъ кор. Луизы въ Потсдамѣ (Рауха).



Минерва и воинъ (Шифельбейна).



«Русскій Сцевода».
(Демута-Малыновскаго)



Императрица Екатерина II (Гальберга).



Ангелъ Александровской ко-
лонны, въ СПб.
(Орловскаго).



«Игра въ свайку»
Логановскаго.



«Мальчикъ-купаль-
щикъ»
(С. Ивановъ).



«Игра въ бабки» (И. Нименова).



«Первый шагъ» (Каменскаго).



Пушкинъ (Опекушина).



«Игра въ журки»
(Чижова).



«Раннее кокетство» (Лаврентскаго).



Иоаннъ Грозный (Антокольскаго).

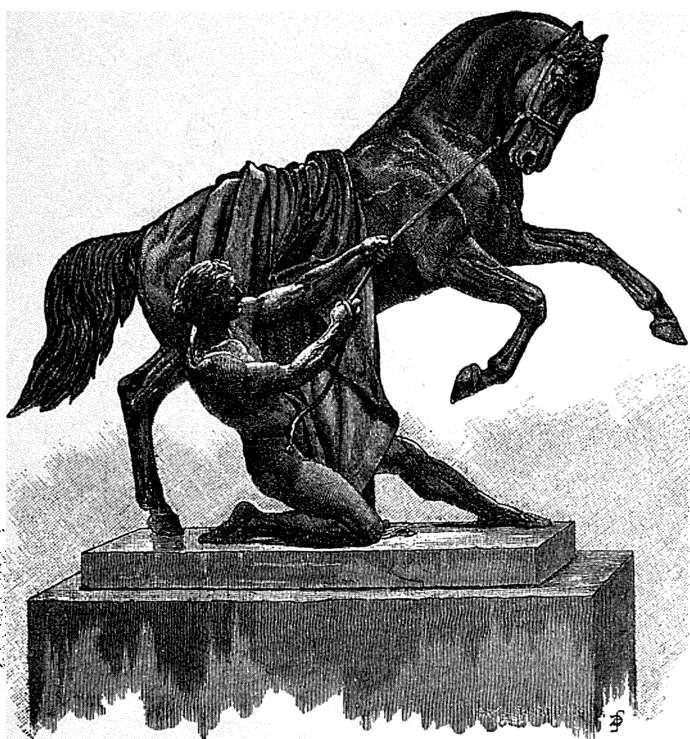

Одна изъ группъ: «Укротители коней», на Аптековскомъ мосту, въ С.-Петербургѣ (бар. Клодта).



Барельефный медальонъ Александровской галлѣ въ Зимнемъ Дворцѣ (гр. Толстого).



Памятникъ Минину и Пожарскому, въ Москвѣ (Мартоса).



«Св. Исаакій Далматскій благословляетъ императора Θεодосіа», одинъ изъ фронтоновъ Исаакіевскаго собора, въ С.-Петербургѣ (Витали).

барельефовъ неособенно крупнаго размѣра; при изготовленіи же большихъ и сложныхъ произведеній, статуи, группы и горельефовъ, къ нему прибѣгаютъ въ настоящее время только тогда, когда необходимо, чтобы они имѣли сравнительно малый вѣсъ. Въ этихъ случаяхъ, выбивка произведенія производится по частямъ, которыя затѣмъ соединяются винтами и закрѣпами въ одно цѣлое. Въ нынѣшнемъ столѣтіи выбивную работу и литье во многихъ случаяхъ замѣняютъ осажденіемъ металла въ формы при помощи гальванопластики (см. это сл.). Деревомъ, какъ матеріаломъ для ваянія, пользовались еще въ глубокой древности; но деревянная скульптура особенно уважалась въ Средніе вѣка и въ начальную пору эпохи Возрожденія въ Германіи, надѣлая храмы раскрашенными и раззолоченными статуями святыхъ, затѣйливыми алтарными украшениями, фигурными жюбѣ, каедрами и сидѣніями для хоровъ. Для такихъ подлѣокъ служатъ преимущественно мягкое, легко поддающееся рѣзцу, липовое или буковое дерево. Благородные металлы, равно какъ и слоновая кость, употребляются, вслѣдствіе своей дороговизны, исключительно для небольшихъ изваяній. Впрочемъ, слоновая кость, въ цвѣтущій періодъ древне-греческаго искусства, находила себѣ примѣненіе и въ крупныхъ, даже колоссальныхъ произведеніяхъ—въ такъ наз. кризэле фантастическихъ статуяхъ, т. е. такихъ, въ которыхъ исполнялись изъ нея лицо и обнаженные тѣлесныя части фигуры, одежда же дѣлалась изъ листовъ золота, прилаженныхъ на деревянномъ островѣ. Наконецъ, относительно твердыхъ каменье, надо замѣтить, что они съ античныхъ временъ играютъ важную роль въ мелкихъ пластическихъ произведеніяхъ, каковы камни и геммы. Для подобныхъ работъ всего чаще берется ониксъ, позволяющій художнику, благодаря разнородности слоевъ этого камня, получать весьма живописные эффекты.

Первыя проявленія художественнаго творчества въ области ваянія кроются во мракѣ до-историческихъ временъ; не подлежитъ, однако, сомнѣнію, что они были вызваны, какъ вызывались и впоследствии у младенчествующихъ племенъ, потребностью человѣка, еще не вышедшаго изъ дикаго состоянія, выразить чувственнымъ знакомъ идею о божествѣ или сохранить память о дорогихъ людяхъ. На эту причину намекаетъ поэтическая легенда древнихъ грековъ объ изобрѣтеніи пластики,—легенда, по которой Кора, дочь коринѣнина Вутада, желая, при разставаньи со своимъ возлюбленнымъ, сохранить себѣ на память его изображеніе, очертила контуръ его головы по тѣни, брошенной солнцемъ, а ея отецъ заполнить этотъ слѣдъ глинѣю. Каковы были начальные опыты ваянія въ доисторическую эпоху—о томъ позволяютъ намъ судить истуканы, найденные европейскими путешественниками при первомъ посѣщеніи острововъ Тихаго океана, напр., на Сандвичевыхъ островахъ. Это—простые столбы, съ слабыми, чудовищными намеками на человѣческія лицо и члены. Нѣкоторый шагъ впередъ представляютъ изваянія, сохранившіяся въ Соединенныхъ

Штатахъ С. Америки, въ Мексикѣ и Перу отъ первобытнаго населенія этихъ странъ. Исторія ваянія начинается приблизительно за 80 вѣковъ до Р. Хр., со старѣйшаго изъ культурныхъ народовъ древняго міра, египтянъ.

Скульптура Египта, во все продолженіе его исторической жизни, оставалась неразлучной спутницей архитектуры, подчиняясь ей принципамъ и служа къ украшенію ея сооруженій изваяніями боговъ, царей, фантастическихъ существъ и пластическими картинами, соответствующими назначенію зданія. Въ началѣ (въ мемфисскомъ періодѣ), подъ влияніемъ народнаго представленія о загробной жизни, она выказывала рѣшительную склонность къ реализму (портретныя статуи въ мастабѣ и погребальныхъ гробахъ, статуя фараона Хафры и «Шейхъ-ель-беледъ» Булакск. музея въ Каирѣ, «Скрибъ» Луврск. музея и пр.), но потомъ застыла въ условныхъ, однажды установившихся формахъ, почти не подвергавшихся измѣненію до самаго паденія египетскаго царства. Удивительное терпѣніе и ловкость въ преодоленіи техническихъ трудностей при обработкѣ такихъ твердыхъ матеріаловъ, какъ діоритъ, базальтъ и гранитъ, характерное воспроизведеніе племенного типа, величественность, достигаемая посредствомъ колоссальности и приданія строго пропорциональнымъ фигурамъ симметрии формъ и торжественнаго спокойствія—таковы отличительныя качества египетскихъ статуи египтскаго и саисскаго періодовъ, страдающихъ, однако, отсутствіемъ выраженія индивидуальнаго характера и настоящей жизни (громдныя фигуры Рамзеса II въ ипсамбулскомъ пещерномъ храмѣ, статуи Мемнона и др.). Весьма искусно умѣли египетскіе ваятели, при изображеніи боговъ, соединять человѣческія формы съ формами животнаго міра, но еще искуснѣе воспроизводили они фигуры животныхъ (пара львовъ на мѣстности Каптолліа, въ Римѣ). Рельефы, раздѣленные разными красками, въ обилии покрывали, на подобіе ковровъ, стѣны египетскихъ зданій, изображая подвиги фараоновъ и достопамятныя событія отечественной исторіи—въ храмахъ и дворцахъ, эпизоды изъ обыденной жизни и чествованіе боговъ—въ погребальныхъ сооруженияхъ. Способъ исполненія этихъ рельефовъ былъ особенный: фигуры въ нихъ либо незначительно выступали на углубленномъ фонѣ (плоско-выпуклые рельефы, кой ла на глифу), либо, наоборотъ, уходили немного въ глубь фона (плоско-впадные рельефы). Отсутствіе перспективы, условность композиціи и рисунка и другіе недостатки не мѣшаютъ этимъ изображеніямъ быть до мелочей обстоятельнымъ повѣствованіемъ о бытѣ, вѣрованіяхъ и исторіи народа.

Раскопки, произведенныя въ Месопотаміи, въ мѣстностяхъ, гдѣ нѣкогда царилъ Вавилонъ и Ниневія, познакомили ученый міръ съ халдейско-ассирійскимъ ваяніемъ (1000—600 л. до Р. Хр.). И здѣсь эта отрасль искусства находилась въ тѣсной связи съ зодчествомъ, даже въ сильѣйшей, чѣмъ у египтянъ. Главнымъ своимъ призваніемъ она имѣла увеличеніе блеска царскихъ чертоговъ.

Скульптурные памятники, найденные въ развалинахъ дворцовъ въ Нимрудѣ, Хорсабадѣ и Куонджикѣ, состоятъ въ стѣнныхъ рельефахъ, изображающихъ различные эпизоды изъ жизни царей, военныхъ происшествій, охотничьи сцены. Отличительныя черты этихъ произведеній—довольно значительная выпуклость рельефа, суровость концепціи, преувеличенное выраженіе физической мощи въ плотныхъ, мускулистыхъ фигурахъ и отсутствіе въ нихъ индивидуальнаго характера и духовной жизни. Фигуры эти значительно уступаютъ изображенію животныхъ, которыхъ месопотамское искусство воспроизводило съ нѣкоторымъ пониманіемъ природы. По части религиозной скульптуры, мы находимъ у халдеевъ и ассириянъ почти исключительно небольшія бронзовыя и терракотовыя статуэтки благодѣтельныхъ и злыхъ демоновъ, представляющія иногда удачное, иногда чудовищное сочетание человѣческихъ формъ съ формами животныхъ. Изъ крупныхъ произведеній подобнаго рода можно указать только на крылатыхъ быковъ и львовъ съ бородатой человѣческой головою, увѣнчанной тиарой, — колоссальныхъ подстатуй, полурельефовъ, стоявшихъ парами какъ-бы на стражѣ при входахъ въ царскія жилища (см. II таблицу Ассиро-Вавилонскія древности).

Искусство Ассиріи перешло вмѣстѣ съ ея могуществомъ къ мидійцамъ и черезъ нихъ къ персамъ (560—330 гг. до Р. Хр.), унаследовавшимъ отъ нея какъ употребленіе скульптуры для декорированія царскихъ дворцовъ, такъ и ея формы и содержаніе. Памятники ваянія, найденные въ развалинахъ царскихъ резиденцій въ Персеполисѣ и Сузахъ, состоятъ въ рельефахъ съ изображеніями, относящимися преимущественно къ царю и къ придворной жизни, и въ фантастическихъ дворцовыхъ привратникахъ—крылатыхъ животныхъ съ человѣческой головою. Нельзя, однако, сказать, чтобы персидская пластика сдѣлала значительный шагъ впередъ по сравненію съ ассирийской: напротивъ, вмѣсто энергичныхъ, полныхъ движеній фигуръ и формъ, какія мы видѣли въ этой послѣдней, здѣсь являются фигуры безжизненныя и вялыя, повторяющіяся, въ сложнѣйшихъ сценахъ, съ утомительнымъ однообразіемъ, въ однихъ и тѣхъ же обликахъ и позахъ; въ одномъ лишь выказываютъ персидскіе скульпторы нѣкоторый успѣхъ, а именно въ пониманіи важности, какую имѣютъ складки драпировокъ для обозначенія формъ человѣческаго тѣла и его движеній; но складки у нихъ сухія, рѣзкія, какъ-бы накрахмаленныя.

Религиозныя воззрѣнія древнихъ индійцевъ въ сильной степени отразились въ ихъ ваяніи, старѣйшіе памятники котораго относятся, приблизительно, къ половинѣ третьяго вѣка до Р. Хр. Эта отрасль искусства и на берегахъ Инда стояла въ непосредственной связи съ водчествомъ: таинственность, мистичность, нашедшія себѣ выраженіе въ топахъ, пещерныхъ храмахъ и пагодахъ, еще яснѣе проявились въ пластическихъ олицетвореніяхъ боговъ и изображеніяхъ ихъ символическихъ подвиговъ, изваянныхъ рельефомъ на столбахъ при карнизахъ и въ нишахъ этихъ святилищъ. Но понятія объ индійскихъ божествахъ возникли

не изъ ясныхъ, чисто человѣческихъ представленій, а изъ мечтательныхъ и фантастическихъ; поэтому образы боговъ и исторія ихъ судебъ, глубокой страхъ передъ невѣдомымъ, воплощались у индійцевъ въ темномъ циклѣ причудливыхъ изображеній, въ утрированныхъ позахъ и беспокойныхъ движеніяхъ фигуръ, съ сильнымъ отбѣнкомъ страстности и чувственности (особенно въ женскихъ фигурахъ), въ причудливомъ нагроможденіи головъ, рукъ и вообще членовъ тѣла, или въ странномъ соединеніи человѣческихъ и животныхъ формъ. Въ техническомъ отношеніи, такія произведенія свидѣтельствуютъ о значительной умѣлости ихъ исполнителей.

Оставляя въ сторонѣ другіе народы древняго міра, пластическое творчество которыхъ выразилось въ слабыхъ, мало самостоятельныхъ попыткахъ, или игрившихъ, главнымъ образомъ, роль посредниковъ при передачѣ художественныхъ принциповъ и формъ изъ страны въ страну (финиціане), обращаемся къ грекамъ, превзошедшимъ въ разсматриваемой области всѣ прочія племена. Религиозныя и этическія воззрѣнія эллиновъ, принимавшихъ видимый міръ за непосредственное проявленіе божества и стремившихся выразить послѣднее черезъ очистку или идеализацію перваго, были тричиною того, что ваяніе сдѣлалось самымъ воздѣлываемымъ, самымъ плодотворнымъ полемъ художественной производительности этого народа. Еще въ мнѣсчскіе времена его исторія проглядываетъ наклонность его къ прямому подражанію природѣ, какъ это доказываетъ рельефъ надъ Львиными воротами въ Микенахъ. Затѣмъ, отъ первыхъ столѣтій, слѣдовавшихъ за вторженіемъ дорійцевъ въ Пелопонесъ, не сохранилось ни благонадежныхъ извѣстій, ни достовѣрныхъ памятниковъ, но съ конца VII вѣка до Р. Хр. являются доказательства широкой художественной дѣятельности грековъ, обращенной преимущественно на изготовленіе роскошныхъ обѣтныхъ приношеній въ храмы, сосудовъ и разной утвари. Производствомъ ихъ занимались въ особенности самосскіе и хіосскіе мастера, двинувшіе впередъ технику работъ изъ металла. Вскорѣ улучшается и воспроизведеніе формъ человѣческаго тѣла, особенно въ олицетвореніяхъ боговъ и героевъ; предъ тѣмъ боги изображались въ видѣ грубыхъ деревянныхъ истукановъ (т. наз. ксоаны), съ окоченѣлыми, порою едва намѣчаемыми и неотдѣленными отъ корпуса членами; теперь начинаютъ дѣлать ихъ болѣе оживленными, причемъ удерживаютъ для ихъ туловища дерево, а для головы и рукъ пользуются мраморомъ (такія изваянія называются акролитами); являются также опыты кризэлефантинной пластики. Постепенно входятъ все въ большее и большее употребленіе мраморъ и бронза—послѣдняя первоначально въ іоническихъ и малоазійскихъ пунктахъ, первая въ остальныхъ греческихъ странахъ. Статуи, воздвигавшіяся въ честь побѣдителей на гимнастическихъ состязаніяхъ и представлявшія не портреты, а идеализованныя фигуры, вели греческихъ ваятелей къ внимательному изученію нагого человѣческаго тѣла и къ искусству выражать его

красоту очищенную отъ случайныхъ недостатковъ. Повсюду, на Эгнѣ, въ Аргосѣ, Сикіонѣ, Аѳинахъ и др. мѣстахъ, возникаютъ значительныя скульптурныя школы, и среди ваятелей славятся Дипойнъ и Скилдиѣ, Каллонъ, Онатъ, Агеладъ и нѣк. др. VI-ой вѣкъ и начало V-го эпоха развитія самостоятельнаго греческаго ваянія, сбрасывающаго съ себя послѣднія путы восточнаго вліянія, которыя связывали его предъ тѣмъ. Къ важнѣйшимъ памятникамъ этой эпохи относятся мѣсто древнѣйшаго изъ сельнущихъ храмовъ въ Сидиліи. Еще лучшее понятіе о ней даютъ фронтонныя группы эгнѣнскаго храма Аѳины, хранящіяся въ мюнхенской глиптотекѣ и изображающія сцены борьбы грековъ съ троянцами. Вѣкъ Перикла—періодъ полнаго расцвѣта греческой пластики. Переходъ къ этому періоду составляютъ Каламисъ, въ разнообразныхъ произведеніяхъ котораго граціозность являлась рука объ руку съ рѣдкимъ пониманіемъ природы, и Миронъ, заслуга котораго заключается, главнымъ образомъ, во внесеніи въ круглыя фигуры новаго элемента—сдѣлано, одушевленнаго движенія. Надъ всѣми мастерами эпохи Перикла выдается аѳинянинъ Фидій (около 500—432 г. до Р. Хр.). Его творчество выразилось преимущественно въ статуяхъ боговъ, надѣленныхъ дивнымъ благородствомъ и неземнымъ величіемъ. Выступивъ глубоко въ характеръ главныхъ олимпійцевъ, онъ создалъ прекрасныя и типическія ихъ образы, которыхъ держалось потомъ античное ваяніе во все послѣдующее время (хризэлефантинная статуя Аѳины-Дѣвы для Парѳенона, бронзовая статуя той же богини, какъ градохранительницы, стоявшая въ аѳинскомъ акрополѣ, хризэлефантинный Зевсъ олимпійскаго храма и др.). Между учениками Фидія наибольшую извѣстность получили Алкаментъ (копія съ него—Гера виллы Лудовизи), Агоракритъ и Пеоній (статуя Никѣ, найденная недавно въ Олимпіи); изъ произведеній же его школы особенно замѣчательны скульптурныя украшенія Парѳенона (фронтонныя группы и фризъ, изображающій панаѳинейскую процессію). Одновременно съ этою аттическою школою ваятелей процвѣтала пелопопонесская школа, въ Сикіонѣ, во главѣ которой стоялъ Поликлѣтъ, создавшій, между прочимъ, идеальный типъ Геры въ хризэлефантинной статуѣ для аргосскаго храма этой богини; онъ отличался въ особенности искусствомъ изображать юныхъ атлетовъ и однимъ изъ такихъ изображеній (дориформъ, т. е. кошеносцемъ) установилъ нормальныя пропорціи человѣческаго тѣла (т. наз. канонъ). Въ IV-мъ в. до Р. Хр., греческое ваяніе, не утрачивъ своего совершенства, приняло иной, чѣмъ прежде, характеръ: еще не исчезли великія идеи и возвышенныя чувства, породившія столько дивныхъ произведеній въ вѣкъ Перикла, но къ нимъ примѣшались новыя понятія, новыя стремленія; созданія пластики сдѣлались болѣе страстными, проникнутыми драматизмомъ, пльняющими болѣе чувственною красотой. Относительно самаго матеріала скульптуры произошло также измѣненіе: слоновую кость и золото вытѣснилъ изъ употребленія мраморъ; къ металлическимъ и другимъ укра-

шеніямъ стали прибѣгать болѣе умѣренно. Однимъ изъ представителей этого направленія былъ Скопасъ, глава новоаттической школы. Онъ старался воспроизводить потрясающія паѳосъ, выражать бурныя страсти, и достигалъ этой цѣли съ силой, какою до той поры не была никому доступна (ему принадлежали, между прочимъ, оригиналы Аполлона-Кнеарета, сидящаго Ареса виллы Лудовизи и, быть-можетъ, Ніобидъ, умирающихъ вокругъ своей матери, а также ему принадлежитъ исполненіе части рельефовъ Галикарнаскаго Мавзолея). Другой великій мастеръ той же школы, Пракситель, любилъ, подобно Скопасу, изображать глубокія ощущенія и вызванныя страстью движенія, хотя лучше всего удавались ему идеально-прекрасныя юношескія и полудѣтскія фигуры съ отгнкомъ едва пробудившейся или еще скрытой страстности (Аполлонъ-Сауритонъ, Книдская Афродита, Гермесъ съ младенцемъ-Діонисомъ на рукахъ, недавно найденный въ Олимпіи, и пр.). Въ противоположность аѳинскимъ мастерамъ-идеалистамъ, скульпторы пелопопонесской школы этой же эпохи, въ Аргосѣ и Сикіонѣ, работали въ натуралистическомъ духѣ, воспроизводя предпочтительно сильныя и красивыя мужскія фигуры, а также портреты извѣстныхъ лицъ. Между этими художниками первенствовалъ Лизиппъ, ваятель изъ бронзы, современникъ и любимецъ Александра Македонскаго, прославившійся его портретными изображеніями, давшій новый канонъ пропорцій человѣческаго тѣла своею статуей атлета-апоксиomena (т. е. счищающаго съ себя пыль палестры) и создавшій, между прочимъ, типическій образъ Геракла. Въ послѣднюю пору самостоятельнаго существованія греческаго народа, съ эпохи Александра Великаго и до покоренія Греціи римлянами, замѣчается оскуднѣніе живого творческаго гения въ ея художникѣ. Они не утрачиваютъ ни познаній, ни техническаго мастерства, унаслѣдованныхъ отъ прежнихъ ваятелей, даже доводятъ это мастерство до болѣе тонкости, но не вносятъ въ искусство существенно новыхъ элементовъ, не открываютъ для него новыхъ направленій, а только повторяютъ, комбинируютъ и видоизмѣняютъ старое, заботясь пуще всего возбудить впечатлѣніе въ зрителяхъ колоссальностью размѣра своихъ произведеній и живописностью сложной группировки фигуръ, причѣмъ нерѣдко впадаютъ въ преувеличенный паѳосъ и театральность. Въ это время особенно процвѣтаютъ родосская и пергамская скульптурныя школы: первой принадлежитъ извѣстная группа Лаокоона (въ Ватиканскомъ музеѣ, произведеніе Агесандра, Аѳинодора и Полидора) и «Фарнезскій быкъ» неаполитанскаго музея (работа Аполлонія и Тавриска); второй—«Умирающій галлъ» Капитолійскаго музея, «Закрывающійся галлъ» виллы Лудовизи и великолѣпный рельефный фризъ монументальнаго пергамскаго алтаря (находится въ Берлинскомъ музеѣ).

Въ этой послѣдней фазѣ своего развитія греческое В. перешло къ римлянамъ. Народу, призванному къ выработкѣ основъ государственной жизни и къ господству надъ всѣмъ свѣтомъ, было вначалѣ не до искусства

и эстетических наслаждений; поэтому онъ на первых порахъ довольствовался тѣмъ, что получалъ по части художествъ отъ учителей своихъ, этрусковъ, и что производили выученные ими туземные мастера. Въ этрусскомъ же искусствѣ отразилось сперва восточное, а потомъ и греческое вліяніе; но это искусство сохранило навсегда долю своей первобытной сухости и грубости, хотя, въ техническомъ отношеніи, и достигло значительнаго успѣха—выработало приемы изготовленія terra-cottовыхъ фигуръ и рельефовъ и литья различныхъ предметовъ изъ бронзы; богѣ же всего оно славилось подѣлками художественно-промышленнаго характера. Послѣ того, какъ пала Греція и произведенія ея ваятелей цѣлою массою свезены были въ Римъ, въ который, къ тому же, начали стекаться ея художники, было вполне естественно, что эллинское совершенное искусство вытѣснило изъ вѣчнаго города посредственное искусство Этрурии. Греческіе мастера стали работать на римлянъ и находить среди нихъ учениковъ себѣ и подражателей. Однако, произведенія, выходящія въ это время какъ изъ греческихъ, такъ и изъ римскихъ рукъ, имѣютъ по большей части лишь второстепенное значеніе: это—болѣе или менѣе удачныя копія знаменитыхъ созданий греческой пластики или подражанія имъ. Какъ на лучшія изъ подобныхъ произведеній можно указать на статуи Венеры Медиційской, Венеры Капитолійской, Ватиканской Ариадны, Аполлона Бельведерскаго и др. Впрочемъ, римскіе скульпторы не ограничивались ролью простыхъ подражателей: мало заботясь объ идеализаціи, они старались передавать натуру съ точностью и силой. Таковъ характеръ ихъ историческихъ статуй и бюстовъ, наполняющихъ собою современные намъ музеи (напр., статуи Августа въ Ватиканскомъ, Марка-Аврелія и Агриппины въ Капитолійскомъ музеяхъ). То же стремленіе сказывается въ изваяніяхъ, кот. римляне украшали общественные памятники для увековѣченія славныхъ событій отечественной исторіи, подвиговъ и побѣдъ, распространившихъ владычество Рима до далекихъ предѣловъ (рельефы на триумфальныхъ аркахъ Тита, Септимія-Севера, Марка-Аврелія, на колоннахъ Траяна, Антонина и Константина). Не распространяясь о безчисленныхъ мраморныхъ скульптурно-украшенныхъ римскихъ саркофагахъ, имѣющихъ преимущественно археологическій интересъ, замѣтимъ вообще, что едва ли существовалъ какой-либо другой народъ, который расходовалъ бы на ваяніе столь много мрамора, какъ римляне; но результатъ ихъ работы нерѣдко выходилъ очень посредственный, и сами они, слѣдя размножать свои произведенія, повидимому, обращали вниманіе болѣе на ихъ количество, чѣмъ на качество, которое быстро понижалось, и въ эпоху Константина Великаго упало очень низко.

Въ такомъ положеніи застало скульптуру христіанство, восторжествовавшее надъ язычествомъ. Новая религія не представляла условій, благоприятныхъ для развитія этой отрасли искусства: пластическіе образы и формы казались первымъ христіанамъ слишкомъ мате-

ріальными, слишкомъ чувственными и притомъ опасными съ той точки зрѣнія, что могли вести вѣрующихъ снова къ языческому культу. Поэтому, въ первые вѣка христіанства, ваяніе, уступивъ свое главенство живописи и мозаикѣ, играло лишь подчиненную роль, употребляясь преимущественно для декоративныхъ цѣлей. Важнѣйшіе памятники, дошедшіе до насъ отъ этого времени, суть саркофаги съ рельефами, символически олицетворяющими новое міровоззрѣніе или воспроизводящими библейскія сцены. Впрочемъ, сохранилось также и нѣсколько древнехристіанскихъ статуй (бронзовые изваяніе св. Петра въ петровскомъ соборѣ, въ Римѣ, мрам. статуи св. Ипполита въ Латеранскомъ муз.). По внѣшности, всѣ эти памятники мало отличаются отъ позднеязыческихъ; техническое исполненіе ихъ весьма слабо, но въ нихъ чувствуется вліяніе новыхъ идей и искренней вѣры.

Въ темную пору Среднихъ вѣковъ, В. находилось въ полномъ упадкѣ: въ Византіи и вообще на Востоку оно было изгнано изъ употребленія для крупныхъ предпріятій и производило лишь мелкія вещи, каковы диптихи изъ слонової кости, кресты, оклады священныя книги и иконы, а на Западѣ, гдѣ также ему приходилось удовлетворять почти исключительно потребностямъ религіознаго культа, прязябало на почвѣ смутныхъ, заглухнувшихъ античныхъ преданій. Тѣмъ не менѣе, за романскій періодъ исторіи искусства можно указать на нѣсколько любопытныхъ явленій. Таковы, въ XI вѣкѣ, бронзовыя двери гильдесгеймскаго собора—произведение искуснаго литейщика еп. Бернвальда, въ XII в. —большая купель въ ц. св. Варооломея въ Лютихѣ, колоссальный Экстерскій рельефъ на каменной стѣнѣ въ Вестфалии и пластическія украшенія буржскаго и шартрскаго соборовъ во Франціи; въ XIII в.—т. наз. Золотыя Ворота во Фрейбергѣ, купель бернскаго собора и пр. Первые попытки оживить искусство непосредственнымъ наблюденіемъ природы и изученіемъ антиковъ были сдѣланы въ Саксоніи, а еще успѣшнѣе въ Италиі, гдѣ Николо Пизано, въ срединѣ XIII в., разомъ поднялъ В. на значительную высоту (каедръ пизанскаго баптистерія и сьенскаго собора, фонтанъ передъ ратушей въ Перуджіи). Наступившее вслѣдъ затѣмъ господство готическаго архитектурнаго стиля открыло ваянію болѣе обширное поприще дѣятельности: для декорирования затѣйливыхъ фасадовъ, башенокъ, стѣнъ и всѣхъ частей храмовъ этого стиля требовалось сильное содѣйствіе пластики, и она надѣляла ихъ многочисленными рѣзными украшеніями, рельефами и статуями, причемъ исполняла ихъ въ духѣ самой готики—мистическомъ и мечтательномъ. Произведенія этого рода являются сперва во Франціи (скульптуры реймскаго, парижскаго, амьенскаго и др. соборовъ), а потомъ въ Германіи (скульптуры ц. Богоматери въ Трирѣ, бамбергскаго, наумбургскаго, страсбургскаго и др. соборовъ). Во второй изъ названныхъ странъ, въ началѣ XV в., каменные изваянія челоѣческихъ фигуръ отличаются уже значительной красотою и стройностью, а ихъ драпировки

живописностью и осмысленностью укладки, как о томъ можно заключить по статуямъ кельяского собора. Дальнѣйшее движеніе нѣмецкой пластики клонится къ еще болѣе живому, индивидуализирующему направленію, предвзвѣщающему, во многихъ отношеніяхъ, стиль Возрожденія. Адамъ Крафтъ (около 1500 г.) и литейщикъ Петеръ Фишеръ, оба изъ Нюрнберга, должны считаться представителями этого направленія. Рядомъ съ каменнымъ и металлическимъ ваяніемъ, дѣлаетъ существенные успѣхи и нѣмецкая рѣзба изъ дерева, на которую, въ разсматриваемый періодъ, существовала большой запросъ, а именно для алтарныхъ и другихъ церковныхъ украшеній. Извѣстнѣйшими мастерами деревянно-рѣзного дѣла были, въ XVI стол., нюрнбергцы Фейтъ-Штосъ и Гансъ Брюггемакъ и тиролецъ Михаель Пахеръ.

Въ противоположность только-что сказанному относительно сѣверныхъ странъ, въ Италиіи ваяніе готическаго періода развивалось независимо отъ архитектуры. Своими успѣхами оно было тамъ обязано, главнымъ образомъ, сыну вышеупомянутаго Николо Пизано, Джованни (каедръ въ ц. св. Андрея въ Пистойи, надгробный памятникъ папѣ Бенедикту XI въ Перуджии, рельефы для каедръ пизанскаго баптистерія). Къ направленію этого художника примкнулъ цѣлый рядъ другихъ توسканскихъ ваятелей, его непосредственныхъ учениковъ или подражателей, изъ которыхъ особенно знамениты: Джотто, Андреа Пизано и Орканъ. Благодаря усиліямъ этихъ и другихъ мастеровъ, итальянское искусство сбрасываетъ съ себя послѣдніе остатки средневѣковой сухости и условности и, въ началѣ XV в., выходитъ на новый свободный путь—путь индивидуальности творчества, одушевленной выразительности, глубокаго вниканія въ натуру, соединеннаго съ критическимъ изученіемъ антиковъ. Словомъ, наступаетъ эпоха Возрожденія. Тоскана остается, попрежнему, главнымъ очагомъ артистической дѣятельности, и ея художники создаютъ произведенія, приводящія въ восторгъ не только ихъ современниковъ, но и отдаленное потомство. Передовыми распространителями новаго движенія являются Якопо делла Кверчья, прозванный «della Fonte» за превосходный фонтанъ, воздвигнутый имъ въ Сьеннѣ; Лука делла-Роббиа, составившій себѣ имя въ особенности рельефами изъ обожженной и глазурованной глины, и высоко-галантный Донателло. По ихъ слѣдамъ идетъ фаланга болѣе или менѣе даровитыхъ мастеровъ. Въ царствованіе папы Льва X, итальянское В., какъ и прочія отрасли искусства, достигаютъ кульминаціоннаго пункта своего развитія въ работахъ Дж.-Фр. Рустичи, Андрея Контуччи, прозваннаго Сансовино и, наконецъ, гениальнаго Микель-Анджело Буонарроти. Но послѣдній, при всей промадности своего таланта, и даже въ слѣдствіе ея, оказалъ роковое вліяніе на дальнѣйшій ходъ скульптуры: его мощный, но слишкомъ индивидуальный и свободный стиль былъ не подъ силу его многочисленнымъ ученикамъ и подражателямъ, изъ которыхъ выдаются только Джованни да-Болонья, Бенвенуто Челлини и Якопо Татти,

прозванъ Сансовино; большинство же ваятелей, держась направленія великаго флорентійца, впало въ капризный произволъ и въ погоню за однимъ вѣтвистымъ эффектомъ. Чѣмъ дальше, тѣмъ болѣе утрачивала скульптура свою прежнюю простоту и искренность, такъ что въ XVII столѣтіи, въ Италиіи, уже господствовала въ этой отрасли искусства манерность Лоренцо Бернини, Алессандро Альгарди и ихъ несчетныхъ послѣдователей. Этотъ стиль, извѣстный подъ названіемъ барокко, держался и въ XVIII столѣтіи, втеченіе котораго являлись иногда произведенія, лишеныя величественности и свидѣтельствующія о богатой фантазіи ихъ исполнителей, но чаще такіа, которыя любопытны лишь влѣдствіе своей вычурности.

Въ Италиіи, в., начиная съ XVI вѣка, отражало въ себѣ вліяніе итальянской скульптуры и представляло вообще мало значительныхъ явленій. Нѣкоторыя изъ нихъ, однако, заслуживаютъ быть упомянутыми. Таково, напр., основаніе во Франціи фонтенеблоской скульптурной школы, представители которой, Жанъ Гужонъ, Жермень Пилонъ и пр., оставили по себѣ потомству весьма талантливыя произведенія. Дальѣе, нельзя не упомянуть о Пьерѣ Пюже, Франсуа Жирандонѣ, Антуанѣ Куазевѣ—французскихъ ваятеляхъ, жившихъ и работавшихъ въ блестящую пору Людовика XIV; но ихъ работы сильно грѣшатъ театральностью, дошедшею, въ XVIII ст., во Франціи до пустаго, приторнаго желанства. Между нидерландскими художниками достойнъ вниманія Франсдю-Кенуа, прозванный итальянцами иль-Фьяминго, жившій въ Римѣ во времена Бернини и, несмотря на то, оставшійся свободнымъ отъ итальянской манерности. Еще наивнѣе и чище по взгляду на природу ученикъ дю-Кенуа, Арль Квеллинусъ. Третій значительный нидерландскій ваятель, Адрианъ де-Врисъ, ученикъ Дж. да-Болоньи, извѣстенъ какъ авторъ прекрасно задуманныхъ и мастерски исполненныхъ бронзовыхъ произведеній. Что касается до вѣзкаго Возрожденія, то оно пользовалось ваяніемъ почти исключительно для надгробныхъ памятниковъ и архитектурно-декоративныхъ задачъ. Среди скульпторовъ Германіи, въ XVIII вѣкѣ, выдаются, однако, надъ уровнемъ посредственностей даровитые мастера: Андрей Шлютеръ, въ Берлинѣ (монументъ великаго курфюрста, въ этомъ городѣ) и Рафаэль Доннеръ, въ Австріи (фонтанъ на Новомъ Рынкѣ, въ Вѣнѣ). Во второй половинѣ этого вѣка чувствуется поворотъ къ лучшему: просыпается пониманіе общественной важности и достоинства искусства; оно ведетъ, съ одной стороны, къ непосредственному, неотуманенному предвзятымъ принципами подражанію природѣ, а съ другой—къ внимательному изученію того, въ чемъ и какъ подобный взглядъ на природу выражался въ художественныхъ созданіяхъ дѣвствующихъ временъ Греціи. Сильный толчокъ второму изъ этихъ стремленій былъ данъ Винкельманомъ, который, въ своихъ сочиненіяхъ объ античномъ искусствѣ, краснорѣчиво объясняетъ ихъ высокое значеніе и проповѣдуетъ горячую любовь къ нимъ. Однако почва, подготовленная этимъ ученымъ, начала при-

носить плоды лишь позже, послѣ того, какъ усилится интересъ вообще къ греческой древности и стали являться изданія ея художественныхъ памятниковъ, а европейскіе музеи обогащаются либо подлинными произведениями ея пластики, либо гипсовыми слѣпками съ нихъ. Первые опыты обновленія скульптуры чрезъ возвращеніе ея къ принципамъ антачнаго искусства сдѣланы были въ началѣ текущаго столѣтія шведомъ І. Т. Зергелемъ и италіанцемъ А. Кановой. Послѣдній въ особенности прославился на этомъ пути, хотя его многочисленныя работы, мастерскія въ техническомъ отношеніи, еще не чужды предшествовавшей италіанской манерности и нерѣдко выпадаютъ во внѣшнюю только эффектность или слабую саниментальность. На тотъ же путь, какъ и эти ваятели, вскорѣ выступили многіе другіе, большею частью, ихъ прямыя подражатели. Какъ на лучшихъ между этими художниками слѣдуетъ указать на француза Шодѣ (статуя «Амуръ и бабочка», въ Лувр. музеѣ, въ Парижѣ), испанца Х. Альвареса (группа «Антилохъ обороняетъ Нестора», извѣстн. подъ названіемъ: «Защита Сарагосы»), англичанина Флаксмана и на нѣмцевъ Триппеля (статуя «Вакханка» и др.), и Даннекера (знамен. «Ариадна на пантерѣ», у Ветмана, во Фракф. на М.). Но никто не достигъ столь блестящихъ результатовъ, какъ датчанинъ Торвальдсенъ. Обладая неистощимою фантазіей, онъ создалъ рядъ разнообразныхъ произведеній, задуманныхъ въ чисто - греческомъ духѣ, поражающихъ чисто - античнымъ благородствомъ формъ, а между тѣмъ вполне оригинальныхъ, то возвышенныхъ, то наивно-идиллическихъ и граціозныхъ.

Труды и усилія названныхъ художниковъ, явившихся пионерами современной намъ скульптуры, обезпечили ей прочное и блестящее существованіе. Выводить въ настоящую минуту общія заключенія объ ея характерѣ было бы еще рано; однако, можно отмѣтить, во-первыхъ, чрезвычайное разнообразіе направленія у новѣйшихъ ваятелей не только въ разныхъ школахъ, но и въ одной и той же странѣ, а во-вторыхъ, тотъ фактъ, что они, переставъ безусловно преклоняться передъ античными концепціями и принципами, даютъ все болѣе и болѣе просторъ своей индивидуальности, стремятся къ свободной передачѣ идей своего вѣка, своей народности, своей исторіи, своихъ представлений о возвышенномъ и прекрасномъ, держась при этомъ, прежде всего, дѣйствительности и обращаясь къ образцовымъ произведениямъ древности лишь для проверки наблюдаемаго въ природѣ.

Французская школа прежде другихъ сбросила съ себя иго абсолютнаго классицизма и смѣло пошла по дорогѣ реализма. Еще скульпторы первой имперіи, Картели, вышеупомянутый Шодѣ, Ф. Бозіо (барельефы Вандомск. колонны, конная статуя Людовика XIV, на площади побѣдъ, въ Парижѣ), Ф. Лемо (статуя Генриха IV, на Нов. Мосту, въ Парижѣ), Ж. Корто (фронтонъ палаты депутатовъ, апофеоза Наполеона I, на триумф. ворот. Звѣзды, въ Парижѣ) и ихъ непосредственные ученики, корректные и элегантныя, еще холодны въ своихъ композиціяхъ; но рядомъ съ ними уже

дѣйствуютъ три художника, вносящіе во французское ваяніе кипучую струю жизни. Это—Ф. Рюдъ, Дж. Прадье и Ж. Давидъ Анжерскій. Первый изъ нихъ («Меркурій, привязывающій крылья къ своимъ ногамъ», «Молодой неаполитанскій рыбакъ», «Орлеанская дѣва», статуи въ Луврск. музеѣ, и въ особенности «Волонтеры въ 1792 году», группа на триумф. ворот. Звѣзды) приписывалъ крайнюю важность прямому наблюденію природы, сильно и правдиво выражалъ движеніе и чувство, и въ то же время, отличался удивительною тонкостью отдѣлки. Талантъ Прадье былъ болѣе внѣшній и проявлялся преимущественно въ изящной обработкѣ формъ женскаго тѣла, въ созданіи оборотистыхъ, живыхъ, но чувственныхъ фигуръ («Легкая поэзія», «Флора», «Грація», «Вакханка и сатиръ» и пр.). Рѣшительный приверженецъ реализма и врагъ всякой условности, Давидъ Анжерскій заботился не столько о красотѣ линий и, въ сложныхъ композиціяхъ, о ясномъ расчлененіи группъ, сколько о точной характеристикѣ изображаемаго; его работы (Тимпанъ парижск. Пантеона, статуя Конде, въ Версали, множество портретныхъ статуй, бюстовъ и медальоновъ) всегда проникнуты глубокой идеей и высокой выразительностью, производящей тѣмъ сильнѣйшее впечатлѣніе, что она вложена въ формы, прямо взятая изъ дѣйствительности. Эти достоинства сдѣлали Давида самымъ вліятельнымъ изъ скульпторовъ недавно сошедшаго со сцены поколѣнія не только во Франціи, но и въ Бельгіи. Рядомъ съ тремя упомянутыми вождями новѣйшаго французскаго В. долженъ быть поставленъ Ф. Дюрѣ, достойный послѣдователь Рюда и Давида Анжерскаго («Неаполитанскій танцоръ», статуя Рашели въ роли Федры, въ театрѣ Франц. комедіи, въ Парижѣ), образовавшій, въ свою очередь, талантливаго ученика Э. Делапандана («Материнская любовь», «Музыка», портретъ Обера). Многочисленные ученики и послѣдователи Прадье трудились вообще въ его духѣ, иногда заходя еще далѣе, тѣмъ онъ, въ пристрастіи къ чувственности, иногда умѣряя ее стремленіемъ къ болѣе чистому идеалу и благородной граціи и постоянно заботясь о доведеніи технического исполненія своихъ работъ до высшей степени совершенства. Къ группѣ этихъ художниковъ относятся: О. Куртѣ (Фавнъ и центаврка», «Ледя», прекрасный портретъ Адриенны Луккуверъ, въ театрѣ Франц. комедіи, въ Пар.), А. Этексъ («Каня», «Геркулесъ и Антей») и двѣ группы на триумф. воротахъ Звѣзды: «Сопротивленіе» и «Миръ»), Ш. Симаръ («Орестъ, преслѣдуемый фуриями»), Э. Гильомъ (группа: «Музыка» у Новой Оперы, въ Парижѣ, многіе портретные бюсты и статуи), Иракъ («Раненный амуръ» и «Саламбо», въ Люксанб. музеѣ), Ж. Б. Клезингеръ («Сафо», «Ариадна съ тигромъ», «Опьявѣвшая вакханка») и А. Шапо («Жанна д'Аркъ» въ Люксанбургскомъ музеѣ и «Юность» на памятникѣ Реньо, въ парижск. учил. из. искусствъ). Обширная и постоянно разрастающаяся школа трудится въ томъ реалистическомъ направленіи, сильный толчекъ къ которому былъ сдѣланъ Давидомъ Анжерскимъ.

Изъ среды представителей этой школы выдаются Д. Фойяте (монум. Жаннѣ д'Аркъ, въ Орлеанѣ, статуи Цинцинната и Спартака въ Тюльерійск. саду, въ Парижѣ), Э. Милле («Аполлонъ», на вершинѣ зданія Больш. оперы, и «Кассандра», въ Люксамбургскомъ музее, въ Парижѣ), А. Прео («Убитство» и «Молчаніе», колоссальные бюсты на кладбищѣ Лашеза въ Парижѣ) и А. Каррье-Белёзъ, самый плодовитый изъ учениковъ Давида и самый близкій къ нему по манеру («Мадонна», въ париж. ц. С.-Венсонъ-де-Поль). Натурализмъ современной французской школы нашелъ себѣ послѣднее, яркое выраженіе въ произведеніяхъ Ж.-В. Карло, ученика Давида, Рюда и Дюрэ, занимавшаго отъ каждаго изъ нихъ то, что есть въ нихъ лучшаго, и соединившаго ихъ достоинства съ тѣмъ, чего, быть можетъ, имъ недоставало, — съ своеобразнымъ, мощнымъ, даже необузданнымъ талантомъ, родственнымъ съ талантомъ Микель-Анджело и, въ то же время, Рубенса («Молодой неаполитанецъ-рыбакъ», пластическая украшенія павильона Флоры, въ Луврѣ, знаменитая группа «Пляска», у Больш. оперы, въ Пар.). Несмотря на раннюю смерть этого своеобразнаго мастера, онъ оставилъ глубокий слѣдъ въ искусствѣ и образовалъ толпу учениковъ, изъ которыхъ достойны быть упомянутыми Ж. Дали и гр-ня Колонна, извѣстная подъ псевдонимомъ Марчелло («Пиоія», на лѣстницѣ В. оперы, въ Пар.). Реализмъ, преобладающій во французской скульптурѣ нашего времени, не исключаетъ, однако, существованія въ ней и другихъ стремленій. Главою новѣйшей классической школы явился, въ 1839 г., Ф. Жуффруа («Дѣвушка, повѣряющая свою тайну Амуру», въ Люксанб. м.), изъ послѣдователей котораго особенно извѣстны Л. Барриасъ («Клятва Спартака» и «Монархъ, настраивающій скрипку») и Р. де-Сень-Марсо («Гений, охраняющій гробовую тайну» въ Люксанб. м.); но лучшій изъ учениковъ Жуффруа, А. Фальгьеръ, выказываетъ явную склонность къ реализму («Египетская танцовщица», «Диана» и пр.), П. Дюбуа и А. Мерсье вдохновляются скульптурными памятниками цвѣтущей поры италіанскаго Возрожденія, ища гармоніи и красоты въ спокойныхъ позахъ (изъ работъ перваго особенно замѣчательны группы на памятникѣ Ламорисьеру: «Воинская храбрость» и «Христіанская любовь», а также «Неаполитанскій пѣвецъ XV стол.» и «Ева»; изъ произведеній втораго — «Давидъ» въ Люксанб. м., памятникъ Мишелё, на кладб. Лашеза, въ Пар. и группа «Quand tѣте»). Наконецъ, Франція имѣетъ право гордиться нѣсколькими ваятелями, великолѣпно воспроизводящими животныхъ. Самое видное мѣсто среди этихъ художниковъ занимаетъ Л. Л. Барри («Левъ, пожирающій змѣю», «Отдыхающій левъ» и небольшая бронз. группы), котораго можно считать истиннымъ основателемъ этой пластической отрасли и первооснованнымъ по ней мастеромъ во всемъ новѣйшемъ искусствѣ. Кромѣ него, вполне заслуженно извѣстностью въ томъ же родѣ пользуются Э. Фремиэ, О. Каенъ, Л. Навале и А. Бартольди, изъ которыхъ послѣдній, независимо отъ произведеній по своей специальности, прославился также колоссальною статуей «Сво-

боды», принесенной французскимъ правительствомъ въ 1886 г. въ даръ Сѣв.-Ам. Соединеннымъ Штатамъ.

Бельгійское ваяніе составляетъ не болѣе какъ отпрыскъ французскаго — фактъ, легко объясняемый тѣмъ обстоятельствомъ, что большинство скульпторовъ Бельгіи получало или довершало свое художественное образованіе въ Парижѣ. Самыми значительными изъ ваятелей въ этой странѣ могутъ быть названы: В. Гэфсъ (національный памятникъ на площ. Мучениковъ, въ Брюсселѣ, монументъ Рубенсу, въ Антверпенѣ), его братъ Ж. Гэфсъ (монументы Леопольду I, въ Брюсс., и Вильгельму II, въ Гагѣ), Франкисъ (монументъ Эгмонту и Горну, въ Брюсс.) и Симонисъ (монум. Готфриду Бульонскому, въ Брюсселѣ).

Въ Германіи, послѣ Горвальдсена, въ числѣ скульпторовъ, державшихся его идеалистическаго направленія, особенно достойнъ вниманія Л. Шванталеръ, для дѣятельности котораго при баварскомъ королѣ Людвигѣ I было открыто широкое поле дѣятельности по украшенію Мюнхена (колоссальная статуя Баваріи, скульптурные фризы во дворцахъ короля и герц. Максимилиана, рельефы и статуи, украшающія гиппотеку, и пр.). Этому художнику обязаны своимъ образованіемъ многіе ученики, между прочимъ М. Видманъ (монументъ Шиллеру, въ Мюнхенѣ и др.), Л. Шаллеръ (монум. Герлеру, въ Веймарѣ, рельефы въ мюнх. пинакотекаѣ на сюжетахъ изъ жизни Я. в.-Эйка, А. Дюрера и Гольбейна, аллегорическія статуи 4-хъ звѣздъ и т. д.), Ф. Вруггенъ (статуи Глука, курфюрста Максимилиана-Эммануила и Гертнера, въ Мюнхенѣ, группы: «Харонъ учитъ Ахилла», «Меркурій и Калипсо» и пр.), К. Цумбушъ (монум. Максимилиану II въ Мюнхенѣ, лучшій изъ всѣхъ украшающихъ этотъ городъ; монум. Маріи Терезы, въ Вѣнѣ и пр.) и М. Вагжоллеръ («Дѣвушка съ бабочкой», «Дѣвушка съ аперіцей», превосходные портретные бюсты). Вліяніе Шванталера, занесенное въ Вѣну г. Гассеромъ и Фернкорномъ (конныя статуи эрцгерц. Карла и принца Евгенія), до сей поры отражается въ произведеніяхъ тамошнихъ скульпторовъ, изъ которыхъ заслуживаютъ быть упомянутыми К. Кундеманъ, авторъ памятника Фр. Шубергу, и В. Тильгнеръ, составившій себѣ лестную репутацію портретными статуями и бюстами. Иного рода движеніе приняло ваяніе, въ Берлинѣ, гдѣ въ началѣ XIX столѣтія, І. К. Шадовъ, не пренебрегая антиками, поставилъ себѣ главною задачею воспроизведеніе современности и реальнаго міра (колесница и метопы на Бранденбургскихъ воротахъ, памятники Цитену и принцу Леопольду Дессаускому въ Берлинѣ, Влюхеру въ Ростокѣ, Лютеру въ Виттенбергѣ и пр.). Это стремленіе получили полное развитіе въ продолжительной и вліятельной дѣятельности Х. Рауха (монументы: Фридриху Великому въ Берлинѣ, А. Дюреру въ Нюрнбергѣ, Канту въ Кенигсбергѣ, извѣстныя фигуры «Викторій», надгробные памятники королевѣ Луизѣ и Фридриху Вильгельму III, въ Шарлоттенбургскомъ мавзольѣ). Основанная этимъ художникомъ берлинская школа процвѣтаетъ до настоящаго времени, произведя многихъ болѣе или менѣе

искусных мастеровъ, каковы: Ф. Драке (барельефы на памятникъ Фридриху-Вильгельму III въ берлинскомъ Зоологическомъ саду, конная статуя императора Вильгельма на железнодорожной станціи въ Кельнѣ и проч.), Шифельбейнъ («Разрушеніе Помпеи», большой фризъ въ новомъ Берлинскомъ музеѣ, барельефы на мосту въ Диршау), Блезеръ (конная статуя Вильгельма IV на Рейнскомъ мосту, въ Кельнѣ), А. Кисъ, превосходно воспроизводившій животныхъ и съ успѣхомъ трудившійся также по части исторической скульптуры (статуи Арх. Михаила и Св. Георгія, поражающаго дракона; конная статуя Фридриха Вильгельма III въ Кёнигсбергѣ и Бреслау), Т. Калиде, А. Вольфъ и др. Изъ среды берлинскихъ скульпторовъ нашего времени особенно выдаются сильный и пылкій Р. Вегасъ (берлинскій монументъ Шиллеру, бюсты Менделя, въ Націон. гал.; «Панъ утѣшаетъ Психею», «Семейство Фавна», «Венера и Амуръ» и др. группы, полныя жизни и движенія) и Р. Зимерингъ (мраморная статуя кор. Вильгельма въ Берлинской биржѣ; группы: «Нимфа учитъ юнаго Бахуса пляскѣ» и «Фавнъ даетъ пить мальчику Бахусу»; «Побѣдный памятникъ», въ Лейпцигѣ). Въ Дрезденѣ одновременно трудились два первоклассныхъ ваятели: Э. Ритшель, ученикъ Рауха, слѣдовавшій по его реалистическому направлению (главныя работы: величественный памятникъ Лютеру въ Вормсѣ, монументъ Шиллеру и Гете въ Веймарѣ, статуя Лессинга въ Брауншвейгѣ) и Э. Гёнель, послѣдователь идеалистической школы (лучшія произведенія — декоративныя статуи фасада дрезденской картинной галереи, памятникъ князю Шварценбергу въ Вѣнѣ, статуя Ветховена въ Боннѣ). Между прочими дрезденскими скульпторами болѣе другихъ достойны вниманія: I. Шиллингъ, ученикъ и послѣдователь Гёнеля (группы «Ночь» и «День» на Брюлевской террасѣ, памятники Ритшелю въ Дрезденѣ и Шиллеру въ Вѣнѣ) и А. Донндорфъ, наследникъ живой и благородной манеры Ритшеля, его сотрудникъ по вормскому памятнику Лютера, авторъ конной статуи Карла-Августа въ Веймарѣ и монументовъ: Шуману въ Боннѣ и Корнелиусу въ Дюссельдорфѣ.

Въ Англіи В., особенно монументальное, не нашло для себя благоприятной почвы; оно предалось въ этой странѣ преимущественно жанру и въ сильной степени отражаетъ италіанское вліяніе. Даровитѣйшій изъ англійскихъ скульпторовъ Гибсонъ, ученикъ Кановы, трудился въ Римѣ и долженъ быть причисленъ къ тамошней классической школѣ (мрам. группы: «Психея, мучимая Амуромъ», «Гиласъ и нимфы» въ лондон. Нац. галереѣ, «Королева Викторія на тронѣ, между фигурами Милосердія и Справедливости» въ зданіи парламента, надробный памятникъ герцогинѣ Лейчестерской въ Лонгфордѣ и др.). Манерою Кановы отзываются труды многихъ другихъ англійскихъ художниковъ, трактовавшихъ сюжеты античнаго міа въ граціозныхъ, ласкающихъ взоръ формахъ, каковы, напр., П. Макъ-Дауль («Виргинія и его дочь», Моющаяся мѣта»), Р. Вестгмакотъ (статуи Эддисона, Питта, Фокса и Персиваля въ Вестминстерскомъ аббат-

ствѣ, лордовъ Эрскина на Линкольсъ-Иннъ и Нельсона въ ливерпульской биржѣ, фигуры на фронтонѣ Британскаго музея) и Р.-Дж. Уаттъ («Флора», «Пенелопа», «Музидора» и др.).

Въ Италіи стремленія пластики вообще не подвергались значительному уклоненію отъ идеаловъ Кановы. Слѣдовавшіе за нимъ даровитые художники, П. Тенерани (надробные памятники герцога и герцогини Торлонія, въ С.-Джованни-инъ-Латерано; Пія VIII, въ петровскомъ соборѣ въ Римѣ, «Психея» и «Лежащая Венера съ Амуромъ» въ Императорск. Эрмитажѣ) и Л. Бартолини (статуя Наполеона I, въ Бастіи, на Корсиѣ, и Макиавелли, въ музеѣ Уффици въ Флоренціи), трудившіе въ благородно-классическомъ духѣ этого мастера. Ученикъ Бартолини, Дж. Дюпрэ, слѣлалъ нѣкоторый поворотъ въ сторону натурализма («Богоматерь, олаживающая усопшаго Спасителя», на кладбищѣ въ Сьеннѣ, памятникъ Кавуру, въ Туринѣ, «Канья» и «Авель» въ Имп. Эрмитажѣ). Дж. Бастіани пытался возродить стиль италіанской пластики XV вѣка («Группа вакханокъ», «Четыре времени года», прекр. портретные бюсты). Затѣмъ, многочисленныя ваятели Италіи обратили свое вниманіе, главнымъ образомъ, на техническую обработку мрамора, въ которой и достигли высокаго совершенства, производя съ особой любовью сюжеты, заимствованные изъ современной дѣйствительности. Самымъ значительнымъ изъ художниковъ этого направленія былъ В. Вела (группа «Франція и Италія» и «Умирающій Наполеонъ», въ Версальск. музеѣ, въ Парижѣ, статуи Виктора - Эммануила, въ Туринской ратушѣ, «Корреджіо» въ его родномъ городѣ, философъ Росмани и «Весна»). Кромѣ туземныхъ художниковъ, въ число представителей италіанскаго ваянія надо включить многихъ иностранцевъ, подобно вышеупомянутому англичанину Гибсону, жившихъ и работавшихъ въ Римѣ; таковы, между прочимъ, голландецъ М. Кессель («Св. Себастьянъ», «Парисъ», «Дискоболъ», сцены изъ страшн. суда), баварецъ М. Вагнеръ (фризъ въ Валгалѣ, близъ Регенсбурга; «Минерва», покровительница художественной дѣятельности, на фронтонѣ мюнхенск. глиптотеки), бременецъ К. Штейнгейзеръ («Гера и Леандръ», «Гете съ Психеей», въ Веймарск. муз., «Скрипачъ и пр.) и пруссакъ Э. Вольфъ («Нереида» и «Амазонка», въ Императорскомъ Эрмитажѣ, «Венера», «Юдѣя» и пр.).

Въ заключеніе остается бросить бѣглый взглядъ на В. въ Россіи. Въ до-петровское время, искусство въ этой странѣ имѣло своимъ призваніемъ служить исключительно религіознымъ пѣлямъ, а такъ какъ Православная Церковь гнушается изваяніями человѣческихъ фигуръ, то скульптура, въ настоящемъ смыслѣ слова, не могла въ древней Руси не только развиваться, но и существовать. Правда, въ нѣкоторыхъ мѣстахъ, въ особенности въ бывшихъ новгородскихъ областяхъ, пользовались уваженіемъ рѣзныя и раскрашенныя изображенія святыхъ, но они были чужды всякаго художественнаго значенія и составляли издѣлія, возникшія подъ вліяніемъ Запада. Собственно же на Руси проявленія пластики огра-

пичивались литьемъ небольшихъ крестовъ, образовъ-складней, выбиваніемъ окладовъ на образа и рѣзбою фигурныхъ иконостасовъ. Въ числѣ плодовъ западно-европейской цивилизаціи великій преобразователь нашего отечества перенесъ въ него и В., которое, однако, при этомъ государѣ, и долго послѣ него, находилось здѣсь въ рукахъ прїѣзжихъ иностранцевъ. Главнымъ дѣятелемъ по части скульптуры въ царствованіи Петра Великаго и Анны Іоанновны былъ гр. К. В. Растрелли, отецъ знаменитаго вполнѣдствіи архитектора, вызваннаго въ Петербургъ для дѣлать пушекъ. Объ его манерномъ стилѣ свидѣлствуютъ бронзовая статуя императрицы Анны, хранящаяся въ музеѣ Академіи художествъ, и монументъ Петру Великому, стоящій передъ Инженернымъ Закомомъ, въ Спб. Собственно-русское ваяніе завелось только при Екатеринѣ II, послѣ основанія Академіи, гдѣ первымъ профессоромъ этого искусства явился Н. Ф. Жиллѣ, приглашенный въ 1767 г. изъ Парижа. Онъ образовалъ нѣсколькихъ учениковъ, въ числѣ которыхъ самымъ даровитымъ былъ Ф. И. Шубинъ (главный его трудъ—статуя Екатерины, въ Академіи художествъ). Уставомъ Академіи представлялось лучшимъ изъ ея питомцевъ, по окончаніи въ ней курса, ѣхать съ содержаніемъ отъ правительства, на нѣсколько лѣтъ въ чужіе края, для дальнѣйшаго своего совершенствованія, и этимъ правомъ впервые воспользовался, изъ молодыхъ скульпторовъ, Шубинъ. Имъ начинается длинный, продолжающійся до нашего времени, рядъ русскихъ ваятелей, жившихъ и работавшихъ за-границей, преимущественно въ Италіи. Здѣсь они, конечно, подвергались вліянію популярныхъ въ то время мастеровъ и усваивали себѣ тогдашнее господствовавшее художественное направленіе. Поэтому, скульптура въ Россіи, выказавъ, до самаго послѣдняго времени, мало самостоятельности, отражала въ себѣ тѣ движенія, какія совершались въ этой отрасли искусства на Западѣ: въ концѣ XVIII в. она носила отпечатокъ французскій, а затѣмъ италіанскій—болѣе или менѣ замѣтныя черты стили Кановы, Торвальдсена, Дюпрѣ, Генерани и др. При всемъ томъ, среди ея представителей было не мало художниковъ, которые сдѣлали бы честь любой странѣ. Въ екатерининскій вѣкъ, кромѣ Шубина, державшагося въ своихъ трудахъ натурализма, обладающаго уваженіемъ къ антикамъ, дѣйствовали ругинеръ-эклетикъ Ф. Г. Гордѣевъ (группа Самсона, для петергофскаго фонтана этого имени) и даровитый, нѣсколько манерный М. И. Козловскій (монументъ Суворову на Царициномъ лугу, въ Спб., статуя «Амура, вынимающаго стрѣлу изъ колчана», въ Эрмитажѣ и пр.). За время Александра I и отчасти Николаевское, выдающимися представителями русскаго В. были: В. И. Демутъ-Малиновскій (статуя ап. Андрея, въ Казанскомъ соборѣ въ Спб., «Русскаго Сцеволы», въ Академіи художествъ, портретные бюсты и пр.), С. С. Пимеловъ (двѣ группы на подъяздѣ горнаго институту, въ Спб.), И. П. Прокофьевъ (статуя бѣгущаго Актеона, тритона петергофск. фонтана), И. П. Мартосъ (памятники Минину и кн. Пожарскому въ

Москвѣ, герцогу Ришелье въ Одессѣ, Ломоносову въ Архангельскѣ, колоссальная статуя Екатерины II, въ московскомъ дворянскомъ собраніи и пр.) и нѣкоторые друг.

Особенное оживленіе получила русская скульптура во второй половинѣ царствованія императора Николая I, благодаря любви этого государя къ искусству и покровительству, которое онъ оказывалъ отечественнымъ художникамъ, равно и такимъ громаднымъ предпріятіямъ, какъ постройка и украшеніе Исаакиевскаго собора въ Петербургѣ и храма Христа-Спасителя въ Москвѣ. Всѣ русскіе ваятели и старѣйшаго и юнаго поколѣнія получали тогда значительные правительственные заказы и, будучи поощряемы вниманіемъ монарха къ ихъ трудамъ, старались въ нихъ превзойти одинъ другого. Главными дѣятелями въ разсматриваемой нами области были за эту пору: графъ Ф. П. Толстой (медальоны на темы изъ Отечественной войны 1812—1814 гг., статуя «Нимфа, льющая изъ кувшина воду», въ Петергофѣ, модели для фигуръ разныхъ святыхъ, для дверей храма Спасителя), С. И. Гальбергъ (статуя сидящей Екатерины II, въ Академіи художествъ, статуя «Изобрѣтеніе музыки», въ Эрмитажѣ), В. И. Орловскій («Ангель» на Александровской колоннѣ, монументы Кутузову и Барклаю-де-Толли, передъ Казанскимъ соборомъ, статуя «Парисъ», «Сатиръ, играющій на скрипкѣ», «Фавнъ и Вакханка», въ Эрмитажѣ), И. П. Витали (два фронтона Исаакиевскаго собора: «Поклоненіе воиновъ» и «св. Исаакій благослышетъ императора Θεодосія»), рельефы подъ портиками этого храма, скульптуры его входныхъ дверей и пр.: статуя Венеры, въ Эрмитажѣ), бар. П. К. Клодтъ («Укротители лошадей», четыре группы на Аничковскомъ мосту, памятникъ баснописцу Крылову, въ Лѣтнемъ саду; фигура императора Николая I верхомъ на конѣ, въ петербургскомъ памятникѣ этому государю; мелкія изваянія лошадей), Н. С. Пименовъ (группы: «Воскресеніе» и «Преображеніе», на верхнихъ иконостасовъ мал. придѣловъ Исаакиевскаго собора; статуя «Игра въ бабки» и «Мальчикъ, прослѣдй милостыни»), П. Ставасеръ (стат. «Русалка» и «Нимфа, обуваемая Фавномъ», въ Эрм.), К. Клименко («Нимфа послѣ купанья», въ Эрм.), А. А. Ивановъ («Мальчикъ-Ломоносовъ» и «Парисъ», въ Эрм.), С. И. Ивановъ («Маленькій купальщикъ»), А. В. Логановскій («Игра въ свайку»), рельефы подъ портиками Исаакиевскаго собора; «Избиеніе младенцевъ» и «Явленіе ангела пастырямъ»; горельефы на вѣншихъ стѣнахъ храма Спасителя) и Н. И. Рамазановъ (горельефы на вѣншихъ стѣнахъ того же храма). Необходимо, однако, замѣтить, что, вслѣдствіе самаго рода порученій, возлагавшихся на этихъ даровитыхъ художниковъ, они бывали, въ большинствѣ случаевъ, связаны въ своемъ творчествѣ и не могли давать полного простора фантазіи и уже пробудившемуся въ ихъ средѣ стремленію къ реализму и націонализму. Просторъ этотъ открылся съ наступленіемъ эпохи великихъ реформъ Александра II—эпохи, въ которую начертательныя искусства Россіи, вслѣдъ за ея литературой, сдѣлались выгра-

зителями самосознанія, пробудившагося въ русскомъ обществѣ, стали невольно отзывчивы на его сомнѣнія, желанія и надежды. Дѣло не могло обойтись безъ колебаній и фальшивыхъ уклоновъ; тѣмъ не менѣе, въ общемъ своемъ движеніи, новѣйшее русское В., сдѣлавъ крупный шагъ впередъ, завоевало себѣ сочувствіе не однакъ только высшихъ классовъ, но и массы родного ему общества и заставило иностранцевъ признать существованіе самобытной русской школы. Изъ художниковъ, содѣйствовавшихъ этому въ большей или меньшей степени, а также поддерживающихъ достоинство русскаго В. въ настоящее время назовемъ: М. М. Антокольскаго (статуи «Иоаннъ Грозный», «Христосъ передъ народомъ», «Смерть Сократа», «Мефистофель», въ Эрм.; стат. Петра Великаго, въ Петергофѣ), Н. Р. Баха (стат. «Швейя»), Р. Р. Баха (стат. «Увидна»; горельефы «Эльфа» и «Идиллія»), А. Р. фонъ-Бока (группа «Минерва», на куполѣ Акад. худ., памятники гр. Паскевичу, въ Варшавѣ, и М. Глинкѣ, въ Смоленскѣ; статуя «Психея» и группа «Венера и Амуръ»), П. А. Велюнскаго (стат. «Гладиаторъ», барельефъ «Венера представляетъ Амура олимпійцамъ»), П. П. Забѣлло (статуя Пушкина, въ Императорскомъ Александровскомъ лицей, «Татьяна, героиня пушкинскаго романа», у Е. И. В. Императрицы Маріи Феодоровны, и «Русалка», для фонтана въ Казани), Г. Р. Залемана (стат. «Орестъ, преслѣдуемый фуриями», группа «Кимвры», барельефъ «Стиксъ»), О. О. Каменскаго (статуи «Мальчикъ скульпторъ» и «Дѣвочка гриборка» и группа: «Первый шагъ», въ Эрм.), В. П. Крейтана (портретные бюсты), Н. А. Лавренцаго (группы: «Раннее кокетство», въ Эрм. и «Мальчикъ и дѣвочка съ птичкой»; стат. «Родоп», Е. Е. Лансере (мелкія группы и статуетки баталическ. и бытового содержанія, съ превосходными фигурами лошадей), Н. И. Либриха (статуетки и небольшія группы, изображающія военные и охотничьи сюжеты), Л. Л. Обера (произведенія такого же рода), А. М. Опекушина (памятникъ Пушкину, въ Москвѣ), И. И. Подозерова (статуи: «Амуръ съ бабочкой» и «Ева»; портретные бюсты), М. П. Попова (стат. «Неаполитанскій рыбакъ, играющій на мандолинѣ», «Дѣвочка-кокетка», «Фрина»), А. В. Снигиревскаго (стат. «Любопытство», группа «Въ бурю»; маленькія группы жанроваго характера), М. А. Чицова (группы: «Крестьянинъ въ бѣдѣ», «Игра въ жмурки», «Мать, учащая ребенка родному слову»; «Первая любовь»; стат. «Рѣзвухка») и, наконецъ, И. Н. Шредера (памятникъ принцу П. Г. Ольденбургскому и Крузенштерну, въ Спб.; Петру Великому, въ Петрозаводскѣ).

Въ настоящей статьѣ сдѣланъ лишь краткій очеркъ исторіи ваянія съ древнѣйшихъ временъ и до нашихъ дней. Нагляднымъ поясненіемъ къ нему могутъ служить прилагаемыя здѣсь таблицы рисунковъ, воспроизводящія избранные скульптурные памятники различныхъ эпохъ и народовъ. Желаящимъ ознакомиться съ затронутымъ нами предметомъ предоставляемъ прибѣгнуть для этого къ многочисленнымъ специальнымъ сочиненіямъ, изъ которыхъ можно рекомендовать въ особенно-

сти, по исторіи ваянія въ древнемъ мірѣ: П. Пари, «Древняя скульптура» (переводъ съ французскаго, изданіе «Вѣстника изящныхъ искусствъ», 1889); G. Perrot et Ch. Chipiez, «Histoire de l'Art dans l'antiquité» (5 т., 1882—1887); Overbeck, «Geschichte der griechischen Plastik» (2 изд., 1880); Brunn, «Geschichte der griech. Künstler» (2 изд., 1889). Для скульптуры христіанской эпохи: Cicognara, «Storia della scultura dal suo risorgimento in Italia fino al secolo di Canova» (1823); В. Любке, «Исторія пластики» (переводъ съ нѣмецкаго, изданіе К. Солдатенкова, 1870) и сочиненія по общей исторіи искусства; С. Schnaase, «Geschichte der b. Künste» (8 т., 2 изд., 1866—1879); W. Lübke, «Grundriss der Kunstgeschichte» (2 т., 10 изданіе, 1890; французскій переводъ того же труда: «Essai d'histoire de l'art», 1886—1887), и Ф. Куглера, «Руководство къ исторіи искусства» (2 т., переводъ съ нѣмецкаго, изд. К. Солдатенкова, 1869—1870). Ближайшія свѣдѣнія о техникахъ ваянія можно почерпнуть изъ сочиненій: Uhlenhuth, «Die Technik der plastischen Kunst» (1878) и Stegmann, «Handbuch der Bildnerkunst» (1864).

А. Сомовъ.

Ваянокъ—см. Ваяне.

Ваянскій (Светозаръ)—псевдонимъ Гурбана, болѣе извѣстный и популярный чѣмъ настоящая его фамилія—словацкій писатель, поэтъ, новеллистъ и публицистъ. Окончивъ юридическій факультетъ пештскаго университета, онъ принялъ участіе въ оккупациі Босніи и, возвратившись оттуда въ 1878 г., сдѣлался редакторомъ «Narodnik Novin». Его небольшія новеллы и рассказы стали появляться уже въ 1873 г. и вскорѣ обратили на себя всеобщее вниманіе. Вышедшій въ 1879 году сборникъ стиховъ В. «Tatry a more», по словамъ Влчeka, составляетъ эпоху въ литературѣ словаковъ. Послѣ этого сборника появились еще сборники стихотвореній В.: «Srod jatpa» (1884) и «Vilni» (1885), отличающіеся весьма высокими поэтическими достоинствами. Еще болѣе популяренъ В. какъ новеллистъ: въ своихъ рассказахъ онъ рисуетъ типы средняго класса словацкаго народа; лучше изъ нихъ помѣщены въ «Besedy a dumy» (1883 и 1884).

И. Л.

Ваянско—см. Ваяне.

Ваянцо—см. Ваяне.

Ваятель—см. Ваянне.

Ваоуль—отецъ пророка Іоіиля.

Введение—научно-литературный терминъ, то же самое, что вступленіе; неправильно смѣшивается съ предисловіемъ. Въ самомъ началѣ письменности никакихъ введений, ни предисловій не знали: писали сразу то, что было нужно, и читатель вводился in medias res. Но уже въ классическую эпоху греческой литературы авторы иногда чувствовали необходимость начинать или же оканчивать свои произведенія нѣкоторыми общими замѣчаніями, обращеніемъ къ читателю, имѣющимъ цѣлью объяснить, какую цѣль намѣтилъ себѣ авторъ, какія причины побудили его написать это сочиненіе и т. п. Такія обращенія называются предисловіями и послѣсловіями, сообразно тому, стоятъ ли въ началѣ

или въ книгѣ книги. Они были весьма популярны въ Средніе вѣка; теперь послѣдствія вышли почти совершенно изъ моды, но зато рѣдкая современная книга обходится безъ предисловія. В. есть явленіе новѣйшей эпохи, обусловленное, главнымъ образомъ, желаніемъ всесторонняго изученія предмета. Начиная, напр., исторію литературы XVIII вѣка, современный авторъ почти всегда предисылаетъ ему введеніе, гдѣ намѣчены основныя черты литературы предшествующихъ вѣковъ и такимъ образомъ изложеніе получаетъ цѣльность. Введеніе въ курсъ общаго языкознанія излагаетъ факты изъ области исторіи языкознанія, исторіи языка, психологіи, физиологіи и т. д.

Введеніе Пресв. Богородицы во храмъ—событіе изъ ранняго дѣтства пресв. Дѣвы Маріи, не упоминаемое въ Св. Писаніи, но въ апокрифическихъ Евангеліяхъ и у многихъ св. отцовъ (Кирилла Александрійскаго, Григорія Нисскаго, Іоанна Дамаскина и др.) представляемое такъ: родители Пресв. Дѣвы, прав. Іоакимъ и Анна, до старости были бездѣтны. Получивъ вышее обѣтованіе о рожденіи дитяти, они дали обѣтъ посвятить его Богу. У иудеевъ вообще было въ обычаѣ посвящать своихъ первенцовъ мужского и женскаго пола Богу, и нѣкоторые изъ этихъ посвящаемыхъ воспитывались при храмѣ іерусалимскомъ до зрѣлаго возраста. Между ними былъ одинъ классъ людей, извѣстныхъ подъ названіемъ назореевъ, которые представляли собою нѣчто въ родѣ иноковъ позднѣйшаго времени, хотя и безъ строгой организаціи. Посвященіе Богу состояло во введеніи посвящаемаго въ храмъ іерусалимскій, гдѣ совершался обрядъ, точно опредѣленный закономъ. Введеніе Пресвятой Маріи во храмъ состоялось, когда ей исполнилось три года, при торжественной обстановкѣ. Когда ея родители приблизились съ посвящаемою дочерью къ храму, то навстрѣчу имъ вышли изъ храма служившіе въ немъ священники и самъ первосвященникъ, которымъ, по предаію, былъ Захарія, отецъ Іоанна Предтечи. Поставивъ свою малютку-дочь на первую ступень храма, Анна сказала ей: «Иди къ Тому, Кто даровалъ мнѣ тебя», и малютка безъ всякой посторонней поддержки поднялась во храмъ и была принята первосвященникомъ, который, не въ примѣръ прочимъ посвящаемымъ, ввелъ ее даже во «Святая Святыхъ». Пресвятой Маріи дано было помѣщеніе въ одномъ изъ зданій, примыкавшихъ къ храму, и тамъ она воспитывалась до 14-лѣтняго возраста, считавшагося по закону совершеннолѣтіемъ. Праздникъ въ воспоминаніе объ этомъ событіи принадлежитъ къ числу двенадцатыхъ и совершается Православною церковью 21-го ноября. Древнѣйшія свѣдѣнія о немъ относятся къ VII вѣку.

А. Лопухинъ.

Введенный товаръ.—Такъ называютъ товары или издѣлія, снабженные названіемъ фирмы и успѣвшіе достигнуть на основаніи своихъ достоинствъ постоянною прочнаго спроса. Особое значеніе получаютъ В. товары въ кустарномъ дѣлѣ, когда кустарь доводитъ качество и количество своего производ-

ства, первоначально не носящаго клейма, до того, что оно, нося знакъ производителя, получаетъ самостоятельную извѣстность и спросъ. Такіе кустари менѣе другихъ зависятъ отъ скупщиковъ въ назначеніи цѣны своихъ продуктовъ. Особенно извѣстны въ этомъ отношеніи ножевые товары кустарей Павлова и Ворсы (см. Кустарная промышленность). А.

Введенскіе монастыри:

Введенская-Жабинская мужская пустынь, въ Бѣлевскомъ уѣздѣ Тульской губ., лежитъ въ 7 верстахъ къ СВ. отъ города, при впадѣніи Жабины въ Оку. Основана въ концѣ XVI вѣка препод. Макаріемъ. При пустыни 4 церкви.

Введенская женская община, въ гор. Кіевѣ, учреждена въ 1878 г. на частныя средства.

Введенская-островская мужская пустынь, въ 4 в. отъ города Покрова, на небольшомъ островѣ озера Вятскаго. Основана въ концѣ XVII в. Здѣсь 2 каменные церкви. Обрядъ церковной службы отправляется по чину аеоновскій церкви.

Введенскій монастырь, женскій, упраздненный въ началѣ царствованія императрицы Екатерины II, въ Шадринскомъ уѣздѣ, Пермской губ., надъ р. Исети. Основанъ въ 1680 г. при Далматовскомъ мужскомъ монастырѣ, которымъ содержался, подчиняясь также и его игумену. Въ 1742 г. сторѣлъ и затѣмъ былъ возобновленъ уже въ вышнѣмъ Верхъ-Течинскомъ селѣ, въ 45 в. отъ Далматовскаго. Служилъ мѣстомъ ссылки для распространительницъ раскола, а при Биронѣ смѣлились туда и другія лица, удаленіе которыхъ признавалось необходимымъ, напр. княжна Прасковья Юсупова, въ монашествѣ Прокла. Когда при Елисаветѣ Петровнѣ всѣ сосланные въ сибирскіе монастыри были возвращены, Проклу велѣно было все-таки оставить въ монастырѣ. См. Протоіерей Плотниковъ, «Описаніе Далматовскаго Успенскаго монастыря и бывшаго приписнымъ къ нему женскаго Введенскаго монастыря» и «Ссылочные въ Далматовскомъ монастырѣ».

Введенскій кизическій (въ просторѣчій: «Хижца») 3-го класса мужскій монастырь, Казанской губ. и у., въ 2 вер. отъ города, основанъ въ 1701 г. Патриархъ Адріанъ доставилъ въ монастырь изъ г. Кизика части мощей 9 кизическихъ мучениковъ, почему и монастырь называется Кизическимъ. Въ монастырѣ 4 церкви.

Введенскій нѣжинскій женскій II класса монастырь, Черниговской губ., Нѣжинскаго уѣзда, лежитъ на берегу р. Остера, у города Нѣжина.

Введенскій - орловскій монастырь, III класса, въ городѣ Орлѣ. Соборъ монастырскій построенъ въ 1686 г.

Введенскій-николаевскій монастырь женскій, былъ въ гор. Юрьевѣ, Владимірской губерніи. Основанъ около 1650 г. Въ 1871 г. сторѣлъ и не возобновленъ.

Введенскій преображенскій купятичскій монастырь, мужской, вынѣ с. Купятичи, Минской губерніи, Пинскаго уѣзда, въ 12 в.

къ сѣв.-вост. отъ Пинска, на правомъ берегу р. Ясельды. Основанъ въ 1629 г., съ цѣлью укрѣпленія православія противъ уніи. Впоследствии былъ приписанъ къ виленскому Духову монастырю, а въ 1723 г. захваченъ уніатами. Въ 1817 г. монастырь закрытъ.

Введенскій-тихвинскій монастырь—см. гор. Тихвинъ.

Введенскій (Александръ Ивановичъ)—профессоръ логики и психологій петербургскаго университета. Напечаталъ: «Ученіе Лейбница» («Журналъ Министерства Народнаго Просвѣщенія», 1886, 1); «Опытъ новаго построенія теоріи матеріи на принципахъ критической философіи» (ч. 1, Спб., 1888); «Критико-философскій анализъ массы и связь высшихъ законовъ матеріи въ законѣ пропорциональности» («Журн. Мин. Нар. Пр.», 1889, 3); «Къ вопросу о строеніи матеріи» (ibid. 1890, 7 и 8); «Научная дѣятельность М. И. Владиславлева» (ibid. 1890, 6, стр. 181—211). По своимъ философскимъ воззрѣніямъ В. примыкаетъ къ школѣ новокантайцевъ.

Введенскій (Арсеній Ивановичъ)—современный литераторъ, родился въ 1844 г.; учился одно время на математическомъ факультетѣ петербургскаго университета; помѣщалъ критическіе фельетоны и статьи въ «Русской Правдѣ», «Поряdkѣ», «Вѣстн. Европы», «Словѣ», «Голосѣ», «Русскихъ Вѣдомостяхъ», «Новомъ Времени», «Нивѣ» и др. изданіяхъ. Въ 1891 г. редактировалъ изданное редакціей журн. «Нива» полное собраніе сочиненій Лермонтова, по тщательной провѣркѣ текста—одно изъ лучшихъ.

Введенскій (Иринархъ Ивановичъ)—русскій писатель и переводчикъ; родился 21 ноября 1813 г. въ Петровскѣ, Саратовской губ., въ одномъ изъ глухихъ уголковъ Приволжскаго края, гдѣ его отецъ былъ сельскимъ священникомъ; воспитывался въ пензенскомъ духовномъ училищѣ, затѣмъ въ саратовской семинаріи, гдѣ и окончилъ курсъ въ 1834 г. Въ томъ же году В. поступилъ въ московскую духовную академію, гдѣ усердно занялся изученіемъ новыхъ европейскіхъ языковъ и самообразованиемъ, а въ свободное время ходилъ слушать лекціи въ университетъ. Сильно заболѣвъ, въ половинѣ 1838 г., онъ былъ уволенъ изъ академіи, перешелъ въ университетъ и поселился у М. П. Погодина въ качествѣ преподавателя въ его пансіонѣ, но, недовольный и въ университетѣ, и своимъ положеніемъ, въ 1840 г. перѣхалъ въ Петербургъ, гдѣ тоже поступилъ въ университетъ. Здѣсь онъ скоро познакомился съ Сенковскимъ и сталъ дѣятельнымъ сотрудникомъ его «Библиотеки для Чтенія», какъ переводчикъ и критикъ. Большая часть статей этого журнала въ отдѣлѣ критики за 1842 годъ принадлежитъ перу В. Окончивъ въ августѣ 1842 г. университетскій курсъ, по философскому факультету, В. принялъ предложенное ему мѣсто преподавателя русскаго языка и словесности. Среди тяжелой борьбы съ бѣдностью, В. продолжалъ трудиться безъ устали, работая и для своихъ уроковъ, и для литературы, и для магистерскаго экзамена, къ которому усердно готовился. Въ началѣ 1852 г. ему представился случай искать

университетской каѳедры по русской словесности; онъ представлялъ обширную программу, прочелъ три пробныхъ лекціи, но каѳедры не получилъ; зато въ томъ же году, при преобразованіи военно-учебныхъ заведеній, В. былъ назначенъ главнымъ наставникомъ-наблюдателемъ за преподаваніемъ русскаго языка и словесности въ этихъ заведеніяхъ. вмѣстѣ съ тѣмъ, ему было поручено составить учебное руководство «по теоріи прозы и поэзіи». Весною 1853 г. В. предпринялъ заграничное путешествіе и посѣтилъ Германію, Парижъ и Лондонъ. Увеличивъ массу своихъ наблюденій и расширивъ кругъ свѣдѣній, онъ съ новыми силами вернулся къ своей педагогической и литературной дѣятельности. Первымъ дѣломъ его было составленіе руководства для военно-учебныхъ заведеній; съ этою цѣлью онъ началъ приводить въ систему матеріалы, необходимыя для такого труда, продолжая вмѣстѣ съ тѣмъ и классныя занятія. Но отъ усиленной работы его зрѣніе, и безъ того уже слабое, скоро совсѣмъ ему измѣнилось: онъ ослѣпъ. Перепробовавъ всѣ медицинскія средства, готовый на всякія пожертвованія и страданія, онъ, наконецъ, потерялъ всякую надежду на выздоровленіе и, медленно угасая, скончался 14 іюня 1855 г.

Педагогическіе труды В. продолжались 12 лѣтъ. Онъ былъ представителемъ русской словесности почти во всѣхъ военно-учебныхъ заведеніяхъ; но главная его дѣятельность всегда сосредоточивалась въ Константиновскомъ кадетскомъ корпусѣ; здѣсь онъ ее началъ, здѣсь и окончилъ. Онъ былъ однимъ изъ рѣдкихъ, образцовыхъ преподавателей, всегда съ неослабывающей энергіею и пылкостью относился къ своему дѣлу и имѣлъ огромное нравственное вліяніе на своихъ учениковъ. Независимо отъ занятій педагогическихъ, В. усердно работалъ и для литературы въ продолженіе 12-ти лѣтъ, и только съ потерею зрѣнія положилъ перо. Съ 1841 по 1853 годъ включительно онъ написалъ цѣлый рядъ критическихъ и историческихъ статей и перевелъ съ англійскаго восемь первоклассныхъ романовъ: Диккенса—«Домби и Сынъ», «Договоръ съ привидѣніемъ», «Замогильныя записки Пиквикскаго клуба», «Давидъ Копперфильдъ»; Теккерея—«Базаръ житейской сметы»; Купера—«Дирслейеръ»; Коррера-Белла—«Джени Эйръ»; Каролины Нортонъ—«Опекунъ». Изъ оригинальныхъ его статей особенно замѣчательны: «Теккерей и его романы». («Отеч. Записки», 1849), «Державинъ» и «Тредьяковскій» («Сѣверн. Обзорніе», 1849); послѣдняя статья представляетъ полное историко-критическое изслѣдованіе, впервые опредѣлившее цѣнность Тредьяковскаго въ нашей литературѣ. Какъ переводчику англ. романовъ, В. принадлежитъ бесспорно первое мѣсто среди прежнихъ и нынѣшнихъ нашихъ дѣятелей на этомъ поприщѣ. Русская публика въ первый разъ въ его переводахъ познакомилась съ настоящимъ Диккенсомъ; успѣхъ этихъ переводовъ, несмотря на противодѣйствіе журнальной критики, былъ огромный; ихъ читали и ими восхищались всѣ. Какъ понималъ В. задачу переводчика, видно изъ слѣдующихъ его словъ: «При художественномъ воссозданіи писателя

даровитый переводчикъ прежде и главнѣе всего обращаетъ вниманіе на духъ этого писателя, сущность его идей, потомъ—на соотвѣтствующій образъ этихъ идей. Собираясь переводить, вы должны вчитаться въ своего автора, вдуматься въ него, жить его идеями, мыслить его умомъ, чувствовать его сердцемъ и отказаться на это время отъ своего индивидуальнаго образа мыслей. Перенесите этого писателя подъ то небо, подъ которымъ вы дышите, и въ то общество, среди котораго вы развиваетесь,—перенесите и предложите себѣ вопросъ: какую бы форму онъ сообщилъ своимъ идеямъ, если бы жилъ и дѣйствовалъ при одинаковыхъ съ вами обстоятельствахъ? Исполненіе такой задачи, конечно, требовало, кромѣ знанія, еще большаго латератураго таланта, и такимъ талантомъ В. безспорно обладалъ. Его переводы въ стилистическомъ отношеніи смѣло можно поставить на ряду съ подлинниками. Ср. Благосвѣтловъ, «И. И. В.», биографическій очеркъ, въ Соч., изд. 1892; «Русскій» (1868, № 129); также «Изъ жизни В.» («Историческія Вѣсти.», 1888) и А. Милуковъ, «Литературныя встрѣчи и знакомства» (Спб., 1890).

Введенскій (Николай Евгеніевичъ)— профессоръ физиологіи въ петербургскомъ университетѣ. Окончилъ курсъ въ томъ же университетѣ, по естественному разряду физико-математическаго факультета; специально физиологіей занимался въ лабораторіи проф. Съченова и въ германскихъ лабораторіяхъ (у Гейденгайна, Дюбуа-Раймона, Кронеккера, Гопфе-Зейлера и Баумана). Съ 1884 г. началъ читать лекціи въ качествѣ приватъ-доцента въ петербургскомъ университетѣ; въ 1883—1888 читалъ лекціи на высшихъ женскихъ курсахъ; съ 1889 г. экстраординарный профессоръ петербургскаго университета.—Первая работа В. «О вліяніи свѣта на кожную чувствительность» («Bull. de l'Acad. de St.-Petersb.», 1879) сдѣлана имъ въ бытность студентомъ и удостоена премии въ память перваго съѣзда естествоиспытателей. Затѣмъ В. изслѣдовалъ иннервацію дыханія («Pflüger's Archiv», 1881 и 1882 г.). Двѣ его диссертаціи («Телефоническія изслѣдованія надъ электрическими явленіями въ мышечныхъ и нервныхъ аппаратахъ» (Спб., 1884 г.) и «О соотношеніяхъ между раздраженіемъ и возбужденіемъ при тетанусѣ» (Спб., 1886 г.; послѣдній трудъ удостоенъ большою золотой медалію отъ Академіи наукъ) и рядъ статей, напечатанныхъ преимущественно въ «Запискахъ Акад. наукъ» имъ и лицами, работавшими подъ его руководствомъ, посвящены, главнымъ образомъ, примѣненію телефона къ изученію животнаго электричества, установленію новаго взгляда на ритмическій характеръ волевого сокращенія, доказательству нерушимости нерва (фактъ, сначала встрѣченный недоумѣемъ, но потомъ подтвержденный иностранными физиологами), изслѣдованію перехода отъ возбужденія къ торможенію при дѣйствіи раздражителей.

В. Паусекъ.

Введенское село, Тобольской губ.—см. Черковское.

Введенское село—Тульской губерніи, Епифаньскаго уѣзда; иначе называется

Проней, такъ какъ расположено при верховьяхъ рѣки Прони, на самой границѣ Веневскаго у., у небольшого озера; оно отстоитъ въ 10 вер. отъ станціи жел. дор. Епифань и въ 22 вер. отъ города. Почва черноземная; мѣстность овражистая; на Пронѣ выходы угленоснаго яруса. Есть свеклосахарный заводъ.

Введенское село, или Щелкуново, Тульской губ., Богородицкаго уѣзда, лежитъ при самыхъ верховьяхъ рѣки Упы, въ 12 в. отъ ст. ж. дор. Малевка. Это наиболее богатая каменнымъ углемъ мѣстность. Расстояние отъ города 25 верстъ. Число жителей около 2 тыс.

Ввинтной якорь—чугунный винтъ, въ серединѣ котораго проходитъ желѣзный или стальной стержень, оканчивающійся кольцомъ или цѣпью, прикрѣпляемой близъ винта якоря. Такой якорь ввинчивается на подобіе бурава въ дно для образованія надежной точки опоры. Глубина ввинчиванія якорей зависитъ отъ величины натяженія, которому будетъ подвергаться конецъ цѣпи, остающійся снаружи земли, а также и отъ свойствъ грунта. Большіе якоря, должны быть ввинчиваемы при песчаномъ грунтѣ на глубину 10 ф.; см. Якорь.

Вводная грамота—см. Вводъ во владѣніе.

Вводная рѣчь встрѣчается въ разсказахъ, когда повторяются подлинныя слова лица, о которомъ говорится: она всегда стоитъ между ковычками (« ») и излагается не косвенно, а прямо. Этотъ оборотъ часто повторяется у классическихъ греческихъ и римскихъ историковъ и особенно былъ любимъ средневѣковыми лѣтописцами, которые приводили пространныя рѣчи лицъ, жившихъ за нѣсколько тысячъ лѣтъ до нихъ. Если такая рѣчь составляетъ повѣствованіе о какомъ-нибудь событіи, ее въ теоріи словесности называютъ вставнымъ разсказомъ (см. это сл.).

И. Л.

Вводное слово или предложіе—грамматическій терминъ, означающій ту болѣе или менѣе распространенную часть предложія или періода, которая съ остальными частями стоитъ въ весьма далекой грамматической или логической связи. Въ первомъ случаѣ оно стоитъ всегда между запятыми, во второмъ запятая могутъ быть замѣнены скобками: въ обоихъ случаяхъ эти слова могутъ быть со всѣмъ пропущены безъ измѣненія смысла цѣлой рѣчи; напр. «вдругъ, и это было очень ловко, онъ бросилъ арканъ», «всю ночь, это происходило лѣтомъ, цѣли въ саду соломы».

И. Л.

Вводный листъ—см. Вводъ во владѣніе.

Вводный тонъ (Leitton—по-нѣмецки, Note sensible—по-французски)—музыкальный терминъ, обозначающій ту ноту, которая вызываетъ въ слушателя потребность перевести ее въ сосѣднюю ноту. Нота со знакомъ повышенія требуетъ перехода въ ноту на $\frac{1}{2}$ тона вверхъ, со знакомъ пониженія—перехода на $\frac{1}{2}$ тона внизъ. Вводный тонъ, или вводная нота идетъ на диатоническій полутономъ, т. е. при которомъ вторая нота не имѣетъ названія предъидущей, напримѣръ: фа \sharp идетъ въ соль, а не

въ *fa* **##**, *mi* *бемоль* идетъ въ *re*, а не въ *mi* **##**. Въ хроматической восходящей гаммѣ семь вводныхъ тоновъ, въ нисходящей тоже семь. Въ диатонической гаммѣ седьмая ступень считается верхнимъ вводнымъ звукомъ. Эта нота въ восходящей гаммѣ требуетъ перехода на $\frac{1}{2}$ тона вверхъ въ тонику, или первую ступень гаммы. Вторая ступень называется нижнимъ вводнымъ тономъ и въ нисходящей гаммѣ требуетъ перехода внизъ, въ нижнюю, соседнюю ступень, т. е. въ тонику. Кромѣ того, многіе теоретики считаютъ четвертую ступень гаммы тоже вводнымъ звукомъ, который въ нисходящей гаммѣ требуетъ перехода на $\frac{1}{2}$ тона внизъ, въ третью ступень. Значитъ въ гаммѣ *do* ноты *si*, *re* и *fa* будутъ считаться вводными звуками или вводными тонами. Изъ всѣхъ вводныхъ тоновъ наибольшее значеніе имѣетъ вводный тонъ седьмой ступени диатонической гаммы. Вводнымъ аккордомъ называется всякій аккордъ, который переводитъ (модулируетъ) изъ одного лада въ новый ладъ. Преимущественно вводнымъ аккордомъ считается доминантъ-аккордъ, заключающій въ себѣ три вводныхъ тона диатонической гаммы и разрѣшающійся въ тоническое трезвучіе. Напримѣръ, доминантъ-аккордъ въ ладъ *do* — *sol-si-re-fa*.

Н. Соловьевъ.

Вводъ во владѣніе — судебный обрядъ оглашенія перехода правъ собственности на недвижимое имущество отъ одного лица къ другому. Самый переходъ права собственности не обуславливается актомъ ввода во владѣніе, такъ какъ новый владѣлецъ вступаетъ въ полное право собственности съ момента приобретѣнія имъ этого права однимъ изъ указанныхъ въ законѣ способовъ. Вводъ во владѣніе не создаетъ для приобретателя никакого новаго права, а только оглашаетъ право, уже существующее въ силу акта укрѣпленія. Такое значеніе присвоено институту В. во вл. лишь въ послѣднее время, благодаря многократнымъ разъясненіямъ гражданскаго кассационнаго департамента правительств. сената. Въ первое же время послѣ введенія судебныхъ уставовъ, суды, а также практика сената, придерживались точнаго смысла ст. 1432 Уст. Гражд. Судопр., по которой «день ввода во владѣніе недвижимымъ имѣніемъ считается началомъ действительной передачи и укрѣпленія правъ на имущество». Въ виду этой статьи приобретатель признавался вступившимъ въ полное право собственности лишь послѣ В. во вл. Между тѣмъ, моментъ Вв. во владѣніе отдѣляется отъ момента совершенія акта укрѣпленія болѣе или менѣе продолжительнымъ промежутокъ времени, необходимымъ для выполненія цѣлаго ряда формальностей, предшествующихъ вводу во владѣніе. На практикѣ, поэтому, нерѣдко имѣли мѣсто недоразумѣнія, восходившія на усмотрѣніе сената. Возникалъ, напримѣръ, вопросъ: составляетъ ли Вв. во вл. необходимое условіе для участія въ земскихъ выборахъ. Сенатъ первоначально разрѣшалъ этотъ вопросъ утвердительно; но затѣмъ онъ отступилъ отъ своего взгляда, и нынѣ за В. во вл. признается лишь значеніе

простого оглашенія, не связаннаго съ возникновениемъ для приобретателя какого-либо новаго права.

Институтъ В. во вл. перешелъ въ наше законодательство изъ старинной системы вотчиннаго укрѣпленія. Приобрѣтатель имѣнія, послѣ справки, обращался въ вотчинный приказъ съ челобитной, въ которой объяснялъ, что вотчина его записана въ книги, но не дано на нее отказной грамоты. Въ приказѣ вновь дѣлалась справка о прежнемъ производствѣ и затѣмъ посылалась къ мѣстному воеводѣ отказная грамота, съ предписаніемъ такого содержанія: «послать на мѣсто кого пригоже и велѣть ему взять съ собою тутошнихъ и стороннихъ людей, старостъ и цѣловальниковъ, и крестьянъ, велѣть переписать въ той волости дворы и въ дворахъ людей по именамъ и мѣста дворовыхъ, и пашню, и лѣсъ, и всякія угоды, и все то написавъ въ книги, прислать въ приказъ, а списокъ оставить въ приказной избѣ для вѣдома и спору». За присылкой отъ воеводъ отказныхъ книгъ слѣдовало новое челобитіе приобретателя о посылкѣ на мѣсто в одной послушной грамотѣ крестьянамъ. Учрежденіе о губерніяхъ положило начало новому порядку. Мѣсто прежней справки и прежняго отказа занялъ вводъ во владѣніе. Актъ приобретѣнія представлялся приобретателемъ въ уѣздный судъ, если имѣніе состояло въ уѣздѣ, въ городской магистратъ или ратушу, если оно находилось въ городѣ, или же въ гражданскую палату, если имѣніе находилось въ разныхъ уѣздахъ одной и той же губерніи. Присутственное мѣсто, если оно находило актъ действительнымъ и въ виду не имѣлось ни спора о самомъ актѣ, ни запрещенія на переходъ имущества къ другому лицу, предписывало мѣстной полиціи немедленно ввести приобретателя во владѣніе, и одновременно съ этимъ дѣлало распоряженіе о прибитіи къ дверямъ всѣхъ учреждений, участвовавшихъ въ процессѣ ввода, объявленій о переходѣ имущества. При вводѣ во владѣніе недвижимымъ населеннымъ имуществомъ, состоявшимъ въ уѣздѣ, было сохранено старинное послушаніе, т. е. временное отдѣленіе земскаго суда собирало крестьянъ, принадлежавшихъ къ имѣнію, и давало имъ строжайшій наказъ быть въ послушаніи у новаго владѣльца. Этотъ послѣдній обрядъ отмѣненъ вмѣстѣ съ отмѣною крѣпостнаго права. Новый порядокъ, установленный учрежденіемъ о губерніяхъ, рядомъ съ В. во влад. и независимо отъ него сохранилъ обрядъ отказа, но въ значительно измѣненномъ видѣ и съ инымъ юридическимъ характеромъ, чѣмъ прежній отказъ. Отказъ въ новомъ своемъ видѣ представлялъ собою публичное удостовѣреніе о действительномъ и безспорномъ владѣніи имуществомъ в течение такого срока, послѣ котораго никакой споръ не могъ уже быть допущенъ. По истеченіи двухъ лѣтъ со дня объявленія о переходѣ имущества, если никто для спора объ актѣ не являлся или, явившись, доказательствъ къ опроверженію его не представлялъ, присутственное мѣсто, которому актъ былъ предъявленъ, предписывало полиціи имущество за приобретателемъ отказать безспорно. Отказъ какъ и,

вводъ во владѣніе, совершался на мѣстѣ, временнымъ отдѣленіемъ земскаго суда, причѣмъ составлялась отказная книга, копія съ которой вручалась владѣльцу (ст. 756 и 757, т. X ч. I Св. Зак. изд. 1842 г.). Обрядъ отказа на практикѣ большей частью оставался мертвой буквой. Съ отказомъ было соединено взысканіе четвертной пошлины, и такъ какъ можно было владѣть и безъ отказа, который ничего не прибавлялъ къ правамъ владѣльца, то многіе обходились безъ него. Соединенная съ отказомъ двухлѣтная давность тоже не имѣла практическаго значенія. Несмотря на неоднократные указы, которыми владѣльцы приглашались къ соблюденію обряда отказа, послѣдній совершался все рѣже и рѣже. Въ 1801 г. отмѣнена была четвертная пошлина и правительство объявило при этомъ, что съ уничтоженіемъ ея, «каждый изъ помѣщиковъ потщится имѣніе свое за себя законнымъ образомъ справить и отказать, пользуясь удобностью, симъ доставленною». Тѣмъ не менѣе владѣльцы болѣею частью продолжали обходиться безъ отказа въ особенности послѣ указа 1821 г., по которому отказъ слѣдовало писать на крѣпостной бумагѣ по цѣнѣ имѣнія. Наконецъ, въ 1857 году, отказъ былъ отмѣненъ окончательно.

Судебная реформа 1864 г. внесла въ процедуру В. во вл. только тѣ измѣненія, которыя соответствуютъ новому судоустройству. Въ Судеб. Уст. Императора Александра II вводу во влад. отведена особая глава, III-я, въ отдѣлѣ охранительнаго судопроизводства (ст. 1424—1437). Означенныя статьи замѣнили собою статьи 925—933 т. X ч. I, за исключеніемъ ст. 931, относящейся до имѣній жалумыхъ на правѣ маората въ Запад. губерніяхъ, которая остается въ силѣ. Отличительныя черты новыхъ правилъ о В. во вл. заключаются въ слѣдующемъ: просьбы о В. во владѣніе, вмѣстѣ съ актами укрѣпленія, представляются тому окружному суду, въ округѣ котораго находится недвижимое имущество. Окружный судъ, удостовѣрившись въ правильности акта и въ томъ, что не имѣется никакихъ споровъ и запрещеній на переходъ имущества къ другому владѣльцу, составляетъ постановленіе о вводѣ приобретателя во владѣніе имѣніемъ, о чемъ выставляется въ приемной комнатѣ суда объявленіе впрѣдъ до совершенія ввода. По этому постановленію суда выдается приобретателю исполнительный листъ, на основаніи котораго совершается В. судебнымъ приставомъ окружн. суда или же мировымъ судьей того участка, гдѣ находится имѣніе, въ присутствіи приобретателя и свидѣтелей изъ смежныхъ мѣстъ. Самый обрядъ В. заключается въ прочтеніи акта укрѣпленія и составленіи вводнаго листа, въ которомъ означается: кто введенъ во владѣніе, какимъ имѣніемъ, отъ кого оно дошло къ новому приобретателю и по какому акту. Совершеніе ввода во владѣніе отмѣняется также на самомъ актѣ укрѣпленія, о чемъ лицо, производившее В., сообщаетъ старшему нотаріусу, который отмѣчаетъ оъ учиненіи ввода въ реестрѣ крѣпостныхъ дѣлъ и препровождаетъ въ с.-петербургскую сенатскую типографію объявленіе

для напечатанія въ сенатскихъ объявленіяхъ. Сфера примѣненія этихъ постановленій значительно расширена кассационною практикою. По ст. 1424 и слѣд. Уст. гражд. суд., для совершенія ввода во владѣніе требуется представленіе окружному суду закономъ установленнаго акта укрѣпленія. Между тѣмъ въ Россіи огромное число лицъ владѣтъ недвижимымъ имуществомъ безъ всякихъ актовъ укрѣпленія, и владѣніе этихъ лицъ вполнѣ безспорно, потому что продолжается втеченіе многихъ давностныхъ сроковъ. Несмотря на то, многіе владѣльцы, съ введеніемъ нотаріальнаго положенія и правилъ охранит. произв., оказались въ очень затруднительномъ положеніи. Они были лишены возможности совершать акты отчужденія, потому что не имѣли удостовѣренія о вводѣ во владѣніе этимъ имуществомъ, а совершеніе ввода было для нихъ невозможно, потому что въ ихъ рукахъ не было акта укрѣпленія. Вопросъ о возможности В. во вл. безъ акта укрѣпленія ставился такимъ образомъ самою жизнью. Сенатъ, въ 1872 г., разрѣшилъ его слѣдующимъ образомъ: владѣльцы недвижимыхъ имѣній, которыми право собственности приобретено на основаніи давности владѣнія, могутъ обращаться въ надлежащіе окружные суды, въ порядкѣ охранительнаго производствa, съ просьбами о предоставленіи имъ получить свидѣтельство на владѣемое имущество. При обужденіи такого ходатайства окружный судъ принимаетъ во вниманіе какъ письменные разнаго рода документы, такъ и другія доказательства, въ томъ числѣ свидѣтельскія показанія и дознаніе чрезъ околныхъ людей. Удовствѣрившись въ томъ, что проситель приобрѣлъ по давности право собственности на состоящее въ его владѣніи имѣніе, окружный судъ постановляетъ опредѣленіе о выдачѣ просителю свидѣтельства на владѣемое имъ имущество. На основаніи этого опредѣленія владѣлецъ, по взносѣ крѣпостныхъ пошлинъ, получаетъ отъ нотаріуса свидѣтельство, примѣнительно къ порядку, опредѣленному для выдачи данныхъ. Съ такимъ свидѣтельствомъ, замѣняющимъ актъ укрѣпленія, владѣлецъ, послѣ отмѣтки его въ реестрѣ крѣпостныхъ дѣлъ, можетъ обратиться въ окружный судъ съ ходатайствомъ о вводѣ его во владѣніе въ общемъ порядкѣ.

Статья 29 правилъ 29 декабря 1869 г. объ устройствѣ судебной части въ мѣстностяхъ, гдѣ введено положеніе о земскихъ участк. начальникахъ, предоставила въ уѣздахъ всѣ дѣла охранительнаго судопроизводства, отнесенныя уст. гражд. судопр. къ вѣдѣнію мировыхъ судей—а слѣдовательно и вводъ во владѣніе—вѣдомству уѣздныхъ членовъ окружн. судовъ; но мнѣніемъ государственнаго совѣта, Высочайше утвержденнымъ 25 февраля 1891 года, эта статья измѣнена въ смыслѣ перенесенія на земскихъ начальниковъ, по предмету ввода во владѣніе, всѣхъ обязанностей, возложенныхъ уставомъ гражданскаго судопроизводства на мировыхъ судей. Сообразно съ этимъ измѣнена и редакція ст. 47 положенія 12 іюля 1869 года о земскихъ участковыхъ начальникахъ.

Я. К.

Ввозъ, ввозная торговля, см. Торговля.

Ввозъ монеты.—Основное положеніе меркантилизма, что благосостояніе государства находится въ прямой зависимости отъ имѣющагося въ немъ количества золота и серебра, побуждало нѣкоторые государства чеканить низкопробную монету, дѣйствительная стоимость которой была ниже ея номинальной (см. Вывозъ монеты и Монетныя системы). Это обстоятельство, въ свою очередь, вело къ запрещенію ввоза монеты, такъ какъ громадная прибыль отъ чеканки вызывала массу поддѣльной монеты. Если же иногда и снималось такое запрещеніе, то лишь для монеты какого-нибудь одного рода, которая и принималась какъ товаръ извѣстнаго достоинства. Первые узаконенія о ввозѣ монеты относятся у насъ къ началу XVIII вѣка, къ 1714 году, когда изданъ былъ сенатскій указъ, чтобы «мѣдныхъ такожъ и серебряныхъ мелкихъ денегъ изъ-за рубежа въ Россію отнюдь не возить». Но запрещеніе это часто нарушалось и, несмотря на подтвержденія его въ 1719 и 1725 гг., ввозилось много, преимущественно русской, мѣдной монеты, большая часть которой была поддѣльная. Съ выпускомъ же въ 1723 г. мѣдныхъ пятикопѣечниковъ, номинальная стоимость которыхъ почти въ пять разъ превышала дѣйствительную, поддѣлка этой монеты въ иностранныхъ государствахъ (главнымъ образомъ въ Швеціи)—достигла громадныхъ размѣровъ, а вмѣстѣ съ этимъ и тайный ввозъ въ Россію. Поэтому въ 1735 г. повелѣно было «тѣмъ, которые мѣдные пятикопѣечники привезли, по важности дѣла, чинить смертную казнь, со взятемъ имѣнія въ казну». Виновному въ пропускѣ ввозчиковъ черезъ границу грозила смертная казнь, черезъ повѣшеніе, на самомъ мѣстѣ пропуска. Императрица Елисавета, таможеннымъ уставомъ 1755 г., запретила ввозъ всякой російской монеты. Въ царствованіе Екатерины II, въ 1772 г., разрѣшено ввозить иностранные червонцы и ефимки, а изъ русской монеты—золотую, но послѣднюю лишь въ количествѣ потребномъ для проѣзда «до мѣста, до котораго путь свой продолжаетъ». Въ томъ же году, вслѣдствіе заключенія вѣчнаго мира съ крымскими и прочими татарами, допущенъ ввозъ черезъ ихъ границы всякой русской и турецкой серебряной монеты. Въ 1774 г. ввозъ иностранной монеты въ Ригу (золот. и серебр.), разрѣшенный въ прежнія царствованія, ограниченъ лишь одною высокопробною монетою. Въ случаѣ ввоза запрещенной монеты (также ассигнацій) повелѣно было поступать съ нею, какъ съ запрещенными товарами, ограничиваясь на первый разъ конфискаціей ввезеннаго и штрафомъ въ такомъ же размѣрѣ (1791 г.). Императоръ Павелъ (въ 1798—1799 г.) разрѣшилъ ввозъ (черезъ полагенскую таможену) иностранной монеты, золотой и серебряной, за исключеніемъ потертой и берлинокъ. Александръ I (въ 1803—1804 г.) къ этому исключенію прибавилъ австрійскія цвельверы и всю мелкую прусскую монету. Въ 1808 г. разрѣшенъ былъ ввозъ русской монеты черезъ Молдавію, но только лицамъ, представлявшимъ «отъ командующаго за-границей генерала» свѣдѣтельство о родѣ и количествѣ имѣющейся у нихъ мо-

неты. Монетнымъ уставомъ 1810 г. запрещенъ ввозъ биллона; въ 1816 г. установлена была пошлина съ ввозимой иностранной монеты, а въ 1818 г.—разрѣшенъ свободный ввозъ русской монеты изъ Царства Польскаго. Императоръ Николай въ 1836 г. допустилъ ввозъ русской мѣдной монеты 36 рублеваго въ туфѣ достоинства. Въ настоящее время монета ввозится безошлочно, кромѣ серебряной-низкопробной иностранной и размѣнной русской и всякой мѣдной, запрещенныхъ къ ввозу. Запрещеніе это не относится къ монетамъ стариннымъ, рѣдкимъ, составляющимъ коллекціи или предназначающимся для таковыхъ. Настоящіе наши законы о В. монеты въ общихъ чертахъ сходны съ существующими въ большаиствѣ европейскихъ государствъ.

П. фонъ-Винклеръ.

Вдова—женщина, мужъ которой умеръ. Положеніе вдовы въ обществѣ въ разное время опредѣлялось положеніемъ, которое принадлежало женщинамъ вообще. Порабощеніе женщины, въ связи съ грубо-матеріальнымъ представленіемъ о загробной жизни, сказалося въ обычаяхъ умерщвленія вдовы на могилѣ мужа. Вдова должна была сопутствовать своему мужу въ его замогильной жизни, какъ слѣдовало за нимъ его рабы и кони, оружіе и одежда; только слѣдуя за мужемъ, вдова могла приобрѣсти блаженство за гробомъ. Обычай этотъ существовалъ у скифовъ; у еракійцевъ, по разсказу Геродота (V, 5), послѣ смерти мужа вдовы его спорили о томъ, кого изъ нихъ покойникъ любитъ больше, и одержавшая верхъ умерщвлялась и погребалась вмѣстѣ съ мужемъ. Умерщвленіе вдовы существовало въ Мексикѣ и Перу при покореніи ихъ европейцами и наблюдалось у современныхъ жителей Африки (Катунга и Тенна) и Австраліи (Новая Зеландія и острова Дружбы). Въ Индіи обычай самосожженія вдовы (suttee) держался въ каствѣ браминовъ втеченіе тысячелѣтій и еще въ наше время вызывалъ противъ себя упорную борьбу англійскаго правительства. Брамы защищали обычай ссылкой на стихъ Ригъ-Веды, ложно ими толкуемый; очевидное несуществованіе обычая [въ эпоху Веды (см. это слово) отнимаетъ возможность выводить его присутствіе у различныхъ племенъ арійскаго корня изъ общности ихъ происхожденія. Намеки на существованіе обычая умерщвленія вдовъ у германцевъ встрѣчаются въ Эддѣ (см. это слово), а Проклій разсказываетъ о самоубійствѣ вдовы у геруловъ; распространеніе того же обычая у славянъ засвидѣтельствовано многими писателями VI—XI вв. (Маврикій, Бонифацій, Ибнъ-Достъ, Массуди, Ибнъ-Фосланъ, Левъ діаконовъ, Титмаръ). Память объ обычаяхъ сохранилась въ народныхъ воззрѣніяхъ и въ произведеніяхъ народной поэзіи. Такъ, напр., у болгаръ и сербовъ вдовы рѣдко выходятъ вторично замужъ, предполагается, что онѣ продолжаютъ жить съ мужемъ и по смерти его. Въ моравскихъ народныхъ пѣсняхъ мертвецъ подымается изъ могилы и уводятъ къ себѣ своихъ женъ и невестъ. Въ русской былинѣ богатыря Потока хоронятъ съ живою женою. У осетинъ вдова, оплакивая мужа, говорить: «пусть истрескаюсь я и спорю», отрѣ-

зываетъ себя косу, которую кладетъ въ гробъ мужа. — Дальнѣйшее выраженіе неравноправности половъ по отношенію къ вдовамъ состоитъ въ томъ, что ихъ свобода стѣсняется относительно вступленія въ новый бракъ. Своеобразно и подъ воздѣйствіемъ разныхъ мотивовъ судьба вдовы опредѣляется при существованіи левирата (см. это слово). Обязанная оплачивать своего мужа, и въ виду возможной беременности отъ него, а потому необходимости выждать окончанія этой беременности, вдова принуждается соблюдать траурный годъ, т. е. срокъ, втеченіе котораго ей воспрещается новое замужество. Въ древнемъ Римѣ вдова, нарушившая траурный годъ, наказывалась безчестіемъ (*infamia*), а со времени императора Теодосія I, продлившаго этотъ годъ съ 10 до 12 мѣс., подвергалась и нѣкоторымъ имущественнымъ невыгодамъ. Черезъ посредство Кормчей книги постановленіе о траурномъ годѣ перешло въ русское право XVII в., но отмѣнено Петромъ В. (1701 г.). Въ губ. Черниговской и Полтавской вдова-дворянка, вступившая въ новый бракъ до истеченія 6-ти мѣсяцевъ со смерти мужа, терпитъ невыгодныя имущественныя послѣдствія (ст. 1157, ч. I, т. X Св. Зак.). Траурный годъ извѣстенъ многимъ иностраннымъ законодательствамъ; по французскому кодексу онъ длится 10 мѣсяцевъ, по герм. имп. закону 1875 г.—9 мѣс. Нарушеніе его, мѣстами, влечетъ различныя невыгодныя послѣдствія; но самый бракъ, совершенный втеченіе траурнаго года, не теритъ своей силы.

Съ выдѣленіемъ семьи изъ болѣе обширныхъ родовыхъ союзовъ вдова начинаетъ участвовать въ посмертномъ раздѣлѣ имущества мужа, т. е. въ наслѣдованіи послѣ него, хотя юридическая терминологія обыкновенно съ неохотою примѣняетъ терминъ «наслѣдованіе» къ такому участию, въ виду нѣкоторыхъ его особенностей. Надо думать, что ранѣе всего имущество мужа стало поступать къ женѣ при отсутствіи дѣтей. Вдова при малолѣтнихъ дѣтяхъ является главою хозяйства и распорядительницей семейнаго имущества, раздѣлъ котораго происходитъ съ ея согласія — порядкомъ, извѣстный и современному русскому крестьянству. Самостоятельное право вдовы на наслѣдованіе вмѣстѣ съ дѣтьми существовало въ древнемъ Римѣ, гдѣ, по законамъ XII таблицъ, вдова получала наравнѣ съ дѣтьми часть изъ наслѣдственнаго имущества, такъ какъ вмѣстѣ съ ними при жизни главы семейства состояла подъ его властью и была ему какъ бы дочерью. Въ позднѣйшемъ римскомъ правѣ, гдѣ наслѣдованіе опредѣлялось родствомъ по крови, В. наслѣдовала лишь послѣ самыхъ дальнихъ родственниковъ; но В. нуждающаяся и не получившая при замужествѣ приданнаго получала изъ имущества зажиточнаго мужа одну четверть, а при наличности болѣе нежеди трехъ дѣтей участвовала въ наслѣдствѣ наравнѣ съ дѣтьми.

Въ древней Руси было въ обычаѣ, что мужья въ своихъ завѣщаніяхъ назначали женамъ что-либо изъ своего имущества; при отсутствіи же подобныхъ распоряженій В. получала часть изъ наслѣдства мужа (Русская правда), или же «вордленіе до своего живота», т. е. пожизненное

владѣніе «отчины или животомъ» (движимость), подъ условіемъ воздержанія отъ второго замужества (Псков. суд. грамота). Относилось ли это ко всѣмъ В. или только къ бездѣтнымъ—остается вопросомъ открытымъ. Въ Московскомъ государствѣ, при стремленіи правительства связать землевладѣніе со службою, отношеніе законодателя къ наслѣдованію В. не могло быть благопріятно; церковное вліяніе тоже не благопріятствовало имущественной самостоятельности В. Тѣмъ не менѣе уже при Иоаннѣ IV изъ помѣстій умершаго мужа В. давались помѣстья на прожитокъ; по позднѣйшимъ указамъ прожиточное помѣстье можетъ быть «справлено» за вторымъ мужемъ В. По Уложенію 1649 г., согласно съ Указною книгою помѣстнаго приказа, размѣръ прожиточныхъ помѣстій былъ опредѣленъ такъ, что на каждыя сто окладныхъ четвертей мужа В. дается на прожитокъ 20,15 или 10, смотря по тому, убитъ ли онъ на войнѣ, умеръ ли на службѣ или дома. Что касается до вотчинъ, то по отношенію къ нимъ сказалась въ обществѣ явная тенденція предоставлять ихъ въ полную собственность В. лицъ, умершихъ бездѣтными; и такая практика не могла встрѣтить препятствій, когда дѣло шло о вотчинѣ купленной, которая часто предоставлялась мужемъ женѣ въ возмѣщеніе ея приданнаго или была приобретена на средства жены. По Уложенію 1649 г. купленную вотчину бездѣтная В. получаетъ въ собственность; если же остались дѣти, то вотчина дѣлится по жеребьямъ и В. получаетъ свою долю въ собственность, буде по этому предмету нѣтъ ограниченій въ завѣщаніи мужа. Кромѣ того, бездѣтной вдовѣ предоставлялась четверть животомъ (движимости) изъ наслѣдства мужа, въ чемъ, черезъ посредство церковныхъ судовъ и Кормчей, сказалось вліяніе римско-византійскаго права. Изъ-за наслѣдованія В. въ вотчинахъ выслуженныхъ и родовыхъ шла упорная борьба законодателя съ практикою; въ то время какъ послѣдняя выказывала весьма недвусмысленную тенденцію перевести вотчины этихъ категорій въ полную собственность В., съ правомъ отчужденія въ чужой родъ, указы 1562, 1572, 1627 и 1629 г. вносились къ тому, чтобы вовсе изъять такія вотчины изъ наслѣдованія В. По Уложенію 1649 г. выслуженныя и родовыя вотчины поступаютъ къ бездѣтной В. на прожитокъ или до замужества, если послѣ умершаго не осталось помѣстья, изъ котораго ей можно было бы дать прожиточное помѣстье. Всѣми изложенными правами наслѣдованія въ помѣстьяхъ и вотчинахъ, по законодательству XVII вѣка, В. пользуется не только послѣ мужа, но и послѣ сыновей. Нѣкоторое дальнѣйшее расширеніе и уясненіе наслѣдственныхъ правъ В. находимъ въ указахъ 1670, 1677, 1683 и 1686 г. Въ указѣ Петра В. объ единонаслѣдіи (1714) всѣ виды земель, дворы и лавки сливаются въ общемъ понятіи недвижимыхъ имѣній, и бездѣтная В. получаетъ въ пожизненное владѣніе (или до замужества, либо постригенія) все имѣніе мужа. Указъ 1716 г. прибавилъ, что четверть всего недвиж. и движ. имущества мужа предоставляется бездѣтной В. въ вѣчное владѣніе, независимо отъ приданнаго, которое со-

храняется за нею. Указъ 1725 г. распространилъ то же правило на всѣхъ В. и регулировалъ наследованіе В. послѣ свекра, когда умершій мужъ не успѣлъ «справить» за собою имѣнія отца. Указъ Анны Иоанновны 1731 г., отмѣнивъ единонаслѣдіе, постановилъ давать В. послѣ мужа въ вѣчное владѣніе со ста четвертей—пятнадцать, а изъ движимаго—четверть, при чемъ право требовать выдѣла такой «указной» части не утрачивалось выходомъ въ новое замужество; участіе въ наследованіи послѣ свекра было тоже предусматрѣно. Въ примѣненіи къ недвижимымъ имуществамъ неземельнымъ практика стала приниматьъ указанную долю въ размѣрѣ одной седьмой, что почти равно $\frac{1}{7}$. Законъ 1731 г., разъясненный и дополненный указами сената, перешелъ въ дѣйствующій Сводъ Законовъ, по которому В., насколько ея права не ограничены или не расширены завѣщаніемъ, наследуетъ мужу, на правѣ собственности, въ имуществѣ недвижимомъ— $\frac{1}{7}$, движимомъ— $\frac{1}{4}$, и имѣетъ соответствующее участіе въ наследованіи послѣ свекра (ст. 1148, 1149, 1151, 1154 ч. 1 т. X Св. Зак.). Право В. вчинить требованіе объ указанной долѣ не погашается давностью и вступленіемъ въ новый бракъ, и есть личное, не переходящее послѣ ея смерти къ ея наследникамъ или кредиторамъ (ст. 1152 и 1155). По закону 1862 г. В. можетъ получать, по завѣщанію мужа, пожизненное владѣніе его родовымъ имѣніемъ.

Царскіе и позднѣйшіе законы, предназначенные сначала для служилаго класса, а потомъ распространившіеся на прочія сословія, не коснулись порядковъ, сложившихся въ крестьянской средѣ, гдѣ наследственные права В. регулируются обычаемъ. Нормы обычного права въ разныхъ мѣстностяхъ весьма разнообразны, начиная съ полного устраниенія В. отъ наследованія и кончая предоставленіемъ ей всего имущества мужа. Обыкновенно В. получаетъ нѣкоторую часть этого имущества на прожитокъ или въ собственность, причѣмъ доля ея колеблется въ зависимости отъ возраста ея (старая получаетъ больше молодой), отъ продолжительности брака, отъ ея поведения. Нормы разнятся для вдовы при дѣтяхъ и бездѣтной, а также для В. отдѣленнаго и В. не отдѣленнаго сына. В. при дѣтяхъ ничего не получаетъ, но она вправѣ остаться жить въ домѣ даже при взрослыхъ дѣтяхъ; при малолѣтнихъ она глава семьи; при недостаточности имущества сыновья обязаны содержать ее. Бездѣтная вдова также не наследуетъ и только получаетъ обратно свое приданое, иногда сохраняя, притомъ, право жить въ домѣ мужа; въ другихъ мѣстностяхъ она получаетъ то долю, равную съ братомъ, то половину дома, то все имущество, кромѣ земли, иногда даже и землю подъ условіемъ уплаты повинностей, такъ что въ иныхъ случаяхъ положеніе бездѣтной вдовы оказывается болѣе льготнымъ, чѣмъ при дѣтяхъ. Вдова не отдѣленнаго сына лично ничего не получаетъ, но вправѣ потребовать выдѣла «на дѣтей» отцовской части; бездѣтная получаетъ обратно свое приданое; однако, въ нѣкоторыхъ мѣстностяхъ сноха получаетъ и часть имущества изъ доли своего мужа или даже все имуще-

ство, при отсутствіи другихъ наследниковъ. Въ губерніяхъ Черниговской и Подтавской наследственная доля вдовы опредѣляется различно, смотря по тому, осталась ли вдова съ дѣтьми или бездѣтною, приобрѣтено ли оно мужемъ, или нажито общими трудами супруговъ (ст. 1157 зак. гр.). Вдовы магометанскаго населенія получаютъ совокупно изъ всего имущества мужа, сколько бы вдовѣ послѣ одного мужа ни осталось, $\frac{1}{3}$ при дѣтяхъ и $\frac{1}{4}$ при отсутствіи дѣтей (ст. 1161). Въ Грузіи, Имеретіи и Гурии наследникамъ предоставлено оставить указанную долю вдовы за собою, удовлетворивъ ее по опѣнкѣ (ст. 1153). Въ польскихъ губерніяхъ вдова получаетъ при дѣтяхъ въ постоянное владѣніе изъ всего имущества равную съ дѣтьми долю; при боковыхъ родственникахъ до 4-й степени—въ полную собственность одну четверть, при болѣе отдаленныхъ—половину; при отсутствіи родственниковъ—все имущество мужа (Гражд. уложеніе 1825 года). Въ Остзейскихъ провинціяхъ имущественныя отношенія супруговъ сложились на основѣ германскаго права, которое, въ противоположность римскому, принимаетъ систему общенія имущества въ бракѣ. Поэтому В. прежде всего, вправѣ требовать выдѣленія изъ наследственной массы своего имущества, поступившаго въ управленіе умершаго. Затѣмъ права вдовы (и вдовца) бездѣтной и небездѣтной въ Остзейскомъ краѣ отличаются болѣе широкимъ разнообразіемъ; имъ посвящено въ Сводѣ законовъ остзейскихъ до 160 статей (ч. III, ст. 1709—1869). Для образца достаточно привести положенія земскаго права лифляндскаго и эстляндскаго. Небездѣтной вдовѣ предоставляется полное, вмѣстѣ съ дѣтьми, владѣніе и безотчетное пользованіе всѣмъ нераздѣленнымъ наследствомъ умершаго ея мужа, пока она сама того пожелаетъ; лишь въ случаѣ вступленія вдовы во второй бракъ дѣти могутъ требовать раздѣла. Бездѣтная вдова владѣетъ всѣмъ наследствомъ 1 годъ и 6 недѣль со смерти мужа, а затѣмъ при раздѣлѣ получаетъ, кромѣ имущества, внесеннаго ею при бракѣ, вдовье вѣно и всю живимость.

Что касается до главнѣйшихъ иностранныхъ законодательствъ, то во Франціи старое право давало вдовѣ участіе въ имуществѣ мужа, но во время Революціи, съ введеніемъ развода, право это исчезло и было позабыто составителями кодекса, по которому вдовы призываются къ наследованію лишь за отсутствіемъ родственниковъ 12 степени и незаконныхъ дѣтей. Возникшій въ 70-хъ годахъ проектъ призывать вдову къ наследованію послѣ родственниковъ 6-й степени встрѣтилъ сильную оппозицію со стороны судовъ и юридическихъ факультетовъ и былъ оставленъ. Но по закону 9 марта 1891 г. вдова получаетъ въ пожизненное владѣніе при дѣтяхъ $\frac{1}{4}$, а при боковыхъ родственникахъ— $\frac{1}{2}$ имущества мужа; при небольшихъ наследствахъ обязательство содержанія жены ложится на все наследство.—Въ Англіи, при отсутствіи завѣщанія, вдова получаетъ третью всего имѣнія, а относительно движимости эта доля, если нѣтъ дѣтей, увеличивается до половины.—Въ Пруссіи вдова наследуетъ предпочтительно предъ род-

ственниками 7-й степени. При восходящихъ и ближайшихъ боковыхъ она получаетъ $\frac{1}{8}$, при болѣе дальнихъ $\frac{1}{16}$ въ собственность.—Въ Австріи вдова получаетъ $\frac{1}{4}$ наслѣдства, при дѣтяхъ—въ пожизненное владѣніе, при боковыхъ—въ собственность, и все наслѣдство—при отсутствіи родственниковъ.—Въ Италіи вдова получаетъ при дѣтяхъ равную съ ними долю въ пожизненное владѣніе, при восходящихъ, братьяхъ и сестрахъ—въ собственность $\frac{1}{8}$, при болѣе отдаленныхъ родственникахъ— $\frac{3}{8}$.

Что касается до правъ состоянія, то по общему правилу вдова сохраняетъ права, пріобрѣтенныя замужествомъ. Въ Россіи вдовы дворянка не теряютъ дворянства при выходѣ замужъ за недворянина. Особые постановленія опредѣляютъ права вдовъ на пенсію и пособия и на попеченіе о нихъ со стороны правительственныхъ и сословныхъ учреждений.

Литература: Кромѣ общихъ курсовъ гражданскаго права и сочиненій по наслѣдственному праву и по исторіи законодательства см. В. Спасовича, «Отношенія супруговъ по имуществу по польскому праву» (Сочин., т. III, Спб., 1890).

Вдова сердобольная.—Такъ называется особый разрядъ вдовъ, призрѣаемыхъ въ московскомъ и с.-петербургскомъ вдовьихъ домахъ (см. это слово); въ разрядъ этотъ могутъ быть приняты и незамужнія ихъ дочери. Лица, желающія быть принятыми въ разрядъ сердобольныхъ, должны предварительно не менѣе года состоять въ разрядѣ испытуемыхъ. Признанныя способными къ поступленію въ разрядъ сердобольныхъ приводятся къ присягѣ, при чемъ на нихъ возлагается знакъ сердоболія, въ видѣ золотого креста. Этотъ знакъ сердобольная вдова носитъ на шеѣ, на зеленой лентѣ, и сохраняетъ во всю свою жизнь, хотя бы впоследствии и выступила изъ разряда сердобольныхъ. По выслугѣ опредѣленнаго числа лѣтъ (10 и болѣе) сердобольная В. получаетъ отъ казны пенсію. Для ухода за больными сердобольными В. ежедневно командированы по очереди въ больницы, а также отпускаются въ частные дома. И здѣсь, и тамъ служеніе ихъ безвозмездно. Въ 1887 г. приемъ въ с.-петербургскій вдовій домъ кандидатокъ на званіе сердобольныхъ вдовъ прекращенъ, равно какъ и дежурство сердобольныхъ вдовъ и дѣвицъ въ с.-петербургскихъ маринской и александринской женскихъ больницахъ. А. Я.

Вдовецъ—мужчина, жена котораго умерла. Вліяніе материалистическихъ представленій о загробной жизни сказывается въ нѣкоторыхъ мѣстностяхъ въ томъ, что дѣвушки неохотно выходятъ замужъ даже за молодыхъ и бездѣтныхъ вдовцовъ: на томъ свѣтѣ такой мужъ будетъ жить съ первой женою и вторая останется безъ пары. Постановленіе о траурномъ годѣ, всюду касающееся только вдовы (см. это слово), въ Россіи XVII вѣка было распространяемо и на вдовца, такъ что новая женитьба ранѣе истеченія года послѣ смерти первой жены лишала мужа права на полученіе $\frac{1}{4}$ части изъ «животовъ» умершей жены. На наслѣдованіе вдовца послѣ своей жены въ русскомъ правѣ слѣдуетъ смотрѣть не какъ на

результатъ вліянія германскаго права (Кавелинъ), а какъ на чисто-логическое распространеніе на вдовца порядка, установленнаго первоначально только для вдовы. Псковская судная грамота и указы (1681 и 1686 гг.) уравнивали вдовца со вдовою въ отношеніи наслѣдованія послѣ умершаго супруга; то же уравниленіе признаю и дѣйствующимъ законодательствомъ (т. X, ч. 1, ст. 1153). Особое правило выражено въ ст. 1160 гражд. зак.: дворянинъ, принявшій съ высочайшаго разрѣшенія фамилію жены своей, по пресѣченіи ея рода въ мужскомъ колѣнѣ, наслѣдуетъ, при отсутствіи дѣтей, во всемъ ея имуществѣ.

С. М.

Вдовецъ—село Калужской губ., Мосальскаго уѣзда, лежитъ при Юхново-Рославскомъ шоссе, отъ города Мосальска къ западу, въ 65 верстахъ; развита каменноугольная система. Большая суконная фабрика князя Голицына, съ производствомъ на 160 тыс. рублей.

Идри.

Вдовушка (Vidua)—состоящій изъ 7 вдовъ и принадлежатій къ семейству Ткачей (Placidae) родъ воробьиныхъ птицъ. Этотъ родъ имѣетъ короткія клювы и средней длины крылья; у самцовъ во время спариванія четыре среднихъ рулевыхъ пера сильно удлинняются и становятся длиннѣ тѣла, среднія изъ этихъ перьевъ къ концу постепенно суживаются, а два крайнія тупо округлены и имѣютъ отдѣльныя длинныя щетинки. Наиболѣе извѣстный видъ—райская В. (Vidua paradisaea; см. Воробьиныя, Passerinae) — имѣетъ 15 сант. длины, не считая хвоста, и 25 сант. въ размахѣ крыльевъ. Самка блѣдно-бураго цвѣта съ двумя черными полосками на темени и черною поводкою; грудь ржавчнно-красноватая; маховыя перья черныя съ ржавчинными краями. Самецъ черныи съ оранжевою полосою на шеѣ, оранжевымъ зобомъ и оранжевыми боками шеи; нижняя сторона тѣла ржавчинно желтая; маховыя перья—темнобурыя. Эта изящная птичка водится въ степяхъ Средней Африки; въ настоящее время ее часто привозятъ въ Европу. Э. Брандт.

Вдовья дома—учрежденія для призрѣнія неимущихъ, увѣчныхъ и престарѣлыхъ вдовъ лицъ, состоявшихъ на государственной службѣ. Они основаны въ С.-Петербургѣ и Москвѣ въ 1803 г., первоначально при воспитательныхъ домахъ, а въ настоящее время занимаютъ самостоятельное мѣсто въ вѣдомствѣ учреждений Императрицы Маріи и управляются на основаніи особыхъ уставовъ: московскій—на основаніи устава 9 октября 1854 г. (II-е Полное Собраніе Законовъ, № 28613), а с.-петербургскій—устава 24 апрѣля 1876 г. (№ 56832). Общее число призрѣаемыхъ отъ московскаго В. дома не должно превышать 600 лицъ; изъ нихъ 50 находится въ Домѣ на бесплатномъ содержаніи, 60 принадлежатъ къ разряду вдовъ сердобольныхъ (см. это слово), 20 принимаются на испытаніе для поступленія въ этотъ разрядъ, а 470 получаютъ пенсію въ размѣрѣ 30 руб. въ годъ. Комплектъ призрѣаемыхъ отъ с.-петербургскаго В. дома составляетъ 475 лицъ; изъ нихъ 170 принимаются на бесплатное содержаніе, 125 вдовъ—

пенсіонерками, своекоштными и частныхъ лицъ, 60 составляютъ разрядъ сердобольныхъ, 15 находятся на испытаніи для поступленія въ этотъ разрядъ, а 105 вдовъ пользуются въ Дома временными отъ него пособиями, въ размѣрѣ 120 р. въ годъ. Управление с.-петербургскимъ В. домомъ возлагается на одного изъ почетныхъ опекуновъ опекунскаго совѣта. Право на призрѣніе въ с.-петерб. В. домѣ имѣютъ: а) вдовы лицъ военной или гражданской службы, состоявшихъ въ офицерскихъ или классныхъ чинахъ: 1) когда мужа ихъ безпорочно прослужили въ этихъ чинахъ не менѣе 10 лѣтъ и 2) когда мужа ихъ убиты или умерли отъ ранъ, полученныхъ въ сраженіяхъ, или же погибли отъ несчастныхъ случаевъ при исполненіи своихъ служебныхъ обязанностей; б) вдовы, прослужившія не менѣе 15 лѣтъ въ учрежденіяхъ Имп. Маріи въ должностяхъ, коимъ даровано право на получение маринскаго знака безпорочной службы, и с) вдовы, прослужившія въ означенныхъ учрежденіяхъ и должностяхъ не менѣе 10 лѣтъ и вынужденныя оставить службу по совершенно разстроенному здоровью. Въ Домѣ принимаются лишь вдовы, имѣющія не менѣе 60 лѣтъ отъ роду; исключеніе допускается только для лицъ съ совершенно разстроеннымъ здоровьемъ. Временныя пособия отъ В. дома могутъ быть назначены лишь тѣмъ вдовамъ, которыя, удовлетворяя условіямъ, поставленнымъ для приѣма въ Домѣ, имѣютъ малолѣтнихъ дѣтей, притомъ не получають никакихъ пенсій и имѣютъ не менѣе 40 лѣтъ отъ роду. Пособія эти выдаются вдовамъ до достиженія младшими изъ дѣтей 12-ти лѣтняго возраста, если ранѣе они не поступятъ въ учебныя заведенія на казенный счетъ. Въ 1889 г. расходъ с.-петерб. В. дома составлялъ 150805 руб. *) Особые правила установлены о духовныхъ завѣщаніяхъ и объ имуществѣ лицъ, умершихъ въ В. домахъ. Домашнія духовныя завѣщанія этихъ лицъ признаются дѣйствительными, если они засвидѣтельствованы священникомъ Дома, смотрителемъ и врачомъ. Имущество, оставшееся послѣ лицъ, умершихъ въ этихъ Домахъ, выдается ихъ наследникамъ; если наследники втеченіе 6 мѣсяцевъ послѣ смерти этихъ лицъ не объявятся, то начальства Домовъ троекратно публикуютъ въ «Сенатскихъ Вѣдом.» Имущество, остающееся не взятымъ по истеченіи срока, указаннаго въ послѣдней публикаціи, а буде публикація не было (что имѣетъ мѣсто въ томъ случаѣ, когда стоимость оставленнаго имущества не превышаетъ 15 руб.)—по истеченіи одного года отъ смерти призрѣваемыхъ, поступаетъ, съ разрѣшенія опекунскаго совѣта, въ пользу В. домовъ. Въ вѣдомствѣ учреждений Имп. Маріи состоитъ еще Бѣлевскій Вдовій домъ.

Состоящій при собственной Е. И. В. канцеляріи комитетъ призрѣнія заслуженныхъ гражданскихъ чиновниковъ учреждалъ въ С.-Петербургѣ пріютъ для вдовъ и крутыхъ сиротъ (женскаго пола) этихъ чиновниковъ. Уставъ

пріюта Высочайше утверждёнъ 29 іюля 1883 г. Въ пріютъ принимаются пенсіонерки комитета, вмѣсто полученія деньгами пенсій, размѣръ которой не превышаетъ 100 руб. Комплектъ призрѣваемыхъ составляетъ 75 чел. и всегда полонъ.

Въ С.-Петербургѣ существуютъ еще «Домъ призрѣнія вдовъ и сиротъ духовнаго вѣдомства въ память 25-лѣтія царствованія императора Александра II», учрежденный на капиталъ, собранный духовенствомъ с.-петербургской епархіи, и «Домъ для вдовъ и сиротъ священно-служителей смоленско-кладбищенской церкви».

Призрѣніе вдовъ всякаго званія имѣютъ своей задачей: въ С.-Петербургѣ—вдовой домъ прихода евангелическо-лютеранской церкви св. Маріи (на 10 чел.) и вдовья квартира прихода ев. лютеранской церкви св. Михаила (на 8 чел.); въ Москвѣ—александровское убѣжище для вдовъ и сиротъ, содержимое братолюбивымъ обществомъ снабженія неимущихъ квартирами, учрежденнымъ въ 1869 г., и домъ вдовьихъ квартиръ бр. Лапиныхъ, содержимый на собственный счетъ учредителей.

А. Я.

Вдовы завѣщанія—см. Вдовы дома и вдовы казны.

Вдовы казны были учреждены въ 1803 г. при моск. и с.-петерб. воспитательныхъ домахъ и въ 1838 г. получили уставъ, который вошелъ въ Сводъ Законовъ 1867 г. (т. XI, ч. 2, Уставъ Кредитный, ст. 1287—1802; въ изданіи Устава 1887 г. статьи эти исключены); онъ предназначался для приѣма вкладовъ въ пользу вдовъ (вдовьи вклады). Всякаго званія мужъ могъ внести во В. К. капиталъ (отъ 3 руб.), съ тѣмъ, чтобы по смерти его весь тотъ капиталъ съ процентами выданъ былъ его вдовѣ, или чтобы вдова его пожизненно пользовалась одними лишь процентами съ капитала, а по смерти своей назначила положенныя деньги и невзятыя проценты кому заблагоразсудитъ; на этихъ же условіяхъ всякій могъ внести во В. К. капиталъ въ пользу какой-либо сторонней вдовы. На каждый внесенный во В. К. капиталъ выдавался билетъ, который не могъ быть ни продаваемъ, ни закладываемъ, ни конфискуемъ. На капиталы, внесенные послѣ 20 іюля 1857 г., платилось по 4 процента со 100. Взносъ капитала во В. К. рассматривался какъ актъ завѣщательный, такъ что до своей смерти всякій вкладчикъ могъ истребовать вкладъ обратно. Распорядиться внесеннымъ на ея имя капиталомъ на случай своей смерти вдова могла или путемъ формальнаго завѣщанія, или путемъ словеснаго заявленія опекунскому совѣту, или же посредствомъ надписи на билетѣ; въ послѣднемъ случаѣ обязательно засвидѣтельствованіе надписи полиціей и духовнымъ отцомъ завѣщательницы (Св. Зак., т. X, ч. 1, ст. 1024 по изд. 1876 г.). Если вдова ни однимъ изъ указанныхъ трехъ способовъ не распорядилась своими деньгами, хранящимися во В. К., то онъ выдается оставшимся ея дѣтямъ мужского и женскаго пола по равнымъ частямъ, а буде дѣтей не останется—то ближайшимъ ея наследникамъ. Въ началѣ прошлаго царствованія, съ кореннымъ

*) С.-Петербургскій В. домъ имѣетъ общій капиталъ и общій бюджетъ съ Домомъ призрѣнія бѣдныхъ дѣвчатъ благороднаго званія не моложе 60 лѣтъ.

преобразованіемъ кредитныхъ учрежденій въ Россіи, дѣйствія В. К. были прекращены (1860) и вдовья вклады переданы были въ государственныя банкы, на который возложенъ былъ платежъ процентовъ и капиталовъ на основаніи прежнихъ правилъ. А. Я.

Вдовья кассы являются страховыми учрежденіями, которыя, за условную ежегодную плату со стороны страхователя, принимаютъ на себя обязательство выплачивать со дня его смерти опредѣленную ренту его вдовѣ; къ этой вдовьей рентѣ часто присоединяютъ еще ренту въ пользу малолѣтнихъ сиротъ. Операціи В. Кассъ основаны на расчетахъ гораздо болѣе сложныхъ, чѣмъ страхованіе жизни; онѣ должны имѣть въ виду среднія цифры, показывающія, сколько лицъ извѣстнаго рода вступаютъ въ бракъ, въ какомъ возрастѣ, какъ долго длится бракъ, какъ велика продолжительность вдовства до смерти вдовы или до вступленія во второй бракъ, сколько женъ переживаютъ своихъ мужей, сколько и въ какомъ возрастѣ послѣдніе оставляютъ дѣтей, какъ велика смертность этихъ дѣтей до ихъ совершеннолѣтія и мн. др. Тѣмъ не менѣе новѣйшая научная разработка вопросовъ страхованія въ Германіи и въ другихъ странахъ имѣла раньше всего въ виду В. К. и лишь затѣмъ распространилась на страхованіе жизни*). Возникши въ Англіи, В. К. къ концу XVIII столѣтія въ большомъ числѣ распространились по всей сѣверной Германіи; немного позже онѣ возникли въ южной Германіи (въ Австріи съ 1787 г.). Обыкновенно В. К. основываются государствомъ, провинціальными управленіями, общинами, главнымъ образомъ для лицъ, состоящихъ у нихъ на службѣ, для которыхъ участіе во В. К. часто становится обязательнымъ. Акціонерныя страховыя общества рѣдко вводятъ В. К. въ кругъ своихъ промышленныхъ операцій, но множество В. К. основывается обществами, корпораціями и т. п. на началахъ взаимопомощи, особенно въ Германіи. Среди рабочихъ классовъ В. К. еще не имѣютъ распространенія; онѣ существуютъ на отдѣльныхъ фабрикахъ, у нѣкоторыхъ союзовъ; но въ настоящее время вопросъ объ устройствѣ В. К. для всѣхъ рабочихъ поставленъ на очередь. Въ Россіи участіе вдовъ и сиротъ лицъ, состоящихъ на государственной службѣ, обезпечивается пенсіями, для усиленія которыхъ многія вѣдомства располагаютъ эмеритальными кассами (см. это слово). Особія Вдовья кассы существуютъ въ Россіи для духовенства евангелическо-лютеранской церкви (Св. Зак., т. XI, ч. I, ст. 358) и армяно-грегоріанской церкви (Св. Зак., т. XIII, Уставъ общественнаго призрѣнія, ст. 1621—1630); но ни тѣ, ни другія не основаны ни на началахъ страхованія, ни на началахъ взаимопомощи. На послѣднихъ началахъ дѣйствуетъ вдовья касса, учрежденная въ 1869 г. при первомъ с.-петербургскомъ общественномъ собраніи (нѣмецкій клубъ). А. Я.

Вдомникъ—зять, принятый въ домъ къ родителямъ жены. См. Влазень.

Вдохновеніе.—Въ общемъ смыслѣ подъ этимъ именемъ разумѣется такое особое состояніе субъекта, при которомъ онъ способенъ къ наиболѣе интенсивнымъ, цѣлесообразнымъ и цѣннымъ по внутреннему достоинству дѣйствіямъ въ области религіозной, умственной и эстетической. Хотя не всѣмъ одинаково свойственно испытывать такой подъемъ духовной дѣятельности, но безусловнаго различія между людьми въ этомъ отношеніи признать невозможно; нѣкоторая степень В. необходима для успѣшнаго исполненія всякаго человѣческаго дѣла. По этимологіи своей слово вдохновеніе (in-spiratio) указываетъ на первоначальное представленіе о причинѣ этого явленія. А именно, предполагалось, что въ человѣка входитъ постороннее духовное существо и болѣе или менѣе полно овладѣваетъ его душевными способностями, возвышая и усиливая ихъ. Качествомъ этой посторонней духовной силы, входящей въ субъекта или находящей на него (вдохновеніе=наитіе), обуславливается, согласно такому представленію, различіе между положительнымъ вдохновеніемъ (наитіе свыше) и одержаніемъ или бѣсноватостью. Наиболѣе яркое и грубое выраженіе этого реально-мистическаго взгляда на В. мы находимъ, съ одной стороны, у дикихъ и полудикихъ народовъ—напр., у нашихъ сибирскихъ инородцевъ, у которыхъ ихъ вдохновенные пророки и чародѣи, шаманы, представляются пассивными орудіями разныхъ входящихъ въ нихъ духовъ, иногда зооморфическаго характера; а съ другой стороны, у современныхъ спиритовъ мы встрѣчаемъ убѣжденіе, что всѣ вдохновенные дѣятели человечества были лишь особаго рода медиумы (т. е. также пассивныя орудія) сообщавшихся черезъ нихъ духовъ. Въ менѣе грубой формѣ, чѣмъ у шаманистовъ и спиритовъ, тотъ же взглядъ господствовалъ у древнихъ грековъ, приписывавшихъ всякое вдохновенное дѣйствіе наитію Аполлона и Музъ; воззваніе къ этимъ божествамъ, превратившееся впоследствии въ риторическую фигуру, имѣло первоначально совершенно реальный смыслъ. Начало иного взгляда принадлежить Платону, который смотритъ на вдохновеніе какъ на внутренній аффектъ, сопровождающій возвышеніе разумной души въ сферу созерцанія истинно-сущаго или вѣчныхъ идей (см. въ особенности діалогъ Федръ). Впрочемъ, у Платона—и еще болѣе у позднѣйшихъ неоплатониковъ—идеалистическій взглядъ на вдохновеніе смѣшивается съ прежними мисологическими представленіями. Онъ совершенно отрѣшается отъ нихъ въ германскомъ идеализмѣ. По Гегелю, вдохновеніе есть дѣйствіе человѣческаго духа, непосредственно наполненаго и связаннаго раскрывающимся въ немъ идеальнымъ содержаніемъ; вслѣдствіе своей непосредственности это дѣйствіе ощущается самимъ субъектомъ, какъ чужая сила—вдохновеніе есть состояніе несвободное (ein unfreies Pathos: см. Hegel, «Encyclopädie der philosophischen Wissenschaften», § 560). Дѣясь, какъ и вслѣдъ у Гегеля, мы видимъ лишь подведеніе частнаго явленія подъ общую

*) Вопросомъ о вдовьихъ рентахъ занимался Эйлеръ, въ соч. «Sur les rentes viagères» (въ «Mémoires de Berlin», 1760) и «Eclaircissements et calculs sur les caisses de veuves», а также адъюнктъ Слб. Академіи наукъ Николай Фуссъ и мн. др.

логическую формулу, а не реальное его объяснение. Такого объяснения не находим мы и у других новейших философов. Шопенгауэр повторяет своими словами взгляд Платона, а Гартманъ довольствуется причислением вдохновения—наряду съ инстинктомъ, религиознымъ чувствомъ и т. д.—къ проявлению въ насъ бессознательнаго или сверхсознательнаго начала. Въ школьной психологии разсужденія о вдохновеніи ограничиваются обыкновенно амплификаціями общихъ мѣстъ. Гораздо болѣе плодотворными слѣдуетъ признавать наблюденія новейшихъ психопатологовъ, подтверждающихъ старинное мнѣніе Аристотеля о средствѣ высшей духовной дѣятельности съ помѣшательствомъ (см. Реніи). Можно считать установленнымъ фактомъ, что особенная способность къ вдохновеннымъ дѣйствіямъ и произведеніямъ (геніяльность) и многія формы душевныхъ болѣзней развиваются на общей почвѣ невропатической и психопатической конституціи. Но этотъ важный и интересный фактъ, очевидно, вовсе не объясняетъ существеннаго и объективнаго различія между результатами сумашествія и геніяльности. Всѣ существующіе взгляды на В. могутъ быть подведены подъ три главныхъ точки зрѣнія: 1) или В. понимается какъ дѣйствіе въ человѣкѣ и черезъ человѣка внѣшнихъ духовныхъ силъ, 2) или какъ актъ имманентнаго раскрытія въ человѣческомъ духѣ его высшаго идеальнаго содержанія, 3) или, наконецъ, какъ проявленіе особой психофизической организаціи при извѣстныхъ физиологическихъ условіяхъ. Эти три основные взгляда отвѣчаютъ собственно на три различныя вопроса: въ первомъ мѣстѣ въ виду причина даннаго явленія, дѣйствующая или производящая (causa efficiens, αὐτὴ τῆς κινήσεως), во второмъ—причина формальная или идеальная (εἶδος), въ третьемъ—причина матеріальная или субстратъ (τὸ ὑποκείμενον). Во всякомъ случаѣ эти три взгляда не только въ отдѣльности, но и вмѣстѣ взятые, не даютъ намъ удовлетворительнаго объясненія, и истинно-научная теорія вдохновенія принадлежитъ къ задачамъ будущаго.

Владиміръ Соловьевъ.

Ведаръ — буквально «дополнительный Адаръ» (иначе Адаръ II).—Такъ наз. у евреевъ 13-й мѣсяць, присоединившійся въ каждые два три года къ обычнымъ 12-ти мѣсяцамъ года съ цѣлью согласить принятый у нихъ лунный годъ съ солнечнымъ. Такъ какъ мѣсяцы у евреевъ, какъ и вообще у народовъ древняго Востока, вычислялись по фазамъ луны и состояли изъ 30 и 29 дней попеременно, то весь лунный годъ заключалъ всего 354 дня, будучи на 11 дней короче солнечнаго г. въ 365 дней. Съ цѣлью восполненія этихъ дней у евреевъ принято было за правило въ каждыя 19-ть лѣтъ прибавлять по 7-ми подобныхъ дополнительныхъ мѣсяцевъ въ 29 дней. Этотъ дополнительный мѣсяць вставлялся между мѣсяцами Адаръ (I) и Ниссонъ, т. е. приблизительно соотвѣтствуетъ 2-й половинѣ февраля и 1-й марта. Въ Библии о В. не упоминается, и первые слѣды его встрѣчаются уже въ сравнительно позднее время, у талмудистовъ. Но такъ какъ вся система еврейскаго времячисленія находится въ тѣс-

ной зависимости отъ времячисленія ассири-вавилонянъ, у которыхъ они заимствовали и самыя названія для мѣсяцевъ, а у послѣднихъ дополнительный адаръ встрѣчается уже въ весьма древнее время, то можно думать, что и у евреевъ В. также вошелъ въ употребленіе весьма рано; иначе ихъ лунный годъ скоро разошелся бы съ времячисленіемъ соотвѣдныхъ народовъ.

А. Л.

Веба (Vehbih)—египетская мѣра емкости сыпучихъ тѣлъ, составляющая $\frac{1}{6}$ ардеба и имѣющая неодинаковую величину въ разныхъ городахъ Египта (см. Египетъ, мѣры и вѣсы).

Вебберъ (Чарльзъ-Вилькинсъ Webber)—американскій писатель, авторъ разсказовъ изъ нравовъ краснокожихъ и борьбы съ ними; род. въ Кентукки въ 1818 г.; 19 лѣтъ онъ уже принялъ участіе въ защитѣ границъ Техаса, затѣмъ много лѣтъ велъ жизнь, полную приключеній, въ лѣсахъ Сѣверной Америки и участвовалъ въ многихъ экскурсіяхъ натуралиста Одюбона. Его романъ «Золотые рудники въ Джилл» привлекъ подъ команду автора глѣбую компанію авантюристовъ, рѣшившихся найти указанныя имъ золотыя копи; но экспедиція окончилась неудачей. Въ 1856 г., во время экспедиціи Валькера въ Никарагуа, В., вѣроятно, убитъ въ одномъ изъ сраженій. Изъ его разсказовъ упомянемъ: «Old Hicks», «Tales of the southern border», «The hunter Naturalist» и др.

Веббъ (Филиппъ - Картеретъ Webb) —англійскій археологъ и юристъ, замѣчательный знатокъ англійскаго конституціоннаго права, родился въ 1700 году, † въ 1770 г. Два раза былъ избранъ членомъ парламента, занималъ мѣсто прокурора, и въ этой должности назначенъ былъ обвинителемъ Вилькса, знаменитаго автора North-Briton. Не сочувствуя строгости преслѣдованій, которымъ подвергался Вильксъ, В. написалъ въ его защиту: «Observations on discharging Mr. Wilkes from the Tower». Изъ другихъ его сочиненій интересны: «A letter to the Rev. Mr. Warburton on some passages of his Divine Legacy», «Various pieces relative to the state of the law in this Kingdom», «Account of some particular concerning the Domesday book» etc. Послѣ смерти В. остались замѣчательныя коллекціи старыхъ монетъ и рукописей, приобретенныя Британскимъ музеемъ.

Веберъ (Адольфъ)—современный хорватскій ученый, см. Тальчевичъ.

Веберъ (Альбрехтъ-Фридрихъ Weber)—выдающийся нѣмецкій ориенталистъ, род. въ 1825 г. въ Бреславлѣ, дѣдотецъ его, Фридрихъ-Бенедиктъ Веберъ (1774—1848) былъ профессоромъ сельскаго хозяйства и политической экономіи. Съ 1848 В. читаетъ въ берлинскомъ университетѣ лекціи по санскритской литературѣ и санскритскому языку и состоитъ членомъ берлинской академіи наукъ. Его главнѣйшія работы: изданіе «блѣй» Яджурведы (Yajurveda, 2-е изд., вмѣстѣ съ «черной» Яджурведой, 1871—72, Берлинъ), и «Indische Studien» (т. 1—8, Берлинъ, 1849—64; т. 9—17, Лейпцигъ, 1865—1886). Въ послѣднемъ сборникѣ заключается масса отличныхъ работъ по различнымъ вопросамъ индійской древности (напр. о сан-

скритской метрикі, а также изданіе «Taittirīya-Samhitā»). Въ этомъ сборникѣ было напечатано также изданіе Ригведы Ауфрехта. Между другими сочиненіями В. слѣдуетъ упомянуть: «Akademische Vorlesungen ueber ind. Litteraturgeschichte» (Берлинъ, 2 изд., 1876); «Verzeichnis der Sanskrithandschriften der königl. Bibliothek zu Berlin» (Берлинъ, 1853; т. 2, вып. I, Берлинъ, 1836; вып. II, 1838); «Indische Skizzen» (Берлинъ, 1857); переводъ драмы «Mālavikā und Agnimitra» (Берл., 1856); «Ueber das Satrumjaya Māhātmya» (Лейпцигъ, 1858); «Ueber das Saptacatakam des Hāla» (Лейпцигъ, 1870; новое изданіе Лейпцигъ, 1881). Затѣмъ ему принадлежатъ рядъ академическихъ докладовъ, въ томъ числѣ: «Die vedischen Nachrichten von den Nakshatra» (Берлинъ, 1860—62), «Ueber das Nāmāyana» (Берл., 1870), «Ueber das Pratināsitra» (Берл., 1871), «Ueber das Uttamacaritrakathānakam die Geschichte vom Prinzen Trefflichst» (Берл., 1884), Ueber den Pārasprākāsa das Kriśch-nadāsa» (Берл., 1887), «Episches im vedischen Ritual» (Берл., 1891) и др. Часть его небольшихъ статей и рецензій собрана въ «Ind. Streifen» (т. 1—2, Берл. 1868; т. 3, Лейпц., 1879).

Веберъ (Беда Weber)—духовный писатель и поэтъ, род. 1798, вступилъ въ Бенедиктинскій орденъ, въ 1825 г. сдѣлался преподавателемъ въ меранской гимназій, въ 1843 г. избранъ во франкфуртское національное собраніе, гдѣ принадлежалъ къ партіи Гагерна. Въ 1849 г. онъ сдѣланъ председателемъ капитулы лимбургской епархіи. † въ 1858 г. Главныя его произведенія: «Das Land Tirol» и лирическія стихотворенія: «Lieder aus Tirol»; имъ написана также драма «Spartacus». В. оставилъ нѣсколько сочиненій по тирольской исторіи, объ Андрѣ Гоферѣ и др. Его духовное сочиненіе «Blüten heiliger Liebe und Andacht» очень распространено среди католическаго населенія Южной Германіи.

Веберъ (Бернгардъ-Ансельмъ Weber)—композиторъ и капельмейстеръ, родился въ Мангеймѣ въ 1766 году; ученикъ знаменитаго теоретика аббата Фоглера, у котораго получилъ свое музыкальное образованіе также и Мейерберъ. Съ 1809 года былъ придворнымъ капельмейстеромъ короля прусскаго. Хотя главное занятіе Вебера было управленіе оркестромъ, но онъ посвящалъ не мало времени композиціи. Изъ его сочиненій наиболѣе извѣстны: «Казакъ», комическая опера; «Германя и Туснельда», опера; музыка къ драматическимъ произведеніямъ Шиллера и Гёте, какъ наприм. «Вильгельмъ Тель», «Жанна д'Аркъ», «Смерть Валленштейна», «Мессинская невѣста». Будучи рабскимъ подражателемъ Глюка, онъ выказалъ въ своихъ произведеніяхъ мало самобытности. В. умеръ въ Берлинѣ въ 1821 г.

Н. С.

Веберъ (Вильгельмъ - Эдуардъ Weber) — знаменитый германскій физикъ, род. 24 окт. (н. ст.) 1804 г. въ Виттенбергѣ, умеръ 23 июня (н. ст.) 1891 г. въ Гёттингенѣ. По окончаніи университетскаго курса въ Галле, гдѣ онъ изучалъ физику у проф. Швейгера, В. получилъ докторскую степень въ 1826 г. и оставался въ Галле сначала приватъ-доцен-

томъ, а затѣмъ экстраординарнымъ профессоромъ. Въ 1831 г. онъ получилъ кафедру физики въ гёттингенскомъ университетѣ. Въ 1837 г., послѣ смерти ганноверскаго короля Вильгельма IV, В. былъ уволенъ изъ университета новымъ королемъ Эрнстомъ-Августомъ (отмѣнившимъ въ Ганноверѣ конституцію, утвержденную его предшественникомъ), вмѣстѣ съ шестью другими профессорами (въ числѣ этихъ шести были: Гервиндусъ и два брата Гримма). Только въ 1843 г. В. снова дѣлается профессоромъ въ Лейпцигѣ, а въ 1849 г. переходитъ опять въ Гёттингенъ, гдѣ и остается профессоромъ до своей смерти. Уже первое изслѣдованіе В., произведенное имъ совмѣстно съ его старшимъ братомъ, вполнѣ извѣстнымъ профессоромъ анатоміи и физиологіи, Эрнстомъ-Георгомъ Веберомъ, и напечатанное въ 1825 г., подъ заглавіемъ: «Die Wellenlehre auf Experimente gegründet», весьма замѣчательно. Въ немъ авторы прослѣдили характеръ движенія водяныхъ частичекъ при распространеніи по поверхности воды волненія. Послѣ нѣсколькихъ работъ по акустикѣ Веберъ въ 1833 году опубликовалъ изслѣдованіе о механизмѣ ходьбы («Mechanik der menschlichen Gehwerkzeuge»), произведенное имъ вмѣстѣ съ младшимъ братомъ Эдуардомъ-Фридрихомъ, также извѣстнымъ анатомомъ въ Лейпцигѣ. Въ томъ же году, вмѣстѣ съ Гауссомъ, В. изобрѣлъ и впервые въ Германіи устроилъ электромагнитный телеграфъ, соединявшій университетскій физическій кабинетъ съ обсерваторіей. Главныя работы В. относятся къ области явленій магнетизма и электричества. Его мемуары, частью находящіеся въ издававшихся съ 1837 до 1843 гг. Гауссомъ и Веберомъ: «Resultate aus den Beobachtungen des magnetischen Vereins», частью собранныя вмѣстѣ подъ названіемъ «Abhandlungen über electrodynamische Maasbestimmungen», должны считаться классическими въ физическоіи литературѣ. Своими работами В. существенно способствовалъ увеличенію знаній о законахъ, управляющихъ электродинамическими явленіями, открытыми Амперомъ, и о діамангнетизмѣ (см. это слово). Веберъ построилъ вполнѣ оригинальную теорію электродинамики, впрочемъ, нынѣ почти оставленную. Главное дѣло Вебера, которое составило ему имя въ исторіи науки, это — установленіе абсолютной системы электрическихъ измѣреній (см. Единицы мѣръ). В. ясно понималъ все значеніе и важность идеи Гауса ввести въ измѣреніе магнитныхъ явленій особія единицы, вытекающія какъ слѣдствія самихъ законовъ, управляющихъ этими явленіями. Онъ съ полнымъ успѣхомъ провелъ эту идею во всей сложной области электрическихъ явленій. Въ своихъ опытахъ надъ абсолютными измѣреніями электр. величинъ В. впервые опредѣлялъ то, что по нынѣшнимъ возрѣніямъ на электрическія дѣйствія выражаетъ скорость распространенія электромагнитной индукціи въ воздухѣ. Принятая въ 1861 на международномъ электрическомъ конгрессѣ въ Парижѣ система абсолютныхъ практическихъ единицъ измѣреній электрическихъ величинъ представляетъ собою лишь развитіе того, что вве-

дено было въ науку уже В. Нелишне упомянуть, что еще въ 1864 г. В. предвидѣлъ все значеніе, какое должны имѣть для дальнѣйшаго развитія ученія объ электричествѣ явленія электрическихъ колебаній, и посвятилъ этому вопросу, столь блистательно рѣшенному недавно опытнымъ путемъ Герцомъ, обширный мемуаръ.

И. Борнманъ.

Веберъ (Вильгельмъ - Эрнстъ Weber) — филологъ, род. въ 1780 г. въ Веймарѣ, изучалъ филологію въ Лейпцигѣ, преподавалъ исторію литературы во многихъ нѣмецк. гимназіяхъ, умеръ директоромъ гимназіи въ Бременѣ въ 1860 г. Изъ его трудовъ слѣдуетъ отмѣтить переводы на нѣмец. яз. фрагментовъ грец. элегич. поэтовъ (Франкфуртъ на М., 1826); «Греческой антологіи» (Штутгартъ, 1838); «Сатиръ Горация» (т. ж., 1852) и историко-литературныя сочиненія: «Vorlesungen zur Aesthetik, vornehmlich in Bezug auf Goethe und Schiller» (Ганноверъ, 1831); «Aesthetik aus dem Gesichtspunkt gebildeter Freunde des Schönen» (Бременъ, 1834—36); «Goethes Faust» (1836); «Goethes Iphigenia u. Schillers Tell» (1839); «Schule und Leben» (1837) и «Klassische Altertumskunde».

Веберъ (Георгъ Weber) — нѣм. историкъ, родился въ 1808 г., былъ учителемъ, а потомъ директоромъ высшей городской школы въ Гейдельбергѣ. Извѣстность ученаго онъ приобрѣлъ сочиненіемъ: «Der Calvinismus im Verhältniss zum Staat» (Гейдельбергъ, 1836), за которымъ появились: «Geschichte der engl. Reformation» (2 т. Лейпц., 1845—53); «Lehrbuch der Weltgeschichte» (19 изд., Лейпц., 1883 г.); «Weltgeschichte in übersichtlicher Darstellung» (19 изд., Лейпцигъ, 1885); «Geschichte der deutschen Literatur» (11 изд., Лейпц., 1880). Главная работа В. — «Allgemeine Weltgeschichte für die gebildeten Stände» (15 т. Лейпц., 1857—80); это сочиненіе переводится на русский языкъ со второго изданія, которое было составлено при участіи извѣстныхъ специалистовъ-историковъ (первые 12 томовъ переведены Н. Г. Чернышевскимъ, подъ псевдонимомъ Андреева, а 13 и 14 тома В. Невѣдомскимъ, 1891). Кромѣ того, на русский яз. переведены краткая исторія В. (3 выпуска, переводъ Соколова) и четырехтомный курсъ (пер. Корша). Веберу принадлежатъ еще слѣдующія сочиненія: «Das vaterländische Element in der deutschen Schule» (Лейпц., 1856, 2 изд. 1865); «Germanien in den ersten Jahrhunderten seines geschichtlichen Lebens» (Берлинъ, 1862); «Fr. Chr. Schloßer, der Historiker, Erinnerungsblätter» (Лейпцигъ, 1876); «Heidelberger Erinnerungen» (Штутт., 1886). Собраніе его небольшихъ историческихъ статей издано подъ заглавіемъ: «Geschichtsbilder aus verschiedenen Zeitaltern und Nationen». Ср. сочиненіе В. «Mein Leben und Bildungsgang» (Лейпц., 1883).

Веберъ (Готфридъ Weber) — нѣмецкій теоретикъ, критикъ и композиторъ, родился въ 1779 г. Хотя В. былъ юристомъ по профессіи и достигъ довольно высокаго служебнаго положенія, но его дѣятельность не помѣшала ему посвятить себя специально-музыкальнымъ занятіямъ, благодаря которымъ имя его стало въ Германіи весьма извѣстнымъ. Въ музыкальномъ отношеніи В. можно назвать

автодидактомъ. Изучая теоретическія сочиненія по музыкѣ и видя въ нихъ противорѣчія, В. дошелъ до отрицанія всего установленнаго въ теоріи и до признанія практическаго изученія образцовыхъ композицій чуть ли не единственнымъ способомъ къ познанію тайнъ искусства сочиненія. Изъ его трудовъ особенный успѣхъ имѣло, благодаря оригинальности взглядовъ, сочиненіе: «Versuch einer geordneten Theorie der Tonsetzkunst zum Selbstunterricht, mit Anmerkungen für Gelehrtere» (Майнцъ, 1817—1821). Укажемъ еще на «Generalbasslehre zum Selbstunterrichte» (Майнцъ, 1833), «Ueber Chronometrische Tempobezeichnung, nebst Vergleichungstafel der Grade des Maelzschens Metronome» (Майнцъ, 1817), «Versuch einer praktischen Akustik der Blasinstrumente» (Энциклопедія Эрша и Грубера), «Die menschliche Stimme. Eine physiologisch-akustische Hypothese», «Ueber Tonmalerei», «Skizzen zur Lehre vom doppelten Contrapuncte». В. къ каждому предмету, имъ разсматриваемому, относился весьма своеобразно и скептически. Съ особеннымъ скептицизмомъ онъ отнесся къ подлинности Реквиема Моцарта, доказывая, что онъ сочиненъ Зюсмейеромъ по черновымъ наброскамъ и эскизамъ, найденнымъ послѣ смерти Моцарта. Этотъ взглядъ онъ высказалъ въ «Ergebnisse der bisherigen Forschungen über die Echtheit des Mozartschen Requiem» (Майнцъ, 1826) и «Weitere Ergebnisse der weiteren Forschungen über die Echtheit des Mozartschen Requiem» (Майнцъ, 1827). Въ 1824 году Веберъ предпринялъ въ Майнцѣ изданіе спеціально-музыкальнаго органа «Peccellia, eine Zeitschrift für die musikalische Welt». Это изданіе продолжалось, по смерти В., Деномъ въ Берлинѣ. Кромѣ критической, слѣдуетъ указать еще на композиторскую дѣятельность В. Онъ писалъ мессы, свѣтскіе хоры, пѣсни для одного голоса и пьесы для отдѣльныхъ инструментовъ, какъ то: флейты, гитары, фортепіано и пр. В. умеръ въ 1839 г.

И. Соловьевъ.

Веберъ (Готанъ-Яковъ Weber) — выдающійся нѣмецкій книгопродавецъ, род. 1803, положилъ начало изданію «Illustrierte Zeitung» (въ Лейпцигѣ) и издалъ вообще множество иллюстрированныхъ сочиненій, чѣмъ значительно содѣйствовалъ развитію нѣмецкаго гравировальнаго искусства. † въ 1880 г. Фирма его существуетъ и понынѣ.

Веберъ (Карль-Марія-Фридрихъ-Августъ Weber) — баронъ, знаменитый германскій композиторъ, принадлежитъ къ могучей плеядѣ музыкальныхъ дѣятелей начала XIX столѣтія. Веберъ по справедливости считается чисто германскимъ композиторомъ, глубоко понимавшимъ складъ національной музыки и доведшимъ нѣмецкую мелодію до высокаго художественнаго совершенства. Онъ въ продолженіе всей своей дѣятельности остался вѣренъ національному направленію, и въ его операхъ лежитъ тотъ фундаментъ, на которомъ Вагнеръ построилъ «Тангейзера» и «Лоэнгринъ». Въ особенности въ «Эврипидѣ» охватываетъ слушателя именно та музыкальная атмосфера, которую онъ ощущаетъ въ произведеніяхъ Вагнера средняго періода. В. является блестя-

щикомъ представителемъ романтическаго опера на направленіи, которое въ двадцатыхъ годахъ нашего столѣтія было въ такой силѣ и которое въ позднѣйшее время нашло послѣдователя въ Вагнерѣ.

Даровитость В. бьетъ ключемъ въ его трехъ послѣднихъ операхъ: «Волшебномъ стрѣльцѣ», «Эвриантѣ» и «Оберонѣ». Она чрезвычайно разнообразна. Драматическіе моменты, любовныя, тонкія черты музыкальнаго выраженія, фантастическій элементъ—все было доступно широкому дарованію В. Самые различныя образы очерчены этимъ музыкальнымъ поэтомъ съ большой чуткостью, рѣдкимъ выраженіемъ. В.—большой мелодистъ. Патриотъ въ душѣ, онъ не только разрабатывалъ народныя мелодіи, но и создавалъ свои въ чисто народномъ духѣ. Изрѣдка его вокальная мелодія въ скоромъ темпѣ страдаетъ нѣкоторой инструментальностью: она какъ будто написана не для голоса, а для инструмента, которому техническія трудности болѣе доступны. Какъ симфонистъ, В. владѣлъ оркестровой палитрой въ совершенствѣ. Его оркестровая живопись полна воображенія и отличается своеобразнымъ колоритомъ. В.—по преимуществу композиторъ оперный; симфоническія произведенія, писанныя имъ для концертной эстрады, далеко уступаютъ его опернымъ увертюрамъ. Въ области гѣсни и инструментальной камерной музыки, а именно фортепьянныхъ сочиненій, В. оставилъ замѣчательные образцы.

Веберъ родился 18-го декабря 1786 года. Нельзя сказать, чтобы онъ въ молодости прошелъ систематическую и строгую музыкальную школу. Рано начавъ заниматься музыкой, В., вслѣдствіе постоянныхъ страствованій его отца, погруженнаго въ разные музыкальныя предпріятія, былъ лишентъ возможности систематически заниматься у какого нибудь одного преподавателя. Чуть ли не первымъ учителемъ игры на фортепьяно, у котораго В. занимался болѣе продолжительное время, былъ Гешкель, затѣмъ по теоріи — Михаилъ Гайднъ. Первые произведенія В., появившіяся въ печати въ 1798 году, были маленькія фуги (6). Затѣмъ В. былъ ученикомъ органиста Кальхера въ Мюнхенѣ. Болѣе основательно теорію композиціи В. впоследствии прошелъ съ аббатомъ Фоглеромъ, имѣя товарищами по занятіямъ Мейербера и Готфрида Вебера. Первымъ сценическимъ опытомъ В. была опера: «Die Macht der Liebe und des Weins». Хотя В. въ ранней молодости писалъ много, но первый успѣхъ выпалъ на его долю, благодаря оперѣ «Das Waldmäddchen» (1800). Опера 14-тилѣтняго композитора была дана на многихъ сценахъ Европы и даже въ Петербургѣ. Вслѣдствіи В. переработалъ эту оперу, которая, подъ названіемъ «Сильвана», до сихъ поръ держится на многихъ оперныхъ германскихъ сценахъ. Написавъ оперу «Peter Schmall und seine Nachbarn» (1802), симфоніи, фортепьянныя соната, кантату «Der erste Ton», оперу «Абу Гассанъ» (1810), онъ дирижировалъ оркестромъ въ разныхъ городахъ и концерттировалъ. Популярность его началась съ 1814 года, когда онъ сочинилъ воинственныя пѣсни на стихи Теодора Кернера:

«Lützows wilde Jagd», «Schwertlied» и кантату «Kampf und Sieg», по случаю битвы при Ватерло. Написанныя затѣмъ въ Дрезденѣ юбилейная увертюра, мессы въ ес и g кантаты имѣли гораздо меньшій успѣхъ. Еще въ 1810 году Веберъ обратилъ вниманіе на сюжетъ «Фрейшютца»: но только въ 1819 г. онъ началъ писать оперу на этотъ сюжетъ, обработанный Киндомъ. «Фрейшютцъ», поставленный въ 1821 г. въ Берлинѣ, вызвалъ положительный фуроръ, и слава В. достигла своего апогея. «Нашъ стрѣлокъ попалъ прямо въ цѣль», писалъ Веберъ либреттисту Кинду. Бетховенъ, удивленный произведеніемъ В., говорилъ, что онъ не ожидалъ этого отъ столь мягкаго человѣка и что В. слѣдуетъ писать одну оперу за другой. До «Фрейшютца» въ томъ же году была поставлена «Препоза» Вольфа, съ музыкою В. По предложенію, сдѣланному вѣнской оперой въ 1822 г., В. написалъ «Эврианту» (въ 18 мѣсяцевъ). Но успѣхъ оперы былъ уже не столь блестящій, какъ «Фрейшютца». Послѣднимъ произведеніемъ В. была опера «Оберонъ», послѣ постановки которой въ Лондонѣ, въ 1826 г., В. скоро умеръ. Въ 1861 г. воздвигнутъ В. памятникъ въ Дрезденѣ, работы Ритшеля.

Ср. «Hinterlassene Schriften», изд. Геллемъ (Дрезденъ, 1828); «Karl Maria von W. Ein Lebensbild», Макса-Марія фонъ В.» (1864); «Webergedenkbuch» Кохута (1887); «Reisebriefe von Karl Maria von W. an seine Gattin» (Лейпцигъ, 1886); «Chronol. thematischer Katalog der Werke von Karl Maria von W.» (Берлинъ, 1871).

Изъ произведеній В., кромѣ вышеупомянутыхъ, укажемъ на концерты для фортепьяно и оркестра, оп. 11, оп. 32; «Concert-stück», оп. 79; струнный квартетъ, струнное трио, шесть сонатъ для фортепьяно и скрипки, оп. 10; концертный дуэтъ для фортепьяно и кларнета, оп. 48; сонаты оп. 24, 49, 70; полонезы, рондо, вальсы для фортепьяно, концертъ для кларнета, andante и rondo для фагота и оркестра, концертъ для фагота, «Auforderung zum Tanz» («Invitation à la danse») и др.

И. Соловьевъ.

Веберъ (Карль-Отто Weber) — нѣмекій хирургъ (1827 — 1867), профессоръ гейдельбергскаго университета. Извѣстны его соч.: «Die Knochengeschwülste in anatomischer und praktischer Beziehung» (1886); «Chirurgische Erfahrungen und Untersuchungen» (1859) и много работъ въ соч. Плиты и Вильброта: «Handbuch d. allgem. und speziellen Chirurgie».

Веберъ (Карль-Юлій Weber) — нѣмекій писатель, родился въ 1767 году въ Лангенбургѣ, изучалъ въ эрлангенскомъ университетѣ юридическія и другія науки. Въ 1802 г. году поступилъ на службу къ владѣтельному князю Изенбургъ и сопровождалъ молодого наслѣдника княжества въ его путешествіи; но послѣдній бѣжалъ отъ него въ Бюденгенъ и, когда В. возвратился снова къ нему, дѣлалъ ему всевозможныя неприятности. Веберъ принужденъ былъ, поэтому, оставить изенбургскую службу и отъ огорченія заболѣлъ. Съ тѣхъ поръ онъ жилъ въ Ягстаузенѣ у своей сестры. Умеръ въ 1832 г. въ Купферцеллѣ. Какъ писатель, онъ впервые вы-

ступилъ съ исторіей монашества: «Möncherei» (3 т. Штутгартъ, 1818—20), носящей на себѣ отпечатокъ оригинальности, но имѣющая существенныя недостатки какъ историческое сочиненіе; тоже можно сказать и о сочиненіи «Das Ritterwesen» (Штутгартъ, 1822—1824). Успѣхомъ пользовался его книга «Deutschland, oder Briefe eines in Deutschland reisenden Deutschen» (Штутгартъ, 1826—28; 4 изд. 1855), и «Demokritus, oder hinterlassene Papiere eines lachenden Philosophen» (т. 1—5, Штутгартъ, 1832—35; 8 изд. 12 том., 1854), оставшееся, впрочемъ, недоконченнымъ. Послѣ его смерти было издано собраніе его сочиненій «Sämtliche Werke» (30 т., Штутгартъ, 1834—1845 г.).

Веберъ (Карль Вебер) — историкъ, род. въ 1806, былъ директоромъ главнаго государственнаго саксонскаго архива. Литературную извѣстность ему доставилъ рядъ выдающихся трудовъ по исторіи Саксоніи и саксонскаго княжескаго дома, составленныхъ на основаніи архивныхъ источниковъ: «Maria Antonia Walpurgis, Kurfürstin zu Sachsen» (Дрезденъ, 1857); «Aus vier Jahrhunderten» (Лейпц., 1857; продолженіе, т. же, 1861); «Zur Chronik Dresdens» (Лейпц., 1859); «Moritz, Graf von Sachsen, Marschall von Frankreich» (Лейпц., 1863); «Anna, Kurfürstin von Sachsen, geboren aus königl. Stamme zu Dänemark» (Лейпц., 1865). Въ 1862 г. В., вмѣстѣ съ Ваксмутомъ, предпринялъ изданіе «Archiv für sächs. Geschichte», а съ 1865 г. издалъ его одинъ. † 1879. — Отецъ Карла В., Карль Готлибъ, извѣстенъ сочиненіемъ: «Systematische Darstellung des in Sachsen geltenden Kirchenrechts» (2 изд. Лейпц., 1843—45), а младшіи братья его Эрнстъ написалъ: «Vier Jahre in Afrika» (Лейпц., 1878) и сочиненіе, направленное противъ вивисекцій: «Die Folterkammern der Wissenschaft» (Лейпц., 1879).

Веберъ, К. К. — инженеръ-технологъ, современный писатель, издавшій рядъ сочиненій-руководствъ для техникумовъ, хозяевъ и промышленныхъ училищъ. Экономической и исторической стороны производствъ В. касается мало, а разсматриваетъ преимущественно техническую ихъ сторону. Помимо статей въ специальныхъ журналахъ, В. принадлежатъ слѣдующіе труды: «Крахмальное и декстриновое производство» (1881); «Солодовенное производство» (1884); «Маслобояное производство» (1887); «Крахмальное и патоочное производства» (1885); «Плодовое и ягодоное винодѣліе и его значеніе для Россіи» (1888); «Практическое руководство по лѣсопильному производству» (1890); «Винокуренное производство» (1891); «Лѣвъ, его воздѣлываніе и обработка» (1891).

Веберъ (Максъ Вебер) — нѣмецкій инженеръ, сынъ композитора В., родился 1822 г., образованіе получилъ въ дрезденскомъ политехникумѣ, работалъ при многихъ желѣзныхъ дорогахъ, въ 1850—1875 г. занималъ вліятельное положеніе въ желѣзно-дорожномъ управленіи Саксоніи и Австріи; † въ 1881 году. Имъ оставленъ рядъ большихъ техническихъ трудовъ: «Technik d. Eisenbahnwesens» (1854); «Schule d. Eisenbahnwesens» (4-е изданіе 1886, переводъ на многіе иностр. языки);

«Telegraphen und Signalwesen d. Eisenb.» (1867); «Die Praxis. d. Baues und Betriebs d. Sekundärbahnen» (1873). В. издалъ еще нѣсколько соч. по желѣзнодорожной политикѣ: «Nationalität und Eisenbahnpolitik» и др. В. обладалъ и беллетристическимъ талантомъ (романъ «Rolands Graalfahrt» и серія повѣстей). Имъ написана біографія его знаменитаго отца, композитора.

Веберъ (Робертъ Вебер) — швейцарскій писатель, род. въ 1824 г.; втѣченіе 12-и лѣтъ (1848—60) былъ пасторомъ въ Риферсвилѣ и Цюрихѣ, но затѣмъ оставилъ духовное званіе, занялся журналистикой и втѣченіе 1860—64 г. редактировалъ «Berner Zeitung». Въ слѣдующіе два года В. издалъ (съ критическими и біографическими комментаріями) большой трудъ: «Die poetische Nationalliteratur der deutschen Schweiz von Haller bis zur Gegenwart» (вмѣстѣ съ Фогелемъ, 1866); «Die Schweiz im Spiegel d. Dichtung» (1882); «Schweizerische Nationalbibliothek» (съ 1884 и сл., 28 т.). Съ 1878 г. онъ редактируетъ историко-литературный журналъ «Helvetia». Кромѣ того, имъ издано нѣсколько сборниковъ стихотвореній и повѣстей: «Gedichte» (1848; 5 изд., 1882); «Neue Gedichte» (1861); «Wolken» (1871); «Novellen, Erzählungen etc.» (4 т., 1882) и др.

Веберъ (Рудольфъ Вебер) — докторъ, профессоръ лѣсоустройства и геодези въ мюнхенскомъ университетѣ. По окончаніи общаго образованія въ университетѣ и специальнаго въ ашафенбургской лѣсной школѣ, поступилъ ассистентомъ при химической лабораторіи этой школы и затѣмъ, въ началѣ восьмидесятихъ годовъ, въ званіи оберъ-ферстера назначенъ тамъ же доцентомъ лѣсныхъ наукъ, а въ 1884 году переведенъ въ мюнхенскій университетъ, гдѣ въ слѣдующемъ году избранъ профессоромъ. Первые ученые труды его относятся къ почвовѣднію, климатологіи и физиологіи растений, каковы: «Der Wald im Haushalt der Natur u. die Menschen» (1874), «Ueber den Einfluss des Standortes auf die Zusammensetzung der Aschen von Buchenlaub und Fichtennadeln» (въ «Allgemeine Forst und Jagdzeitung», 1875 г.), «Physiologische Untersuchungen über den Einfluss des Lichtes auf das Pflanzleben», «Beiträge zur agronomische Statik des Waldbaues» (въ «Fürstliche Blätter», 1876 г.) и (вмѣстѣ съ проф. Робертомъ Гартигомъ) «Das Holz der Rothbuche im anatomisch-physiologischer, chemischer und forstlicher Richtung» (1888). Кромѣ того, имъ написано въ общей части энциклопедіи Лоренца — «Handbuch der Forstwissenschaft», отдѣлы: «Die Aufgaben der Forstwirtschaft» и «Allgemeine Erörterungen über die Ziele und Mittel der forstlichen Produktion», составлено объясненіе всѣхъ словъ по почвовѣднію, климатологіи и лѣсоустройству, помещенныхъ въ словарѣ Фюрста — «Illustriertes Forst und Jagd-Lexikon» (1887) и рядъ статей «Ueber die Bedeutung der Holz verarbeitenden Industriezweige» (въ «Forstwissenschaftliche Centralblatt», 1883 и 1884). Въ 1875 В. придумалъ особый карманный инструментъ для опредѣленія объемовъ стволовъ деревьевъ, не имѣющій, впрочемъ, особеннаго пракческаго значенія. Наконецъ, въ 1891 г. появилось

замѣчательное его сочиненіе—«Lehrbuch der Forsteinrichtung mit besonderer Berücksichtigung der Zuwachsgesetze», которое займетъ весьма видное мѣсто въ современной лѣсоводственной литературѣ: это разработка данныхъ, добытыхъ многочисленными изслѣдованіями на германскихъ лѣсоводственныхъ опытныхъ станціяхъ, о ходѣ роста насажденій и выводъ изъ нихъ общихъ законовъ. В. С.

Веберъ (Фейтъ) — псевдонимъ Вехтера (см. это сл.).

Веберъ (Фридрихъ-Вильгельмъ Weber) — поэтъ, род. въ 1813 г. въ Вестфалии, изучалъ въ Грейфсвальдѣ и Бреславлѣ сначала филологію, потомъ медицину и послѣ продолжительнаго путешествія по Германіи, Франціи и Италіи опредѣлился врачомъ при минеральныхъ водахъ въ Липспрингѣ. Кромѣ перевода многихъ стихотвореній Теннисона, В. напечаталъ большую эпическую поему «Dreizehn Linden» (1849), изображающую борьбу христіанства съ язычествомъ. Поэма въ 1888 г. выдержала 42-е изданіе и пользовалась большимъ успѣхомъ среди католическаго населенія Германіи. Кромѣ того, имъ изданы «Gedichte» (11 изд. 1888) и «Marienblumen».

Веберъ (Христіанъ-Фридрихъ Weber) — ганноверскій резидентъ при русскомъ дворѣ въ царствованіе Петра В., который, послѣ того какъ ганноверскій курфюрстъ Георгъ сдѣлался англійскимъ королемъ, представлялъ въ Петербургѣ интересы англійскаго двора. В. прибылъ въ Петербургъ въ 1714 г. и пробылъ тамъ до 1717 г., когда отправился въ Ганноверъ для полученія инструкцій. Возвратившись въ Петербургъ въ томъ же году, онъ пробылъ въ Россіи еще два года и выѣхалъ окончательно за-границу въ октябрѣ 1719 г. Сообщаемое во всѣхъ сочиненіяхъ, въ которыхъ говорится о Веберѣ, извѣстіе, что онъ послѣ кончины Петра провелъ еще нѣсколько лѣтъ въ Россіи, не подтверждается никакими данными. Значеніе посольства В. въ дипломатическомъ отношеніи весьма не велико, но мы обязаны ему однимъ изъ замѣчательнѣйшихъ источниковъ для характеристики петровскихъ реформъ; записки его о Россіи, вышедшія подъ заглавіемъ: «Das Veränderte Russland», въ 3-хъ томахъ, въ 1721, 1739 и 1740 годахъ, обратили на себя уже вниманіе современниковъ. Первая часть вышла четырьмя изданіями (1721 и 1729 г., въ Ганноверѣ, 1738 и 1744 г. во Франкфуртѣ и Лейпцигѣ) и была переведена нѣсколько разъ на французскій и англійскій языки. Сочиненіе это есть сборникъ самыхъ разнообразныхъ свѣдѣній о Россіи того времени. Обходя молчаніемъ политическія и военныя событія, авторъ въ первомъ томѣ, излагая событія до 1720 г., обсуждаетъ значеніе петровской реформы, которой придаетъ громадное значеніе; второй томъ объясняетъ исторію послѣднихъ лѣтъ петровскаго царствованія; третій—1725—30 гг. Сочиненіе это, благодаря знакомству автора со всеми выдающимися русскими людьми того времени, даетъ намъ интересную картину внутренняго преобразования Россіи. Особенно важное значеніе имѣетъ, однако, лишь первый томъ, такъ какъ второй и третій писаны авторомъ не на

основаніи личныхъ наблюденій. Въ 1880 году проф. Германъ издалъ донесенія В. (хотя далеко не всѣ), хранящіяся въ ганноверскомъ архивѣ: «Zeitgenössische Berichte zur Geschichte Russlands. Peter der Grosse und der Zarewitsch Alexei, vornehmlich nach und aus der gesandtschaftlichen Correspondenz Friedrich Christian Webers» (Лейпцигъ). Заглавіе не вполне точно, такъ какъ, кромѣ дѣла царевича Алексѣя, въ донесеніяхъ этихъ затрагивается и многое другое. Они служатъ какъ бы дополненіемъ къ запискамъ В., заключающія въ себѣ данныя для политической исторіи Россіи. Кромѣ массы драгоценныхъ данныхъ для исторіи отношеній между Петромъ и Алексѣемъ, мы находимъ много свѣдѣній объ отношеніяхъ Россіи къ Англіи, о бытѣ и учрежденіяхъ русскихъ, о взглядахъ общества и народа на петровскую реформу и т. д. Въ общемъ мнѣніе В. о Петрѣ и Россіи болѣе оптимистично въ его большомъ трудѣ, чѣмъ въ донесеніяхъ. Первый томъ сочиненія Вебера, за исключеніемъ интереснаго предисловія и приложений, переведенъ на русскій языкъ Барсовымъ, въ «Русскомъ Архивѣ» 1872 г. Ср. изслѣдованіе Брикнера о В. въ «Журналѣ Мин. Нар. Просвѣщенія» (1881 г., январь и февраль).

А. Браудо.

Веберъ (Эрнстъ-Генрихъ Weber) — нѣмецкій физиологъ и анатомъ, братъ физика Вильгельма В., род. въ 1795 году въ Виттенбергѣ; образованіе получилъ въ лейпцигскомъ университетѣ, гдѣ съ 1818 г. былъ профессоромъ по кафедрѣ анатоміи сравнительной, анатоміи человѣка и физиологіи. † въ 1878 г. В. принадлежатъ, значительно подвинувшія впередъ науку, работы по сравнительной и микроскопической анатоміи, а также по исторіи развитія животнаго и физиологіи (механизмъ движенія человѣка; локалізація осязательнаго давленія, температуры и мѣста въ человѣческой кожѣ). Главные его труды: «Anatomia comparata nervi sympathici» (1817); «De aure et auditu hominis et animalium» (1820); «Tractatus de motu iridis» (1822); въ сотрудничествѣ съ братьями В. и Эдуардомъ В. (1806—1870), тоже физиологомъ—«Die Wellenlehre» (1825); «Zusätze zur Lehre v. Bau und v. d. Verrichtung der Geschlechtsorgane» (1846); «Die Lehre v. Tastsinn und Gemeingefühl» (1861).

Вебскій (Христіанъ-Фридрихъ-Мартъ Вебскы) — извѣстный минералогъ (1824—1886), экстраординарный профессоръ минералогіи въ бреславльскомъ университетѣ до 1874 года. Въ этомъ году былъ приглашенъ въ качествѣ ординарнаго профессора въ берлинскій университетъ читать лекціи вмѣсто умершаго Густава Розе; въ 1875 г. былъ избранъ въ члены берлинской академіи наукъ. Онъ издалъ множество небольшихъ работъ по минералогіи (напр. о уранофанѣ, монацитѣ, криолатѣ, алловитѣ, кварцѣ, саркопсидѣ, аксинитѣ, деклоазитѣ, еремѣовитѣ и т. д.), и написалъ: «Die Mineralspecies nach den für spezifische Gewicht derselben angenommenen und gefundenen Werten» (Бреславль, 1868). Въ послѣдніе годы своей жизни онъ успѣшно занимался математическимъ рѣшеніемъ специальныхъ кристаллографическихъ

проблемъ; ему же принадлежитъ честь улучшения геологическихъ изслѣдованій. Бреславльскій университетъ обязанъ ему устройствомъ большой минералогической коллекціи.

Вебстеръ (Даніель Webster)—извѣстный американскій государственный дѣятель, составившій вмѣстѣ съ Кальгуномъ (Calhoun) и Клеемъ (Clay) триумвиратъ такъ называемой второй эпохи американскихъ государственныхъ людей, родился въ 1782 году въ штатѣ Нью-Гемпширъ и получилъ, несмотря на бѣдность родителей, основательное образованіе. Сдѣлавшись членомъ конгресса, онъ примкнулъ къ федералистамъ и, благодаря своему краснорѣчію и широкимъ политическимъ взглядамъ, скоро приобрѣлъ руководящее значеніе. Съ 1827 по 1839 г. онъ былъ сенаторомъ; много работалъ также въ Бостонѣ, по мѣстнымъ дѣламъ штата Массачусетса. Генералъ Гаррисонъ, сдѣлавшись въ 1841 г. президентомъ, поставилъ В. во главѣ министерства. Хотя Гаррисонъ очень скоро умеръ, Вебстеръ остался на своемъ посту и занималъ его еще два года при Тайлерѣ (Tyler). По его порученію, онъ заключилъ въ 1842 году, въ Вашингтонѣ, съ англійскимъ посломъ лордомъ Ашбертономъ, договоръ о регулированіи границъ, объ уничтоженіи торговли рабами и о выдачѣ преступниковъ. Въ 1845 г. онъ снова вступилъ въ сенатъ, гдѣ энергически противодѣйствовалъ войнѣ съ Мексикой, будучи противникомъ распространенія рабства. Во время обсужденія мѣропріятій, приведшихъ къ компромиссу 9 сентября 1850 г., В. отказался отъ своихъ прежнихъ взглядовъ и рѣшительно перешелъ на сторону рабовладѣльцевъ. Въ 1850 г. президентъ Филлморъ снова призвалъ его въ министерство; но измѣна прежнимъ убѣжденіямъ, съ цѣлью достигнуть президентства, лишила его довѣрія народа, и даже южане не поддержали его во время президентскихъ выборовъ 1852 г. В. умеръ въ 1852 г. Его рѣчи и сочиненія, съ биографическимъ очеркомъ, изданы Эвереттомъ подъ заглавіемъ: «Speeches, forensic arguments and diplomatic papers of Daniel W.» (Бостонъ, 1855). Его сынъ издалъ частную его корреспонденцію (Бостонъ, 1858). Ср. Lanman (частный секретарь Вебстера), «Private life of Daniel W.» (Бостонъ, 1853); биографію Вебстера, составленную Куртисомъ (Нью-Йоркъ, 1870); Marsh, «Daniel W. and his contemporaries» (Нью-Йоркъ, 1876); «A memorial of Daniel W. from the City of Boston» (Бостонъ, 1853) и Lodge, «Daniel W.» (5 изд., Бостонъ, 1885).

Вебстеръ (Джозъ Webster)—англійскій драматургъ, современникъ Шекспира. О его жизни не сохранилось почти никакихъ свѣдѣній. Биографъ его Дайсъ и другіе историки литературы (Вордъ, Крайкъ) полагаютъ, по нѣкоторымъ даннымъ, что В. принадлежалъ къ гильдіи портныхъ (merchant-tailor-company) и, кромѣ того, былъ одно время дячкомъ (parish clerk) въ приходѣ св. Андрея въ Гольборнѣ. Первые пьесы В. для театра написаны были имъ въ сотрудничествѣ съ другими второстепенными драматургами шекспировскаго періода: Деккеромъ, Драйтономъ, Мидльтономъ, Гейвудомъ. Изъ нихъ обращаютъ на себя вни-

маніе двѣ комедіи, написанныя В. и Деккеромъ: «Westward Ho» и «Northward Ho»; онѣ отличаются большою живостью и юморомъ и хорошо рисуютъ современные нравы. Съ 1612 г. В. сталъ писать самостоятельно и занялъ выдающееся положеніе среди своихъ современниковъ. Самыя знаменитыя изъ его пьесъ, дающія ему право на почетное мѣсто среди англійскихъ драматурговъ—«The White Devil» (1612), «The Duchess of Malfi» (1623) и «Arrius and Virginius» (1654). Первая страдаетъ обычнымъ недостаткомъ драмъ того времени—крайней запутанностью дѣйствія, излишкомъ второстепенныхъ инцидентовъ, но замѣчательна по нѣкоторымъ выведеннымъ въ ней характерамъ. Особенно интересна героиня драмы Vittoria Corombona—типъ порочной, но сильной и гордой сознаниемъ своего умственнаго превосходства женщины. Главная сцена «White Devil»—судъ надъ Витторіей, обвиняемой въ отравленіи мужа,—напоминаетъ лучшія сцены Шекспира по живости и реальности изложенія и тонкости, съ которой авторъ показываетъ, что простота и самоувѣренность Витторіи—не слѣдствія ея невинности, а храбрость отчаянія, являющаяся у преступниковъ въ рѣшительныя минуты.

Комическая сторона этой сцены тоже заслуживаетъ вниманія: латинскій exordium рѣчи прокурора, его неумѣнье связать двухъ словъ по-англійски, и другія бытовые подробности полны настоящаго, шекспировскаго юмора. Въ «The Duchess of Malfi» В. съ большимъ художественнымъ тактомъ развиваетъ рискованное драматическое положеніе: любовь женщины къ человѣку, стоящему ниже ея по общественному положенію, которому она первая говоритъ о своихъ чувствахъ и котораго она поднимаетъ до себя. Страданія героини послѣ короткаго, счастливаго супружества съ Антоніо и ея смерть въ тюрьмѣ изображены съ большою правдою и простотою и принадлежатъ къ самымъ трогательнымъ сценамъ англійскаго театра.

Сочиненія В. собраны А. Дайсомъ въ 1830 г. и снабжены пространнымъ разборомъ его пьесъ. Второе, дополненное изданіе вышло въ 1857 г. подъ заглавіемъ: «The Works of John Webster, with some account of the author and notes by the Rev. A. Duce» (Лонд., 1857). З. Венгерова.

Вебстеръ (Ной Webster)—америк. языковѣдъ, род. въ 1758 въ Гартфордѣ, сынъ фермера; образованіе получилъ въ колледжѣ въ Нью-Гавенѣ; 16 лѣтъ отъ роду уже сражался волонтеромъ за американскую независимость; съ 1781 г. состоялъ школьнымъ учителемъ въ Нью-Гавенѣ, въ штатѣ Нью-Йоркъ, и издалъ учебникъ англійскаго языка («Grammatical institute of the English language», 1783—85), имѣвшій огромный успѣхъ и не потерявшій значенія до настоящаго времени. Въ 1784—1802 его филологическія занятія были отчасти прерваны его горячей публицистической и политической дѣятельностью. Въ это время онъ выпустилъ нѣсколько брошюръ объ американской конститутціи, издавалъ нѣсколько газетъ и журналовъ и былъ членомъ законодательнаго собранія штата Коннектикутъ. Извѣстность В. за предѣлами американскаго материка выждется на его капиталномъ 20-лѣтнемъ трудѣ—

превосходномъ словарѣ англійскаго языка («Dictionary of the english language», перв. изд. 1828, втор. дополи. 1841). В. умеръ въ 1843 г. Лучшее изд. его словаря—Гудрича и Портера, 1888 г.

Vae victis! (лат., «горе побѣжденнымъ!») —извѣстное восклицаніе вождя галловъ Вренна, обращенное имъ, по преданію, къ побѣжденнымъ римлянамъ, когда они отказывались уплатить наложенную на нихъ контрибуцію въ 1000 фунтовъ золота, по тяжелымъ вѣсовымъ единицамъ побѣдителей, причемъ Вреннъ бросилъ еще на чашку вѣсовъ свой тяжелый мечъ. Эпизодъ этотъ приводится Т. Ливіемъ (V, 48).

Везеъ (Vevey, римское Vibiscum) — городъ въ Вацкомъ (Vaud) кантонѣ, въ Швейцаріи, въ 18 км. отъ Лозанны, у впаденія Везеы въ Женевское озеро; 8144 жит., большей частью французскаго происхожденія и реформатскаго вѣроисповѣданія, главнымъ источникомъ пропитанія которыхъ служатъ торговля виномъ, фабрикація сигаръ, дѣтской муки, сгущеннаго молока и шоколада а также иностранцы, живущіе здѣсь. Чудныя окрестности и великолѣпныя виды дѣлаютъ В. любимымъ сборнымъ пунктомъ туристовъ. В. славится какъ весенняя и осенняя климатическая станція, но какъ недостаточно защищаемая отъ сѣверо-восточныхъ и восточныхъ вѣтровъ, не удобна для страдающихъ ревматизмомъ и хроническими страданіями легкыхъ. Благодаря дешезианію, В. привлекаетъ осенью очень много посѣтителей для пользованія винограднымъ леченіемъ.

Вевель (Вильямъ Whewell)—см. Уэвель.

Веверница или **Вѣверница**.—Названіе это встрѣчается во многихъ нашихъ письменныхъ памятникахъ, въ смыслѣ монетной цѣнности, и значить то же, что векша или векоша (см. Векша).

Веверна, Францъ (рол. 1798) и Вацлавъ (род. 1796 г.)—два брата изобрѣтателя особеннаго рода плуга, названнаго по ихъ имени «veučeré» или «tischadlo», чешскій плугъ. Изобрѣтеніе это было сдѣлано въ 1828 г. и въ томъ же году плугъ былъ публично демонстрированъ. Между тѣмъ въ 1832 г. нѣкто Кайнциль прислалъ на сельско-хозяйственную выставку въ Прагѣ точно такой же плугъ, называя его своимъ изобрѣтеніемъ. Тогда начался долгій споръ между В. и Кайнцилемъ и только въ 1868 г. сельско-хозяйственнымъ пражскимъ клубомъ споръ рѣшенъ въ пользу В. Это случилось уже послѣ смерти братьевъ, изъ которыхъ Францъ † въ 1844, а Вацлавъ—въ 1849 г.

Веверра—рѣка Ковенской губ., лѣвый притокъ р. Минія; вытекаетъ изъ оз. Лайче, лежащаго близъ м. Андреева; проходитъ чрезъ м. Вевираны, а отсюда въ юго-зап. направленіи переходитъ прусскую границу у дер. Луиже. Главные притоки ея: Дырстейка, Шолпе, на прусской границѣ Ашва съ многими притоками.

Вевираны—с. Ковенской губ. Россіискаго у., при р. Веверрѣ, въ 115 в. отъ уѣзнаго города. Приходскій римско-католич. костелъ, еврейскіе школа и молитвенный домъ, 9 лавокъ.

Вега (Vega)—испанское слово, означающее ярко-зеленѣющей, орошенный оазисъ. Самыя извѣстныя веги—гранадская (V. de Granada) и мурсіаская (V. de Murcia), близъ городовъ тѣхъ же именъ. Благодаря искусственному орошенію, производительность земли доведена здѣсь до высокой степени.

Вега (Георгъ Vega) — математикъ. Род. въ 1756 въ деревнѣ Загоричѣ въ герцогствѣ Краинскомъ, учился въ лайбахскомъ лицей и поступилъ на службу корабельнымъ инженеромъ; позже перешелъ въ артиллерію. Былъ сначала учителемъ математики, а потомъ и профессоромъ. Въ 1800 г., за отличную службу въ походахъ противъ турокъ и французовъ, возведенъ въ баронское достоинство. 26 сентября 1802 нашли его мертвое тѣло въ Дунаѣ, и лишь спустя 30 лѣтъ открылось, что онъ былъ убитъ однимъ мельникомъ. Онъ первый ввелъ въ артиллерійскія училища преподаваніе анализа. Его лекціи о математикѣ («Vorlesungen über die Mathematik», т. 1, 6-е изданіе Мацки, Вѣна, 1837; т. 2, 7 изданіе, 1835; т. 3, 5 изданіе 1839; т. 4, 2 изданіе 1819), дали прекрасный учебникъ, замѣчательный по ясности изложенія. Еще большую известность приобрѣлъ В. изданіемъ своихъ «Logarithmentafeln» (2 т., Лейпц., 1783), которыя правильною и подробностью превзошли всѣ современныя логарифмическія таблицы; съ 1840 новыя изданія ихъ выпускались въ свѣтъ Гюльсе (Hülse). Чтобы для обыкновенныхъ вычисленій сдѣлать ненужными таблицы Блассаса и Вольфа, которыя своими ошибками часто сбивали съ толку, В. издалъ «Logarithmisch-trigonometr. Handbuch» (Лейпц., 1793; съ 1840 нѣсколько разъ былъ издаваемъ Гюльсе, а съ 1856 Бремикеромъ; въ 1878 въ Берлинѣ вышло 62 изданіе этой книги). В. издалъ также «Thesaurus logarithmorum completus» (Лейпц., 1794), «Anleitung zur Zeitkunde» (Вѣна, 1801), «Natürliches Mass-Münz- und Gewichtssystem» (изданіе Крейля, Вѣна, 1803).

Вега (Инка Гарчилассо Vega), изъ Куско въ Америкѣ, потомокъ перуанскихъ инковъ (1540—1620), составилъ «Comentarios reales, que tratan del origen de los Yncas reyes, que fueron del Peru» (2 тома, Лиссабонъ, 1609—1617) и «La Florida del Yncas» (Лиссабонъ, 1605). Въ началѣ нашего столѣтія появилось полное изданіе его сочиненій (17 т., Мадридъ, 1800—1803).

Вега (Garçilasso de la Vega)—знаменитый испанскій поэтъ Среднихъ вѣковъ, прозв. соотечественниками «королемъ лирическихъ испанскихъ поэтовъ». Его назыв. также и испанскимъ Петrarкой. Вмѣстѣ съ Босканомъ онъ ввелъ въ Испанію итальянскую школу поэзіи, которая и завладала съ тѣхъ поръ видное мѣсто въ испанской литературѣ. Передъ В. преклонялись всѣ выдающіеся испанскіе таланты; такъ, напр., Лопе де Вега, подражавшій ему, считалъ его первымъ испанскимъ лирикомъ, а Сервантесъ часто цитируетъ его въ «Донъ-Кихотѣ» и говоритъ, что у В. нѣтъ соперниковъ. Гарсилассо родился въ Толедо въ 1503 году и происходилъ изъ древняго дворянскаго рода. Выдаваясь прекраснымъ, по тогдашнему времени, образованіемъ, храбростью, красотой, В. съ замѣчательной лов-

костю владѣлъ оружіемъ, а также не имѣлъ соперниковъ въ пѣни и игрѣ на арфѣ. Жизнь его, полная всяческихъ приключеній, была очень непродолжительна: онъ, по собственному своему выраженію, промчался по свѣту, «схватаясь то за мечъ, то за перо» (...«tomando ora la espada, ora la plume»). Не разъ бывалъ онъ въ походахъ, гдѣ храбро сражался; навлекъ на себя какъ-то немилость Карла V и сидѣлъ въ тюрьмѣ; исполнялъ политическія миссіи въ Парижѣ; сопутствовалъ герцогу Альбъ въ Вѣну и брату Альбы, Педро де Толедо, вице-королю неаполитанскому, въ Неаполь, а также ѣздилъ съ важнымъ секретнымъ порученіемъ въ Миланъ и Геную. Во время похода въ Провансъ Гарсильяссо получилъ смертельную рану въ голову, отъ которой недѣли черезъ три умеръ въ Ниццѣ, 14 октября 1536 г. О его преждевременной смерти упоминаютъ всѣ испанскіе историки того времени, какъ о выдающемся событіи. Стихотворенія Гарсильяссо состоятъ изъ сонетовъ, канцонъ, элегій, посланій и трехъ большихъ буколическихъ поэмъ. Онъ обладалъ живымъ воображеніемъ, чуткимъ, искреннимъ чувствомъ и возвышеннымъ, благороднымъ образомъ мыслей; стихи его необычайно мелодичны и музыкальны; содержаніе поэзіи мечтательно, въжно и отличается чарующею прелестью и изяществомъ. Франсиско Санхесъ, ученѣйшій испанецъ своего времени, написалъ къ произведеніямъ Гарсильяссо, лѣтъ пятьдесятъ спустя послѣ ихъ появленія, комментарий. Нѣсколько позже и поэтъ Эррера издалъ ихъ съ обстоятельными примѣчаніями, тоже дѣлали и другіе испанскіе литераторы. Поэзія В. сразу нашла себѣ доступъ въ сердца его соотечественниковъ; его звучные стихи раздавались по всей Испаніи, а эпюги разыгрывались съ огромнымъ успѣхомъ на сценѣ.

М. Ватсонъ.

Вега, Лопе-де, см. Лопе-де-Вега.

Вега (α Лутæ) — звѣзда первой величины въ созвѣздіи Лыры; изъ звѣздъ, видимыхъ въ нашихъ широтахъ, по яркости уступаетъ лишь Сиріусу. Пѣтъ В. голубовато-бѣлый. Среднее положеніе В. для эпохи 1890, 0: AR=18^h 33^m 13^s. D = +38°40' 9", собственное движеніе по Ауверсу: Δα=+0,0173, Δδ=+0,0295.

А. Ждановъ.

Веггисъ (Weggis) — деревня въ швейцарскомъ кантонѣ и округѣ Люцернѣ, на высотѣ 440 м. надъ ур. м., въ 10 км. къ В. отъ Люцерна, на правомъ берегу озера 4 кантоновъ, у южнаго подножья горы Риги. До открытія желѣзной дороги на Риги В. былъ главнымъ исходнымъ пунктомъ для восхожденія на гору; но и теперь, благодаря своему живописному положенію, часто посѣщается туристами и привлекаетъ массу больныхъ своимъ прекраснымъ климатомъ. Въ 1795 г. часть деревни была разрушена потокомъ грязи, спустившимся съ Риги.

Вегезакъ (Vege sack) — городъ въ области вольнаго города Бремена, въ 15 км. отъ послѣдняго и ниже его, на правомъ берегу Везера, при впаденіи въ него р. Лезума или Вюмме; жит. 3817; главное средство къ существованію они находятъ въ мореплаваніи и судостроеніи. Значительныя верфи, канатная фабрика, бу-

магопрядильня, чугунный заводъ, нѣсколько парусныхъ фабрикъ.

Вегае (Францъ-Ксаверій Wegele) — нѣмецкій историкъ, род. въ Ландсбергѣ въ 1823 г.; состоитъ профессоромъ исторіи въ Вюрцбургѣ и членомъ исторической комиссіи при мюнхенской академіи наукъ, въ работахъ которой принималъ участіе при изданіи «Allgemeine Deutsche Biographie» (Лейпц., 1875 и слѣд.) и «Forschungen zur deutschen Geschichte». Изъ историческихъ работъ В. наибольшій интересъ представляютъ слѣдующія: «Goethe als Historiker» (Вюрцбургъ, 1875); «Geschichte der Universität Würzburg» (2 ч., Вюрцб., 1882); «Dante Alighieri's Leben und Werke» (8 изд., Йена, 1879; перев. на русскій языкъ Алексѣемъ Веселовскимъ, Москва, 1881) — обстоятельное изображеніе жизни и сочиненій итальянскаго поэта, дѣятельность котораго Вегае старается выяснитъ изученіемъ той литературной, общественной и политической среды, среди которой дѣйствовалъ Дантъ; «Geschichte der deutschen Historiographie» (Мюнхенъ и Лейпцигъ, 1886) — первая попытка нарисовать развитіе нѣмецкой исторической науки со времени гуманизма до послѣднихъ лѣтъ, причемъ особенное вниманіе авторъ обращаетъ на работы XVII и XVIII вв., повѣщая же историографія разработана въ болѣе общихъ чертахъ.

Д. Карускій.

Вегелинъ (Яковъ), род. въ С.-Галленѣ въ 1721 г., умеръ въ Берлинѣ въ 1791 году, занимался преимущественно философіей исторіи. Издалъ на французскомъ языкѣ: «Histoire Universelle» (3 тома, 1776 г.) и на нѣмецкомъ «Briefe über den Werth der Geschichte» (1783). Извѣстный гегельянецъ Розенкранцъ призналъ заслуживающими вниманія его «Mémoires sur la philosophie de l'histoire», помѣщенные въ запискахъ берлинской академіи (1770—1774).

В. С.

Вегелинъ или **Бегелинъ** (Николай), ученый и философскій писатель прошлаго вѣка, род. въ Швейцаріи въ 1714 г., умеръ въ Берлинѣ въ 1789 г. Въ запискахъ берлинской академіи, которой онъ былъ членомъ, В. помѣстилъ, кромѣ естественно-историческихъ и математическихъ работъ, нѣсколько философскихъ трактатовъ, въ которыхъ является электикомъ. Онъ пытался соединитъ психологію Локка и Лейбница, а въ основныхъ философскихъ принципахъ приближается къ точкѣ зрѣнія Канта.

В. С.

Вегенеръ (Йоганнъ-Фридрихъ-Вильгельмъ Wegener) — дрезденскій живописецъ, родился въ 1812 году. Писалъ портреты и пейзажи. Въ Копенгагенѣ посѣщалъ короткое время академію художествъ, въ Гамбургѣ занимался литографіей. Позже Вегенеръ посѣщалъ академію въ Дрезденѣ, изучая въ то же время анатомію въ ветеринарной школѣ и занимаясь подъ руководствомъ пейзажиста Далъ. Лучше всего выказываетъ себя Вегенеръ въ живописи группъ животныхъ, которыхъ жизнь онъ глубоко понималъ. Сотни его рисунковъ вырѣзаны на деревѣ Брюкнеромъ, Табеномъ и Флегелемъ. Самъ онъ награвировалъ (хрѣпкой водкой) 12 листовъ рисунковъ изъ жизни звѣрей. Изъ большого числа его картинъ мож-

но назвать для примѣра: «Четыре элемента въ отношеніи міра животныхъ» (одна изъ нихъ: «Лѣсной пожаръ» и «Огню, перешивающіе воду», въ Дрезденской галлерей); «Королевская охота» съ 60 фигурами - портретами; «Естественный исчислитель на Альпахъ» — портретъ Фридриха-Августа, короля саксонскаго.

Кромѣ того В. выступилъ также, какъ и писатель; его произведенія: «Жизнь животныхъ» басни и др. богато иллюстрированы.

Вегенеръ (Каспаръ-Фредерикъ Wegener) — датскій историкъ, род. въ 1802 г., приобрѣлъ извѣстность талантливаго изслѣдователя монографіями: «Om Karl Danske, Greve of Flandern» (1889), «Liden Krönike om Kong Frederik og den danske Bonde» (1843) и «Anders Sörensen Vedel, kongelig Historiograph» (1846); въ 1847 г. получилъ званіе историографа. Изъ его работъ еще слѣдуетъ упомянуть: «Aktmæssige Bidrag til Danmarks Historie i det XIX Aarhundrede» (Копенгагенъ, 1851).

Вегеръ — с. Ковенской губ., Шавельскаго уѣзда, при р. Окмянупа, въ 56 в. отъ уѣздн. города. Римско-католическій костель, синагога, еврейскій молельный домъ, богадѣльня, 2 лавки, корчма.

Вегетарианство. — Въ половинѣ нашего столѣтія, въ Англіи (1847), а затѣмъ въ Америкѣ и на материкѣ Европы возникли общества вегетарианцевъ, члены которыхъ считаютъ единственно естественною пищею человѣка продукты растений. Употребленіе вина и всякихъ возбуждательныхъ средствъ ими также отвергается. Нѣкоторые изъ этихъ обществъ однакоже допускаютъ употребленіе яицъ, молока и вообще молочныхъ скоповъ. Членовъ этихъ обществъ называютъ вегетарианцами, а самое ученіе ихъ вегетарианствомъ (отъ латинск. Vegetare — произрастать). Не подлежитъ ни малѣйшему сомнѣнію, что человѣкъ, питающій исключительно произведеніями растительнаго царства, можетъ поддерживать свое существованіе, свои силы и здоровье въ той же степени, какъ и при смѣшанномъ питаніи. Многія сѣмена (чечевица, горохъ, бобы) содержатъ въ себѣ бѣлковыя вещества, въ коихъ особенно нуждается человѣкъ, столько же и даже больше, чѣмъ иныя мяса (въ бараньемъ мясѣ на 1000 частей — бѣлковыя вещества 220, въ бычачьемъ — 173, а въ чечевицѣ — 264, въ горохѣ — 223), но они перевариваются человѣкомъ гораздо хуже, чѣмъ большинство мяса и другихъ продуктовъ животныхъ. Последнее вегетарианцы стараются устранить помощью приготовленія пищи, что, безъ сомнѣнія, возможно. Они утверждаютъ, что человѣкъ созданъ для питанія исключительно растеніями, ссылаясь въ этомъ случаѣ на Кьюве, Гумбольта и другіе высокіе авторитеты. Въ этомъ видѣ такое утвержденіе невѣрно. Кьюве говоритъ слѣдующее: «человѣкъ приспособленъ, повидимому, къ питанію преимущественно плодами, корнями и другими сочными частями растений». Такимъ образомъ хлѣбныя зерна тоже должны бы входить въ составъ его пищи, но «овладѣвши огнемъ» говоритъ тотъ же Кьюве, «человѣкъ подучилъ возможность питаться всякою пищею». При настоящихъ условіяхъ наилучшее для человѣка пищею дѣйствительно слѣдуетъ считать пищу смѣшанную, раститель-

но-животную, но статистика показываетъ, что только сравнительно малая часть человечества имѣютъ возможность питаться смѣшанною пищею; рабочіе классы повсюду волею или неволею суть вегетарианцы, доказывая тѣмъ, что растительная пища способна поднять каждую работу. Кромѣ того, доказано, что въ Европѣ оказалось уже явленіе, называемое экспансией — и состоящее въ уменьшеніи относительнаго числа скота. Въ Азій это явленіе уже почти совершилось, особенно въ наиболѣе культурныхъ и населенныхъ ея странахъ, а именно въ Китаѣ и Японіи. Происходитъ это вслѣдствіе естественнаго увеличенія населенія и постепеннаго расширенія земледѣлія, а также фабричнаго и заводскаго производствъ. Такимъ образомъ волею или неволею человечество влечется, въ болѣе или менѣе отдаленномъ будущемъ къ вегетарианству. Соображая все сказанное, приходится признать, что вегетарианство, несмотря на возраженія многихъ докторовъ и физиологовъ, имѣетъ вполне реальныя основанія, какъ научныя, такъ и культурно-историческія. Къ числу научныхъ данныхъ въ пользу вегетарианства необходимо еще присоединить доказательства, почерпнутыя изъ сравненія организаціи человѣка и ближайшихъ къ нему животныхъ, а именно человекоподобныхъ обезьянъ (гориллы, оранга, чимпанзе и пр., см. эти слова). Противники вегетарианства, во что бы то ни стало, сравниваютъ зубную систему и органы пищеваренія человѣка съ зубами и пищев. орг. не ближайшихъ къ человѣку животныхъ, а весьма отъ него далекихъ, напр., свиньи, зубы и пищеварительный орг. которой, впрочемъ, вовсе и не сходны съ человѣческими. Что же касается до человекоподобныхъ обезьянъ, то ихъ зубная система и орг. пищев. поразительно сходны съ человѣческими. По всѣмъ же свѣдѣніямъ имѣющимся о назв. обезьянахъ, они питаются въ дикомъ состояніи исключительно растительною пищею, преимущественно плодами. Поклонники вегетарианства называютъ его часто ученіемъ о согласной съ природою жизни (Naturgemässes Leben), проповѣдая не только воздержаніе отъ животной пищи, но и всякую трезвость. Они указываютъ на слабую болѣзненность въ своей средѣ, на опасное возбужденіе страстей, вызываемое животною пищею, наркотиками, алкоголическими напитками и т. д. Съ этической точки зрѣнія, говорятъ они, самое убіеніе животныхъ для употребленія въ пищу ихъ мяса, представляетъ нѣчто несогласное съ природою человѣка.

Общества покровительства животнымъ доказываютъ, что культурные народы давно признаютъ необходимость убіенія животныхъ за печальную необходимость. Общества эти стремятся сколько возможно болѣе уменьшить, даже совершенно устранить страданія убиваемыхъ или обреченныхъ на работу животныхъ. Вегетарианцы доходятъ въ указанномъ отношеніи до крайности, осуществленіе которой въ настоящее время не мыслимо; но въ будущемъ человечество, силою вошей, все болѣе и болѣе будетъ приближаться къ идеямъ вегетарианцевъ даже и относительно убіенія животныхъ, такъ какъ оно постепенно превратится изъ

некрофаговъ — потребителей мертвечины (выраженіе вегетаріанцевъ) въ потребителей плодовъ и овощей. Антивегетаріанцы, обсуждая вопросъ о печальной необходимости убивать животныхъ, доходятъ до другой крайности. Призывая на помощь ученіе о такъ называемой «борьбѣ за существованіе», они утверждаютъ, что въ этой борьбѣ, и только въ ней, заключается залогъ прогресса, залогъ усовершенствованія. Видя повсюду непрерывную битву всѣхъ противъ всѣхъ, они готовы считать, что именно борьба поддерживаетъ въ природѣ здоровую, свѣжую жизнь, а миръ производитъ болѣзненность и гниль. Правильная точка зрѣнія, очевидно, лежитъ между приведенными крайностями, ибо человечество очевидно стремится къ упраздненію всякой борьбы въ своей средѣ, усиливая въ то же время свою борьбу съ окружающими, общеземными условиями. Итакъ, вегетаріанцы неправы только въ томъ отношеніи, что они полагаютъ возможнымъ осуществить свое ученіе въ наше время, когда условия для этого мало благоприятны, что, впрочемъ, не только не вредно, но въ высшей степени полезно, ибо они разрабатываютъ способы питанія и вообще образа жизни, къ которому человечество должно будетъ примкнуть неминуемо въ болѣе или менѣе далекомъ будущемъ.

Первое и самое знаменитое вегетаріанское общество основано въ Англіи въ 1847 году въ Манчестерѣ—это именно «The vegetarian society». Оно имѣетъ развѣтвленія по всей Великобританіи и Сѣверной Америкѣ. Издастъ множество книгъ ради пропаганды своего ученія и въ томъ числѣ журналъ: «The dietetic reformer and vegetarian messenger, the monthly Journal of the vegetarian Society». Въ Германіи и Швейцаріи также имѣются свои вегетаріанскія общества. Они менѣе распространены въ странахъ болѣе южныхъ: въ Италиі, Испаніи, гдѣ мясная пища вообще въ гораздо меньшемъ употребленіи, чѣмъ въ Сѣверной Европѣ. Во Франціи, гдѣ собственно началась вегетаріанская проповѣдь, оно стало распространяться сравнительно недавно, такъ какъ и тамъ мясная пища далеко не такъ распространена, какъ въ болѣе сѣверныхъ странахъ. Въ Россіи хотя и имѣются вегетаріанцы, но общества еще нѣтъ. Ученіе это, однакоже, все болѣе и болѣе распространяется, и число его adeptовъ, не считая народныхъ массы, которые повсюду держатся растительной пищи, должно считать десятками тысячъ. Въ Англіи, Германіи, Австріи и Швейцаріи имѣются специально для вегетаріанцевъ приспособленныя гостиницы (отели), въ одномъ Лондонѣ до 80 и ресторановъ въ Англіи до 60. Такія же учрежденія находятся и въ остальныхъ среднеевропейскихъ странахъ. Усилия вегетаріанской кухни направлены къ тому, чтобы придать растительной пищѣ возможно большую питательность и удобоваримость. Обращается вниманіе также на вкусность и разнообразіе. Въ гостиницахъ стараются удовлетворить и остальныхъ требованіямъ вегетаріанцевъ: обилію чистаго воздуха, приспособленіямъ къ физическимъ упражненіямъ и т. д. Литература вегетаріанства весьма обширна. Одно манчестерское общество имѣетъ въ годъ до 50000 франковъ, употре-

бляемыхъ имъ преимущественно на изданіе книгъ. Приводимъ заглавія нѣкоторыхъ изъ этихъ изданій: Gleises, «Thalysia ou la nouvelle existence» (Парижъ, 1821, изд. 2, 1842, 3 части); Bonnegoy (du Vexin), «Le végétarianisme ou le régime végétarian rationnel» (Парижъ, 1891); «The vegetarian Society's Annual» (Манчест.; «Vegetarische Rundschau» (съ 1881); Carlotta Schulz, «Vegetarisches Kochbuch» (Берлинъ, 1891); А. Н. Бекетовъ, «Питаніе человека въ настоящемъ и будущемъ» (Спб., 1879); А. Kingsford, «Die Pflanzennahrung bei den Menschen» (Лейпцигъ, 1891, переводъ съ англійскаго доктора Адергольда).

А. Бекетовъ.

Вегетативная точка—точка возрастанія у растений. См. Возрастаніе растений.

Вегетативные органы—органы прозябанія, вѣрнѣе органы питанія растений (см. это сл.).

Вегетативный періодъ—см. слова Возрастаніе растений и Географія растений.

Вегетанія.—Слово, взятое съ латинскаго, употребляется иногда вмѣсто слова растительность или вмѣсто слова прозябаніе и даже ростъ.

Вегетій или Вевцій, по прозванію Претекстатъ, римскій сенаторъ IV в. по Р. Х., перевелъ на латинскій языкъ Ѳемистіеву парабразу обѣихъ аристотелевыхъ аналитикъ. Цитируется Боэціемъ.

Вл. С.

Вегетій (Флавій)—древній латинскій писатель о военномъ дѣлѣ; жилъ въ концѣ IV в., въ царствованіе Валентиніана II, и принадлежалъ знатному роду. Важнѣйшее изъ его сочиненій: «De re militari libri quinque» (О воен. дѣлѣ, 5 книгъ). Оно, по словамъ самого автора, представляетъ извлеченіе изъ Катона Пятора, Корнелія Цельса, Фронтиня и Патерна и изъ учрежденій императоровъ Августа, Траяна и Адриана. Сочиненіе это даетъ ясное и полное понятіе о воен. искусствѣ римлянъ, но писано въ то время, когда искусство это клонилось уже къ упадку. Сочиненія В. имѣли множество изданій. На русскомъ языкѣ: «Военныя правила Вегетіевы» (перев. съ французскаго Сергѣемъ Глѣбовымъ, Спб., 1764 г.).

Вегла—рѣка Новгородской губ., Боровицкаго уѣзда, прав. притокъ Мсты. Длина теченія около 50 верстъ; она впадаетъ въ Мсту при Потерпѣлицѣ. Паденіе рѣки весьма сильно. Въ ней находили рѣчной жемчугъ.

Вегля (Янъ Радъсербъ)—сербо-лужицкій современный писатель, весьма плодовитый и послѣ Зейлера наиболѣе популярный между сербо-лужицкими поэты, помѣщавшій свои стихотворенія въ журналѣ «Časopis Matice serbskeje», который издается съ 1848 г.

Вегнеръ (Вильгельмъ Wägner)—нѣмецкій писатель. Изъ его сочиненій переведены на русскій языкъ «Римъ» (1873) и «Эллада» (1868).

Вегнеръ (Левъ)—польскій историкъ, род. въ Познани 1824, умеръ въ 1873 г. Онъ учился сперва въ Познани, потомъ съ 1844 г. посѣщалъ юридическій факультетъ бреславльскаго университета. Напечаталъ: «Jan Ostrogóg i jęgo pamiętnik» (1859), «Konfederacja 1792 g. w Środzie» (1863), «Bitwa pod Maciejowicami»

(1863), «315 maja 1791 r.» (1865), «Sejm Grodzieński» (1866), «Stefan Garczyński woj. pozn.» (1871), «Bitwy pod Racławicami i Szczekociami», «Hugo Kollataj», «Tadeusz Rejtan» (1873).

Вегшейдеръ (Юл.-Авг.-Людв. Wegscheider) — известный протестантский богослов, главный представитель старого рационализма, род. в 1771 г., был профессором богословия сначала в Рингелн, а потом в Галле, где, вместе с Гезениусом, привлекал массу слушателей. Написал: «Einleitung in das Evangelium des Johannes» (Геттинг., 1806); «Der erste Brief des Paulus an den Timotheus, neu übersetzt und erklärt, mit Beziehung auf die neuesten Untersuchungen ueber die Authentie desselben» (Геттинг., 1810; здесь опровергаются сомнения Шлейермахера в подлинности этого послания); «Institutiones theologiae christianae dogmaticae» (Галле, 1815; 8-е издание, 1844; немецкий перевод Вейтса, Галле, 1831). Последнее сочинение является как бы нормальной догматикой рационализма. † 1849.

Веда (стар.)—древняя единица. Так в расходной книгѣ новгородскаго Софійскаго дома, 1548 г., записано: «куплено дровъ 800 ведъ, а денегъ дано за тѣ дрова 25 рублевъ въ московское число. Купленъ дчанъ дровъ на сарай, а денегъ дано 47 алтынь безъ 2 денегъ, въ московское число». Тутъ цѣна В. выходитъ 7 денегъ, почему въ дчанѣ содержалось 40 В. Въ томъ же памятникѣ ведами считаются и бревна. Веда, или ведо (видо, вѣдо), отличалась отъ дуба и отъ плота, какъ видно изъ акта 1571 года.

Прзр.

Веданги—название некоторыхъ отраслей (числомъ шесть) древней ведійской литературы, изъ разряда Сутръ (Sûtra—правило), приносящихъ къ Ведамъ. По выраженію брахмановъ, это «шесть членовъ» Ведъ (Vedānga=Veda+anga—членъ), необходимыхъ для правильного чтенія и пониманія Ведъ и ихъ богослужебнаго употребленія. Собственно говоря—это шесть доктринъ или дисциплинъ (а не опредѣленныхъ книгъ): 1) Шикша (Śikshā—ортоэзія, произношеніе). Къ этому разряду принадлежали такъ наз. Пратипаткхья (Prātīśākhya), или грамматическіе трактаты о различныхъ фонетическихъ особенностяхъ ведійскихъ текстовъ. 2) Чхандасъ (Chandas—метр): сочиненія по метрицѣ Ведъ. 3) Вьякарана (Vyākaraṇa—грамматика): сочиненія по ведійской грамматикѣ; 4) Нирукта (Nirukta—этимологія, словотолкованіе); 5) Джьотиша (Jyotiṣha—астрономія): различные астрономическіе трактаты, устанавливавшіе священный календарь, необходимыхъ для отравленія культа, и 6) Кальпа (Kalpa—церемоніаль, ритуаль): описанія различныхъ церемоній и обрядовъ при большихъ жертвоприношеніяхъ (Шраута, или Кальпа Сутра: Śrāuta или Kalpa-Sûtra), при домашнемъ богослуженіи (Grihya-Sûtra) и т. д.

С. Буличъ.

Веданта—одна изъ шести главныхъ школъ индійской философіи. Слово vedānta значитъ конецъ ведъ. Первоначально это названіе относилось къ трактатамъ философскаго и мистическаго содержанія, помѣщавшимся въ концѣ

Ведъ, въ числѣ такъ называемыхъ брахманъ*). Большая часть этихъ теософическихъ трактатовъ обозначалась также какъ тайное ученіе—упанишадъ (см. это слово). Впослѣдствіи эта древняя ведійская теософія послужила основаніемъ и священнымъ авторитетомъ для ортодоксальной школы индійской метафизики, къ которой и перешло названіе веданта. Иначе она называется uttara-tīhānsā, т. е. вторая миманза, въ отличіе отъ первой, rūgva-tīhānsā, содержащей религиозно-практическую часть ортодоксальнаго брахманизма (слово tīhānsā значитъ усидчивое изслѣдованіе). Время возникновенія веданты или второй миманзы, какъ систематическаго ученія, неизвестно, но во всякомъ случаѣ принадлежитъ къ эпохѣ послѣ-буддійской, такъ какъ уже въ древнѣйшемъ ведантійскомъ сочиненіи—Брахма-Сутрѣ—встрѣчается, между прочимъ, полемика съ буддистами по вопросу о реальности вѣшняго міра. Названное классическое сочиненіе ведантизма написалъ, по преданію, мудрецъ Бадараяна (по некоторымъ—Бьяса), а комментариемъ снабдилъ Санкара (или Санкарачарья). О времени жизни перваго совершенно ничего неизвестно, Санкара же, по общепринятому мнѣнію, жилъ около VIII в. по Р. X.

По ученію веданты (какъ оно излагается въ Брахма-Сутрѣ и комментаріи Санкары), истиннаго вѣднія (vidyā) есть откровеніе (gruti). Откровеніемъ признается здѣсь все содержаніе Ведъ, которыя произошли раньше міра, изъ дыханія верховнаго существа (Брахмы), и лишь записаны впослѣдствіи древними святыми мудрецами (rishi). Какъ дѣйствительнымъ источникомъ и авторитетомъ, ведантійскіе философы пользуются лишь позднѣйшею, теософическою частью Ведъ, т. е. упанишадями. Для поясненія и дополненія того, что дано въ откровеніи, служатъ преданіе (smṛiti), куда относятся, между прочимъ, книги Ману и Багавадгита (теософическій эпизодъ въ Магабхаратѣ). Хотя откровеніе содержится въ Ведахъ, но одно изученіе священнаго текста не даетъ само по себѣ истиннаго разумнія: требуются еще иныя, предврательныя условія. Таковы: 1) различіе между вѣчнымъ и невѣчнымъ бытіемъ; 2) отреченіе отъ всякой вѣшной награды въ семь міръ и въ будущемъ; 3) обладаніе такъ наз. шестью средствами: спокойствіемъ духа, умирностью, отрѣшенностью, терпѣніемъ, сосредоточенностью, вѣрою; 4) стремленіе къ избавленію. Помимо этихъ нравственныхъ условій, сохраняются въ силѣ и общественныя ограниченія. Какъ ортодоксальная система, связанная съ реакціоннымъ движеніемъ противъ уравнивательныхъ принциповъ буддизма, В. допускаетъ въ число своихъ адептовъ только дважды-рожденныхъ членовъ высшихъ кастъ, отрицающъ у судръ всякую правоспособность къ познанію истинны; зато среди искателей высшаго вѣднія отводится мѣсто богамъ индійскаго пантеона.

Истина, познаніе которой есть высшая цѣль (правоспособныхъ) людей и боговъ, есть внут-

*) Брахманы (brāhmanam)—пояснительная и дополнительная часть Ведъ (о составѣ Ведъ см. ниже подъ этимъ словомъ).

реннее единство всего сущаго и тождество между познающим субъектом и абсолютным существом. Эта истина выражается въ трехъ формулахъ, взятыхъ ведантою изъ упанишадъ: 1) сущее оно, только одно—безъ другого; 2) это—ты (*tat tuam asi*), 3) я есмь брахма (*aham brahma asmi*). Множественность отдѣльныхъ существъ и вещей есть произведение невѣдѣнія (*avidya*). Знающій истину во всемъ видитъ одно, и себя самого, свой духъ (*âtman*) сознаетъ тождественнымъ съ верховнымъ духомъ (*parama-âtman*). Хотя св. писаніе (т. е. упанишадъ) представляетъ Брахму двояко: какъ качественного (*sâdhanam*), напр. хотящаго, видящаго, дѣйствующаго, и какъ безкачественнаго (*nirgunam*), напр. нематеріальнаго, безпространственнаго и т. п.; но только это второе отрицательное пониманіе соответствуетъ Брахмѣ, какъ предмету истиннаго вѣдѣнія, первое же относится къ нему лишь какъ къ предмету богопочитанія. Всякое опредѣленное свойство, приписанное абсолютному существу, нарушаетъ его безусловное единство. Тѣмъ не менѣе, чтобы не свести верховное начало къ пустому отвлеченію, ведантисты утверждаютъ его какъ сущее, мыслящее, блаженное. Но это значить только, что оно не лишено бытія въ томъ смыслѣ, какъ лишены его предметы вымышленные (т. е. оно не есть фикція), что оно не лишено мышленія, какъ лишены его (или представляются лишены) предметы бездушные, и, наконецъ, что оно не лишено блаженства, какъ низшія сградательныя существа. А такъ какъ, съ другой стороны, слова: бытіе, мышленіе, блаженство употребляются обыкновенно невѣдущими людьми въ смыслѣ неподобающемъ истинно сущему, то правильнѣе о семъ послѣднемъ говорить, что оно не есть ни сущее, ни несущее, ни мыслящее, ни немыслящее, ни блаженное, ни неблаженное. Ученіе о двоякомъ познаніи брахми, какъ *sâdhanam* и какъ *nirgunam*, имѣетъ свою ближайшую аналогію въ александрийской и патристической философіи, именно въ различіи между положительнымъ богословіемъ (*θεολογία καταφατικὴ*) и отрицательнымъ (*θ. ἀποφατικὴ*).

На вопросъ: какимъ образомъ изъ абсолютно-единаго, неопредѣленнаго и безкачественнаго духа происходитъ призракъ множественнаго и разнообразнаго бытія—міръ «именъ и формъ» (*nâma-rûpam*)—В. отвѣчаетъ, съ одной стороны, философскою мыслью о вѣчномъ бытіи въ абсолютно-единомъ потенциальной множественности творческихъ силъ (*śakti*); эта мысль, напоминающая Платона и Аристотеля, несогласима, однако, съ основнымъ положеніемъ В., что всака множественность и опредѣленность есть произведение невѣдѣнія, т. е. субъективный обманъ. Съ другой стороны, на этотъ главный метафизическій вопросъ В. отвѣчаетъ поэтическими образами, не совсѣмъ совпадающими между собою по смыслу. Такъ, Брахма представляется то какъ волшебникъ или фокусникъ, забавляющійся фантазмагоріей или жужжащаго міра, то—какъ паукъ, твущій изъ самого себя паутину мировыхъ законовъ и явленій.

Съ точки зрѣнія послѣдовательнаго ведантизма вся космологія должна сводиться къ

утвержденію тождества міра и абсолютнаго существа. Эта истина доказывается въ Брахма-сутрѣ посредствомъ анализа понятія причинности, изъ котораго явствуетъ, что міръ не можетъ быть дѣйствіемъ или произведеніемъ Брахмы, а что Брахма и міръ суть одно и то же въ двухъ аспектахъ: вѣдѣніе и невѣдѣніе. Какъ путникъ въ тѣхъ принимаетъ толстую веревку за змѣю, такъ человѣкъ, лишенный истиннаго вѣдѣнія, принимаетъ міръ за что-то самостоятельно существующее и отличное отъ Брахмы. Подобнымъ образомъ и психологія ведантийская должна лишь показывать, что наша душа въ истинной своей сущности есть тотъ же Брахма, всеединый духъ. Наконецъ, къ тому же сводится и ученіе объ избавленіи (*moksha*): человѣкъ избавляется отъ зла и страданія не дѣлами и размышленіями, а лишь познаніемъ единой истины, что есть только абсолютное существо, что оно и онъ самъ—одно и то же, и что все прочее существуетъ для него лишь до тѣхъ поръ, пока не постигнута его обманчивость, какъ та мнимая змѣя пугаетъ путника лишь до тѣхъ поръ, пока онъ не увидаль свою ошибку.

Тѣмъ не менѣе, рядомъ съ этимъ истинно-ведантийскимъ положеніемъ мы находимъ въ Брахма-Сутрѣ сложную систему космологіи, психологіи и эсхатологіи, съ подробнымъ ученіемъ о переселеніи душъ, о «пути отцевъ» (*pitriyâna*) и «пути боговъ» (*devayâna*). Такая непослѣдовательность объясняется тѣмъ, что веданта, какъ ортодоксальная философія привилегированныхъ кастъ, не могла разорвать съ существующими традиціями и должна была включить въ свой составъ ученія, необходимыя для народнаго богопочитанія и практической нравственности. Всѣ эти экзотерическія ученія, основанныя частью на древнихъ вѣрованіяхъ народа, частью на эмпирическихъ наблюденіяхъ и элементарныхъ научныхъ общеніяхъ, не имѣютъ ничего характернаго собственно для философіи Ведантъ.

Главный источникъ для изученія В.—Брахма-Сутру, издали Рёръ и Рама-Нараяна Видьяратна («*Bibliotheca Indica*», Калькута, 1863). Существуютъ неполные переводы: *Bal-lantyne*, «*Aphorisms of the Vedanta*» (Мирза-поръ, 1851), *Valerjea* (Кальк., 1870), въ сборникѣ «*Shad - darşana - cintanika*» (Бомбей, съ 1877 г.), также голландскій переводъ *A. Bruining's*, въ «*Bijdragen tot de Taal-Land-en Volkenkunde van N-Indië*».

Литература: *Colebrooke*, «*On the philosophy of the Hindus*» («*Miscellaneous essays*», II, съ примѣчаніями *Cowell's*); *Windischmann*, «*Sancara*» (Боннъ, 1833); *Bruining*, «*Bijdrage tot de kennis van den Vedanta*» (Лейденъ, 1871); *Regnaud*, «*Le système Vedanta*» («*Revue philosophique*», 1877—9). Наконецъ, превосходное сочиненіе *Paul Deussen*, «*Das System der Vedanta, nach den Brahma-Sûtra's des Bâdarâyana und dem Commentare der Çankara über dieselben, als ein Compendium der Dogmatik des Brahmanismus*» (Лейпцигъ, 1883).

Владиміръ Соловьевъ.

Веддель (Георгъ д'Альжернонъ) — ботаникъ, род. въ 1819 г., умеръ 22 іюля 1877 г. въ Пуатье. Работы его систематическія и ка-

саются преимущественно американской флоры; главнѣйшія изъ нихъ: «Histoire naturelle des Quinquinas ou Monographie du genre Cinchona» (Парижъ, 1849); «Additions à la Flore de l'Amérique du Sud» (Парижъ, 1850); «Monographie de la famille des urticées» (Парижъ, 1856); «Chloris andina. Essai d'une Flore de la région alpine des Cordillères et de l'Amérique du Sud» (Парижъ, 1855—57).

Веддель (Weddel) — англійскій морякъ, извѣстный своими путешествіями по Южному Ледовитому океану для ловли морскихъ звѣрей (1819—24); въ послѣднемъ путешествіи (1823) онъ достигъ наибольшей южн. широты въ 74°51', при 83°50' долг. (отъ Гринвича). В. оставилъ описаніе острововъ Фалландскихъ, Оркандскихъ и Шетландскихъ и мыса Горна.

Веды (Weddas) — первобытное племя Цейлона, живущее, въ небольшомъ числѣ особей, въ восточной части острова, въ лѣсной области Велла-ратъ. Держась вдали отъ городовъ, занимаясь, главнымъ образомъ, охотой, они живутъ какъ дикари, ходятъ нагіе (прикрывая только нижнюю часть живота) и устраиваютъ себѣ жилища въ пещерахъ или въ большихъ хижинахъ изъ древесной коры и вѣтвей. Съ давнихъ поръ они привлекали вниманіе путешественниковъ и образованныхъ европейцевъ, живущихъ на Цейлонѣ, тѣмъ болѣе, что у мѣстныхъ жителей, сингалезовъ и тамилловъ, ходятъ о нихъ разнообразныя толки, а между тѣмъ доступъ къ этимъ дикарямъ довольно труденъ, и чистыхъ, несмѣшанныхъ представителей ихъ удается встрѣтить рѣдко. Названіе этого народа «ведда», данное ему сосѣдями — индо-европейскаго происхожденія: по словамъ И. П. Минаева оно объясняется изъ сингалезскаго слова «veddi» — лѣсъ, которое, въ свою очередь, можно сблизить съ палийскимъ «veddha» (санскр. — «yadha») — «охотникъ», отъ корня «yadh» — бить. Такимъ образомъ, «ведды» значить «народъ стрѣлковъ», или «народъ лѣсной, лѣсовики». Дѣйствительно, они живутъ въ лѣсахъ и промышляютъ себѣ добычу помощью длиннаго лука и стрѣлы; послѣднія снабжены желѣзными наконечниками, добываемыми у сингалезовъ, въ обмѣнъ на продукты охоты и дикій медъ. По стариннымъ извѣстіямъ, эта торговля нѣкогда была нѣмой, т. е. В. складывали принесенные ими продукты въ извѣстномъ мѣстѣ и уходили, а сингалезы брали что имъ нужно и оставляли въ обмѣнъ — желѣзные наконечники, топоры, горшки и т. п. Языкъ В. въ настоящее время, повиданому, не отличается существенно отъ сингалезскаго, который причисляется лингвистами къ группѣ языковъ индо-европейскихъ. В. — небольшого роста (по даннымъ, сведеннымъ Вирховымъ, въ среднемъ, мужчины имѣютъ 1537 мм., женщины 1448 мм.), но крѣпкаго, мускулистаго сложенія. Цвѣтъ кожи темно-коричневый, нѣсколько темнѣе чѣмъ у сингалезовъ. Волоса черныя, слегка волнистыя, но не курчавы; они носятъ длинными, нѣчесанными, и падаютъ въ изобилии на плечи. Попадаютъ особи съ бородами и съ волосатыми тѣломъ. Черты лица не отличаются значительно отъ сингалезовъ; только носъ часто плосковатъ и губы толстыя. Отъ боль-

шой копны волосъ (особенно у мужчинъ) голова В. кажется большой, но на самомъ дѣлѣ она мала. По даннымъ, собраннымъ Вирховымъ на двухъ десяткахъ череповъ въ разныхъ музеехъ, вмѣстимость черепа у В. въ среднемъ очень мала (1261 куб. сант.; у мужчинъ 1336, у женщинъ 1201 к. с.), хотя попадаются особи съ болѣе развитымъ черепной полостью. Форма черепа узкая (долихоцефалическая), приближающаяся къ формѣ черепа сингалезовъ. Вообще, Вирховъ считаетъ вѣроятнымъ, что сингалезы произошли отъ смѣшенія В., первобытныхъ насельниковъ Цейлона, съ выходцами изъ Индіи. Онъ находитъ, что, какъ сингалезы, такъ и В. отличаются по типу отъ тамилловъ, населяющихъ теперь сѣверную треть острова, а равно встрѣчающихся и въ южныхъ его городахъ, но происшедшихъ отъ другаго индостанскаго племени, переселившася на Цейлонъ въ болѣе позднюю, уже историческую эпоху. Ближайшихъ родичей В., по мнѣнію Вирхова, слѣдуетъ искать въ средѣ племени дравидовъ Индостана или даже, можетъ быть, въ средѣ еще болѣе древняго, до-дравидскаго населенія Передней Индіи. Въ настоящее время большинство В. смѣшалось съ сингалезами и тамилами, и чистые В., по мнѣнію нѣкоторыхъ изслѣдователей, уже почти исчезли, или исчезнутъ въ ближайшемъ будущемъ.

Бытъ В. весьма мало извѣстенъ. Религія ихъ, по словамъ сингалезовъ, ограничивается смутнымъ вѣрованіемъ въ нѣкоторыхъ злыхъ духовъ; но по другимъ извѣстіямъ у нихъ есть опредѣленные религіозныя предствленія и названія боговъ. Минаевъ могъ подтвердить собственными наблюденіями, что они обладаютъ только зачатками счета, доходя лишь до трехъ и, во всякомъ случаѣ, сбиваясь на девять и дальше. У нихъ есть заунывные, монотонныя пѣсни и однообразный танецъ, причѣмъ они толкутся на одномъ мѣстѣ, постепенно ускоряя темпъ, тряся головою, кружась и поднимая то одну, то другую ногу. Въ отличіе отъ окружающихъ ихъ племенъ сингалезовъ (буддистовъ), тамилловъ и мавровъ (магометанъ), однаково признающихъ многоженство, В. ограничиваются одной женой — совершенно какъ обезьяны, какъ выразился одинъ мавръ. У нихъ дозволяется жениться на младшей сестрѣ, тогда какъ старшая сестра почитается наравнѣ съ матерью. Минаевъ могъ убѣдиться изъ разспросовъ, что тетку они называютъ однимъ именемъ съ матерью, и что у нихъ нѣтъ особаго слова для «дяди», что, повиданому, указываетъ на особый, патриархальный строй семьи. — Племя В. представляетъ еще загадку въ томъ отношеніи, что оно, несмотря на давнее сосѣдство съ племенами болѣе культурными, сохранило до настоящаго времени образъ жизни дикарей-охотниковъ, не знающихъ домашнихъ животныхъ (кромѣ собакъ) и лишь подъ ближайшимъ влияніемъ сингалезовъ дѣлающихъ кое-гдѣ попытки къ земледѣлю.

См. R. Virchow, «Ueber die W. von Ceylon», въ «Abhandl. der K. Akademie der Wissen. zu Berlin» (1891, с. 3 табл.); И. П. Минаевъ, «Очерки Цейлона и Индіи» (ч. I, 1878, гл. VI);

Sarasin, въ «Verh. d. Gesellsch. für Erdkunde zu Berlin» (XVIII, 1891).

Ведкинъ (Авт.-Христианъ Wedekind)—нѣмецкій историкъ, род. въ 1763 г., занималъ судебныя должности въ Ганноверѣ. Во время французскаго владычества онъ управлялъ подпрефектурой округа Люнебурга; позже былъ начальникомъ люнебургскаго дворнянской академіи. Ум. въ 1845 г. Онъ участвовалъ въ вагнеровскомъ изданіи «Chronicon» епископа Дитмара Мерзебургскаго (Нюрнбергъ, 1807), написалъ «Welthistor. Erinnerungsbätter» (2 изд., Люнеб., 1845), «Handbuch der Welt und Völkergeschichte» (Люнебургъ, 1814, 3 изд. 1824), «Chronol. Handbuch der neuern Geschichte» (2 т., Люнеб., 1816) и др. В. учредилъ преміи за лучшія работы по нѣмецкой исторіи, чрезъ каждыя десять лѣтъ по три преміи въ 1000 тал. каждая.

Ведкинъ (Георгъ - Вильгельмъ Wedekind, 1796—1856)—извѣстнѣйшій нѣмецкій лѣсоводъ; учился въ дрейсигаккерской лѣсной академіи, въ войну 1813—14 г. былъ офицеромъ генеральнаго штаба, а затѣмъ служилъ по лѣсной части въ Гессенъ-Дармштадтѣ, гдѣ организовалъ лѣсное управленіе. Съ 1852 г.—въ отставкѣ. Вмѣстѣ съ Гундесгаеномъ и Карломъ Гейеромъ, В. положилъ прочное основаніе наукѣ лѣсоводства. Его «Статика лѣсоводства» (въ «Neue Jahrbuch der Forstkunde», I тетр., 1826), въ которой онъ убѣдительно доказываетъ не только возможность, но и необходимость измѣрять дѣйствующія въ лѣснѣ производствѣ силы результатами ихъ дѣйствія, т. е. послѣдствіями самаго хозяйства, появилась на нѣсколько мѣсяцевъ раньше «Лѣсной Энциклопедіи» Гундесгаена, гдѣ впервые подробно изложено содержаніе новой науки. Не менѣе важны заслуги В. по организациіи общества южно-герман. лѣсныхъ хозяевъ и устройству первыхъ съѣздовъ дѣятелей по лѣсному хозяйству; высоко цѣнятся и сорокалѣтняя дѣятельность его какъ ученаго-спеціалиста и редактора нѣсколькихъ журналовъ и разныхъ періодическихъ изданій: съ 1819 по 1821 годъ онъ издавалъ, вмѣстѣ съ Лауропомъ, «Beiträge zur Kenntniss des Forstwesens in Deutschland» (4 тома), съ 1828 до 1855 г.—«Neue Jahrbücher der Forstkunde» (61 книжка, изъ коихъ 3, вмѣстѣ съ Беленомъ) и съ 1847 по 1856 г.—«Allgemeine Forst- und Jagdzeitung». Во всѣхъ этихъ изданіяхъ помѣщено очень много статей, написанныхъ В. и замѣчательныхъ по своимъ научнымъ достоинствамъ. Изъ остальныхъ ученыхъ трудовъ его главнѣйшіе слѣдующіе: «Versuch einer Forstverfassung im Geiste der Zeit» (1821); «Anleitung zur Forstverwaltung und zum Forstgeschäftsbetriebe» (1831); «Ueber Liberalität und Popularität in Forstsachen» (1832); «Anleitung zur Betriebsregulierung und Holzertragschätzung der Forste» (1834); «Gesetze, Verordnungen und sonstigen Vorschriften über Verwaltung der Communal-Waldungen Grossherzogthum Hessen» (1837); «Umriss der Forstwissenschaft für Staatsbürger und Staatsgelehrte» (1838); «Instruktion für die Betriebsregulierung und Holzertragschätzung der Forste durch Beispiele erläutert» (1839); «Die Fachwerksmethoden der Betriebsregulierung und Holzer-

tragschätzung der Forste» (1843); «Encyclopädie der Forstwissenschaft» (1848) и «Beitrag zur Geschichte des Forstwesens im Grossherzogthum Hessen» (1852). В. *Собичевскій*.

Ведкинъ (Георгъ-Христианъ-Готтлибъ Wedekind)—докторъ и писатель (1761—1831), изучалъ медицину въ Геттингенѣ, былъ профессоромъ медицины въ Майнцѣ, послѣ завоеванія этого города французами перешелъ на французскую службу. Онъ написалъ нѣсколько политическихъ сочиненій: «Bemerkungen ueber das Jakobinerwesen», «Frankreichs oekonomischer und polit. Zustand und dessen Konstitution vom dritten Jahre der Republik» (нѣм. и фр., Страсб., 1796) и «Vertraute Briefe ueber die Revolution vom 18 Brumaire» (1800). Съ 1808 г. онъ былъ лейбъ-медикомъ великаго герцога гессенскаго. Изъ его сочиненій слѣдуютъ еще отмѣтить: «Allgemeine Theorie der Entzündungen und ihrer Ausgänge» (Лейпцигъ, 1791), «Nachricht über das französ. Kriegshospitalwesen» (Лейпцигъ, 1797), «Ueber den Wert der Heilkunde» (Дармштадтъ, 1816), «Prüfung des homöopathischen Systems von Hahnemann» (Дармштадтъ, 1822), «Ueber den Wert des Adels» (2 т., Дармштадтъ, 1818), «Bruchstücke über Religion» (т. же, 1817), «Der Pythagoreische Orden» (1820).

Ведель (Anders Sörensen Vedel)—одинъ изъ замѣчательнѣйшихъ людей Даніи XVI ст., родился въ 1542 г. въ городѣ Вейле, откуда и получалъ свое прозвище, умеръ въ 1616 году. Сынъ купца, получившій прекрасное образованіе, которое, благодаря своимъ блестящимъ способностямъ, закончилъ необыкновенно рано, уже двадцати лѣтъ отъ роду онъ былъ назначенъ менторомъ къ юношѣ Тихо Браге, послѣдствіи знаменитому датскому астроному, съ которымъ и отправился въ заграничное путешествіе. Затѣмъ онъ занялъ мѣсто придворнаго проповѣдника и въ то же время работалъ надъ различными литературными трудами, въ которыхъ являлся и проповѣдникомъ, и поэтомъ, и археологомъ, и, наконецъ, историкомъ. Онъ первый перевелъ на датскій языкъ знаменитую хроникъ «Saxo Grammaticus'a, т. е. исторію Даніи, написанную этимъ ученымъ писаремъ» епископа Абсалона на латинскомъ языкѣ и поэтому доступную лишь ученымъ. Сдѣлавъ хроникѣ доступную пониманію большинству, Ведель оказалъ огромную услугу родной странѣ: прекрасный по чистотѣ языка и изяществу слога переводъ пробудилъ въ читателяхъ любовь и охоту къ изученію исторіи родины и значительно содѣйствовалъ общему подъему національнаго духа. П. Г.

Ведель (Артемій Лукьяновичъ)—русскій композиторъ и пѣвецъ, родился въ Кіевѣ въ 1770 г. Воспитаніе получилъ въ кievскомъ духовномъ училищѣ, пѣлъ въ архіерейскомъ хорѣ. Чрезъ нѣсколько лѣтъ В. получилъ мѣсто регента этого хора, который и привелъ въ образцовое состояніе. Митрополитъ Самуилъ, вслѣдствіе просьбы московскаго генералъ-губернатора Еропкина выслать ему знатока для устройства капеллы, указалъ на В. Послѣ успѣшной музыкальной дѣятельности въ Москвѣ, В., по смерти Еропкина, вернулся въ Кіевъ, а затѣмъ управлялъ церковнымъ хо-

ромъ корпуснаго генерала Леванидова. Благодаря послѣднему, В. получилъ чинъ капитана, что было большою рѣдкостью для людей вышедшихъ изъ мѣщанскаго класса и занимавшихся исключительно музыкой. Въ 1792 г. В. вышелъ въ отставку и поступилъ послушникомъ въ Киево-печерскую лавру. Монастырская братія радовалась новому сочлену, но В. вскорѣ скрылся изъ монастыря и началъ странствовать по Полтавской, Харьковской и Черниговской губерніямъ. Въ то время въ Малороссіи происходили волненія. Заподозрѣнный въ составленіи политической записки, В., вернувшись въ Кіевъ, былъ арестованъ въ лаврѣ. Хотя ему удалось оправдаться, но за бродяжничество онъ былъ посаженъ въ смиренный домъ, гдѣ впалъ въ меланхолю, которая его не покидала до самой смерти, въ 1806 г. Обладая прекраснымъ теноромъ, В., какъ пѣвецъ, не имѣлъ соперниковъ въ Кіевѣ. Онъ былъ также превосходнымъ скрипачемъ. Въ своихъ духовныхъ композиціяхъ онъ вѣрно передавалъ музыкою характеръ текста. Эти композиціи отличаются выдержанностью духовнаго стиля. Всѣ произведенія В. хранятся въ рукописи въ кievской духовной академіи; изъ нихъ укажемъ два концерта на два хора: «Проповѣдника вѣры» и «Господь пасеть мя» (въ нихъ видно подражаніе Сарти) и десять 4-хъ голосныхъ концертновъ. Изъ мелкихъ духовныхъ произведеній В. лучшее—трио: «Покаянія отверзи ми двери». О В. писалъ: В. Аскочскій («Кіевъ съ древнѣйшимъ его училищемъ и академіею», Кіевъ, 1856), П. Д. Перепелицынъ («Исторія музыки въ Россіи», Спб., 1886) и В. Зубовскій (полная біографія композитора въ рукописи, хранящаяся въ семействѣ Аскочскихъ). *Н. С.*

Ведель (Готтлиб-Магнусъ-Леопольдъ Wedell, † въ 1799 году) — вѣд. лѣсоводъ, ученикъ извѣстнаго Цантира, подъ руководствомъ котораго и началъ свою практическую дѣятельность, посвятивъ ее съ 1776 г. казеннымъ лѣсамъ прусской Силезіи, которыми онъ заведывалъ въ послѣдніе годы жизни съ званіемъ ландегермейстера. Главнѣйшая заслуга В. состоитъ въ устройствѣ этихъ лѣсовъ, начатомъ въ 1777 году и произведенномъ по особому, имъ придуманному, методу, въ которомъ видна попытка соединить устройство по площади съ равномернымъ распредѣленіемъ древесной массы по периодамъ времени—годамъ оборота рубки. В. требовалъ, чтобы въ каждомъ устраиваемомъ лѣсу была произведена отдѣльная бонитировка почвы, независимо отъ классификаціи, принятой при составленіи опытныхъ таблицъ, такъ какъ онъ допускалъ, что почвы, на которыхъ въ насажденіяхъ извѣстной породы, въ одномъ и томъ же возрастѣ, имѣется одинаковый средней приростъ, можно причислять въ различныхъ мѣстностяхъ къ различнымъ классамъ по добротности. Промежутокъ времени, въ теченіе котораго должны быть вырублены всѣ сѣяныя насажденія, В. определялъ чрезъ раздѣленіе площади, занятой сѣянью лѣсомъ, на всю площадь устраиваемой дачи, помножая полученное частное на продолжительность оборота рубки, такъ что размѣръ ежегодной рубки по площади, или

величина годичной лѣсосѣйки, равнялась всей площади дачи, раздѣленной на продолжительность оборота рубки. Проектировать затѣмъ на планѣ раздѣленіе дачи на лѣсосѣйки, пропорціональныя добротности почвы, для отдаленнаго будущаго (второго и слѣдующихъ оборотовъ рубки), В. вычислялъ лѣсной доходъ для перваго оборота такъ: на каждой проектированной лѣсосѣйкѣ онъ определялъ запасъ только сѣяныхъ насажденій, преимущественно посредствомъ срубки пробныхъ площадей; къ найденной суммѣ этихъ запасовъ прибавлялъ, «по соображенію», массу прироста, большую частью весьма незначительную, и общую сумму раздѣлялъ на число лѣтъ, втеченіе которыхъ назначалось вести хозяйство. Такимъ образомъ въ методѣ В. величина лѣсного ежегоднаго дохода опредѣлялась только по массѣ, не обращая вниманія на площадь, но величина вырубки нѣсколькихъ лѣтъ ограничивалась предѣлами извѣстной площади. При вычисленіи дохода В. не принималъ въ расчетъ запасъ молодыхъ насажденій, предполагая что онъ соответствуетъ дѣленію на лѣсосѣйки, проектированному для отдаленнаго будущаго. Въ этомъ заключается главнѣйшій недостатокъ метода, не чуждаго и другихъ ошибочныхъ предположеній. Кромѣ того, сама работа по лѣсоустройству, предписанная Веделемъ, казалась современнымъ ему лѣсничимъ слишкомъ сложными и трудными. Этимъ объясняется почему методъ В. нашелъ весьма ограниченное примѣненіе на практикѣ—по немъ устроены были исключительно одни только казенные лѣса въ Силезіи. Тѣмъ не менѣе труды В. принесли существенную пользу будущему лѣсоустройству: заботы его объ усовершенствованіи лѣсной сѣмки и доведеніе ея до надлежащей степени точности и изданіе съ этою цѣлью особаго «наставленія къ измѣренію лѣсовъ» много помогли при вскорѣ послѣдовавшемъ устройствѣ всѣхъ прусскихъ казенныхъ лѣсныхъ дачъ, а впервые введенное имъ дѣленіе лѣса на отдѣльныя хозяйственныя части, или единицы, не мало способствовало облегченію будущихъ таксаціонныхъ работъ. В. былъ очень скромнъ и, строго относясь къ своимъ работамъ, напечаталъ только одно сочиненіе: «Beurtheilung der Schrift des Herrn von Brocke von Vermehrung des Wachsthum der Bäume in den Forsten» (1775)—остроумную критику на извѣстное въ свое время сочиненіе Брокке. Съ основными положеніями предложеннаго имъ метода лѣсоустройства впервые познакомили специалистовъ въ 1794 году Визенгаверъ.

В. Собищескій.

Ведель (Карль-Генрихъ фонъ Wedell)— прусскій генералъ (1712—1782). Во время Семилѣтней войны замѣстилъ Дона въ командованіи арміею, дѣйствовавшую противъ русскихъ, и былъ разбитъ Салтыковымъ при Кроссенѣ или Циллихау. Въ 1761 г. сдѣланъ военнымъ министромъ и занималъ этотъ постъ 18 лѣтъ.

Ведель-Малховъ (Фридрихъ фонъ Wedell-Malchow)—членъ прусской палаты депутатовъ и германскаго рейхстага (род. 1823); принадлежалъ къ консервативной партіи, состоялъ предсѣдателемъ германскаго сельско-

хозяйственнаго совѣта и бранденбургской ремесленной палаты. Предложенный имъ законъ о биржевомъ надолѣ принятъ рейхстагомъ въ 1885 г. † въ 1890 г. въ Берлинѣ.

Ведель-Псedorfъ (Вильгельмъ, фонъ-Wedell-Piesdorf)—членъ прусской палаты депутатовъ и германскаго рейхстага (род. 1837); занималъ разныя должности по государственному правленію. Онъ принадлежалъ къ числу вождей консервативной партіи и ей преимущественно обязанъ неоднократнымъ избраніемъ въ президенты рейхстага. Въ 1888 году Вильгельмъ II назначилъ его министромъ двора.

Ведель-Ярлсбергъ (Юаннъ-Каспаръ-Германъ)—графъ намѣстникъ норвежскій, род. въ 1779 г., состоялъ на государственной службѣ въ Даніи, владѣлъ графствомъ Ярлсбергъ въ Норвегіи. Во время войны со Швеціей (1808—1809) командовалъ особымъ, собраннымъ имъ самимъ, отрядомъ. Его гуманность до такой степени приобрѣла ему симпатіи шведовъ, что, когда государственный сеймъ въ Эребру въ 1810 г., приступилъ къ избранію наследника престола, нѣсколько голосовъ въ городскомъ и крестьянскомъ сословіи высказались за него. Когда Кильскій миръ 1814 г. отблизилъ Норвегію отъ Даніи, онъ, въ качествѣ члена перваго чрезвычайнаго стортинга въ Христианіи, высказался за соединеніе съ Швеціей. Былъ директоромъ финансоваго, торговаго и пошлиннаго департамента, позже—намѣстникомъ норвежскимъ, съ полномочіями вице-короля. Умеръ въ 1840 г.

Ведень или Ведено—укрѣпленіе въ Большой Чечнѣ, Грозненскаго округа на правомъ берегу р. Хухулауа, самаго нижняго притока р. Сунаж; стоитъ на возвышенной террасѣ. Прежде на этомъ мѣстѣ былъ аулъ, принадлежавшій ичкеринскому обществу Терской области; теперь около укрѣпленія образовалась свобода, соединенная съ Грознымъ большой дорогой. Здѣсь находится горскій судъ, почтово-телеграфное отдѣленіе и живутъ помощникъ начальника округа; въ 1875, 76 и 77 годахъ здѣсь была метеорологическая станція; въ настоящее время она не существуетъ. Высота Веденя—740 м. (2430 ф.) н. ур. м. *Н. К.*

Послѣ разоренія аула Дарго, Ведень въ продолженіе 14 лѣтъ былъ мѣстопробываніемъ Шамиля (см. это имя). Аулъ расположенъ былъ на небольшой полянѣ въ ущельѣ истоковъ Хухулауа, окруженномъ высокими обрывистыми и лѣсистыми хребтами, и представлялъ надежное убѣжище, какъ по природнымъ условіямъ; такъ и по возведеннымъ около него укрѣпленіямъ. Важнѣйшимъ изъ шести возведенныхъ здѣсь отдѣльныхъ редутовъ былъ т. наз. Андіискій, представлявшій собою ключъ позиціи. Занятіе Шатоя, въ 1858 г., рѣшило подчиненіе намъ всей Зап. Чечни и открыло возможность проникнуть въ самые глухіе и трудно-доступные пункты Ичкеріи. Убѣдясь въ опасности, которая стала грозить его резиденціи, Шамиль заранѣе озаботился перевести свое семейство и имущество въ Нагорный Дагестанъ. Узнавъ о сосредоточеніи и приближеніи нашихъ войскъ, онъ 10 февр. 1859 и самъ ушелъ съ бѣльшей частью своей конницы и 2 орудіями въ восточную Ичкерію,

чтобы принудить чеченцевъ, жившихъ между рѣками Бассомъ и Гудермесомъ, переселиться внутрь горъ. Оборона В. ввѣрена была 14 тавльскимъ набамъ, подъ главнымъ начальствомъ сына Шамиля, Казы-Магома; гарнизонъ въ укрѣпленномъ аулѣ было не менѣе 7000 чел. Начальникомъ русск. экспедиціоннаго отряда былъ генералъ-лейтенантъ Евдокимовъ. Открытію воен. дѣйствій долго препятствовала распутица, затруднявшая подвозъ боевыхъ и продовольственныхъ припасовъ. Только 17 марта произведена была рекогносцировка аула. Всѣ русскія войска (13½ батальоновъ) были раздѣлены на 3 осадныя колонны и 2 резерва. 31 марта были окончены батареи, а утромъ 1 апрѣля открыты съ нихъ огонь—преимущественно по андіискому редуту, который къ вечеру обращенъ былъ въ развалины. Въ 6 ч. вечера огонь былъ обращенъ противъ самаго аула, а андіискій редутъ, въ развалинахъ котораго еще держалась часть защитниковъ, взятъ штурмомъ. Въ 9 час. зажжено было жилище Шамиля, а потомъ вспыхнули и другія зданія; къ 10 час. аулъ и укрѣпленіе были окончательно очищены непріятелемъ, послѣдно отступившимъ въ горы.

Ведеты—см. Сторожевая и развѣдывательная служба въ войскахъ.

Веджвудъ (Josiah Wedgwood)—род. 1730 въ Burslem, въ Стаффордширѣ (Англія), † 1795 въ Этрурри. Наслѣдовалъ отъ своего отца гончарный заводъ въ 1759 г. и, изучивъ гончарное дѣло, значительно его усовершенствовалъ и своимъ примѣромъ вліялъ на развитіе всего англійскаго глинянаго производства, считающагося съ тѣхъ поръ образцовымъ въ дѣломъ мірѣ. Онъ изучилъ самыя свойства природныхъ глинъ своей страны болѣе чѣмъ всѣ его предшественники, показалъ возможность полученія разнообразныхъ глиняныхъ издѣлій чрезъ примѣненіе разнообразнѣйшихъ подмѣсей, разработалъ многие вопросы, касающіеся поливы или глазури разныхъ цвѣтовъ, воспроизвелъ многія древнія итальянскія формы издѣлій и изобрѣлъ особый родъ глиняныхъ издѣлій, носящихъ его имя и сходныхъ по составу, безцвѣтности, степени полупрозрачности и отсутствію глазури съ фарфоровидными «бисквитными» издѣліями. Главная заслуга его состояла въ томъ, что онъ единовременно усовершенствовалъ составъ глины и форму издѣлій, чрезъ что послѣ него гончарное дѣло получило совершенно новое значеніе, и потребленіе англійскаго стаффордширскаго глинянаго товара значительно расширилось и нынѣ занимаетъ цѣлый округъ, въ которомъ издѣлія Минтона получили затѣмъ всемірную извѣстность. Въ наукѣ онъ извѣстенъ своимъ (1782 г.) пирометромъ (см. это слово), основаннымъ на постепенномъ сокращеніи объема глины при ея накаливаніи до различныхъ температуръ, и тѣмъ, что одинъ изъ первыхъ пробовалъ воспользоваться свойствомъ хлористаго серебра, измѣняться отъ дѣйствія свѣта въ цвѣтъ, для полученія фотографическихъ изображеній. Извѣстенъ также изученіемъ древнихъ итальянскихъ издѣлій, о которыхъ писалъ, напр., въ «Catalogue of samees, medals etc.», 1775. При жизни онъ пользовался

большую известностью, нажил большое состояние и основал кругомъ своего завода пѣвль городокъ, названный Этрурикъ. А.

Веджеръ (Charles Wager) — англійскій адмиралъ, род. въ 1666 г., отличился въ войнѣ за Испанское наслѣдство; въ 1720 г. командовалъ эскадрой, наблюдавшей въ Балтійскомъ морѣ за выростающими русскимъ флотомъ.

Веджини — селеніе въ Сигнахскомъ уѣз. Тифлисской губ., съ обширными виноградниками; жителей до 3000 (грузины и отчасти армяне); школа.

Веджа, ведило, видило—однорядный грузовой плотъ, или 30—40 штукъ тонкѣйшихъ еловыхъ бревенъ, такъ называемыхъ «слягъ», плотно соединенныхъ между собою въ одинъ рядъ, при помощи поперечныхъ перекладины и вѣтвѣхъ деревянныхъ веревочъ—вицѣ. Вокругъ такого плота устраиваются перила, около 7—8 вершковъ высоты. В. управляется 2—3 рабочими и служитъ для перевозки по р. Сѣверной Двинѣ смолы, дѣтга, пѣка, хлѣба и дровъ изъ Вологодской губ. въ г. Архангельскъ, гдѣ продается на дрова.

В. С.

Ведичай—лѣвный притокъ Аракса, Эриванской губ. и уѣзда; беретъ начало съ горъ, окружающихъ съ ЮЗ. озеро Гюгча (см. это сл.), течетъ сначала въ горахъ, а отъ с. Веди по равнинѣ. Нѣсколько выше сел. Веди черезъ рѣку переброшенъ древній каменный мостъ. В.-чай имѣетъ важное ирригаціонное значеніе; изъ него выведено 13 ирригаціонныхъ каналовъ.

Ведювизъ, или лучше **Вейювизъ** (Vediouis или Vejuvis)—древне-италійскій богъ, значеніе котораго рано было забыто. Въ древности ему воздвигли алтарь, а потомъ и храмъ между двумя роцями, на вершинѣ Капитолійскаго холма, съ убжищемъ для преступниковъ. Его изображали безбородымъ юношею, съ пукомъ сръбѣ въ рукѣ; возлѣ него коза. Одни принимаютъ его за «молодою Юпитера», охранителя убжища, другіе за «гибельнаго Аполлона».

Ведлозеро—озеро Олонеккой губерніи и уѣзда. Длина его отъ В. къ З. 14 верстъ, ширины до 9 вер. Площадь 66 кв. верстъ. Изъ него вытекаетъ рѣка Видлица, впадающая въ Ладожское озеро.

Веднесбери (Wednesbury)—городъ въ англійскомъ графствѣ Стаффордъ, на рѣкѣ Тэмъ (Tame), станція линіи Лондонъ-Грэтъ-Вестерской (London-Great-Western), имѣетъ 25000 жителей; каменноугольныя копи, разработка желѣзныхъ рудъ, приготовленіе инструментовъ для сѣдельниковъ, каменщиковъ, столаровъ.

Ведро, какъ хозяйственный сосудъ, упоминается въ Несторовой лѣтописи подъ 997 годомъ, въ разсказѣ о нападеніи на Кіевъ печенѣговъ. Въ «Русской Правдѣ» ведро является, какъ мѣра вмѣстимости, которую путемъ сложныхъ сближеній можно опредѣлить приблизительно въ 15 фунтовъ муки, что равняется 24 фунтамъ воды. Изъ псковской уставной грамоты известно, что В. было тогда мѣрою питейнаго меда. Новгородскія писцовыя книги принимали В. за единицу при опредѣленіи вмѣстимости бочки. Въ XVI и XVII в.

В. употреблялось для вина, меда, пива, разныхъ сѣмянныхъ маселъ, сметаны, молока, сливокъ, рыжиковъ и т. д. Въ XVII в. содержаніе В. опредѣлялось кружками, а величина его вершками; такъ было и въ XVIII вѣкѣ; и кромѣ того, есть данныя, указывающія вѣсъ вина въ В., а также отношеніе В. къ нѣкоторымъ иностраннымъ вмѣстимостямъ. Въ 1621 году дворцовое В., которымъ велѣно было отпускать вино сибирскому архіепископу, содержало 12 кружекъ. Въ 1667 году живописецъ Богданъ высчитывалъ выдѣлку по В. въ 10 кружекъ. Въ 1674 г. В. содержало въ себѣ 10 кружекъ или 100 чарокъ. По актамъ было и иное дѣленіе В.; такъ, въ 1655 году назначено царскимъ посламъ меду 5½ ведеръ и 16 кружекъ, а въ итогѣ значится 7 ведеръ и 4 кружки; поэтому 1½ ведра равны 12 кружкамъ, слѣдовательно, В. было 8-и-кружечное. Такимъ В. оставалось въ 1721 и въ 1750 годахъ, но въ 1745 году вмѣстѣ съ такимъ В. существовало и 12-и-кружечное. Въ арифметикѣ Магницкаго В. показано въ 8 штофовъ, или въ 16 кружекъ, а ¼ ведра названа галенкомъ. Въ 1660 году на кружечныхъ дворахъ указнымъ ведромъ для вина было восьмивершковое, которое равнялось почти ¾ ведра торговаго. Въ 1765 и 1766 годахъ В. было также восьмивершковое, а въ 1774 году оно же содержало въ себѣ 13 ¼ тарифныхъ бутылокъ. По одной выкладкѣ 1783 года стоимости вина видно, что В. дѣлилось тогда на 100 чарокъ. Котошихинъ говоритъ, что вино поставляютъ ко двору по 8 алтынѣ ведро или по 2 алтына за шведскую канну; поэтому В. равнялось 4 каннамъ; по кубическому же содержанію канны (159,7 дюйм.) В. опредѣляется въ 640 куб. дюймовъ, т. е. почти въ 6½ нынѣш. ведра, или около 25¼ фунтовъ перегнанной воды. Въ XVIII вѣкѣ питейное В. подвергалось изсѣдованію нѣсколько разъ: въ 1737 году особая коммиссія приняла за образецъ мѣдное ведро бывшаго у каменнаго моста питейнаго двора, устроила въ его величину кувшины и въ 1748 году разослала ихъ по губерніямъ; въ 1779 г. бергъ-и-камеръ-коллегіи нашли, что В. петербургской казенной палаты имѣло вмѣстимости 760,552 куб. дюйм. и вѣса отъ 29 фунтовъ 95 золотниковъ до 30 фунт. 3 золотн. рѣчной воды; въ 1797 году, для установленія единообразія въ вѣсахъ и мѣрахъ вмѣстимости, изготовленіе ихъ предоставлено было alexandroвскому чугуному заводу, причемъ за постоянную величину ведра принято 750 куб. дюймовъ вмѣстимости, что подтверждено было и въ 1818 году; наконецъ, въ 1835 году велѣно было числить ведро въ 30 фунтовъ перегнанной воды, при температурѣ 13½° Р. или въ 750,57 куб. дюймовъ (см. таблицы, т. V, за страницей 468).

Д. Прозоровскій.

Ведровъ (Владиміръ Максимовичъ)—историкъ, род. въ 1824 году, съ 1853 г. по 1859 г. былъ профессоромъ всеобщей исторіи въ Императорскомъ alexandroвскомъ лицейѣ и казанскомъ университетѣ; въ настоящее время В. состоитъ цензоромъ петербургскаго цензурнаго комитета. В. написалъ: «Жизнь Афинскаго олигарха Критія» (Спб., 1849), за которую удостоенъ былъ петербургскимъ уни-

верситетомъ степени магистра всеобщей исторіи; «Походъ авенянь въ Сицилію» (Спб., 1857) и друг.

Ведровъ (Сергій Владиміровичъ)—профессоръ полицейскаго права, сынъ предыдущаго, род. въ 1855 году, учился въ с.-петербургскомъ университетѣ, въ которомъ скорѣе по окончаніи курса (въ 1875 г.) началъ читать лекціи по полицейскому праву въ помощь проф. И. Е. Андреевскому; въ 1884 г. утверждёнъ былъ экстраординарнымъ профессоромъ по кафедрѣ своего предмета. В. преподаётъ также полицейское право, общее законовѣдѣніе и лѣсные и мѣшковые законы въ Спб. лѣсномъ институтѣ. Ему принадлежатъ слѣдующіе труды: «О денежныхъ пеняхъ по Русской Правдѣ» (Спб., 1877); «Лѣсоохраненіе по русскому законодательству» (Спб., 1879) и др. Въ «Русской Старинѣ» (1891 г., кн. 8) В. напечаталъ воспоминанія объ И. Е. Андреевскомъ.

Ведроша—рѣчка, впадающая въ Днѣпръ близъ Дорогобужа. Въ 1500 г., во время войны Іоанна III съ литовцами, тутъ происходилъ кровопролитный и славный для русскихъ бой. Воюемыя ихъ, князь Даниилъ Щеня и бояринъ Юрій Захарьевичъ, расположились станомъ на Мильковомъ полѣ, на берегахъ В. При наступленіи литовцевъ, которыми начальствовалъ князь Константинъ Острожскій, передовой московскій полкъ отступилъ на другой берегъ В., гдѣ была скрыта засада, и увлекъ за собою противника. Во время загорѣвшейся здѣсь ожесточенной сѣчи, литовскому полководцу пришлось ввести въ дѣло послѣдніе резервы. Въ это время внезапно ударили на него скрытыя въ засадѣ войска, смяли литовцевъ и обратили ихъ въ бѣгство. Кн. Острожскій, со многими знатными панами, взятъ былъ въ плѣнъ; оубы и огнестрѣльный снарядъ достался въ руки побѣдителей.

Ведуга.—Подъ этимъ названіемъ существуютъ въ Воронежской г. два села: 1) Старая В., въ 16 вер. къ ЮЗ. отъ уѣздн. г. Землянска, при р. Ведугѣ, на Задонской дорогѣ; принадлежитъ къ числу древнѣйшихъ селъ губерніи и, какъ видно по писцовой книгѣ Р. Кирѣвскаго 1615 г., была первоначально заселена черкасскими атаманами. Въ настоящее время въ этомъ торговомъ селѣ особенно развитъ жерновыи промыслъ. Число жителей 7490, дворовъ до 700. 2) Нижняя В., Кіевка тожъ, на р. Гнилушѣ, въ 20 вер. отъ уѣздн. города Землянска. Промыслы тѣ же, что и въ Старой В. Число жителей до 4000. Въ обоихъ селахъ имѣются земскія школы и фельдшерскіе пункты.

Ведущій поясъ—мѣдный поясокъ на цилиндрической части снаряда, врывающійся въ нарѣзы и ведущій снарядъ по нарѣзамъ, вслѣдствіе чего послѣдній получаетъ вращеніе вокругъ оси фигуры. См. Ведущія части снарядовъ.

Ведущія части снарядовъ.—При стрѣльбѣ изъ нарѣзныхъ орудій необходимы нѣкоторыя приспособленія на снарядахъ для того, чтобы они слѣдовали винтовому направленію нарѣзовъ при движеніи по каналу и по вылетѣ получали вращеніе вокругъ оси ихъ фигуры; такія приспособленія называются ведущими частями снарядовъ. Ведущія части

должны приготовляться изъ сравнительно мягкаго металла, иначе онѣ будутъ плохо заполнять нарѣзы и могутъ повреждать послѣдніе. Въ періодъ существованія нарѣзныхъ орудій, заряжаемыхъ съ дульной части, употреблялись для стрѣльбы изъ нихъ или снаряды съ готовыми выступами, или снаряды съ расширительными приспособленіями. Готовые выступы, приготовлявшіеся изъ цинка, укрѣплялись на боковой поверхности снаряда, по два на каждый нарѣзъ; при заряданіи снарядъ вставлялся выступами въ нарѣзы и досылался по каналу до заряда. Въ видахъ удобства заряданія необходимымъ было зазоръ между выступами и нарѣзами и это обстоятельство вредно отзывалось на мѣткости, такъ какъ при выстрѣлѣ пороховыя газы, опережая снарядъ, прорывались въ указанные зазоры, сообщали снаряду толчки и снарядъ по вылетѣ не вращался строго, вокругъ оси фигуры. Для устраненія указанного недостатка вмѣсто снарядовъ съ готовыми выступами, употреблялись снаряды съ расширительнымъ приспособленіемъ, сущность котораго состояла въ томъ, что къ дну снаряда прикрѣплялась мѣдная чашка, обращенная выемкою къ заряду; при заряданіи такой снарядъ легко досылался на мѣсто, такъ какъ наружный діаметръ чашки былъ меньше калибра орудія. При выстрѣлѣ пороховыя газы, устремляясь въ выемку чашки, расширяли послѣднюю и она стѣнками врывалась въ нарѣзы. Съ переходомъ къ орудіямъ, заряжаемымъ съ казны, вопросъ объ устройствѣ снарядовъ, двигающихся по каналу безъ зазора, упростился, такъ какъ въ этихъ орудіяхъ можно было устроить въ казенной части каналъ большаго діаметра, называемый каморкою, и въ немъ помѣщать снарядъ для заряданія. Снаряды для орудій, заряжаемыхъ съ казны, первоначально снабжались толстою свинцовою оболочкою на цилиндрической части. Но въ этихъ снарядахъ оказалось два существенныхъ недостатка: 1) толстая свинцовая оболочка представляетъ большой мертвый грузъ и 2) недостаточно прочно скрѣплена со снарядомъ. Въ снарядахъ позднѣйшаго времени изготовленія былъ примененъ способъ приращиванія свинца къ чугуну посредствомъ цинка или сплава олова съ цинкомъ. Тонкая оболочка, прочно припаянная къ гладкой цилиндрической части снаряда, обтачивалась подобно толстой свинцовой оболочкѣ такъ, что на ея поверхности имѣлось нѣсколько кольцевыхъ поясковъ. Снаряды съ припаянною свинцовою оболочкою называются снарядами съ тонкою свинцовою оболочкою.

При стремленіи увеличить скорость снаряда и довѣсти ее болѣе чѣмъ до 1300 футовъ въ секунду, свинцовыя оболочки, какъ ведущія части, оказались неудовлетворительными, такъ какъ образующіеся на нихъ выступы, не выдерживая давленія граней нарѣзовъ, разрушаются, вслѣдствіемъ чего получается недостаточная мѣткость. Въ семидесятихъ годахъ текущаго столѣтія свинцовую оболочку замѣнили нѣсколькими поясами красной мѣди. Въ виду того, что орудія, приготовленныя до семидесятихъ годовъ, имѣютъ нарѣзы постоянной крутизны (орудія обр. 1867 г.), а ору-

дн, изготовленные послѣ этого времени, снабжены нарѣзкой прогрессивною, крутизна которой увеличивается къ дулу (орудія обр. 1877 г.)—снарядовъ съ мѣдными поясами имѣется двѣ категоріи. Ведущія части для снарядовъ, назначенныхъ для стрѣльбы изъ орудій обр. 1867 г., устраиваются такъ: на цилиндрической части снаряда, въ двухъ, или трехъ мѣстахъ заглачивается кольцевой желобъ, въ который вгоняется поясъ красной мѣди, имѣющій диаметръ, равный диаметру канала по днамъ нарѣзовъ и обточенный такъ, что на его поверхности имѣется нѣсколько кольцевыхъ желобковъ; эти послѣдніе назначены для облегченія врѣзанія въ нарѣзы и для помѣщенія снарядной мази. Каждый поясъ описаннаго устройства называется ведущимъ поясомъ. При прогрессивныхъ нарѣзахъ уничтожается значеніе головного и средняго поясовъ, такъ какъ выступы, образовавшіеся на поясахъ при начальномъ наклонѣ нарѣза, очевидно, будутъ срѣзаны съ приходомъ снаряда къ дулу, гдѣ нарѣзъ образуетъ большій уголъ съ производящей каналъ, т. е. не будутъ служить выступами, ведущими снарядъ по нарѣзамъ.

Снаряды для орудій съ прогрессивными нарѣзами (см. чертежъ) имѣютъ только одинъ ведущій поясъ *тн*, вблизи дна упирающійся при заряданіи въ начало нарѣзовъ. Ширина этого пояса сравнительно съ длиною снаряда незначительна, и выступы, образующіеся на немъ при врѣзаніи, выходятъ столь короткими, что, хотя съ приходомъ къ дулу и измѣняютъ свою форму (вслѣдствіе увеличенія крутизны нарѣзовъ), но сохраняютъ еще достаточную прочность для сообщенія снаряду вращенія. Въ иностранныхъ артиллерійхъ ведущіе мѣдные пояса часто дѣлаются гладкими безъ желобковъ. Для устраниенія колебанія снарядовъ при движеніи по каналу и для лучшаго его центрированія, на цилиндрической его поверхности, вблизи головы, имѣется поясъ изъ красной мѣди *сс*, диаметръ котораго равенъ диаметру канала по полямъ нарѣзовъ; этотъ поясъ называется центрующимъ, или изолирующимъ.

Нынѣ очень часто не дѣлаютъ вовсе мѣднаго центрующаго пояса, а обтачиваютъ снарядъ такъ, что въ мѣстѣ расположенія пояса образуется на цилиндрической части снаряда утолщеніе, равное диаметру канала по полямъ и называемое центрующимъ утолщеніемъ. Небольшія колебанія снаряда при движеніи его по каналу могутъ происходить только вокругъ одного изъ диаметровъ ведущаго пояса и снарядъ уподобляется въ этомъ случаѣ маятнику, у котораго осью привѣса будетъ диа-

метръ ведущаго пояса. Въ каждомъ маятникѣ есть особенная точка, называемая центромъ удара, владѣющая тѣмъ свойствомъ, что, если эта точка получитъ ударъ, то ось привѣса не испытываетъ сотрясенія.

Чтобы удары центрующаго утолщенія о стѣнки канала не передавались ведущему пояску, это утолщеніе располагаютъ такъ, чтобы центръ удара лежалъ въ плоскости, перпендикулярной къ оси снаряда и проходящей черезъ середину утолщенія. Центрующее утолщеніе соединяется съ цилиндрическою частью снаряда или пологимъ конусомъ, или въ этомъ мѣстѣ образуется уступъ. *А. Лямовичъ.*

Ведъ (Венъяминъ-Франклинъ Wade)—сѣверо-американскій государственный дѣятель, род. 1801 г. въ штатѣ Массачусетсѣ, былъ адвокатомъ, политическую дѣятельность началъ въ штатѣ Огіо; съ 1851 по 1869 г. состоялъ членомъ сената Соединенныхъ-Штатовъ, гдѣ былъ однимъ изъ наиболѣе вліятельныхъ противниковъ невольничества и выдающимся членомъ республиканской партіи. Законъ о мелкихъ недѣлимыхъ земельныхъ участкахъ (*homestead law*) прошелъ въ сенатѣ, благодаря В. Послѣ убійства президента Линкольна В. сталъ, на мѣсто Джонсона, вице-президентомъ Соединенныхъ Штатовъ. Ум. въ 1878 г.

Ведъ (санскр. *veda*—знаніе, отъ индоевроп. корня *veid*—знать, видѣть, ст. слав. вѣдъ—, греч. *oída*)—священныя книги древнихъ индусовъ, представляющія собраніе гимновъ, богослужебныхъ формулъ и объясненій къ разнымъ особенностямъ ритуала. Онѣ распадаются на четыре сборника: Ригведа, Яджурведа, Самаведа и Атхарваведа. Время возникновенія этихъ сборниковъ и ихъ историческое значеніе различны. Самый древній и самый важный среди нихъ—первый, Ригведа (Веда гимновъ; *ṛis*—гимнъ). Онъ представляетъ собой собраніе 1028 гимновъ, расдѣленныхъ на десять книгъ (*mandala*—кругъ, циклъ). Происхожденіе этого сборника и его дальнѣйшая исторія отразились въ преданіи, которое приписываетъ большую часть десяти книгъ опредѣленнымъ древнимъ жреческимъ родамъ, ведущимъ свое начало отъ семи мифическихъ мудрецовъ, называвшихся Рши (*Rishi*). Такъ, вторая книга приписывается роду Гритсамада (*Gritsamada*), третья—Вишвамित्रъ (*Viśvamitra*) и его роду, четвертая—роду Вамадевы (*Vāmadeva*), пятая—Атри (*Atri*) и его потомкамъ (*Atreya*), шестая роду Бградваджа (*Bhargavaċa*), седьмая—Васиштхъ (*Vasichtha*) съ его родомъ, восьмая, въ большей части, Канвъ (*Kanva*) и его потомству. Книги 1-я, 9-я и 10-я приписываются различнымъ авторамъ. Эти пѣсни изустно передавались въ жреческихъ родахъ отъ поколѣнія къ поколѣнію, а впоследствии, въ эпоху большаго культурнаго и государственнаго развитія, были собраны въ одинъ сборникъ. Это произошло, вѣроятно, около 1000 лѣтъ до Р. Х., когда индусы уже переселились изъ Пенджаба въ долину Ганга. Самое же возникновеніе гимновъ относится къ эпохѣ еще болѣе отдаленной (по Витнею—около 2000 л. до Р. Х.). Такимъ образомъ Ригведа является древнѣйшимъ литератур-

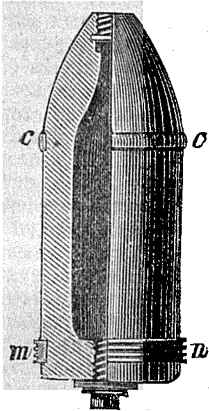

нимъ памятникомъ не только индѣйской литературы, но и всей индоевропейской. Одинаковую древность, быть-можетъ, имѣютъ только древнѣйшіе гимны (gāthā) Зондэвасты. Сравнительно съ позднѣйшими произведеніями индѣйскаго поэтическаго творчества, Ригведа отличается замѣчательной силой и непосредственностью; міросозерцаніе ея безыскусственно, но нерѣдко глубоко; мысли и образы просты и иногда даже наивны. Содержаніе гимновъ большею частью религиозное; это—или воззванія къ богамъ, или пѣнопѣнія, сопровождавшія извѣстные обряды: выжиганіе сомы (священный напитокъ, приготовлявшійся изъ мясистыхъ стеблей растений), погребеніе, сожженіе и т. д. Но встрѣчаются и пѣсны (очень немногочисленные) свѣтскаго характера. Гимны религиознаго содержанія вводятъ читателя въ міръ ведійской мѣологии: во главѣ его является Варуна (см. т. V, стр. 553); рядомъ съ нимъ стоятъ его шесть братьевъ, свѣтлые Адитя (Aditya), дѣти Адити (Aditi—безконечность), изъ которыхъ болѣе выдаются Митра (Mitra) и Бхага (Bhaga—слав. БОГЪ), остальные же менѣе значительны. Прочіе боги, населяющіе природу и управляющіе ея явленіями, дѣлятся на три группы: 1) боги видимыхъ небесныхъ свѣтовыхъ явленій—солнца, зари и т. д.; 2) боги воздушнаго пространства—вѣтра, бури и т. д. 3) боги, обитающіе на землѣ. Во главѣ первой группы стоятъ два Ашвина (Aśvin, отъ аśva—лошадь; «конники», обладатели коней), являющихся первыми на утреннемъ небѣ и выводящихъ за собой дневной свѣтъ. Имъ приписывается много другихъ свойствъ благотворнаго характера, какъ и греческимъ Диоскурамъ, Кастору и Поллуксу, съ которыми они первоначально тождественны. За ними слѣдуетъ богиня зари—Ушасъ (Ushas, утренній; одного происхожденія греч. ἠώς, отъ индоевроп. корня ves—сіять, свѣтить) и солнечные боги: Сурья—солнце (Sūrya, отъ индоевроп. корня sveg, sūg—свѣтить, съ которымъ въ связи и греч. ἥλιος, лат. sol, слав. СЛЪНЦЕ и готск. sauil), Савитаръ (Savitar, отъ корня su—приводить въ движеніе, оживлять)—живитель, Пушанъ (Pūshan)—покровитель стадъ и домашнихъ животныхъ, изображаемый въ видѣ пастуха. Къ солнечнымъ богамъ, повидимому, принадлежалъ и Вишну (Vishnu—дѣятельный), незамѣтный еще въ Ригведѣ, но получившій первенствующее значеніе въ позднѣйшую эпоху. Во главѣ второй группы, боговъ воздуха, стоитъ Индра (Indra)—богъ грозы, побивающій своею громовой палицей злыхъ демоновъ и призываемый обыкновенно вмѣстѣ съ Варуной; затѣмъ слѣдуютъ боги вѣтровъ: Ваю (см. т. V стр. 659) или Вата, Маруты (Marutas)—бурные вѣтры, слугники Индры (грозы) и дѣти Рудры (Rudra—«красный» или «ревущій, воющій»), бога всеуничтожающей бури, который называется также Шива (Śiva—благоклонный, дѣлбный). Позже Шива приобретаетъ большое значеніе. Къ этой же группѣ принадлежитъ богъ дождя—Парджанья (Parjanya), сопоставляемый обыкновенно съ литовскимъ Перкуномъ и славянскимъ Перуномъ. Въ третьей группѣ, земныхъ боговъ, пер-

вое мѣсто занимаетъ богъ огня—Агни (Agni, лат.—ignis, слав. ОГНЬ), сведенный на землю жрецомъ Атарваномъ (Atharvan); за нимъ идутъ второстепенные боги въ родѣ нимфъ, домовыхъ, рѣчныхъ божествъ и т. д. Несмотря на это обиліе боговъ, религиозное міросозерцаніе Ригведы носитъ характерные признаки генотеизма: отдѣльные боги представляются внѣ всякаго сравненія съ другими, каждый изъ нихъ въ моментъ молитвы чувствуется высшимъ, превосходящимъ все остальное, богомъ. Рядомъ наблюдаются и нѣкоторые зародыши монотеизма и позднѣйшаго философскаго скептицизма (десятая книга, позднѣйшая изъ всѣхъ). Языкъ, на которомъ написана Ригведа (и остальные Веды), носитъ названіе ведійскаго санскрита и отличается живостью и богатствомъ грамматическихъ формъ, сравнительно съ такъ-называем. классическимъ санскритомъ, языкомъ стилизованнымъ и канонизованнымъ, а потому и болѣе неподвижнымъ. Изученіе ведійской литературы ведетъ свое начало собственно съ половны сороковыхъ годовъ этого столѣтія и началось именно съ Ригведы. Первое сообщеніе о Ведахъ было сдѣлано Кольбруккомъ (Colebrooke) въ 1805 г. («Asiatic Researches», VIII), первая попытка ея изданія—Фридр. Розеномъ, въ 1838 г. Особенная заслуга въ возбужденіи интереса къ изученію В. принадлежитъ французскому ученому Бюрнуфу, который въ началѣ сороковыхъ годовъ былъ единственнымъ знакомымъ В. и ведійскаго санскрита. Къ его ученикамъ принадлежатъ Рудольфъ Ротъ (проф. тюбингенскаго унив.), издавшій въ 1846 году свою книгу: «Zur Literatur und Geschichte des Veda», составившую эпоху въ данной области, и Максъ Мюллеръ, начавшій въ 1849 г. свое большое изданіе Ригведы, съ комментариемъ Саяны (Śāyana), въ шести томахъ (Лондонъ, 1849—1874). За нимъ послѣдовали изданія: Теод. Ауфрехта (1861—1863, VI и VII томы «Indische Studien» Вебера, 2-ѣ изд. 1877) въ латинской транскрипціи, Макса Мюллера (безъ комментарія, въ 2-хъ томахъ, Лондонъ, 1873, 2-ѣ изд., 1877). Переводы Ригведы: первый—французскій Langlois (1848—1851), весьма произвольный и некритичный; Гроссмана (Лейпцигъ, 1876—1877); Лудвига (1876—1883, Прага); Гельднера и Каги: «Siebenzig Lieder des Rîgveda» (Тюбинг., 1875). Превосходный словарь въ Ригведѣ издалъ Гроссманомъ (Лейпцигъ, 1873). Грамматическія работы вообще по ведійскому санскриту: о глаголахъ и синтаксисѣ—Дельбрюка («Altindisches Verbum», Галле, 1874; «Altindische Syntax», Галле, 1890), по именному склоненію—Ланмана (Lanman, «Noun inflection in the Veda», New-Haven, 1880) и др. Общія историко-литературныя работы: Макса Мюллера, «History of Ancient Sanskrit Literature» (Лондонъ, 1859); I. Muir, «Original Sanskrit Texts» (Vol. V, Лондонъ, 1872); Бергена (Bergaigne), «La Religion védique» (Парижъ, 1878—1883); Гейнр. Циммера, «Altindisches Leben» (Верлигъ, 1879); Адольфа Каги, «Der Rîgveda» (2 изд., Лейпцигъ, 1881); Ольденберга, «Die Hymnen des Rîgveda» (Bd. I. «Metrische und textgeschichtliche Prolegomena»,

(Берлинъ, 1888); Пинеля и Гельднера, «Vedische Studien» (Stuttgart, 1889) и др.

Слѣдующимъ по значенію ведійскимъ сборникомъ является Яджурведа (Yajurveda) или Веда жертвенныхъ формулъ (yajus—жертв. изреченіе). Ко времени возникновенія этого памятника индусы уже вышли изъ Пенджаба и заняли земли на востокъ по Гангу, Сарасвати и др. рѣкамъ; въ ихъ государственной и общественной жизни наступаетъ переворотъ, изъ народа пастушескаго они превращаются въ оскднй и земледѣльческой. Развиваются касты, ученіе о переселеніи душъ, аскетизмъ; фантазія принимаетъ характеръ необузданный и пылкій, граничащій съ чудовищностью. Яджурведа, вмѣстѣ съ примыкающими къ ней прозаическими Брахманами, является литературнымъ памятникомъ этого періода, относимаго къ 1000—800 года до Р. X. Она содержитъ въ себѣ тѣ изреченія или стихи, которые долженъ былъ произносить жрецъ, совершавшій жертву—Адхварю (Adhvaru). Къ нимъ присоединяются примѣчанія, объясняющія ритуалъ, подчасъ весьма сложный, и разныя разсужденія о существѣ и значеніи отдѣльныхъ обрядовъ, символическія толкованія, легенды и указанія для жрецовъ. Эти объясненія, писанныя прозой, представляютъ собой древнѣйшую индійскую, а вѣроятнѣе, и индоевропейскую прозу, съ которой могутъ мѣряться древностью только прозаическія мѣста Авесты. Яджурведа сохранилась въ пяти различныхъ редакціяхъ. Древнѣйшія изъ нихъ; 1) Катхака (Kāthakam, редакція школы Katha), до сихъ поръ неизданная; 2) Капиштхала-Катха-Самгита (Kāpishthala-Katha-Samhitā, редакція школы Kāpishthala-Katha), имѣющаяся только въ испорченныхъ отрывкахъ; 3) Майтраяни-Самгита (Māitrāyaṇī-Samhitā, редакція школы Māitrāyaṇī), изданная проф. дерптскаго университета Леоп. фонъ-Шредеромъ (Лейпцигъ, 1881—86). Къ этимъ редакціямъ примыкаетъ болѣе поздняя: 4) Тайттирія-Самгита (Tāittirīya-Samhitā, въ редакціи школы Tāittirīya), изданная Альбр. Веберомъ (въ лат. транскрипціи; 11 и 12 томы «Indische Studien», Лейпц., 1871—72). Эти четыре редакціи близки другъ къ другу и носятъ собирательное названіе «Черной Яджурведы». Отъ нихъ отличается: 5) Ваджасаней-Самгита (Vājasaneyī-Samhitā), самая поздняя и извѣстная подъ именемъ «Бѣлой Яджурведы». Она издана также Веберомъ (Берлинъ и Лондонъ, 1852, 1855, 1859). Прозаическая часть этого сборника выдѣлена въ особую книгу—Шатапатха-Брахмана (Śataratha-Bṛāhmana, 2-й томъ изданія Вебера). Языкъ Яджурведы—тотъ же ведійскій санскритъ, но менѣе древній, чѣмъ въ Ригведѣ, хотя и очень еще далекій отъ классическаго. Мифологія приблизительно та же, но замѣчаются уже нѣкоторые уклоненія: Вишну и Шива болѣе выступаютъ на передній планъ, чѣмъ въ Ригведѣ; нимфы Апсарасы получаютъ также болѣе значенія, равно какъ и богъ всѣхъ твореній Праджapati (Prajāpati: prajā = потомство, pati = господинъ, владыка). Отличіе отъ Ригведы въ религіозномъ отношеніи всего рѣче проявляется въ характерѣ богопочитанія и ритуала, въ теологическихъ

спекуляціяхъ, проникнутыхъ символизмомъ, и въ томъ значеніи, которое приписываютъ себѣ жрецы-брахманы. Здѣсь мы имѣемъ дѣло уже съ крѣпко сплотившимся жреческимъ состояніемъ, съ необыкновенно сложнымъ и богатымъ ритуаломъ, чего въ Ригведѣ еще нѣтъ. Весьма важную роль играютъ въ Яджурведѣ легенды, часто поэтическія и глубокомысленныя (Śataratha-Bṛāhmana), впоследствии измѣльчавшія и расплывшіяся въ объемистыхъ Пуранахъ.

Третьимъ ведійскимъ сборникомъ является Самаведа (Sāmaveda) или «Веда пѣснопѣй» (Sāman—пѣсня). Это — собраніе священнхъ пѣсенъ, пѣвшихся во время жертвоприношенія Сомѣ; нѣчто въ родѣ молитвенника. Въ этомъ отношеніи Самаведа близка къ Яджурведѣ, составленной также для потребностей культа. Въ смыслѣ содержанія Самаведа близка къ Ригведѣ и совсѣмъ несамостоятельна, такъ какъ почти всѣ стихи ея взяты изъ Ригведы. Въ двухъ ея книгахъ 1549 стиховъ, изъ которыхъ только 78 не встрѣчаются въ Ригведѣ. Издана она была въ 1842 г., съ переводомъ, Стефаномъ и Теодоромъ Бенжеемъ (текстъ, переводъ, словарь—Лейпцигъ, 1848).

Совсѣмъ иной характеръ носитъ четвертый сборникъ, Атхарваведа (Atharvaveda) или Веда жрецовъ атхарвовъ (20 книгъ, 160 гимновъ, около 6000 стиховъ). Только небольшая часть стиховъ оказывается заимствованной изъ Ригведы. Содержаніе Атхарваведы составляютъ преимущественно заклинанія противъ вредоносныхъ божествъ, болѣзней, дикихъ звѣрей, вражескихъ козней и т. д., а также заговоры пѣвѣбнаго свойства. Къ ритуалу она не имѣетъ отношенія. Все это позволяетъ думать, что Атхарваведа получила свое начало не у жрецовъ, а въ народѣ. Языкъ новѣе, чѣмъ въ Ригведѣ, хотя содержаніе часто свидѣтельствуетъ о глубокой древности. Поэтому Атхарваведа гораздо интереснѣе и важнѣе, чѣмъ Я. и С. веды. Изъ всѣхъ четырехъ Ведъ она всего долѣе не была признаваема канонической книгой, а въ Южной Индіи и до сихъ поръ не считается таковой. Издана Ротомъ и Витнеемъ въ 1856 г. («Atharva-Veda Sanhita», I т., текстъ, Берл.). Полнаго перевода не существуетъ; отрывки были напечатаны Веберомъ, Ауфрехтомъ и др. Въ заключеніе можно упомянуть объ одной поддѣлкѣ, извѣстной подъ именемъ Езурведы (Ezourvedam) и написанной для извѣстнаго миссіонера въ Индіи, іезуита Roberto de Nobilibus.

Къ Ведамъ въ тѣсномъ смыслѣ примыкаетъ обширная прозаическая литература, произведенія которой носятъ названіе Брахманъ (Bṛāhmana), Араньякъ (Araṇyaka—для изученія въ лѣсу), Сутрѣ (Sūtra—нить, правило) и перерабатываютъ, такъ или иначе, ведійское содержаніе. Грамматическіе и филологическіе трактаты о различныхъ особенностяхъ ведійскихъ текстовъ назывались Прагишахья (Prāṭisākhya) и являлись необходимыми пособіемъ при изученіи ведъ. По свидѣтельству ученыхъ, путешествовавшихъ въ Индіи, брахманы при этомъ изученіи достигаютъ невѣроятныхъ результатовъ, запоминая наизусть цѣлыя десяткіи тысячъ стиховъ съ буквальной точностью.

С. Буличъ.

Вееберъ (Генрихъ-Карль Weeber)—современный австрійскій лѣсоводъ, форстъ-инспекторъ, авторъ сочиненій: «Boden und Clima in Beziehung auf Forst und Landwirthschaft in österreichischen Kaiserstaate» (1860) и «Leitfaden für den Unterricht und die Prüfung die Forstschutz und technischen Hilfspersonals in den österreichischen Staaten» (1861, 7-е изд. 1886). Вреченіе болѣе 30 лѣтъ (начиная съ 1850 г.) редактировалъ труды лѣсного отдѣла моравско-силезскаго общества для поощренія земледѣлія, естественнаго и земледѣлія—«Verhandlungen der Forst-Section für Mähren und Schlesien», причѣмъ придавъ этому изданію преимущественно практическое направленіе. В. С.

Веельзевулъ или Веельзевулъ—библейское названіе сиропинійскаго божества Ваалзерувъ, считавшагося покровителемъ и защитникомъ отъ мухъ, рои которыхъ составляютъ ужасную казнь для людей и животныхъ въ жаркомъ климатѣ Востока. Очевидно, это одно изъ частныхъ проявленій общаго сиропинійскаго Ваала (см. это слово). Въ библейскихъ книгахъ это слово встрѣчается въ двухъ неодинаковыхъ смыслахъ. Въ Ветхомъ Заветѣ оно употребляется въ значеніи мѣстнаго аккаронскаго божества филистимлянъ, пользовавшагося извѣстностью въ качествѣ оракула и у соседнихъ народовъ, между прочимъ и у евреевъ, въ періодъ ихъ уклоненія отъ истинной религіи. Такъ, царь израильскій Охозія, заблѣвъ, посылалъ въ Аккаронъ послдовъ съ порученіемъ спросить у Веельзевула—«выздоровѣетъ ли онъ отъ болѣзни?» (4 Цар. I, 2). Въ Новомъ Заветѣ мы встрѣчаемъ то же слово въ смыслѣ сатаны или главы злыхъ духовъ или демоновъ. Какимъ образомъ иудейская демонологія дошла до отождествленія Веельзевула съ сатаной—неизвѣстно. По мнѣнію нѣкоторыхъ, въ этомъ оказалось желаніе унижить сатану низведеніемъ его на степень жалкаго «бога мухъ». Эта тенденція проявляется еще яснѣе при другомъ филологическомъ толкованіи разсматриваемаго слова,—толкованіи, по которому Веельзевулъ означаетъ «бога навоза» или всякой нечистоты и грязи. Онъ считался главнымъ виновникомъ мучительной болѣзни бѣсноватыхъ, обыкновенно удалявшихся отъ общества людей въ нечистыя мѣста (кладбища и проч.). Согласно съ такимъ возрѣніемъ, фарисеи, вида, какъ Христосъ изгонялъ бѣсовъ, дерзко утверждали, что Онъ дѣлалъ это «силою Веельзевула, князя бѣсовскаго» (Мат. XII, 24—27; Марк. III, 22; Лук. XI, 15—20). А. Л.

Веельфегоръ, или Веельфегоръ—сиропинійское, въ частности мавитское божество; то же, что и Ваал-Фегоръ (см. это слово).

Вeerdtъ (Sebald de Weerdт)—голландскій мореплаватель. Въ первую экспедицію, снаряженную въ 1598 г. къ берегамъ Индіи, В. въ Магеллановомъ проливѣ въ 1600 г. открылъ 3 острова, по его имени назв. Себалдинскими. Въ 1602 г. В., уже вице-адмираломъ, вновь отправленъ съ эскадрой къ Восточной Индіи и на островѣ Цейлонѣ былъ умерщвленъ въ 1603 г. по повелѣнію мѣстнаго короля. Описаніе его

путешествія составлено Бернардомъ Янсеномъ и съ голландскаго переведено на франц. яз. подъ заглавіемъ: «Recueil de voyages de la Compagnie des Indes orientales».

Вeerdtъ или Вертъ (Jean Weerdт)—см. Вертъ.

Вeerтъ (Weert)—городъ нидерландской провинціи Лимбургъ, на каналѣ Зюдвиллампъ, съ 7600 жителей; пивоваренные и кирпичные заводы, табачныя и сигарныя фабрики, солеварни и мыловарни. Въ церкви св. Мартина находится гробница графа Горна, казненаго въ 1568 г. въ Брюсселѣ.

Веехъ (Фридрихъ фонъ Weech), историкъ, родился въ 1837 г., получилъ степень доктора въ Мюнхенѣ за диссертацию: «Kaiser Ludwig der Bayer und König Johann von Böhmen»; участвовалъ въ обработкѣ хроникъ нѣмецкихъ городовъ, предпринятой Гегелемъ и изданной исторической комиссіей при королевской баварской академіи наукъ; ему принадлежатъ: введеніе, примѣчаніе и объясненія къ «Erhardt Schürstabs Beschreibung des markgräf. Krieges von 1449 bis 1450» (во 2 томѣ «Nürnberg Chroniken»). Съ 1883 г. онъ состоитъ секретаремъ баденской исторической комиссіи. Онъ написалъ: «Baden unter den Grossherzögen Karl Friedrich, Karl, Ludwig» (Фрейбургъ, 1864); «Korrespondenzen und Aktenstücke zur Geschichte der Ministerkonferenzen von Karlsbad und Wien 1818—20 und 1834» (Лейпцигъ, 1865); «Geschichte der bad. Verfassung» (Карlsruhe, 1868); «Beschreibung des schwed. Krieges von Sebastian Bürster 1630—47» (Лейпцигъ, 1875); «Bad. Biographien» (3 т., Гейдельбергъ и Карlsruhe, 1875—81); «Baden in den J. 1352—77» (Карlsruhe, 1877); «Die Deutschen seit der Reformation» (Лейпцигъ, 1878); «Aus alter und neuer Zeit Nachträge und Aufsätze» (Лейпцигъ, 1878); «Die Zähringer in Baden» (Карlsruhe, 1881). Съ 1868 до 1886 В. редактировалъ «Zeitschrift für die Geschichte des Oberrheins» (съ 22 т. по 39). Подъ его руководствомъ изданы баденскою историческою комиссіей «Regesten zur Geschichte der Bischöfe von Konstanz» (Инсбрукъ, 1886 и слѣд.).

Вежа, или **Вѣжа**—слово общее языкамъ: церковно-славянскому, польскому, чешскому, словацкому, означаетъ собственно башню; затѣмъ подъ В. разумѣли также колокольню, замокъ, острогъ и наконецъ тюрьму. Поэтому многія укрѣпленныя мѣста, гдѣ были построены каменные замки, наз. «Вѣлыми Вѣжами» (см. Вѣлая Вѣжа). Съ тѣмъ же значеніемъ—«башни», многократно встрѣчается это слово и въ нашихъ письменныхъ памятникахъ (преимущественно въ лѣтописяхъ), гдѣ оно обозначаетъ и башню, употребляемую во время осады осаждающими, напр., для болѣе успѣшнаго рытья подкоповъ, и башню, устраиваемую на стѣнахъ какъ дѣтница, такъ и острога. Эти башни (вежи) ставились обыкновенно на изломахъ стѣны, гдѣ она образовала уголъ, и служили пунктами наблюденія. Иногда такая В., какъ, напр., поставленная Данииломъ Галицкимъ въ городѣ Холмѣ, вышиною въ 15 локтей, должна была служить баціономъ, съ котораго можно было бы стрѣлять по окрестнымъ мѣстамъ. Въ этомъ значеніи слово Вежа столь же

древне, какъ и происхождение нашихъ городовъ-посадовъ. При разсказѣ о столкнове- нияхъ русскихъ съ половцами и объ отноше- нияхъ къ татарамъ наши лѣтописи не разъ употребляютъ слово В. и въ значеніи патра, ханской палатки, громадной и высокой, и въ значеніи полевыхъ укрѣпленій (всегда во множественномъ числѣ: «вежи»), устрой- ныхъ половцами. Радзивилловская лѣтопись передаетъ, что угры, шедшіе мимо Кіева, расположились такъ же, какъ и половцы, «ве- жами». В. называется и шалашъ, или домъ допай, конической фигуры, составленный изъ жердей и покрытый дерномъ, мохомъ и хворостомъ. Наконецъ, въ литовскомъ правѣ В. долго сохраняла значеніе «заключенія по судебному приговору», и называлась или «верхнею» В. (также и просто «вѣжею»), если заключеніе назначалось за правонарушеніе гражданское, или «нижнею», если было на лицо преступленіе, вѣроятно потому, что въ послѣднемъ случаѣ заключеніе, по литовско- польскому праву, должно было происходить въ подземельѣ.

В. Р.

Везанскій желѣзный рудникъ—Ни- жегородской губ., Ардатовскаго уѣзда, въ да- чахъ Выксунскихъ заводовъ, въ 3 в. отъ нихъ. См. Выксунскіе заводы.

Везалий (Андрей Vesalius)—знаменитый хирургъ и основатель новѣйшей анатоміи, род. 31-го декабря 1514 года въ Брюсселѣ, въ се- мействѣ, насчитывавшемъ между своими пред- ками нѣсколько извѣстныхъ врачей (дѣдъ его— авторъ соч. «Комментаріи къ афоризмамъ Гип- ократа»). В. получилъ образованіе въ Лувенѣ, Парижѣ и Монпелье и особенно предался изу- ченію анатоміи человѣка, съ опасностью для жизни, вслѣдствіе предразсудковъ своего вре- мени, доставая человѣчскіе трупы. Разсказы- ваютъ, что даже самъ В. предъ каждымъ раз- сѣченіемъ трупа горячо просилъ прощенія у Бога за то, что онъ въ интересахъ науки искалъ въ смерти тайну жизни. Вскорѣ онъ получилъ славу опытнаго хирурга и былъ приглашенъ читать лекціи по анатоміи въ Ва- зель, Падуѣ, Болоньѣ и Пизѣ. Въ 1543 году В. издалъ свое знаменитое соч. «De cog- nitis humani fabrica libri septem» (Вазель), кото- рое открыло новую эпоху въ исторіи анатоміи: авторитетъ Галена былъ окончательно низвер- гнутъ и анатомія человѣка была поставлена на почву точнаго опытнаго изслѣдованія. Сочиненіе В. вызвало, какъ и слѣдовало ожидать, яростныя нападки со стороны врачей-обскуран- товъ, противъ которыхъ В. защищался нѣсколь- кими полемическими сочиненіями. Съ 1544 г., въ качествѣ лейбъ-медика императора Карла V, В. сопровождалъ его во всѣхъ путешествіяхъ, но при его сынѣ, Филиппѣ II, испанской инкви- зиціи удалось захватить въ свои руки давно подстерегаемаго врага. Обвиненный въ томъ, что во время вскрытія трупа сердце умершаго обнаружило нѣкоторые признаки жизни, В. былъ осужденъ на смерть. Только благо- даря заступничеству Филиппа II, смертная казнь была замѣнена паломничествомъ ко Гробу Господню. На возвратномъ пути буря забро- сила несчастнаго ученаго на островъ Занте, гдѣ онъ и умеръ (1564). Полное собраніе соч.

В. издаю Бургавомъ и Альбиномъ (Лейденъ, 2 т., 1725). О В. см. «Исторія анатоміи» Порталя и въ «Bibliotheca anatomica» Галлера. Биогра- фію В. см. у Бургава (Гентъ, 1841), Мерс- мана (Брюгге, 1845), Вейната (Лувенъ, 1846).

Везе (Карлъ-Эдуардъ Vehse)—нѣмецкій историкъ, род. въ 1802 г., читалъ лекціи по исторіи въ Дрезденѣ. За нѣкоторые разобла- ченія относительно прусскаго королев. дома въ своей «Geschichte d. deutschen Höfe seit Re- formation» (48 т., Гамбургъ, 1851—58), В. при- сужденъ былъ къ тюремному заключенію на 1/2 г. и изгнанъ изъ предѣловъ Пруссіи. † въ 1870 г. Другія его сочин.: «Geschichte Kaisers Ottos d. Gr.» (1867); «Die Weltgeschichte aus d. Standpunkt d. Kultur» (2 т., 1842) и «Sha- kespeare als Protestant, Politiker, Psycholog und Dichter» (2 т., 1851).

Везель—хананейскій городъ, лежавшій на западномъ берегу Иордана. Онъ былъ сто- лицей хананейскаго царька Адонивезека, ко- торый былъ разбитъ евреями въ періодъ ихъ завоевательной дѣятельности въ Палестинѣ, причѣмъ его владѣнія перешли къ колѣну Иудину (Суд. I, 4—7). Этотъ городъ былъ сбор- нымъ пунктомъ израильскаго войска, собран- наго Саулomъ для отраженія аммонитянъ, осадившихъ городъ Іависъ Галаадскій (1 Цар. XI, 8). Въ точности мѣстоположеніе Везека неизвѣстно. Евсевій Кесарійскій и Иеронимъ упоминаютъ о двухъ городахъ этого имени, расположенныхъ одинъ близъ другого и не въ дальнемъ разстояніи отъ Сихема или Неопо- лиса.

А. Л.

Везель (Wesel)—городъ и крѣпость въ прусскомъ округѣ Дюссельдорфъ, при впаде- ніи рѣки Липпе въ Рейнъ. Число жителей 20677 (1885), болѣею частью католики. Черезъ Рейнъ, на которомъ въ этомъ мѣстѣ лежитъ островъ, построены желѣзныя и постоянныя понтонныя мосты; послѣдній защищается фор- томъ Блюхера, расположеннымъ на дѣловомъ берегу. Оживленная торговля дѣсомъ и рыбой, нѣсколько фабрикъ, столарныя заведенія. Исто- рія Везеля начинается съ 1125 года, когда былъ основанъ монастырь Авендорпъ, сры- тый гражданами въ XVI в. для того, чтобы испанцы не воспользовались имъ, какъ укрѣ- пленіемъ. Городъ составлялъ часть владѣній Динслагенскихъ, вмѣстѣ съ которыми перешелъ въ 1220 г. къ Клеве. Принадлежалъ къ Ган- зейскому союзу. Нидерландскіи войны 1586— 1598 гг., война за Клевское наслѣдство, вла- дичество испанцевъ 1614—1629 гг. разру- шили его прежнее благосостояніе. Послѣ осво- божденія отъ испанскаго владычества, го- родъ перешелъ во владѣніе курфюрстовъ бра- денбургскихъ. Ср. Wolters, «Reformationsgeschichte der Stadt W.» (Боннъ, 1868); «Gantes- weiler», «Chronik der Stadt W.» (Везель, 1888).

Везель (Іоганнъ фонъ-Wesel, собственно Іоганнъ Рухратъ)—одна изъ предшественни- ковъ Реформаціи, родился въ первой четверти XV в. въ Обервезелѣ, около 1450 г. былъ про- фессоромъ въ Эрфуртѣ, позже—проповѣдни- комъ въ Вормсѣ; отрицалъ значеніе индულ- генцій и постовъ, церковное ученіе о пресу- ществленіи и іерархію; за это онъ былъ обви- ненъ майнцскими доминиканцами въ 1479 г.,

объявленъ еретикомъ и его сочиненія были сожжены, а самъ онъ спасся отъ такой же участи только отреченіемъ отъ своихъ взглядовъ, что, однако, не избавило его отъ заключенія въ монастырь, въ которомъ онъ умеръ въ 1481 г. Изъ его сочиненій сохранились только два: «De indulgentiis» и «De potestate ecclesiastica» (изданы Вальхомъ въ его «Monumenta medii aevi», Геттингенъ, 1757). Ср. Ullmann, «Reformatoren vor der Reformation» (Гамбургъ, 1841).

Везенбергъ — уѣздный городъ Везенбергскаго или Вирляндскаго уѣзда Эстляндской губ. (по-эстонски Rakvergin, по русскимъ лѣтописямъ Ракоборъ), по Балтійской желѣзной дорогѣ, на 250-й верстѣ отъ Петербурга и на 97-й в. отъ губ. города Ревеля. Основанъ въ 1224 г. датскимъ королемъ Вальдемаромъ II, вмѣстѣ съ замкомъ того же имени, расположеннымъ у города на горѣ 63 м. (260 фут. н. ур. м.). Замокъ былъ однимъ изъ грандіознѣйшихъ въ краѣ; развалины его сохранились и понынѣ. Тотчасъ послѣ своего основанія В. уже имѣлъ одинаковыя со своими однолѣтками, Ревелемъ и Нарвою, права и привилегіи (любскія). Въ 1267 г. русскія войска безуспѣшно осаждали В., а въ слѣдующемъ (1268) тридцатитысячное русское войско подъ предводительствомъ князя Дмитрія Александровича снова обложило городъ и замокъ, но, овладѣвъ ими, могло удержать ихъ за собою всего два дня, а затѣмъ отступило, потерявъ 5000 чел. убитыми. Въ XIV и XV ст. В. былъ цвѣтущимъ торговымъ городомъ и пользовался, какъ гаванью, приморскимъ м. Тольсбургомъ. Въ срединѣ XVI стол., В. сдѣлалась средоточіемъ разгульной жизни всѣхъ сословій Вирляндіи, въ особенности дворянства и высшаго католическаго духовенства. Лѣтописецъ Руссовъ называетъ тогдашній В. «маленькимъ содомомъ». При Іоаннѣ Грозномъ Везенбергъ нѣсколько разъ былъ занимаемъ русскими войсками. Въ 1783 году Везенбергъ былъ выкупленъ русскимъ правительствомъ у владѣльцевъ его и сдѣланъ уѣзднымъ городомъ.

Въ настоящее время (къ 1 января 1890 г.) въ В. 3713 жит. (1853 м. п. и 1860 ж. пола), а съ тою частью городского населенія, которая живетъ на землѣ имѣнія Шлоссъ-В., въ В. всего 4310 жит. Средній годовой доходъ и расходъ В. равняется 17000 р. Торговое его значеніе ничтожно; 4 ежегодныя его ярмарки имѣютъ незначительныя обороты. Въ городѣ существуютъ заводы ректификаціонный и водочный, пиво- и медоваренный, чугуно-литейный и машинный. Въ В. 1 православная и 1 лютеранская церкви, 1 православная часовня и 1 лютеранскій молитвенный домъ, богадѣльня, больница, сиротскій домъ, трехклассное городское училище, городское начальное училище для мальчиковъ и дѣвочекъ, православная церковная приходская школа для мальчиковъ и дѣвочекъ и сиротское училище при богадѣльнѣ; воляное пожарное общество, похоронная касса, ссудо-сберегательная касса, клубъ, музыкальное собраніе. Въ В. издается ежедневная газета: «Wesenerger Anzeiger» (Везенбергскій указатель) и имѣются 3 книж-

ныя лавки. Во время переписи 29-го декабря 1881 г. въ В. было 3509 жит. изъ коихъ 369, православныхъ, 2936 протестантовъ, 19 католиковъ, 190 иудейскаго и 5 другихъ вѣроисповѣданій; говорили по-русски 340, по-нѣмецки 1030, по-эстонски 1970, по-еврейски 161 чел.

Везенбергскій или Вирляндскій уѣздъ Эстляндской губерніи занимаетъ 6097,5 кв. верстъ, въ томъ числѣ подъ Чудскимъ озеромъ 468,5 кв. вер.; расположенъ въ сѣверо-восточномъ углу губерніи, на границѣ Лифляндской и Петербургской губерній, у сѣверозападнаго берега Чудскаго озера и по лѣвому берегу р. Наровы, а отъ впаденія ея въ Финскій заливъ на западъ, по берегу послѣдняго до устья р. Локсы, отдѣляющей В. уѣздъ отъ Вейсенштейнскаго (Ервенскаго). Теперешній В. у. соответствуетъ древней исторической Вирляндіи (Vironia). Подъ этимъ именемъ Генрихъ Латышъ (хроника его обнимаетъ періодъ времени отъ 1184—1227 г.) понимаетъ провинцію Эстляндіи, границы которой ясно не опредѣляетъ. Название Virou Vironshaa относилось даже къ части Лифляндіи («Virlandia, provincia Livoniae Finnis proxima, inde Estonia»; Sjögren, «Über die älteren Wohnsitze der Jemen»). Вирляндія имѣла свои особые законы: — въ 1397 г. было утверждено такъ наз. «вирляндское право» — законъ о переходѣ ленныхъ помѣстій отъ отца къ сыну. Когда въ XVI вѣкѣ Эстляндія сдѣлалась шведскою провинціею, то большая часть Вирляндіи осталась во власти русскихъ, незадолго до того завоевавшихъ ее. Объ исторической роли, которую когда то игралъ теперешній В. уѣздъ, можно судить по множеству уцѣлѣвшихъ здѣсь городищъ и по частымъ ссылкамъ Генриха Латыша на такія городища, которыя теперь уже исчезли. Между первыми особенно замѣчательно Аллолинское, при раскопкѣ котораго былъ найденъ цѣлый складъ оружія, положенныхъ рядами. Съ XVI ст. мѣстность, занимаемая теперь В. уѣздомъ, играла видную роль въ нашей исторіи. Сюда ходилъ самолично во главѣ своихъ войскъ Іоаннъ Грозный; здѣсь происходила усиленная русская колонизація; сюда бѣжали раскольники и люди, укрывавшіеся отъ рекрутчины и барщины. Здѣсь велась культурная борьба тевтонскаго элемента со славянскимъ, въ общемъ итогѣ вплоть до XVIII стол. болѣе благоприятная для послѣдняго, чѣмъ для перваго. — Берегъ Финскаго залива въ В. уѣздѣ менѣе богатъ бухтами, чѣмъ въ другихъ частяхъ Эстляндской губ. Всетаки и тутъ они есть (Касперъ-Викъ, Монъ-Викъ, Верги, Толсбургъ, Кунда), равно какъ и мысы (Лоппеней и Полькъ-ней). Въ бухтѣ Кунда — гавань Портъ-Кунда, пригодная для большихъ судовъ. Отсюда до м. Гунгербурга, близъ устья р. Наровы, гдѣ находится маякъ, берегъ мало извилистъ, но высокъ и очень живописенъ. Известковыя скалы крутыхъ береговъ Финскаго залива известны подъ мѣстнымъ названіемъ глинтвъ (Glinten, отъ датскаго Klint). Нарова не образуетъ значительныхъ извилинъ, равно какъ и берегъ Чудскаго озера. Съ З. на В. черезъ всю Эстляндскую губернію проходитъ хребтъ, который постепенно увеличивается въ ширину и въ высоту

и достигаетъ въ В. уѣздѣ (въ приходахъ Маринскомъ и Симонискомъ) средней высоты въ 122 м. (400 фут.), а близъ имѣнія Салль, недалеко отъ Лифляндской губ., доходитъ даже до 165 м. (544 фут.) абс. выс., образуя самую высокую точку Эстляндской губ.—гору «Эммомяги» (мать-гора). Здѣсь же находится и священная гора востокъ «Эббаферъ», которая, по лѣтописи Генриха Латыша, будто бы считалась мѣстомъ рожденія эстонскаго бога Тарапита, и на которой стояли какъ деревянные рѣзные изображенія Тарапита, такъ и др. идолы. Отъ г. Эммомяги тянется на В. гористая мѣстность съ среднею высотой около 76 м. (250 фут.). Она покрыта болотомъ (мѣстами непроходимымъ) и образуетъ водораздѣлы между Финскимъ заливомъ и Чудскимъ озеромъ. Затѣмъ еще далѣе къ В. мѣстность становится все болѣе покатою, до самой р. Наровы; она покрыта тоже громадными болотами (Аллен-такенскими и Байварскими). На ЮВ. терраса Пантиферъ соединяется съ возвышенностями, идущими въ Лифляндскую губ., по обѣ стороны оз. Вирдгерва. Масса маленькихъ озеръ, посреди болотъ, многочисленныя рѣчки и ручьи и безчисленное множество, иногда громадныхъ, каменной-валуновъ, всюду составляютъ характерныя явленія волнистой мѣстности всей Эстляндской губ., въ особенности же В. уѣзда, въ которомъ, сверхъ того, гористые отроги проходятъ: 1) близъ Руйля, составляя западную границу болотъ, на разстояніи приблизительно 35 верстъ, 2) къ З. и Ю. отъ г. Везенберга по обоимъ берегамъ р. Лоопъ и 3) выходящій близъ Вайвары къ Финскому заливу, покрытый сплошнымъ лѣсомъ и оканчивающійся высшимъ пунктомъ «Глинта», тремя конусообразными такъ называемыми «Синими горами», или «холмами Трехъ братьевъ», 82 м. (275 ф.), какъ они прозваны русскими рыбаками. Научными наблюденіями доказано, что Эстляндія и сосѣдніе острова постепенно поднимаются, въ противоположность шведскимъ берегамъ (Рейнеке, Баръ); вслѣдствіе этого и многихъ другихъ признаковъ, не подлежитъ сомнѣнію, что когда-то Эстляндія была островомъ, В. же уѣздъ оставался таковымъ дольше всѣхъ другихъ частей ея, какъ болѣе возвышенный.—Силурійская формація В. у. (какъ и всей Эстляндской губ.) состоятъ изъ горизонтальныхъ известковыхъ плитъ, понижающихся къ Ю., съ простираніемъ съ В. на З.; при этомъ, слои эти имѣютъ къ Ю. отъ г. Везенберга вышнюю болѣе 122 м. (400 фут.), тогда какъ около г. Гапсала они омываются моремъ. Известныя этотъ покрытъ дилювиальнымъ слоемъ гранта, глины и песка. На берегу моря встрѣчаются дюны и тутъ же тянутся вѣнкообразно гранитныя скалы. Около береговъ рѣкъ слои синеватой глины достигаютъ четырехъ и болѣе футовъ толщины. На этой тощей подпочвѣ въ В. уѣздѣ встрѣчается слой чернозема, мѣстами довольно толстой, и глинистая почва. В. у. вообще, а въ особенности юго-зап. его часть, принадлежатъ къ плодороднѣйшимъ частямъ губерніи; тѣмъ не менѣе въ немъ много торфяниковъ и болотъ. Торфяныя залежи мѣстами достигаютъ толщины до 3 м. (10 фут.) и растянуты на протяженіи 100—

300 верстъ; они правильно разрабатываются, въ особенности въ приходѣ Хальяль. Изъ массы болотъ В. уѣзда, вредно вліяющихъ на климатъ его, главныя: Ликово, Амперское или большое Аллентакенское, Сырчи и Симонійское (по среднему теченію р. Локсы). Часть этихъ болотъ осушается. Такъ, въ 1889 г. въ Эстляндской губерніи осушено всего 1535 дес., изъ которыхъ на В. у. приходится 1322 дес. Со времени Олеарія существовали, забывалась и отъ времени до времени вновь выступалъ проектъ пониженія уровня Чудского озера. Эта работа, по расчету академика Гельмерсена, могла оздоровить и сдѣлать пригодными для хозяйства около 145000 дес. болотной земли. Стоимость ихъ можно принять въ 13 милл. руб., расходы же на работы по пониженію уровня воды озера не превысили бы 1 милл. руб. Каналъ долженъ былъ пройти мимо самаго гор. Везенберга. Главная покатость возвышенностей В. уѣзда идетъ къ Финскому заливу, куда преимущественно и стекаютъ многочисленные рѣки его. Между ними, особенное значеніе имѣетъ лишь р. Нарова (см. Нарова). Она по границѣ В. уѣзда протекаетъ на протяженіи 68 верстъ, достигая до 200 саж. ширины. Въ 12 вер. отъ устья Нарова раздѣляется островомъ Кренгольмомъ (235 с. шир.) на 2 рукава и образуетъ водопады, изъ которыхъ западный принадлежитъ имѣтѣ съ о-мъ Кренгольмомъ къ Везенбергскому у. Водопадъ этотъ ниспадаетъ тремя уступами съ высоты 6 м. (20 фут.) въ имѣющее до 1½ в. длины жолобообразное углубленіе въ скалахъ, въ которомъ соединяется со вторымъ восточнымъ водопадомъ. Въ разстояніи 1 вер. ниже Нарвскаго водопада, на правомъ берегу Наровы теперь расположенъ г. Нарва, принадлежащій къ С.-Петербургской губ., островъ же Кренгольмъ, составляющій какъ бы часть этого города, находится въ В. у., гдѣ была основана первоначально и самая Нарва. Благодаря водопадамъ (см. Нарва) судоходство (пароходство) по Наровѣ существуетъ отъ Чудского оз. лишь до фабричнаго м. Тоала, а затѣмъ ниже водопадовъ возможно уже плаваніе на пароходахъ, лишь небольшихъ, вслѣдствіе существованія передъ устьемъ Наровы бара глубиною 2—2,5 м. (7—9,5 фут.); за нимъ открытый, опасный рейдъ съ хорошимъ грунтомъ для якорной стоянки. Небольшой гаванью здѣсь служитъ древній Гуангербургъ. Жители В. уѣзда пользуются Наровою только для сплава лѣса, если не считать утилизацию десятой части стотысячной силы Нарвскаго водопада въ Кренгольмъ—утилизацию, которую указалъ еще Петръ Великій. Рѣка Нарова съ лѣвой стороны имѣетъ только два притока: Черную рѣчку или Муштаегги и Кулгу, съ пристанью при впаденіи ея въ Нарову. Рѣки В. уѣзда, которыя стекаютъ съ возвышенностей его въ Финскій заливъ, сначала имѣютъ большое паденіе; чѣмъ ближе къ устью, тѣмъ медленнѣе дѣлается ихъ теченіе и тѣмъ низменнѣе ихъ берега, ежегодно наводняемые ими. Главнымъ источникомъ рѣкъ В. уѣзда служитъ Пантиферская возвышенность въ приходахъ Маринскомъ и Симонискомъ. Здѣсь берутъ начало рѣчки: 1) Локса или Вальягели, впадающая въ Папенвикій

заливъ, 2) Лоопъ, 3) Селгъ, 4) Кунда, раздѣляющаяся въ 8—10 вер., отъ устья на 2 рукава, при впаденіи въ море которыхъ лежатъ Порть-Кунда (у восточнаго) и Толсбургъ (у западнаго), 5) Раннаунгеръ и 6) Веннеферъ, обѣ впадающія въ Чудское озеро, и 7) притоки рѣчки Педья, впадающей въ рѣку Эмбахъ. В. уѣздъ особенно богатъ озерами; ихъ насчитываютъ болѣе ста, но они всѣ незначительны; изъ нихъ назвать стоитъ оз. Вогана, Конза; группа изъ 25 озеръ, связанныхъ между собою, даетъ начало множеству маленькихъ рѣчекъ и ручьевъ. Чудское озеро касается В. уѣзда только на протяженіи 34 в.,—берега его совершенно ровны и очень низменны; только кое-гдѣ встрѣчаются на нихъ небольшие песчаныя возвышенности съ тощимъ листовымъ и хвойнымъ лѣсомъ. Населеніе у озера очень рѣдкое и бѣдное и почти не пользуется имъ; изъ числа незначительныхъ 9 деревень при озерѣ только село Сыренецъ имѣетъ около 90 дворовъ и жители его принимаютъ некоторое участіе въ судоходствѣ и рыбной ловлѣ въ озерѣ; населеніе здѣсь почти сплошь русскаго происхожденія и православное. В. у. изобилуетъ песчанникомъ и известнякомъ: кромѣ большихъ каменноломень, въ Кундѣ существуетъ крупный цементный заводъ; недалеко отъ Кунды имѣется сѣрный ключъ. $\frac{1}{3}$ В. у. занята лѣсами, такъ что онъ занимаетъ первое въ этомъ отношеніи мѣсто между уѣздами Эстляндской губерніи. Вся восточная часть его, за исключеніемъ береговой полосы, покрыта лѣсомъ, который тянется на З. до верховьевъ Веннефера; длина этой полосы до 70 в., ширина отъ 30 до 40 в. Другой значительный лѣсъ находится въ сѣв.-зап. углу. Главныя лѣсныя пространства составляютъ собственность частныхъ лицъ. Дубовыя насажденія сохранились только въ В. уѣздѣ. Въ Эстляндской губ. до сихъ поръ вообще лѣса мало оберегались; имъ наносятъ большой вредъ какъ принятыя въ хозяйствѣ лядины, пережоги, по мѣстному «киттисъ», такъ и привычка населенія огораживать заборами мажнѣйшія уголья, а также такъ называемое Hölzungsgrecht, т. е. право рубки въ чужомъ лѣсу; отъ всѣхъ этихъ причинъ въ лѣсахъ В. у. образовалась масса валежника. Нераціональное лѣсное хозяйство не мѣшаетъ, однако, рациональной торговлѣ имъ въ раздѣльномъ видѣ, благодаря существующимъ въ

В. у. 9 паровымъ и водянымъ лѣсопильнымъ заводамъ. Важнѣйшіе изъ нихъ—въ Гунгербургѣ (Зиповева и К^о и Кочнева) и при с. Городенкѣ, въ им. Паггаръ. Къ 1-му янв. 1890 г. въ В. у. было 114920 жит. (56624 муж. п. и 58296 ж. п.) или 18,8 чел. на кв. вер. По переписи 29 декабря 1881 г. ихъ было 106428 ч. об. пола, причѣмъ было православныхъ 6589 чел., протестантовъ 94495 ч.; говорившихъ по-русски 6758; по-нѣмецки 2354, по-эстонски 97019 ч., по-еврейски 107 ч. Изъ немногихъ раскольниковъ (ок. 200 чел.), живущихъ въ Эстляндской губ., половина приходится на В. у. Приростъ населенія В. у. въ 1881 г.—1345 ч., въ 1889 г.—1339 ч. Въ судебномъ отношеніи, послѣ введенія судебной реформы, уѣздъ соединенъ съ Вейсенштейнскимъ и имѣетъ съ нимъ одинъ общій сѣздъ мировыхъ судей, съ шестью участковыми мировыми судьями. Въ В. у. два верхнихъ крестьянскихъ суда, два комиссара по крестьянскимъ дѣламъ и по два нотариуса, въ г. Везенбергѣ и въ м. Левве. Въ послѣднемъ существуетъ отдѣленіе православнаго прибалтійскаго братства, основ. въ 1887 г. и имѣющее собственный домъ, въ которомъ помѣщается открытая обществу школа и лечебница для амбулаторныхъ больныхъ. Больныя пожарныя общества имѣются въ мѣст. Левве, въ им. Ухтенъ и въ с. Сыренцѣ. Въ имѣніи Сагадъ, при дер. Селли, есть вирляндское эстонское общество «Калевипоегъ», которое содержитъ эсто-русское начальное училище въ д. Салаваль. Больницы имѣются (1889) при Кренгольмской мануфактурѣ (на 142 кровати) и при Кундской цементной фабрикѣ; врачей 5 (изъ нихъ 3 при фабрикахъ), фельдшеровъ 3 (при фабрикахъ), повивальныхъ бабокъ 3; аптекъ: 2 нормальныя, 2 сельскія и 1 филиальная.—Земледѣліе составляетъ главное занятіе жителей В. у., хотя въ немъ есть и кустари, и крупныя промышленныя центры съ фабричнымъ населеніемъ; а въ приморской полосѣ и на берегахъ Чудского озера и р. Наровы жители занимаются, кромѣ земледѣлія, судоходствомъ, судостроеніемъ, сплавомъ лѣса и рыболовствомъ, которое, по свѣдѣніямъ 1890 г., дало имъ до 12000 р. (породы рыбъ: камбала, лосось, салака). Въ 1882 г. земли В. у. по угольямъ распредѣлялись такъ (въ десятинахъ казенной мѣры):

	Поль усадьб., строен., огород., садами	Пахатн. земли	Подъ лугами	Подъ пастбищ.	Подъ лѣсомъ	Подъ болотами	Неудоб- ной	Итого
На мызн. зем- ляхъ	1649	43916	46200	33860	146117	117975	20286	410003
На крестьянск. земляхъ	2450	51590	61070	45363	5384	5157	4784	175748
Вообще	4099	95506	107270	79223	151501	123132	25020	585751
Въ %	0,70	16,30	18,31	13,52	25,86	21,02	4,29	100

По плодородію В. у. занимает второе мѣсто въ губ. Урожай ржи колебался въ послѣднее десятилѣтіе, на владѣльческихъ земляхъ, между самъ 6¹/₄ и 8¹/₄, на крестьянскихъ—между 4 и 5²/₃; овса—на владѣльч. земляхъ между 5³/₄ и 6¹/₈, на крестьянскихъ—между 3¹/₂ и 4³/₄; ячменя—на владѣльческихъ земляхъ между 6¹/₂ и 7¹/₂, на крестьянскихъ—между 4¹/₂ и 5³/₄; картофелю—на владѣльческихъ земляхъ между 4¹/₄ и 5¹/₂, на крестьянскихъ—между 3¹/₄ и 4. Въ В. уѣздѣ преимущественно воздѣлываются рожь и картофель, идущій главнымъ образомъ на винокурение. Послѣднее въ В. у. играетъ особенно важную роль. Изъ 164 винокуренныхъ зав. Эстляндской губ. на В. у. приходилось въ 1889 г.—69, съ производствомъ въ 8¹/₄ милл. руб. Почва В. уѣзда требуетъ мѣстами усиленнаго удобренія, для чего пользуются перегнившимъ, выбрасываемою волнами морского травою (Seetang). Всюду введено травосѣяніе (клеверъ, кормовой горошекъ, трилистникъ), въ виду большого развитія молочнаго хозяйства. Образцовыя фермы устроены въ имѣніяхъ Гагкофъ, Левве и Изенгофъ; при винокуренныхъ заводахъ бардоку откармливаются много скота, а молочные продукты и мясо въ свѣжемъ видѣ въ большомъ количествѣ вывозятся за-границу и въ Петербургъ. Въ нѣкоторыхъ имѣніяхъ введено съ давнихъ поръ тонкорунное овцеводство, а въ одномъ (Ундель) — куроводство. Когда-то славилась вирляндскія лошади-клепшеры, но теперь они почти вывелись и коневодство вообще не процвѣтаетъ. По свѣдѣніямъ конской переписи 1876 г., въ В. у. было 19570 лошадей, а рогатаго скота, въ 1880 г., у помѣщиковъ—болѣе 6¹/₂ тыс., у крестьянъ—болѣе 35 тыс. штукъ.

Втеченіе года въ В. у. бываетъ 12 ярмарокъ. Всѣхъ торговыхъ заведеній въ 1889 г. было 222, въ томъ числѣ около ста фабрикъ и заводовъ, съ производствомъ почти на 25 милл. р. (съ винокурениемъ). Изъ нихъ на остр. Кренгольмѣ, у самаго Нарвскаго водоппада, расположена пользующаяся его силою известная Кренгольмская бумагопрядильная и ткацкая мануфактура (см. Кренгольмъ). Вблизи порта Кунда (см. Кунда) находится цементный заводъ; въ с. Сыренцѣ процвѣтаетъ кустарная выдѣлка кожъ (болѣе чѣмъ на 50000 р. въ годъ); въ им. Саммъ устроенъ заводъ для притовленія картофельной муки. Кромѣ того, въ В. у. имѣются 3 шерстчесальные фабрики, 5 мыловаренныхъ, 4 пиво-медоваренныхъ и нѣсколько крупныхъ и мелкихъ кирпичныхъ заводовъ, не считая упомянутыхъ выше лѣсопиленъ и винокуренъ, 5 паровыхъ, 12 водяныхъ и 116 вѣтряныхъ мельницъ. Въслѣдствіе близости Петербурга и проведенія Балтійской желѣзной дороги столичными жителями охотно посѣщаются прибрежные курорты В. у.: Гунгербургъ, Шмецки, Мерреколь и Силдамия (см. соотвѣтствующія статьи); они привлекаютъ морскими купаньями, относительно дешевиною и благоустройствомъ, а также живописною мѣстностью и хорошимъ морскимъ и лѣснымъ воздухомъ. Въ В. у. было къ 1890 году 4 каменныхъ и 2 деревянныхъ православныхъ церкви, 2 каменныхъ и 9 деревянныхъ православныхъ часовенъ, 15 каменныхъ и 4 дере-

вянныхъ протестантскихъ церквей и 15 деревянныхъ протестантскихъ молитвенныхъ домовъ. Къ тому же времени въ В. у. было 178 народныхъ волостныхъ школъ, 5 церковно-приходскихъ и 2 вспомогательныя школы, 5 парохіальныхъ или приходскихъ училищъ (начальныхъ лютеранскихъ народныхъ школъ), частное учебное заведеніе 3-го разряда въ Левве, народное 2-хъ-классное училище въ м. Кренгольмѣ и переходный классъ въ Каспервикѣ. Учащихся въ приходскихъ и волостныхъ школахъ было въ 1889 г.: православныхъ—мальчиковъ 24, дѣвочекъ 13, лютеранъ—мальчиковъ 3848, дѣвочекъ 3658. О степени распространения грамотности въ В. уѣздѣ можно судить по тому, что въ 1885 г. изъ 320 назначенныхъ по разверсткѣ къ поступленію на военную службу, было грамотныхъ 307 чел., въ 1886 г. изъ 310—300, въ 1889 г. изъ 277—263. Въ В. у. (кромѣ городскихъ) имѣются 2 книжныя лавки. Народное продовольствіе уѣзда обезпечено было въ 1889 г. 16452 четв. озимаго и 22746 четв. яроваго хлѣба (въ 152 сельскихъ хлѣбныхъ магазинахъ) и 227728 руб. продовольственнаго капитала, причемъ къ 1 января 1890 г. оставалось въ недоимкѣ ссудъ всего 249 четв. озим. и 380 четв. яров. хлѣба и 800 руб. деньгами. Въ В. уѣздѣ въ 1889 г. было 4747 крест. дворовъ и 2239 бобыльихъ участковъ (т. е. не достигающихъ 3 десят.). До конца 1887 года изъ крестьянской арендной земли (Rauegland) частныхъ имѣній было продано крестьянамъ всего 874 двора съ 32458 дес. земли, стоимостью въ 2122948 руб. Изъ казенныхъ земель имѣнія Вихтизби къ концу 1887 г., насколько извѣстно, было продано крестьянамъ 200 дворовъ, съ 1501 дес. земли. Средняя величина проданнаго двора=37 десят., средняя стоимость его—2429 р., или 65 р. за дес. Къ 1889 г. въ собственность крестьянъ В. уѣзда было продано 1188 крестьянскихъ дворовъ и 60 бобыльихъ участковъ, а въ арендѣ у крестьянъ находилось 3559 крестьянскихъ дворовъ и 2179 бобыльихъ участковъ. О положеніи крестьянскаго землевладѣнія въ В. уѣздѣ мы можемъ себѣ составить картину по слѣдующимъ даннымъ. Къ 1889 г. было продано: изъ состава крестьянской арендной земли:

Крестьянскихъ дворовъ		Бобыльихъ участковъ	
крестьянамъ	лицамъ другихъ сословій	крестьянамъ	лицамъ другихъ сословій
1155	23	53	7

Изъ состава мызной земли:

Крестьянскихъ дворовъ		Бобыльихъ участковъ	
крестьянамъ	лицамъ другихъ сословій	крестьянамъ	лицамъ другихъ сословій
124	29	4	2

Не продано въ составъ крестьянской арендной земли: а) крестьянскихъ дворовъ—3559; б) боьылькихъ участковъ—2179. Общая сумма находящихся на крестьянской арендной землѣ: а) крестьянскихъ дворовъ—4747; б) боьылькихъ участковъ—2239. Изъ числа крестьянскихъ арендныхъ участковъ (не проданныхъ):

З а н я т ы			Незаняты
по контракту	по безмолвному соглашению	безъ контракта	
3219	234	107	—

Изъ числа боьылькихъ участковъ (не проданныхъ):

З а н я т ы.		Незаняты.
по письменнымъ условіямъ	безъ условій	
841	1337	1

К. Вратель.

Везенковъ (Стоянъ)—болгаринъ, извѣстный тѣмъ, что помогалъ сербу М. С. Милоевичу сочинять подложныя сербскія пѣсни: съ этою цѣлю они оба переводили на сербскій языкъ чисто болгарскія пѣсни и большое ихъ количество помѣстили въ сборникъ Милоевича: «Песне и обычаи укупног народа србског» (1869 г.).

И. Л.

Везерскія горы (Wesergebirge), Везерская горная страна, Везерская терраса—общее названіе горныхъ цѣпей, плоскогорій по всему верхнему теченію Везера отъ Мюндена до Миндена, по обѣимъ сторонамъ, въ Вестфаліи, Гессенѣ Нассау, Ганноверѣ, Брауншвейгѣ, Липпе. На В. долиной Лейны отдѣлены они отъ Геттингервальда (Göttingerwald) и западнаго предгорія Гарца, на Ю. соединяются съ Гессенскимъ плоскогоріемъ, на ЮЗ. съ Нижнерейнскими горами, а на СВ. входятъ въ сѣв.-германскую низменность. Отдѣльныя горныя цѣпи, идущія параллельно другъ другу въ сѣв.-зап. направленіи, въ самыхъ высшихъ своихъ пунктахъ едва достигаютъ 520 м. абсолютной вышины; характеръ горъ имъ придаетъ ихъ рѣзко очерченная форма и относительная высота надъ соседней низменностью, достигающая 325—390 м. Въ Везерской террасѣ флѣцовыя образования многочисленны и такое разнообразіе слоистыхъ горныхъ породъ, какъ нигдѣ въ Германіи; настоящій каменный уголь добываютъ у Иббенбюрена (Ibbenbüren); во многихъ мѣстахъ найдены угли вельдской формация (Wealden); во всѣхъ формацияхъ находятся известняки и песчаники; въ Вельденѣ около Мюндена, въ Гильссандштейнѣ около Зальдигиттера и въ другихъ мѣстахъ находится желѣзнякъ; также много соляныхъ копей и соляныхъ источниковъ: Пирмонтъ (Pyrmont), Эйльзенъ (Eilsen), Ребургъ (Rehburg) и Ненндорфъ (Nennendorf). Почва очень плодородна.

Проходы около Везерскихъ воротъ и около Вилефельда съ давнихъ поръ служатъ главными дорогами изъ Рейнской области въ сѣверо-восточную Германію. Ср. Kraatz, «Der Tourist in W.» (Минденъ, 1877).

Везеръ (Weser; лат. Visurgis, старо-нѣмецк. Visuracha)—одна изъ главныхъ рѣкъ въ Германіи, образуется соединеніемъ при Мюнденѣ (117,5 метр. надъ уровнемъ моря) двухъ рѣкъ: Верры и Фулды; направляется къ сѣверо-западу черезъ прусскія, брауншвейтскія и липпскія (Lippe) области, у Кардсгафена (96 м.) течетъ на сѣверъ; выше Рингельна (52 м.) поворачиваетъ на СЗ. и послѣ впаденія въ нее р. Верры пересѣкаетъ сѣверный край Везерскихъ горъ, протекаетъ чрезъ Ольденбургъ и Пруссію (Ганноверъ) и впадаетъ въ Сѣверное море ниже Бремергафена къ В. отъ залива Яде (Jade). Теченіе ея раздѣляется на верхнее и нижнее; границей ихъ служитъ Минденъ; судходна до Бремена; длина ея 436 км., а весь ея бассейнъ занимаетъ 47000 кв. км. Судходныя ея притоки: съ правой стороны Алеръ съ Лейной и Геестъ (Geeste)—всѣ въ Ганноверѣ; съ лѣвой же сторонѣ—Гунте въ Ольденбургѣ; ниже Гунты встрѣчаются небольшие островки по ея теченію. Ширина рѣки: у Мюндена 94 м., возлѣ Бремена—220 м. и при устьѣ—11 километр. Везеръ—одинъ изъ главныхъ водныхъ путей Германіи, такъ какъ образуется судходными рѣками и до Эльсфлета (Elsfleth) доступенъ для морскихъ кораблей, а нагруженныя барки доходятъ свободно до Мюндена. Наименьшая глубина въ устьѣ достигаетъ до 6 м.; главный фарватеръ доступенъ для боьышихъ морскихъ кораблей. Верхнее теченіе Везера глѣзомъ часто становится недоступнымъ для плаванія и вообще оно неудобно для плаванія вълѣдствіе незначительной ширины, быстроты теченія, а также мостовъ и шлюзовъ. Въ XVIII столѣтіи былъ проведенъ каналъ между Гамме и Осте у Бремерверде; въ 1853 году проведенъ каналъ Гадельскій (Hadelgerkanal), который вмѣстѣ съ каналомъ Геесты (Geeste) соединяетъ В. съ Эльбой. Самыя боьышія суда, плавающія по В., имѣютъ въ длину 38,3—40,3 метр., 4,7—5,2 м. ширины и 1,6 м. глубины. Пароходы ходятъ между Кардсгафеномъ и Гамельномъ (Hameln) и отъ Бремена внизъ. Прежде развитію судходства по В. препятствовали какъ привилегіи, которыми пользовались нѣкоторыя судходныя гильдіи, такъ и пошлины, взимаемая каждымъ отдѣльнымъ княжествомъ и государствомъ, но актомъ 10 сент. 1823 г. все это было уничтожено и опредѣлена извѣстная, постоянная пошлина (Weserzoll), въ свою очередь отмѣненная 26 января 1856 г., когда въ Бременѣ была устроена общая союзная таможня для торговли по Везеру; актъ 1857 г. внесъ еще новыя улучшенія. Главные предметы торговли по В.—дубовый и буковый лѣсъ, извѣстные гексторскіе (Höxter) камни и плиты, изъ которыхъ построены боьыше мосты у Диршау и Мариенбурга, каменный уголь (изъ Шаумбургъ-Липпе); порландскій цементъ, произведенія вестфальскихъ и гарцскихъ горныхъ заводовъ, ганноверская и вестфальская шерсть,

табакъ; колоніальные товары и т. д. Самый важный торговый городъ—Бременъ. Ср. Maïdinger, «Die deutschen Ströme in ihren Verkehrs und Handelsverhältnissen» (4-ый вып., Лейпц., 1854); Geissler, «Die W. Eine Beschreibung in Wort und Bild» (Бременъ, 1864).

Везуличъ (Алексій)—сербскій писатель, жившій въ Карловцѣ около 1780 г., гдѣ онъ былъ инспекторомъ народныхъ училищъ. Онъ оставилъ послѣ себя сочиненія: «О частныхъ и публичныхъ дѣлахъ» (Вѣна, 1785) съ приложеніемъ трехъ одъ и «Краткое написаніе о спокойной жизни», сборникъ дидактическихъ стиховъ, съ приложеніемъ біографій знаменитыхъ сербовъ (Вѣна, 1788; 2 изд., Будинъ, 1814).

Везиръ—см. Визиръ.

Везла (Vezelay)—городъ во Франціи, въ Ионскомъ (Yonne) департаментѣ, на лѣвомъ берегу Эйры, жителей около 1 тысячи. В. (на средневѣковомъ латинскомъ языкѣ Vizeliacus) основанъ, вмѣстѣ съ аббатствомъ, въ IX ст.; въ 1146 г. св. Бернардъ проповѣдывалъ здѣсь второй крестовый походъ, вслѣдствіе чего возложилъ на себя крестъ Людовикъ VII съ вельможами; отсюда же въ 1189 г. отправился въ третій крестовый походъ Филиппъ II Августъ и Ричардъ Львиное Сердце.

Везноватое—село Воронежской губ., Нижнедѣвицкаго уѣзда, на рр. Ольшанкѣ и Везноваткѣ, на почтовой дорогѣ изъ Нижнедѣвицка въ Воронежъ. Жителей 3185; занимаются почти исключительно хлѣбопашествомъ; дворовъ 453.

Везонціо—древнее названіе Безансона.

Везувиитъ, иначе Бисмарковъ, анилиновый или манчестерскій бурый, весьма распространенный пигментъ, по составу представляющій солянокислый триамидоазобензолъ, образующійся при дѣйствіи азотистой кислоты на метафенилъ-діаминъ. Хлопчатобумажная ткань легко окрашивается, послѣ предварительной подготовки дубильной кислотой и сурьмяною солью, въ водномъ, нагрѣтомъ до 50°, растворѣ пигмента. Въ значительныхъ количествахъ расходуются для подцвѣчивания тканей, окрашенных кашу. Шерсть легко окрашивается въ растворѣ пигмента при кипяченіи, шелкъ въ мыльной ваннѣ при 60° Ц.

А. П. Лидовъ. А.

Везувіана-Нунчанте (Vesuviana-Nunciante)—щелочной источникъ въ Италіи, вблизи Неаполя. Температура источника 30,5° Ц. Вода содержитъ значительное количество хлористаго кали (7,64 на 10000 ч. воды), двууглекислаго натра (12,4), двууглекислой магнезій (6,25), двууглекислаго кали (3,99) и рекомендуется при хроническихъ легочныхъ катаррахъ.

Г. Г.

Везувианъ (иначе идокразъ, валуитъ, эгеранъ)—минераль изъ группы моносилкатовъ. Кристаллизуется въ квадратной системѣ; благодаря господству призматическихъ плоскостей, кристаллы являются обыкновенно столбчатыми; рѣже они таблитообразны или пирамидальны. Цвѣтъ В. обыкновенно зеленога или бурого, рѣже желтаго; при стеклянномъ блескѣ В. то прозраченъ, то просвѣчиваетъ; твердость 6 или 7, уд. в. ок. 3,5. По химическому

составу это силикатъ глинозема и извести съ примѣсю закиси желѣза, магнезій и съ небольшимъ содержаніемъ воды; иногда наблюдается незначительное содержаніе фтора, закиси марганца или титановой кислоты. Красивые кристаллы находятъ у Монте-Соммы на Везувіи (откуда и названіе), въ Пьемонтѣ, у Монцини въ Тироли, на р. Виллю въ Сибири (такъ назыв. «валуитъ»), въ Ахматовской копѣ на Уралѣ, въ Норвегіи, у Эгера въ Богеміи (т. наз. «эгеранъ»). Ф. Л.

Везувій.—Нѣтъ ни одного вулкана, почти ни одной горы, извѣстность которыхъ могла бы сравниться съ широко распространенной славой В., оправдываемой красотой самаго В. и его мѣстоположеніемъ, неустанной его дѣятельностью втеченіе почти двухъ тысячелѣтій и, быть можетъ, въ еще большей степени тѣмъ, что это единственный дѣйствующій вулканъ на материкѣ Европы и тѣмъ, что съ него началось серьезное научное изученіе, какъ продуктовъ вулканическихъ изверженій, такъ и характера дѣятельности вулкановъ. В. возвышается на берегу Неаполитанскаго залива, въ 10 км. къ ЮВ. отъ Неаполя въ видѣ уединеннаго значительнаго чернаго пепельнаго конуса, окаймленнаго полукругомъ Монте-Соммы и рѣзко выдѣляющагося на фонѣ окружающей его низины. Теченіе Сарно отдѣляетъ его отъ хребта Монте-Анджело, Mons Lactarius, сложеннаго изъ известняковъ и тапущагося отъ Салерно и Амальфи до мыса Минервы (Punta della Campanella), противъ котораго лежитъ о. Капри, служащій продолженіемъ вышеупомянутаго хребта. Къ западу отъ Неаполя, за Позиллипомъ, раскинулась вулканическая область такъ наз. «Флегрейскихъ полей» съ Сольфатарой, Астроли, Монте-Нуово, Аньянскимъ и Арвернскимъ озерами и нѣк. друг. очагами вулканической дѣятельности, нѣкогда ознаменовавшей и эти окрестности Неаполя. Острова Прочида и Искія дополняютъ картину вулканической области Неаполя, среди которой перенесущая роль безспорно принадлежитъ величественному, но подчасъ страшному и разрушительному В. Плоскій, полого поднимающійся конусъ, служащій общимъ основаніемъ В. и Монте-Соммѣ, достигаетъ высоты 595 метр. надъ уровнемъ моря при діаметрѣ его основанія въ 16 км. Вершина В. возвышается на 1297 м. В. состоитъ изъ двухъ частей: конуса собств. В. и опоясывающаго его съ С. и В. полукольца Монте-Соммы—остатка громаднаго доисторическаго кратера; Монте-Сомма полого спускается наружи, къ мѣстечкамъ Соммѣ, Оттабано и др., но круто обрывается кънутри, къ конусу В.; тамъ, гдѣ обрываются концы полукруглаго вала Монте-Соммы примыкаетъ къ Везувію плоская терраса Ле-Піане (Le Piane), образуя такимъ образомъ цѣлое кольцо, опоясывающее конусъ В. Въ центрѣ этого кольца и возвышается съ уклономъ въ 30°—31° самый конусъ В. съ его современнымъ кратеромъ. Дикое полукруглое ущелье, отдѣляющее В. отъ Монте-Соммы, носитъ названіе Атріо-дель-Кавалло (Atrio del Cavallo); оно на 300 м. ниже Монте-Соммы и на 480 м. ниже вершины конуса В. Конусъ В. состоитъ исключительно изъ вулканическаго туфа

и морских осадков, а мѣстами онъ покрылся лавой уже въ историческія времена, вслѣдствіе изверженій. Конусъ изверженія возвышается на 480 м. надъ упомянутымъ ущельемъ, занимаетъ площадь въ 280 м. въ поперечникѣ, покрытъ пепломъ и кусками пемзы и имѣетъ средній наклонъ въ 30°. На одномъ изъ его выступовъ, на высотѣ 676 м. надъ уровнемъ моря, находится обсерваторія съ приспособленіями для метеорологическихъ наблюдений и изслѣдованія атмосфернаго электричества, библиотекой и коллекціей вулканическихъ продуктовъ (директоръ Пальміери). На обсерваторію ведетъ удобная проѣзжая дорога изъ Резины, а неподалеку отъ нея, на высотѣ 800 м., выстроена въ 1880 г. проволочная жел. дорога на протяженіи 900 м., по которой можно подняться на самую вершину В. Форма этой вершины подвержена постояннымъ измѣненіямъ, потому что во время взрывовъ изъ выброшенныхъ каменныхъ обломковъ нагромождаются новые конусы и кратеры, которые при слѣдующемъ изверженіи опять разрушаются. У подошвы В., по его отлогой сторонѣ, отличающейся чрезвычайнымъ плодородіемъ почвы, раскинулось множество городковъ, имѣющихъ въ общемъ больше 80000 населенія: Портичи, Резина, Торре-дель-Греко, Торре-дель-Аннуциата, нѣсколько выше С. Джорджіо, Барра, Масса, С. Себастьяно, Боско-тре-казе, на З.

Санта-Анастасія и на С. Оттайано. Вся эта сторона почти до половины высоты В. покрыта роскошной растительностью, фруктовыми садами и виноградниками, производящими извѣстный вина: *Lacrime Christi* и *Vino-del-Greco*. Между виноградниками протекаютъ глубокія бесплодныя ущелья съ нагроможденной въ нихъ въ видѣ зубчатыхъ скалъ лавой. Верхній поясъ В. дикъ и лишенъ всякой растительности; единственный оазисъ образуетъ на немъ обсерваторія съ своимъ садомъ.

Форма и высота Монте-Соммы мало измѣнились со времени знаменитаго изверженія 79 г., когда погибли цвѣтущіе города Помпея, Геркуланумъ и Стабія; зато самый конусъ В., въ зависимости отъ его дѣятельности, постоянно мѣняетъ свой видъ и величину; настоящій видъ онъ получилъ послѣ изверженія 1872 г. Первое изверженіе В., о которомъ имѣются достовѣрные свѣдѣнія, относится къ 79 г. по Р. Х. Изверженіе, относимое къ 1787 г. до Р. Х., сомнительно, по отсутствію достовѣрныхъ данныхъ. Плиній, Страбонъ, Витрувій Полліонъ и еще нѣк. современники Августа описываютъ В. какъ потухшую огнедышащую гору; есть основаніе думать, что до изверженія 79 г. еще не существовало современнаго конуса В. внутри кольца Монте-Соммы (см. рис.). Изверженіе 79 г. является началомъ исторіи В. и описано, главнымъ образомъ, Плині-

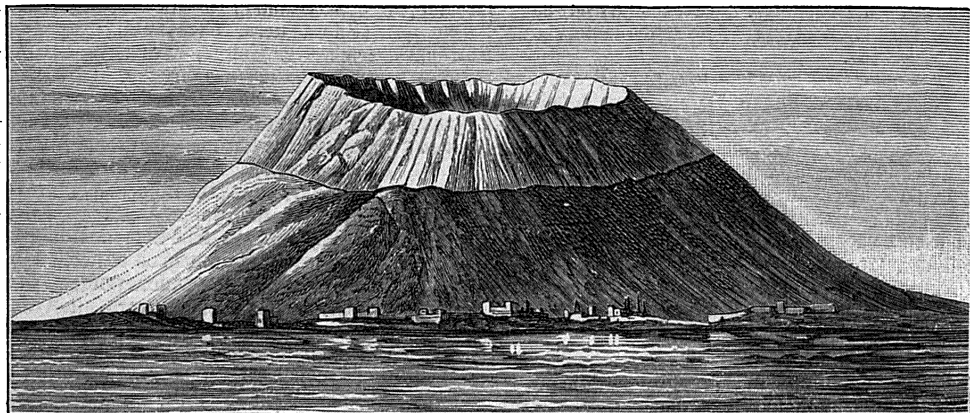

Везувій во времена Плинія.

емъ Младшимъ въ двухъ письмахъ къ Тациту, онъ былъ очевидцемъ этого страшнаго изверженія, во время котораго погибъ между прочимъ и его знаменитый дядя, Плиній Старшій. Еще 16 годами раньше, въ 63 г. предвѣстникомъ изверженія явилось землетрясеніе, которымъ была разрушена часть Помпеи, въ скоромъ времени возобновленная. Какъ-бы собравшись съ силами послѣ долгаго періода покоя, В. разразился страшнымъ изверженіемъ 24 августа 79 г. Послѣ нѣсколькихъ сильныхъ подземныхъ ударовъ въ предшествующіе дни, изъ кратера поднялся мощный столбъ паровъ, пепла, лапилли, обломковъ пемзы и т. п. рыхлыхъ продуктовъ изверженія. Форму этого въ верхней части распластаннаго столба бѣлыхъ паровъ, окрашенныхъ вулканическимъ

пепломъ и т. п. матеріаломъ изверженія въ сѣрый или черный цвѣтъ, Плиній сравниваетъ съ сосной. Все это въ неизмѣрномъ количествѣ наспало на окрестности В. и даже на противоположный берегъ Неаполитанскаго залива. Сгущавшіеся пары превратились въ ливни; образовались мощные потоки, подхватывавшіе пепелъ, обломки пемзы и проч.; въ видѣ разрушительныхъ грязевыхъ потоковъ, извѣстныхъ теперь подъ названіемъ «*lava d'acqua*» въ отличіе отъ настоящей огненножидкой лавы—«*lava di fuoco*», устремились они со склоновъ горы и по равнинѣ. Пепломъ и этими потоками, впоследствии превращенными въ вулканическіе туфы, были засыпаны цвѣтущія поля, были разрушены многочисленные города: Помпея, Геркуланумъ и Стабія. Огненножидкой лавы В. въ это извер-

женіе или вовсе не доставилъ на земную поверхность, или только въ ничтожномъ количествѣ. Помпея и сосѣдніе съ нею города были засыпаны пепломъ и залиты «lava d'acqua», а не расплавленной лавой; этимъ и объясняется обнаруженное раскопками прекрасное сохраненіе построекъ, стѣнной живописи, домашней утвари и даже человѣческихъ фигуръ, которыя легко отлиты въ гипсъ по сохранившимся въ туфахъ отпечаткамъ. Судя по описанію Страбона и друг. писателей того времени, современнаго конуса В. тогда еще

Монте-Эпомео на Искіи. Упомянутыя 8 изверженій относятся къ слѣдующимъ годамъ: 203, 472, 512, 685, 993, 1036 и 1500; во время нѣкоторыхъ изъ нихъ вулканической пепель, подхватываемый вѣтромъ, уносился чрезвычайно далеко, до Константинополя и Триполіса.

Самое сильное изверженіе В., въ 1631 г., длилось съ 15 по 19 декабря; подземные удары и выбрасываніе пепла продолжались даже до послѣднихъ дней декабря. Предшествовавшій этому изверженію продолжительный періодъ покоя отучилъ окрестныхъ жителей отъ опасеній; не только снаружи, но и внутри В. одѣлся роскошнымъ растительнымъ покровомъ, и лишь немногіе остатки прежней дѣятельности: фумаролы, скопленія теплой и горькой воды, свидѣтельствовали о періодѣ болѣе бурной дѣятельности. Хотя изверженію 15 декабря за нѣсколько дней предшествовалъ подземный гулъ, хотя изъ вновь образовавшейся трещины усиленно выделялись пары и кратеръ наполнился лавой, мѣстные жители не придавали должнаго значенія всѣмъ этимъ тревожнымъ признакамъ и были застигнуты врасплохъ. 15 декабря, послѣ нѣсколькихъ подземныхъ ударовъ, въ южной части горы, выше Атріо-дель-Кавалло, образовалась расщелина, откуда съ неимоверной силой устремились пары, пепель, камни. Пепель разносилась на громадное разстояніе,

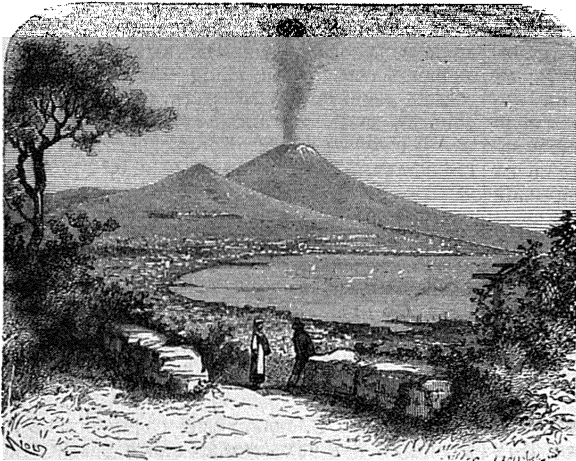

Современный видъ Везувія.

не существовало, а В. представлялъ лишь одинъ обширный кратеръ, часть стѣнки котораго сохранилась въ видѣ полукольцеобразнаго вала Монте-Соммы; внутри этого кратера, доступнаго тогда только съ одной стороны, за 150 л. до изверженія 79 г. скрывался съ бѣлыми рабами и гладиаторами Спартакъ. На этомъ основаніи можно считать за результатъ изверженія 79 г. уничтоженіе части кольца Монте-Соммы, замѣненной упомянутой выше «Піане», и образованіе конуса современнаго В. Помпея, отстоящая теперь отъ моря болѣе чѣмъ на 1800 метр., была приморской гаванью; слой пепла и лапилли, покрывающій ее, имѣетъ до 3—4 м. мощности, а надъ театромъ въ Геркуланумѣ обнаруженъ слой туфа до 25 м.

до Тарента, Эссалии, Каттаро (въ Далмаціи), и даже крупные камни падали на разстояніи до 12 килом. Масса пепла погрузила мѣстность въ тьму, а раскаленные камни и обломки, ниспадая на сосѣднія мѣстности, сильно ихъ опустошили. 18 декабря громадный лавовый потокъ, разлившись на нѣсколько рукавовъ, устремился къ морю и прорвалъ это пространство менѣе чѣмъ въ одинъ часъ; при этомъ погибло болѣе 3000 человекъ. Этими лавовыми потоками, ушедшими на нѣсколько сотъ метровъ въ море, были разрушены: Боско, Торре-дель-Анунціата, Торре-дель-Греко, Портичи, Резина. По поводу этого изверженія передаютъ будто бы, что за лавой устремились изъ кратера громадные потоки воды съ морскими водорослями, раковинами и рыбами. Конфигурація В. сильно измѣнилась послѣ изверженія 1631 г.: высота конуса В. уменьшилась на 170 м. и стала такимъ образомъ замѣтно ниже Монте-Соммы, которую она прежде превышала на 40 м.

Позднѣйшая исторія В. ознаменована пѣлымъ рядомъ изверженій въ 203 (или 204), 472, 512, 685, 993 (или 993), 1036, 1139, 1500 и 1631 г.; послѣднее изверженіе интересно по обилію имѣющихся о немъ свѣдѣній. Съ 1750 г. аббатъ Гальяни занялся уже изученіемъ продуктовъ изверженія В. До 1822 г., когда сильнымъ изверженіемъ была разрушена значительная часть конуса до уровня Монте-Соммы можно считать не менѣе 50 болѣе или менѣе незначительныхъ изверженій. Сильныхъ изверженій отъ 79 г. до семнадцатаго столѣтія насчитываютъ восемь, причѣмъ замѣчается интересное совпаденіе періодовъ покоя В. съ дѣятельностью сосѣднихъ вулканическихъ жергъ, каковы: Сольфатара, Монте-Нуово (образовавшійся въ 1533 г. у Пупцуолы),

Съ 1660 г. не прошло почти ни одного десятилѣтія безъ изверженій, болѣе или менѣе сильно отражавшихся на конфигураціи конуса В. Ростъ главнаго конуса путемъ нагроможденія вулканическаго пепла и другихъ рыхлыхъ продуктовъ изверженія во время слабыхъ и спокойныхъ изверженій, уничтоженіе вершины конуса и провалы при сильныхъ пароксизмахъ, имѣющихъ характеръ взрывовъ, насыпаніе вторичныхъ конусовъ, появленіе побочныхъ кратеровъ и болѣе или менѣе быстрое

ихъ исчезновеніе—вотъ явленія, сопровождавшія различныя изверженія В. и придававшія ему различный обликъ въ различные періоды его дѣятельности. Самый конецъ прошлаго столѣтія (1794 г.) ознаменовался крупнымъ изверженіемъ, которое уступаетъ по силѣ и разрушительности только катастрофамъ 79 и 1631 г. Это изверженіе картинно описано знаменитымъ Леопольдомъ фонъ-Бухомъ. Изверженію предшествовали два землетрясенія, разрушившія многія зданія окрестныхъ поселеній; самое изверженіе отличалось необычайной силой; лава появилась изъ кратера въ 11 час. вечера, и въ 5 час. утра уже не стало Торре-дель-Греко; въ довершеніе бѣдствія гигантскіе потоки грязи съ камнями и глыбами опустошили дѣвствующія окрестности В., съ немовѣрной быстротой устремляясь съ его склоновъ въ низину. Изъ послѣдующихъ изверженій особенной силой отличалось изверженіе 1822, и, наконецъ, въ новѣйшее время, въ 1872 г., послѣ болѣе слабыхъ изверженій 1839, 1850, 1855, 1861 гг., В. разразился сильной катастрофой; затѣмъ снова наступилъ періодъ покоя. Съ 1865 года начались предвѣстники усиленной дѣятельности, а въ ноябрѣ 1868 г. съ сѣверной стороны кратеръ далъ трещину и лава вышла въ атріумъ. Въ январѣ 1871 г. (12—13) на 65 м. ниже вершины съ сѣверной стороны нагромодились массы лавы и периодически выбрасывались шлаковыя бомбы. Непрекращающаяся дѣятельность втеченіе всего 1871 г. и начала 1872 привлекала массу посѣтителей, любовавшихся необычайнымъ зрѣлищемъ—и въ ночь съ 25 на 26 апрѣля, когда кратеръ разверзся отъ самой вершины до атріума и сталъ извергать лаву и выбрасывать раскаленные камни, погибли почти всѣ собравшіеся въ атріумъ зрители, около 200 человекъ. Подробныя описанія изверженія 1872 г. дали ф. Ратъ и Геймъ, а лаву изслѣдовалъ А. А. Иностранцевъ. Въ атріумѣ лава раздѣлилась на два рукава: одинъ направился къ Торре-дель-Греко, но застылъ, не достигнувъ воздѣланной полосы; другой черезъ Фоссо-дель-Ветрана такъ близко обогнулъ съ сѣвера зданіе обсерваторіи, что загорѣлись отъ лучистой теплоты оконныя рамы. Окруженное со всѣхъ сторонъ лавовыми потоками, зданіе обсерваторіи находилось нѣкоторое время въ самомъ критическомъ положеніи. Здѣсь атотъ потокъ опять раздѣлился на два, причемъ одинъ направился къ Массѣ и С. Себастьяно и частью ихъ разрушилъ, другой къ С. Джорджио-а-Кремано. Грандіозное изверженіе 1872 г. отличается краткостью пароксизма; уже черезъ сутки прекратилось изліаніе лавы и выбрасываніе пепла; тѣмъ не менѣе конфигурація многихъ частей горы сильно измѣнилась отъ этого сильнаго изверженія: побочный конусъ провалился, замѣнившись кратеромъ, соединеннымъ съ большимъ главнымъ кратеромъ. Слѣдуетъ еще упомянуть объ послѣднемъ изверженіи лѣтомъ 1891 г., когда вылившаяся въ большомъ количествѣ лава угрожала обсерваторіи, какъ и въ 1872 г. Періоды времени между болѣе или менѣе сильными пароксизмами считаются періодами покоя, бездѣйствія;

на самомъ дѣлѣ и въ это время В. не вполне бездѣйствуетъ: дымятся фумаролы, изъ «боккъ» (Восса) отъ времени до времени выбрасываются камни и шлаки, иногда появляется даже незначительное количество лавы; но всѣ эти явленія не выходятъ за предѣлы кратера.

Лавы В. по своему химическому составу относятся къ такъ называемымъ лейцитовымъ лавамъ, которыя еще недавно считались собственными исключительно неаполитанскому вулканическому округу. Темная стекловатая основная масса лавы содержитъ, кромѣ вулканическаго стекла, кристаллы лейцита, авгита, оливина, магнитнаго желѣзняка, а также примѣсь санидина, плагиоклаза и нефелина; среди крупныхъ порфиридныхъ выдѣленій заслуживаютъ особаго вниманія интересныя кристаллы лейцита. Цѣлый рядъ (49) анализовъ лавъ В. даетъ для нихъ слѣдующій (въ среднемъ) составъ: 47,82% кремнекислоты, 18,85% глинозема, 5,24% окиси желѣза, 5,12% закиси желѣза, 4,40% магнезії, 9,51% окиси, 2,65% натра и 6,41% кали. Лавы В., бомбы, туфы, стѣнки кратера и старыхъ боккъ часто изобилуютъ хорошими кристаллами, изъ которыхъ многіе образовались путемъ возгонки. Здѣсь находятъ кристаллы меланита, роговой обманки, содалита, полевыхъ шпатовъ, слюды, желѣзнаго блеска, авгита, нефелина, волластонита, сфена, мелилита, филлипсита, анальцита, кварца, поваренной соли и нѣк. др.

Укажемъ о В. главнѣйшія сочиненія; въ нѣкоторыхъ изъ нихъ можно найти также и подробные списки литературы: Phillips, «Vesuvius» (1869); J. Roth «Der V. und die Umgebung von Neapol» (1857); A. Scacchi «Storia delle eruzioni del Vesuvio accompagnata dalla bibliographia delle opere scritte su questo vulcano» (1847); H. Abich, «Vues illustratives de quelques phénomènes géologiques prises sur le Vesuve et l'Etna pendant les années 1833 et 1834» (Парижъ, 1836); G. v. Rath, «Der V.» (1873); A. Heim, «Der Ausbruch des Vesuv im April 1872» (1873); H. Johnstone-Lavis, «The Geology of Monte-Somma and V.» (1854); его же, «Geological map of Monte-Somma and Vesuvius constructed during the years 1880—1888» (масшт. 1 : 1000, Неаполь, 1891); Palmieri, «V. e la sua storia» (1880); его же, «Pompei e la Regione Sotterrata dal Vesuvio nell'Anno 79» (1879); «Lo Spettatore del Vesuvio» (изданіе итальянскаго альпійскаго клуба, Неаполь, 1887).

Ф. Левинсонъ-Лессингъ.

Везуль (Vesoul, среднев. Vesullum)—главный городъ французскаго департамента Верхней Соны (Haute Saône), въ прежней провинціи Франшъ-Конте, у слиянія Дѣржоны съ Коломбинной и подножія конусообразной горы Ламотъ, возвышающейся на 452 метра; станція желѣзной дороги Парижъ-Вельфоръ. Городъ окруженъ со всѣхъ сторонъ виноградниками, имѣетъ лицей, учительскую семинарію, нормальную школу, публичную бібліотеку (26000 том.) и 8394 жит. (1886). Населеніе занимается выдѣлкой камчатныхъ тканей, коленкора, кожъ и соломенныхъ корзинокъ; торговля хлѣбомъ, сѣномъ, скотомъ и желѣзными товарами. Вблизи В. находится нѣсколько горныхъ заводовъ, а также минеральныя источ-

ники. Округъ Везуль раздѣленъ на 10 кантоновъ, съ 215 общинами; жителей 94907 (1881 г.).

Везеръ (Vézère, среднефранкскій Visera)—правый притокъ Дордонъ, въ Южной Франціи, беретъ начало на плоскогоріи Мильвашь, въ Коррезскомъ департаментѣ; течетъ въ юго-западномъ направленіи, образуя близъ Треньяна красивый водопадъ; принимаетъ выше Ларша самый главный свой притокъ съ лѣвой стороны—Коррезъ (Corgresia); вступаетъ выше Террасона въ Дордонскій департаментъ; проходитъ мимо городовъ Монтиньяка и Лебуть, и впадаетъ близъ Лимела, имѣя въ общемъ длину 192 км., изъ которыхъ на 65 км. она судоходна.

Вейнасъ, или лучше **Вѣйнасъ**, отъ того же корня, что и русское «вѣять», по вѣрованіямъ языческихъ литовцевъ—громадный исполинъ, тиранъ, который, вмѣстѣ съ Вандой (см. это сл.), потрясалъ когда-то всей землей. Это, какъ и Ванда—олицетвореніе грубыхъ стихійныхъ силъ природы: бушующихъ волнъ моря и ничѣмъ необузданнаго вихря, бури, съ которой даже самимъ богамъ трудно справиться.

И. Л.

Вейбертрей—см. Вейнсбергъ.

Вейгандъ (Фридр. Людв. Карлъ Weigand)—нѣмецкій филологъ, род. въ 1804 г. Съ 1849 г. читалъ въ гиссенскомъ университетѣ лекціи по нѣмецкой филологіи и литературѣ. Издавалъ: «Kurze deutsche Sprachlehre für Real-Bürger- und Volksschulen» (Майнцъ, 1838) и «Wörterbuch der deutschen Synonymen» (3 т., т. же, 1840—1843; 2 изд., 1852); онъ обработалъ также 3-е издание Шмиттгенеровскаго «Kurzes deutsches Wörterbuch» (Гисс., 1853—56). Одновременно съ этой книгой былъ изданъ большой нѣмецкій словарь Якова и Вильгельма Гриммовъ, въ составленіи кот. В. также принималъ участіе; самъ онъ составилъ «Deutsches Wörterbuch» (3 т., Гиссенъ, 1857—71; 3 изд., 1877—78); умеръ въ 1878 г. въ Гиссенѣ.

Вейгель (Валентинъ Weigel)—основатель мистической секты, родился въ 1583 г., до самой смерти (въ 1588 г.) былъ пасторомъ въ Шопнау, около Хемница. Изъ его сочиненій, изданныхъ въ 1604—19 гг., извѣстны: «Das Büchlein vom Gebet», «Der güldene Gryff», «Vom Ort der Welt», «Von der Gelassenheit», «Dialogus de Christianismo». В. училъ, что истинное познаніе намъ можетъ дать только внутреннее просвѣщеніе, возникающее изъ общенія со Святымъ Духомъ; онъ требовалъ, чтобы въ насъ умеръ «всгхлв» человекъ, а возродился и жилъ Христосъ, такъ какъ только въ такомъ соединеніи вѣрующаго съ Христомъ и заключается истинная жизнь. Основаніемъ этого мистическаго ученія было убѣжденіе, что всѣ вещи, по своей сущности, пребываютъ въ Богѣ и суть эманации божества, а человекъ—въ особенности, такъ какъ нашъ духъ происходитъ изъ субстанціи божественной жизни. Вейгель имѣлъ много послѣдователей, называвшихся вейгеліанцами; сочиненія его не разъ были сжигаемы, а ученики его часто преслѣдовались. Сильное влияние имѣлъ В. и на мистика Якова Вема. Ср. Опель, «Valentin W.» (Лейпцигъ, 1864).

Вейгель (Теодоръ - Освальдъ Weigel), лейпцигскій книгопродавецъ и писатель, род. въ 1812 г., наслѣдовалъ отъ отца, также извѣстнаго книгопродавца, богатое собраніе картинъ, гравюръ и т. п., пользуясь которымъ написалъ, вмѣстѣ съ Пештерманомъ, сочиненіе: «Die Anfänge der Druckerkunst in Bild und Schrift» (Лейпц., 1866, съ 145 табл. факсимиле). Онъ же издалъ «Autographen-Fachalbum» (Лейпц., 1848—49), содержащій автографы дѣятелей Реформаціи и 30-лѣтней войны. Умеръ въ 1881 г.

Вейгельтъ—нѣмецкій авторъ описанія осады Севастополя, которое онъ составилъ по официальнымъ французскимъ и англійскимъ источникамъ. Сочиненіе это было переведено на русскій языкъ (Спб., 1863).

Вейгль (Лосифъ Weigl)—наиболѣе выдающійся композиторъ изъ музыкальной семьи, родился въ 1766 году въ Эйзенштадтѣ, гдѣ его отецъ былъ виолончелистомъ въ капеллѣ князя Эстергази, а мать—пѣвицей. Оперы его ставились не только въ Вѣнѣ, гдѣ онъ былъ капельмейстеромъ придворной капеллы, но и въ театрѣ «La Scala» въ Миланѣ. Умеръ въ 1846 г. Изъ его итальянскихъ и нѣмецкихъ оперъ особенно популярностью пользуется «Schweizerfamilie» (1809). Свообразность, ясность, мягкость и теплога музыкальнаго выраженія отличаютъ его композиціи. Изъ 30 оперъ В. слѣдуетъ отмѣтить еще: «Императоръ и Адрианъ» и «Молодость Петра Великаго». В. писалъ балеты, музыку къ драмамъ и комедіямъ, а подъ конецъ жизни и первыя сочиненія: ораторіи и кантаты.

Вей-го—одна изъ китайскихъ транскрипцій слова Уйгуръ.

Вейдаутъ, первоначально, вѣроятно, **Вейдаутасъ**—т. е. дающій знаніе, мудрецъ, волхвъ, жрецъ; теперь человекъ, обладающій силой характера и разумомъ, герой, богатырь. По всей вѣроятности, вейдауты совершенно соответствовали русскимъ волхвамъ и ихъ названіе съ теченіемъ времени, когда языческія обряды были забыты, сдѣлалось изъ нарицательнаго собственнымъ. Народъ, забывъ настоящее значеніе Вейдаутовъ, но помня, что названіе это всегда сопровождалось представленіями мудрости и святости, воплотилъ это имя въ одно мнѣическое лицо, понятіе родовое измѣнилъ въ единичное и, вмѣсто общаго типа, создалъ яко-бы историческую личность. Соответственно этому, въ христіанскую эпоху сложилось преданіе, что В. былъ первымъ криве-кривейто, т. е. первымъ главой литовскаго язычества, жившимъ около 500 г.; онъ будто-быдалъ религиозные законы литовцамъ, установилъ религиозный культъ и въ старческомъ возрастѣ пожертвовалъ самимъ собою для счастья народа и велѣлъ сжечь себя на кострѣ въ жертву богамъ. Подобныя преданія существуютъ въ кельтской Бретани; въ нихъ говорится о друидахъ, добровольно сжигавшихся съ той же цѣлью.

И. Л.

Вейде (Адамъ Адамовичъ)—русс. генералъ, сподвижникъ Петра Великаго (1667 † 1720). Службу началъ въ потѣшныхъ; участвовалъ въ обоихъ азовскихъ походахъ. При учрежденіи регулярной арміи (1700), В. сфор

мировалъ дивизию изъ драгунскаго и 9 пѣх. полковъ, которою и командовалъ подъ Нарвой, причѣмъ попался въ плѣнъ шведамъ и отвезенъ въ Стокгольмъ, гдѣ пробылъ до 1710 года. По возвращеніи въ Россію, участвовалъ въ Прутскомъ походѣ и въ дѣйствіяхъ противъ шведовъ въ Финляндіи. В. извѣстенъ по написанному имъ въ 1698 г. «Воинскому уставу», который онъ посвятилъ Петру (напечатанъ въ 1841 г.).

Вейделевка (прежде назыв. Венделейкой и Венделевкой) — слобода Валуйскаго уѣзда Воронежской губ., на р. Ураевѣ (прежде назыв. Ураевой), одно изъ самыхъ промышленныхъ поселеній этого уѣзда. Жителей 5117, дворовъ 944. Ежегодно 6 армарокъ, съ оборотомъ до 200000 руб. Главные предметы сбыта—анисъ и подсолнухи.

Вейдемейеръ (Александръ Ивановичъ) — русскій ученый († 1852), извѣстный въ литературѣ историческими записками о событіяхъ и замѣчательныхъ людяхъ XVIII вѣка, изданными подъ заглавіемъ: «Обзоръ главнѣйшихъ происшествій въ Россіи съ кончины Петра В. до вступленія на престолъ Елисаветы Петровны» (Спб., 1836); «Царствованіе Елисаветы Петровны» (Спб., 1834); «Дворъ и замѣчательные люди въ Россіи во второй половинѣ XVIII ст.» (Спб., 1846); «О Россіи подъ державою дома Романовыхъ до единодержавія Петра Великаго» (Спб., 1863).

Вейденъ (Rogier van der Weiden, Roger de la Pasture; около 1400—1434) — нидерландскій живописецъ. Въ 1427 году вписанъ въ цехъ художниковъ св. Луки въ Турне. Позже онъ поселился (въ Брюсселѣ, которымъ тогда управлялъ Филиппъ Добрый. Брюссельскій магистратъ поднесъ В. почетный титулъ городского художника: *portraitreut de la ville*, съ чѣмъ соединялись нѣкоторые особенныя права. Отъ 1436—1449 г. В. произвелъ много работъ, которыя доставили ему широкую извѣстность. Онъ написалъ для брюссельскаго ратуши 4 панно, истребленныя впоследствии пожаромъ; двѣ картины сняты со креста, для Лувена; одна изъ нихъ впоследствии была отправлена въ Мадридъ. Въ 1444—1447 г. онъ написалъ для госпиталя въ Бонѣ (Beaune) «Страшный Судъ», въ которомъ особенно интересны, по своей жизненности, фигуры заказчиковъ этой картины, трехстворный складень съ иконами Христа, Богородицы, Иоанна Крестителя, евангелистовъ и Маріи Магдалины (т. наз. триптихъ семейства Брокъ, наход. теперь въ Гравенорской гал., въ Лондонѣ). Въ 1449 г. В. отправился въ Итацію, гдѣ въ то время пользовались извѣстностью Мазаччіо, Веллини и нѣкоторые другіе художники; изученіе итальянскаго искусства не осталось безъ вліянія на позднѣйшія произведенія В., написанныя имъ по возвращеніи въ его отечество. Эти произведенія были: «Страшный судъ», написанный на 8 створкахъ, «Рождество Спасителя» (нынѣ въ Берлинскомъ музее) на 3 створкахъ (триптихъ), «Поклоненіе волхвовъ» (нынѣ въ Мюнхенской пинакотеке)—одно изъ послѣднихъ по времени произведеній Вейдена.

Въ ту эпоху живѣйшее вниманіе возбуждала новая техника живописи братьевъ Ванъ-

Эйкъ, относительно рода которой существуютъ только болѣе или менѣе удачныя догадки. Вейденъ хотя и не былъ прямымъ ученикомъ Ванъ-Эйковъ, но усвоилъ ихъ техническія средства и, вѣроятно, далъ случай итальянскимъ художникамъ познакомиться съ ними. В., впрочемъ, уступаетъ Эйкамъ въ отношеніи гармоничности тоновъ и тонкости письма. Въ сочиненіи его картинъ много энергии и въ выраженіи фигуръ довольно глубокое драматическое чувство. Вліяніе В. на его современниковъ было чрезвычайно велико: изъ нидерландскихъ его учениковъ выдѣлились Мемлингъ, изъ нѣмецкихъ художниковъ—Шонгауеръ. Картины В. впродолженіе болѣе чѣмъ полустолѣтія служили образцомъ ихъ и копировали и писали по нимъ варианты его четырехъ сюжетовъ: Поклоненіе волхвовъ, Распятіе, Снятіе со креста и Страшный Судъ. В. не подписывалъ своихъ картинъ, но иногда ставилъ начальныя буквы на рамахъ. На картинахъ же XV ст. часто ставились марки фамиліи жертвователей картинъ, что и встрѣчается на картинахъ В. Въ Эрмитажѣ есть замѣчательный образецъ его живописи—«Св. евангелистъ Лука, срисовывающій ликъ Богоматери». Значеніе картинъ В. для нашего времени, конечно, иное, чѣмъ для его современниковъ. Онъ показываютъ его знаніе анатоміи, но перспектива слаба; рисунокъ правильнѣй, но фигуры удлиннены, нѣрѣдко въ нихъ встрѣчаются угловатости—а въ драпировкахъ даже почти всегда. Эти техническіе недостатки выкупаются религиознымъ настроеніемъ, которое въ то время цѣнилось въ картинахъ выше всего прочаго. Одинъ изъ сыновей В.—Петеръ и внучка Госсунъ (Gossuin) были также художниками.

Вейдигъ (Фридр.-Людв. Weidig) — гессенскій пасторъ, родился въ 1791 г., былъ ректоромъ латинской школы въ Вупбахѣ. Онъ принималъ участіе въ политическихъ движеніяхъ 30-хъ годовъ и послѣ мятежной вспышки во Франкфуртѣ на Майнѣ (1833), въ которой, впрочемъ, лично не участвовалъ, былъ арестованъ, но чрезъ нѣсколько недѣль освобожденъ. Перебывавшій, по собственному желанію, въ Обергюссенѣ, въ Верхнемъ Гессенѣ, онъ въ 1835 г. былъ снова арестованъ, по обвиненію въ составленіи и распространеніи революціонныхъ листовъ и въ содѣйствіи франкфуртскому мятежу. 23 февраля 1837 г. узнали, что В. умеръ, перерѣзавъ осколками стекла жилы на рукахъ и ногахъ. Оказалось, что слѣдователь Георгіи былъ личный врагъ В. и что причиной смерти послѣдняго было дурное обращеніе съ нимъ, доходившее, повидимому, до тѣлесныхъ истязаній. Кромѣ многихъ мелкихъ статей, В. написалъ нѣсколько стихотвореній, изданныхъ послѣ его смерти («Gedichte herausgegeben von einigen Freunden» (Маннг., 1847). О его процессѣ см. «Der Tod des Pfarrers W.» (Дюрихъ, 1843); Нѣдльнеръ, «Aktenmässige Darlegung des Verfaehens gegen W.» (Дармшт., 1844); Шульцъ и Велькеръ, «Geheime Inquisition и т. д.» (Карлсруэ, 1845). Ср. Treitschke, «Deutsche Geschichte im neunzehnten Jahrhundert» (т. IV, Лейпц., 1889, стр. 614—5).

Вейентипцы—жители города Вейи.

Вейеръ (Silvain van de Weyer)—белг. государственный дѣятель, род. въ 1802 въ Лувенѣ. Какъ предводитель оппозиціи и одинъ изъ редакторовъ «Courrier des Pays-Bas», В. былъ лишенъ нидерландскимъ правительствомъ должностей консерватора бургундскаго архива и проф. музея. Когда вспыхнула революція 1830 г., В. сдѣлался членомъ комиссіи безопасности, а затѣмъ временномъ правительствомъ. Занявъ въ слѣдующ. году постъ министра иностранныхъ дѣлъ, В. дѣйствовалъ противъ француз. партіи и въ пользу избранія на бельгійскій престолъ принца Леопольда. Король Леопольдъ назначилъ В. посланникомъ въ Лондонъ, гдѣ онъ участвовалъ въ трудахъ конференціи, опредѣлившей устройство новаго королевства. Въ 1845 г. В. былъ призванъ стать во главѣ кабинета; но, не сумѣвъ примирить враждующія партіи католиковъ и либераловъ, въ слѣдующемъ году удалился изъ м—ва и возвратился на свой постъ посланника въ Лондонъ, гдѣ и пробылъ до 1867 г. В. † въ 1874 г. Труды его изданы п. з.: «Choix d'opuscules philosophiques» (4 т., Лонд., 1863—76). Ср. Juste, «S. v. de W.» (Брюссель, 2 т., 1871).

Вейзе (Вильгельмъ Weise)—ординарный профессоръ политехнической школы въ Карлсруэ; родился въ 1848 году, читаетъ лекцію о животн. и исторію лѣсныхъ наукъ. По окончаніи спеціальнаго образованія и выдержанія государственнаго экзамена поступилъ въ прусскую лѣсную службу и въ 1878 году назначенъ оберъ-ферстеромъ, а 1882 г. форстмейстеромъ въ Эберсвальдѣ и доцентомъ въ тамошней лѣсной академіи; въ 1883 году перешелъ въ Карлсруэ. Изъ ученыхъ трудовъ его главнѣйшіе слѣдующіе: «Taxation des Mittelwaldes» (1878); «Ertragstafeln für die Kiefer» (1880); «Die Taxation der Privat- und Gemeinde-Forsten nach dem Flächen-Fachwerk» (1883) и «Leitfaden für den Waldbau» (1887). Съ 1881 года выходитъ подъ его редакціей ежегодное изданіе, начатое еще Бернгардомъ, «Chronik des Deutschen Forstwesens». В. С.

Вейзе (Христіанъ Weise)—педагогъ и поэтъ, родился въ 1642 г. въ Диттау, учился въ Лейпцигѣ, въ 1670 г. былъ профессоромъ краснорѣчія, поэзіи и политики въ вейсенфельской гимназіи и съ 1678 г. ректоромъ гимназіи въ родномъ городѣ, гдѣ и умеръ въ 1708 г. В. первый ввелъ преподаваніе нѣмецкаго языка въ гимназіи и написалъ нѣсколько извѣстныхъ въ свое время учебниковъ по поэзіи и краснорѣчію. Главныя его сочиненія — сатирическіе романы, напр. «Die drei Hauptverderber» (Лейпц., 1671); «Die drei ärgsten Erznarren» (Лейпц., 1672; Галле 1878); комедіи: «Bäurischer Maschavell» (Диттау, 1679, вновь издана вмѣстѣ съ «Böse Katharina» — подражаніемъ «Укрощенію Строптивой» Шекспира, въ Кирхенверской «Deutscher Nationalliteratur», 26 т.). Какъ въ романахъ, такъ и въ комедіяхъ онъ стремится къ естественности. Менѣе удачны его духовныя и свѣтскія лирическія стихотворенія, напр.: «Buss- und Zeitandachten» (Бауценъ, 1720). Онъ также писалъ драмы для школьнаго театра, устройсваго имъ въ Диттау. Ср. Kornemann, «Chr. W. als Dramatiker» (Марб., 1853); Palm,

«Chr. W. Eine litterarhistor. Abhandlung» (Бреславль, 1854).

Вейи (Veji), въ древней Этруріи—одинъ изъ двѣнадцати городовъ этрусскаго союза, лежавшій на сѣверѣ отъ Рима, на скалѣ, которую легко было сдѣлать неприступною. Съ самаго начала римской исторіи Вейи были однимъ изъ сильнѣйшихъ враговъ Рима. Изъ войнъ, которыя этотъ городъ велъ противъ республики, наиболѣе замѣчательныя: первая, имѣвшая цѣлью восстановление Тарквиніевъ, и война 485—474 гг. до Р. Х., втеченіе которой, въ 477 году, 306 Фабіевъ (см. это слово), вмѣстѣ со своими кліентами, вышли изъ Рима, засѣли въ укрѣпленномъ лагерѣ и повели оттуда военныя дѣйствія, во время которыхъ всѣ до одного погибли. Послѣ цѣлаго ряда войнъ, городъ В. былъ взятъ и разрушенъ Камилломъ (396 г.). Съ тѣхъ поръ это мѣсто было пусто, до Юлія Цезаря, водворившаго здѣсь своихъ ветерановъ. При Тиберіи В. получили права муниципалитетъ; послѣднее извѣстіе о нихъ относится къ IV вѣку послѣ Р. Х. Кромѣ грота Кампаза, значительнѣйшей гробницы, удѣлѣвшей отъ вейтинскаго некрополя и замѣчательной по находимымъ въ ней остаткамъ древности, сохранились еще развалины стѣнъ, окружавшихъ древнія Вейи, и слѣды цезаре-августовскаго поселенія близъ острова Фарнае.

Вейтовисъ—см. Ведовисъ.

Вейкертъ (Гог. Вольфгангъ Weikert)—нюрнбергскій поэтъ, род. 1778 г. въ Нюрнбергѣ; былъ сначала портнымъ, послѣ имѣлъ свѣчной заводъ. В. послѣ Гривбея — самый выдающійся нюрнбергскій поэтъ, писавшій на мѣстномъ диалектѣ; въ особенности удачны его передѣлки классическихъ произведеній, написанныя имъ на народномъ языкѣ и въ народномъ духѣ; его «Gedichte im nürnberg. Dialekt» изданы въ семи томахъ (Нюрнб., 1814—1838); сборникъ изъ лучшихъ его произведеній изданъ въ Нюрнбергѣ въ 1857.

Вейселъмюнде (Weichselmünde) —крѣпость у устья Вислы. См. Данцигъ.

Вейландъ—остр. Лифляндской губерніи, Эзелскаго уѣзда, величиною въ 2 кв. в.

Вейле — главный городъ округа Вейле (2331 кв. км.; по свѣдѣніямъ за 1880 годъ, въ округѣ 108513 жителей) въ Датскомъ королевствѣ. Онъ находится въ юговосточной части Ютландіи, на границѣ со Шлезвигомъ, и лежитъ въ узкой и длинной долинкѣ, называемой датскимъ расемъ, при впаденіи р. Вейле-Аа въ Вейле-Фюрдъ, заливъ, врѣзывающійся въ полуостровъ на {С. отъ Малаго Бельга. В. со всѣхъ сторонъ окруженъ холмами, поросшими букowymъ лѣсомъ. Въ городѣ нѣсколько фабрикъ, гавань и 7145 жит. (1880), занимающихся разведеніемъ хмѣля, рыболовствомъ и торговлей.

Вейленъ (Іосифъ Weilen), собственно Вейль—драматическій писатель, род. 1830 г. въ Тетинѣ, въ Богеміи; въ 1847 г. слушалъ юридическія науки въ Вннѣ, въ 1848 г. поступилъ въ военную службу и участвовалъ въ Венгерской кампаніи. Съ 1852 г. былъ преподавателемъ исторіи и географіи въ военныхъ заведеніяхъ. Извѣстность доставила ему

его трагедія «Tristan» (Бреславль, 1860; 2 изд. 1872), за которой послѣдовали другія драмы: «Edda» (1863), «Der neue Achilles» (1872); «An der Grenze» (1876) и др.; онъ также писалъ лирическія и эпическія стихотворенія; издалъ сочиненія Грильпарцера (10 т., Штутт., 1872) и Мозенталя (6 т., Штутт., 1876). Въ 1874 получилъ дворянское достоинство. Въ 1884 г. кронпринцъ австрійскій Рудольфъ, очень его любившій, пригласилъ В. редактировать извѣстное грандіозное этнографическое изданіе: «Die österr.-ungar. Monarchie in Wort und Bild». Умеръ въ 1889 г., вскорѣ послѣ трагической смерти кронпринца, которая навлекла неудовольствіе императора противъ всѣхъ близко стоявшихъ къ сыну его лицъ, въ томъ числѣ и на В.

Вейллеръ (Казтанъ Weiller)—педагогъ, родился въ 1762 г. въ Мюнхенѣ, гдѣ и получилъ научное образованіе. Съ 1809 года былъ директоромъ всѣхъ учебныхъ заведеній въ Мюнхенѣ; съ 1812 г.—воспитателемъ принца Карла Баварскаго. Въ своихъ педагогическихъ и философскихъ сочиненіяхъ онъ защищалъ права разума въ религиозныхъ вопросахъ. Въ 1823 г. получилъ званіе тайнаго совѣтника и затѣмъ мѣсто главнаго секретаря при академіи наукъ; умеръ въ Мюнхенѣ въ 1826 г. Изъ его сочиненій слѣдуетъ называть: «Versuch eines Lehrgebäudes der Erziehungs-kunde» (2 т., Мюнх., 1802—5); «Anleitung zur freien Ansicht der Philosophie» (Мюнх., 1804); «Ideen zur Geschichte der Entwicklung des religiösen Glaubens» (3 т., Мюнх., 1808—14); «Grundlegung der Psychologie» (Мюнхенъ, 1817); «Ueber die religiöse Aufgabe unserer Zeit» (Мюнхенъ, 1819); «Kleine Schriften» (3 т., Пассау, 1821—26); «Der Geist des echten Katholizismus als Grundlage für jeden spätern» (Зульдб., 1824); «Charakter-schilderungen seelen-grosser Männer» (съ биографіей самого Вейллера, составленной однимъ изъ его учениковъ, Мюнхенъ, 1827).

Вейль (Александръ Weill)—плодовый франц. писатель, род. въ 1813 г. въ еврейской семьѣ. Въ ранней молодости долго жилъ въ Германіи, гдѣ много писалъ въ берлинскихъ, вельнскихъ, лейпцигскихъ и штутгартскихъ періодическихъ изданіяхъ. Позже В. сталъ писать тоже во французскихъ журналахъ («Revue du Progrès» Луи Блана, «Presse», «Gazette de France» и др.). В.—весьма разносторонній писатель: исторія, политика, религія, философія, филологія, музыкальная критика, воспитаніе—все это онъ въ касался въ самой разнообразной литературной формѣ: научныхъ изслѣдованій, политическихъ памфлетовъ, повѣстей, романовъ, лирическихъ стихотвореній, дневниковъ и т. п. Изъ его многочисленныхъ произведеній упомянемъ: «Guerre des paysans» (1847); «L'Idéal» (1854); «Moïse et le Talmud» (1864); «Dix mois de révolution» (1868); «Lettres de vengeance d'un Alsacien» (1871); «Cinq mille mots logiquement inherents à la langue française» (1873); «Génie de l'histoire universelle» (5 т., 1876); «L'nd. Voerne, sa vie et sa mort» (1878); «Le Nouveau Sinai» (1880); «Souvenirs intimes de H. Heine» (1883); «Le Pentateuque selon Moïse et le Pentateuque

selon Esra» (1885); «Le centenaire de l'éman-cipation des juifs»; «Amours et blasphèmes» (стих., которое было запрещено во Франціи, 1862); «La nouvelle Phédre» (1889, психологическій романъ) и друг. Свою автобиографію В. издалъ подъ заглавіемъ: «Ma jeunesse etc...» (1870).

Вейль (Генри Weil)—филологъ-классикъ, род. въ 1818 г. во Франкфуртѣ на М., учился въ Боннѣ, Берлинѣ, одно время въ Лейпцигѣ, затѣмъ въ Парижѣ, гдѣ и натурализовался, занимаясь преподавательскою дѣятельностью въ Страсбургѣ и Безансонѣ; съ 1876 года состоятъ учителемъ греческой литературы въ парижской Ecole Normale supérieure и въ Ecole des Hautes-Études. Въ 1882 г. онъ былъ избранъ въ члены академіи надписей. Главныя его сочиненія: «De l'ordre des mots dans les langues anciennes, comparées aux langues modernes» (Парижъ, 1844; 3 изд., 1879); «Théorie générale de l'accentuation latine» (вмѣстѣ съ Бендѣвомъ, 1855); изданіе Эсхила съ латинскими комментаріями (2 т., Гисс., 1861—67 г.), семи трагедій Эврипида съ французскими комментаріями (Парижъ, 1868, 2 изд. 1879), нѣсколькихъ рѣчей Демосфена; изданіе вновь открытыхъ отрывковъ изъ Эврипида и другихъ греческихъ писателей (Пар., 1879 г.).

Вейль (Густавъ Weil)—ориенталистъ и историкъ, род. въ 1808 г., нѣсколько лѣтъ сряду жилъ въ Каирѣ, потомъ былъ профессоромъ восточныхъ языковъ въ гейдельбергскомъ университетѣ. Первой его работой были переводъ и исправленіе текста «Samachscharis goldene Halsbänder» (Штутт., 1836); затѣмъ онъ перевелъ съ арабскаго текста «Тысячу и одну ночь» (3 изданіе, 1866) и написалъ: «Die poetische Litteratur der Araber» (Штутгартъ, 1837); «Mohammed der Prophet, sein Leben und seine Lehre» (Штутт., 1843); «Geschichte der Kalifen» (Штутт., 1846—62); «Histor.-kritische Einleitung in den Koran» (Вилеф., 1844, нов. изд. 1878); «Biblische Legendens der Muselmänner» (Франкфуртъ на Майнѣ, 1845); «Geschichte der islamitischen Völker von Mohammed bis zur Zeit des Sultans Selim» (Штутгартъ, 1866).

Веймарны—старинная остзейская дворянская фамилія, давшая нѣсколькихъ выдающихся дѣятелей на государственной службѣ: 1) Иванъ Ивановичъ В., уроженецъ острова Эзеля (1722 † 1792), воспитывался въ Сухопутномъ шляхетскомъ корпусѣ. Въ первую кампанію 7-ми лѣтней войны онъ состоялъ генер.-квартирмейстеромъ, и былъ вытребованъ въ Петербургъ для объясненія происшествій въ арміи генералъ-фельд-маршала Апраксина. По представленіи удовлетворительныхъ отвѣтовъ, его назначили командующимъ войсками въ Сибири. Императрица Екатерина II назначила его посломъ къ польскому королю Станиславу-Августу и командиромъ русскаго войска въ Польшѣ. Этотъ важный постъ В. занималъ до 1772 г. 2) Петръ Ѳедоровичъ В., дежурный генералъ главнаго штаба (1796 † 1846); участвовалъ въ сраженіяхъ при Островнѣ и Бородинѣ, въ послѣднемъ былъ раненъ; въ 1813 г. былъ раненъ подъ Бауценомъ и Гохкярхеномъ, въ

1814 г. отличился при штурмѣ Реймса и въ сраженіи подъ Парижемъ. Въ польскую кампанію 1861 г. В. участвовалъ во многихъ сраженіяхъ, между прочимъ—при Остроленкѣ и при взятіи Варшавы; въ томъ же году назначенъ начальникомъ штаба гвардейскаго корпуса; позже завѣдывалъ школою гвардейскихъ подпрапорщиковъ и юнкеровъ, а съ 1842 г. былъ дежурнымъ генераломъ главнаго штаба. 3) Иванъ Федоровичъ В., братъ предыдущаго (1802 † 1846). Во время турецкой войны 1828—29 г. находился при осадѣ Силистрии и въ дѣйствіяхъ противъ паши скодринскаго. Съ 1829 года В. состоялъ при полномочномъ предсѣдателѣ дивановъ Молдавіи и Валахіи; въ 1832 г. назначенъ оберъ-квартирмейстеромъ гвардейскаго резервнаго кавалерійскаго корпуса и получилъ званіе адъюнкта-профессора военной академіи, по тактикѣ; въ 1839 г. назначенъ начальникомъ штаба гренадерскаго корпуса, въ 1842 г.—начальникомъ штаба гвардейскаго корпуса. Составленная имъ для академіи «Высшая тактика» (Спб., 1840) была для своего времени очень хороша.

Веймаръ (Weimar) — главный городъ великаго герцогства Саксенъ-Веймаръ-Эйзенахскаго, на Ильмѣ; жителей 24546 (1890). Съ 1547 года городъ сдѣлался герцогской резиденціей, но всемірную извѣстность получила только въ классическую эпоху нѣмецкой литературы, съ 1775 г. Великогерцогскій дворецъ полонъ воспоминаній объ этой эпохѣ; такъ называемыя комнаты Гёте и Шиллера украшены картинами, сюжеты которыхъ замѣшаны изъ произведеній обоихъ поэтовъ. Ко дворцу прилегаетъ паркъ, устроенный Карломъ Августомъ и Гёте; вблизи дворца—богатая бібліотека съ бюстами, портретами, художественными коллекціями, и государственный архивъ, съ богатыми историческими сокровищами. Въ самомъ городѣ—гимназія, реальное училище, учительская семинарія, высшій женскій пансіонъ, женскій институтъ, три городскихъ школы, ремесленное училище, школа садоводства, заведеніе для глухо-нѣмыхъ и слѣпыхъ, институтъ для покинутыхъ дѣтей, рисовальная школа, основанная Гёте, училища коммерческое и строительное, школа живописи, музыкальная школа, музей и театръ.

Замѣчательны: домъ канцлера Брюкше, въ которомъ жилъ съ 1552 г. зять Брюкше, Лука Крапахъ; домъ Гёте, въ которомъ устроенъ такъ называемый музей Гёте; домъ, гдѣ жилъ Шиллеръ, съ 1847 г. принадлежащій городу (комнаты Шиллера сохраняются въ томъ видѣ, какой онѣ имѣли при его жизни). Въ главной городской церкви, кромѣ великолѣпныхъ надгробныхъ памятниковъ, находится знаменитый запрестольный образъ: «Спаситель на крестѣ», написанный Крапахомъ (Ср. Meyer, «Ueber das Altargemälde von Stanach in der Stadtkirche zu W.», Веймаръ, 1813). Богато воспоминаніями и веймарское кладбище, на которомъ погребено много знаменитыхъ личностей (Гёте, Шиллеръ, на старомъ кладбищѣ Крапахъ). Статуя Гердера (раб. Шаллера)—на площади Гердера, статуи Гёте и Шиллера (раб. Ритчеля)—на театральной площади, ста-

туя Виланда (раб. Гассера)—на площади Виланда, конная статуя Карла Августа (раб. Дондорфа)—на княжеской площади, бронзовый бюстъ Крапахъ. Окрестности В. также напоминаютъ о классической его эпохѣ: замокъ Бельведеръ, съ прекраснымъ паркомъ; Тифуртъ, полный воспоминаній о Гёте; Османштедтъ, близъ котораго погребенъ Виландъ. Ср. Schöll, «W.s Merkwürdigkeiten einst und jetzt» (Веймаръ, 1847); Stahr, «W. und Jena», (Ольденбургъ, 1852); Springer, «W.s klassische Stätten» (Берлинъ, 1868); Gräf, «Fremdenführer durch Weimar und Umgegend» (Веймаръ, 1880); Franke, «W. und Umgebungen» (Веймаръ, 1886).

Веймтова или бѣлая сосна (Pinus Strobus L., White Pine) принадлежитъ къ семейству хвойныхъ (Coniferae), роду сосны (Pinus) и группѣ игольчатыхъ по пяти иголъ въ одномъ пучкѣ. Въ молодости схожа по наружному виду съ сибирскимъ кедромъ, отличающагося отъ него формой шишекъ (тонкихъ и удлиненныхъ, вмѣстѣ овално-яйцевидныхъ), болѣе нѣжной синеватой хвоей и гладкими побѣгами вѣтвей, которыя у кедра шероховаты отъ рубцовъ, образующихся укороченными побѣгами (см. Сосна). Родиною В. сосны считается Сѣверная Америка, гдѣ она встрѣчается отъ Канады до Виргиніи, образуя особенно обширные лѣса между 43° и 47° широты. По количеству древесины, ежегодно потребляемой внутри страны и отпускаемой за-границу, занимаетъ первое мѣсто между всѣми американскими древесными породами и высоко цѣнится какъ матчовый, пыльный и, отчасти, подблочный лѣсъ. Въ трехъ штатахъ — Мичиганѣ, Миннеотѣ и Висконсинѣ—заготовлено въ 1887 году 21200 миллионновъ кубическихъ футовъ строевого лѣса и 4100 миллионновъ штукъ гонта, на сумму болѣе 300 миллион. долларовъ, а въ лѣсныхъ заготовкахъ «основаго штата» Мена—220 миллион. куб. фут. на 12 миллион. долларовъ—едва ли не 90—95% приходится на долю В. сосны. Лучшій ростъ ея замѣчается на родинѣ въ умеренномъ климатѣ, на свѣжей глубокой песчаной почвѣ, съ нетвердою подпочвой и близкой грунтовой водой. Въ тепломъ климатѣ она успѣшно произрастаетъ на сѣверныхъ склонахъ, выставленныхъ дѣйствию холодныхъ вѣтровъ, и особенно чувствительна къ сухости почвы и воздуха, вредно влияющей на качества ея древесины. При самыхъ благопріятныхъ условіяхъ для ея роста встрѣчается въ лѣсахъ только единичными деревьями или небольшими островками, никогда не образующая сплошныхъ чистыхъ насажденій на скольконибудь значительной площади. Ростъ въ первыя пять лѣтъ чрезвычайно медленъ и часто деревья этого возраста едва имѣютъ высоту 5—6 сантим.; затѣмъ, начинается болѣе быстрый ростъ — ежегодно до 60 сантим. въ высоту и 0,6—0,9 сантим. въ толщину—и продолжается до 60—80 и болѣе лѣтъ, причемъ старыя деревья достигаютъ до 53 метровъ въ высоту и около 3½ метровъ въ толщину. Изрѣдка встрѣчаются совершенно здоровыя 400-лѣтнія деревья.

Древесина В. сосны отличается легкостью—удѣльный вѣсъ ея 0,8854, равномерностью или

однообразіемъ строенія, мягкостью и колкостью; она при усыханіи не растрескивается и не коробится, прекрасно принимает полировку и легко обрабатывается рѣзущими орудіями; по своей смолистости (6,5—7,4%) употребляется въ большомъ количествѣ на приготовленіе спичечной соломы, а по бѣлизнѣ и малосучковатости пригодна, какъ суррогатъ трѣпья, на писчебумажныхъ фабрикахъ. Въ Европу вывозится въ видѣ брусьевъ съ квадратнымъ сѣченіемъ, длиною 5—12 метровъ и толщиною 37—65 сантиметр., и досокъ длиною 3—6 метр., при различной ширинѣ и толщинѣ, которыя по своимъ размѣрамъ подраздѣляются на три сорта, обозначаемые I, II и III. По качеству древесины, различаютъ въ торговыхъ прейскурантахъ В. сосну свѣтлую отъ славной, темной (*White Pine bright* и *Wh. P. floated*).

В. сосна впервые привезена въ Европу въ началѣ прошедшаго столѣтія (около 1705 года), когда ее начали разводить въ Англіи, гдѣ особенно усердно занялся этимъ лордъ Веймутъ (*Weymouth*), по имени котораго она и получила свое названіе. Въ концѣ XVIII и началѣ нынѣшняго столѣтій, вмѣстѣ съ иными чужеземными породами, В. сосну начали въ изобиліи разводить въ германскихъ лѣсахъ, а около двадцатыхъ годовъ появилась и у насъ въ парковой культурѣ. Аклиматизировавшись въ Европѣ, В. сосна стала во многомъ отличаться отъ американской—она обрѣзала болѣе быстрый ростъ, чѣмъ на родинѣ, но меньшую продолжительность жизни. Точно также замѣчено, что В. сосна растетъ на весьма различныхъ почвахъ и, повидимому, довольно хорошо; бѣдная, тощія почвы, непригодныя для роста ели, горныя сухія и известковыя, гдѣ встрѣчаются препятствія къ облісенію, и сырыя, даже мокрыя болотистыя, моховыя почвы (напр. въ Ольденбургѣ), гдѣ европейскія хвойныя растутъ очень плохо, могутъ быть успѣшно закультивированы В. сосною. Быстрога роста соединена у ней съ замѣчательною густотою насажденій, не изрѣживающихся и въ старости, что противоположно свойствамъ нашей обыкновенной сосны; въ этомъ отношеніи она скорѣе подходит къ ели и пихтѣ (Бургардтѣ), занимая между ними среднее мѣсто, что согласно съ классификаціей свѣтолюбивости древесныхъ породъ, принятой Зайденштикеромъ. Для примѣра можно указать два чистыя 80 лѣтнія насажденія В. и обыкновенной сосенъ въ одномъ изъ силезскихъ лѣсныхъ цѣпей (Шейдельвицъ), растущія рядомъ на свѣжей суглинистой почвѣ, въ которыхъ найдено на одной десятинѣ 1027 и 619 деревьевъ и общей древесной массы 92,4 и 56,5 кубич. сажень (860 и 517 куб. метр. на гектарѣ), т. е. въ насажденіи В. сосны больше древесной массы, чѣмъ въ насажденіи обыкновенной сосны, на 64%. Удобрительная способность опадающихъ ея иголъ тоже значительно больше, чѣмъ у обыкновенной сосны.

Размножается В. сосна исключительно сѣменами, высѣваемыми на грядахъ питомника, откуда однолѣтніе сѣянцы высаживаются на два года въ школу и уже въ трехлѣтнемъ возрастѣ помѣщаются на назначенное для нихъ постоянное мѣсто, при разстояніи рядовъ и

саженцевъ въ ряду 3—5 футовъ. Для посадокъ въ паркахъ и садахъ берутъ взрослые деревца 6—8 и даже 10 лѣтъ, послѣ двухъ или трехкратной пересадки ихъ въ школу. Онѣ высаживаются въ большія ямы непременно съ глыбою вокругъ корней. Урожай сѣмянъ бываетъ каждые три года. Изъ четверика шишекъ получается отъ $\frac{1}{3}$ до $\frac{1}{2}$ фунта сѣмянъ, которыя отличаются своею крупностью и продаются въ 3—4 раза дороже чѣмъ сѣмена обыкновенной сосны. Враги В. сосны на особенно многочисленны: наиболѣе опасенъ паразитный грибокъ *Aecidium pini corticola*, повидимому совершенно неизвѣстный въ Сѣверной Америкѣ; въ восьмидесятыхъ годахъ погубилъ отъ него въ окрестностяхъ С.-Петербурга и Москвы сотни тысячъ деревьевъ этой породы различнаго возраста не только 2—5 л., но и 15—20 л. и даже 60—80 лѣтнія. *В. Собичевскій.*

Вейнбергъ (Леонидъ Борисовичъ) — современный историкъ - археологъ. Окончивъ курсъ наукъ въ кievскомъ университетѣ, состоялъ до 1891 г. секретаремъ воронежскаго губ. статистическаго комитета. Издалъ много трудовъ, касающихся преимущественно Придонскаго края («Матеріалы по исторіи Воронежской и сосѣднихъ губерній»; «Распространеніе христіанства на Украинѣ»; «Очеркъ сельско-хозяйственной промышленности Воронежской губ.», вып. I; «Очеркъ замѣчательнѣйшихъ древностей Воронежской г.» и др.).

Вейнбергъ (Петръ Исаевичъ) — современный русскій писатель и переводчикъ, род. въ 1830 г. въ Николаевѣ, воспитывался въ одесской гимназій, затѣмъ въ рижельскомъ лицей, по юридическому факультету, и наконецъ въ харьковскомъ университетѣ, гдѣ и окончилъ курсъ по исторіи - филологическому факультету. На литературное поприщѣ выступилъ въ 1852 г. переводомъ стихотвореній Гюго, напечатанныхъ въ «Харьковскихъ Губерн. Вѣд.», а въ 1854 г. издалъ въ Одессѣ книжку своихъ оригинальныхъ и переводныхъ стихотвореній. Въ 1858 г. В. переселился въ Петербургъ изъ Тамбова, гдѣ онъ служилъ (отсюда его юмористическій псевдонимъ—*Гейне изъ Тамбова*) и сталъ помѣщать свои стихотворенія, оригинальныя и переводныя, а также статьи библиографическія и др. въ «Библиотеку для Чтенія», «Иллюстраціи», «Искрѣ», «Современникъ», «Будильникъ» и другихъ журналахъ. Въ 1860 г., вмѣстѣ съ А. В. Дружининимъ, К. Д. Кавелинымъ и В. П. Браздобовымъ, В. предпринялъ изданіе ежедневнаго журнала «Вѣкъ», продолжавшееся, однако, всего одинъ годъ и переданное затѣмъ другой редакціи. Затѣмъ Вейнбергъ снова сталъ печатать въ петербургскихъ журналахъ свои оригинальныя стихотворенія и иностранныя переводы изъ Гейне, Гервега, Фаллерслебена, Шамиссо, Ленау, Гуцкова и другихъ поэтовъ, и, въ дополненіе къ переведеннымъ прежде пьесамъ Шекспира: «Отелло» и «Генрихъ VIII», перевелъ: «Гимнозъ Афинскій», «Венеціанскій купецъ», «Какъ вамъ будетъ угодно», «Конецъ—всему дѣлу вѣнецъ», «Винзорскія проказницы», «Комедія ошибокъ» и «Безпощадныя усилія любви»; кромѣ того—трагедію Гуцкова «Уриэль Акоста», Лессинга

«Натанъ Мудрый», поэмы Гейне «Вимини», Лонфелло—«Евангелина», Ленау—«Жижка», комедію Шеридана: «Школа злословія», трагедію Шелли «Ченчи», и много другихъ крупныхъ и мелкихъ произведеній европейской поэзіи. Эти переводы доставили ему почетное мѣсто среди лучшихъ нашихъ переводчиковъ. Отличаясь звучнымъ и красивымъ стихомъ, переводы В. въ то же время замѣчательны и своею близостью къ подлинникамъ. Неограничиваясь этою переводческою дѣятельностью, В. печаталъ въ газетахъ и журналахъ статьи о разныхъ произведеніяхъ русской и иностранной литературы, отдѣльныя монографіи (напр., этюды о В. Гюго и Фрейлигратъ), статьи о театрѣ, о явленіяхъ общественной жизни и т. п.

Въ концѣ 60-хъ и 70-хъ гг. В. издалъ въ русскихъ переводахъ (своихъ и чужихъ) сочиненія Гёте (въ 6-ти томахъ) и Гейне (въ 12 томахъ), а затѣмъ — избранныя сочиненія Верне, въ своемъ переводѣ (2 тома).

Въ 1868 году Вейнбергъ переехалъ въ Варшаву, гдѣ получилъ мѣсто профессора русской литературы въ Главной школѣ (вскорѣ переименованной въ университетъ) и гдѣ напечаталъ «Историческія пѣсни объ Иванѣ Грозномъ». Въ 1873 году онъ возвратился въ Петербургъ и поступилъ на службу по вѣдомству Императрицы Маріи. Веченіе многихъ лѣтъ онъ преподавалъ русскую и иностранную литературу на женскихъ педагогическихъ курсахъ, былъ одно время инспекторомъ коломенской женской гимназіи и издалъ рядъ сборниковъ, имѣющихъ значеніе учебныхъ пособій («Европейскій театръ», «Русскіе писатели въ классѣ», «Русская исторія въ поэзіи», «Европейскіе классики» и др.). Въ 1883—85 гг. онъ редактировалъ и издавалъ ежемѣсячный журналъ «Изысканія Литература», посвященный переводамъ лучшихъ произведеній иностранныхъ писателей, старыхъ и новыхъ. Въ настоящее время В. состоитъ также приватъ-доцентомъ слб. университета по кафедрѣ всеобщей исторіи литературы. П. М.

Вейвренбергъ (Friedrich Weinbrenner)—нѣмецкій архитекторъ (1766—1826), извѣстенъ многими постройками въ Страсбургѣ, Баденъ-Ваденѣ (Conversationshaus), Лейпцигѣ (драматическій театр) и Штутгартѣ (домъ сословій, ратуша, синагога, двѣ церкви, католическая и протестантская). Въ послѣднемъ изъ названныхъ городовъ онъ былъ директоромъ строительныхъ работъ и основалъ школу зодчихъ, изъ которой вышли многіе хорошіе специалисты. Держась въ своихъ сооруженіяхъ холоднаго, полуантичнаго стиля, рѣдко подходишаго къ назначенію возводимого зданія, онъ, тѣмъ не менѣе, практической и преподавательскою дѣятельностью своею въ значительной степени способствовалъ уничтоженію безвкусіи, которое предъ тѣмъ господствовало въ южно-нѣмецкой архитектурѣ. Не менѣе, если еще не болѣе важную заслугу искусству онъ, оказалъ изданіемъ весьма цѣнныхъ въ свое время сочиненій: «Ueber Theater in archit. Hinsicht», «Arch. Lehrbuch» и «Entwürfe u. Ergänzungen antiker Gebäude». А. С.—в.

Вейнгеймъ (Weinheim)—городъ въ округѣ Мангеймъ великаго герцогства Баденскаго,

близъ такъ называемой Бергштрассе (дороги изъ Дармштадта въ Мангеймъ и Гейдельбергъ), у выхода р. Вейнпфъ изъ Оденвальда въ долину, на линіи Майнъ-Некарской желѣзной дороги. Въ XVI и XVII ст. городъ имѣлъ болѣе 20000 жителей и сильныя укрѣпленія, остатки которыхъ, а также и многія старинныя зданія, сохранились до настоящаго времени (замокъ съ прекраснымъ паркомъ, прежній домъ Ордена нѣмецкихъ рыцарей, ратуша, построенная въ XVI ст.). Жителей 7596 (1885). Влѣзъ города, на возвышеніи, лежатъ старинный замокъ Виндекъ. В., основанный въ 756 г., принадлежалъ сначала монастырю Лоршъ, съ 1232 г. Пфальцу, съ 1803 г. входитъ въ составъ Бадена. Благодаря мягкому климату (здѣсь растутъ каштаны и миндальныя деревья). В.—одинъ изъ извѣстныхъ курортовъ Германіи.

Вейнгольдъ (Карлъ Weinhold)—профессоръ нѣмецкаго языка и литературы въ Берлинѣ, членъ академіи наукъ. Его труды по исторіи культуры: «Die deutschen Frauen im Mittelalter» (2-е изд., 2 т., 1882); «Die heidnische Totenbestattung in Deutschland» (1859) и др.; по мифологіи: «Die Riesen des germ. Mythus» (1858) и др.; по исторіи литературы: «Weihnachtsspiele und Lieder aus Süddeutschland und Schlesien» (нов. изд., 1875) и рядъ филологическихъ работъ о разныхъ нарѣчіяхъ нѣмецкаго языка.

Вейнертъ (Александръ)—археологъ, род. 1809 г., учился въ варшавской гимназіи и варшавскомъ университетѣ, гдѣ получилъ степень магистра правъ. Создалъ себѣ извѣстность сочиненіемъ: «Starożytności Warszawy», въ 6 томахъ (1847—58).

Вейн-инспекры—на основаніи «Устава столичнаго города Санктпетербурга» 1798 г. избирались городскимъ обществомъ изъ гражданъ и состояли въ вѣдѣніи полиціимейстеровъ. Они обязаны были наблюдать за тѣмъ, чтобы въ винныхъ погребахъ никакихъ порченныхъ и съ примѣсью напитковъ продаваемо не было.

Вейнлигъ (Христіанъ-Теодоръ Weinlig)—теоретикъ и композиторъ, родился въ 1780 г., умеръ въ 1842 году. Былъ канторомъ въ церкви св. Фомы въ Лейпцигѣ; преимущественно писалъ для церкви (кантаты, мотеты). Особеннаго вниманія заслуживаетъ его книга: «Theoretisch-praktische Anleitung zur Fuge» (Дрезденъ, 1845). Н. С.

Вейнманнъ (I. A.)—ботаникъ (1782—1858). Онъ былъ инспекторомъ сада императрицы Маріи Феодоровны въ Павловскѣ. Садъ этотъ былъ основанъ самимъ В. въ 1823 г. Главнѣйшія изъ сочиненій его: «Elenchus plantarum horti Imperialis Pawlowsiensis et agri Petropolitani» (Петербургъ, 1824); «Hymeno- et Gasteromyces hujusque in imperio Rossico observatas recensuit» (Петербургъ, 1836); «Enumeratio stirpium in agro Petropolitano sponte crescentium» (Петербургъ, 1837).

Вейсвергъ (Weinsberg)—городокъ въ вюртембергскомъ округѣ Некаръ, бывшій прежде вольнымъ имперскимъ городомъ, у подножія горы Шлосбергъ; 2436 жителей (1885). На возвышенности лежатъ живописныя развалины замка Вейберрей (т. е. женская вѣр-

ность). Преданіе гласитъ, что когда императоръ Конардъ III (1140), раздраженный упорнымъ сопротивленіемъ осаждаемаго имъ В., приговорилъ въ смерти все мужское население и только женщинамъ позволилъ свободно оставить городъ, взявъ съ собой свои драгоценности, то женщины вынесли на спинахъ своихъ мужей и такимъ образомъ спасли ихъ. Въ городской церкви находится картина, изображающая это событіе (писана въ 1659 г.). Въ 1823 году, по инициативѣ Юстина Кернера, основано женское общество (Weibertreu-Verein) для помощи бѣднымъ женщинамъ, известнымъ своею самоотверженностью и преданностью. Съ 1646 г. городъ принадлежитъ къ вюртембергскимъ владѣніямъ (ср. Jäger, «Beschreibung und Geschichte der Burg W.» (Гейльб., 1828); J. Kerner, «Die Bestimmung der Stadt W. im J. 1525» (2 изд. Гейльб., 1848); Dillenius, «Chronik von W.» (Штутг., 1860 г.).

Вейоны, или лучше **Вѣйоны**—одинъ изъ многочисленныхъ разрядовъ литовскихъ языческихъ жрецовъ и прорицателей. Названіе ихъ происходитъ отъ того же корня, что русское «вѣять, вѣтеръ», и обязанности ихъ состояли въ томъ, чтобы предсказывать будущее по вліянію вѣтра.

Вейрехтъ (Карль Weyrrecht)—путешественникъ по полярнымъ странамъ, род. въ 1838 г., въ 1856 г. поступилъ на службу въ австрійскій флотъ. Въ 1871 г., вмѣстѣ съ Паперомъ (Pauper), предпринялъ экспедицію на Шпицбергенъ и Новую Землю; въ 1872—1874 гг. участвовалъ въ большой австрійской полярной экспедиціи. Кромѣ статей въ Петермановскихъ «Mittheilungen» и другихъ журналахъ, онъ написалъ: «Die Metamorphosen des Polargeises» (Вѣна, 1878); «Astronom. und geodäsische Bestimmungen der österr.-ungar. arktischen Expedition» (Вѣна, 1877); «Die Nordlichtbeobachtungen der österr.-ungar. arktischen Expedition» (Вѣна, 1878); «Praktische Anleitung zur Beobachtung der Polarlichter und der magnetischen Erscheinungen in hohen Breiten» (1881). На собраніи нѣмецкихъ естествоиспытателей 1875 г. онъ изложилъ свой планъ замѣны полярныхъ экспедицій систематическимъ изслѣдованіемъ полярныхъ странъ, для чего предлагалъ учредить въ этихъ странахъ постоянныя международныя наблюдательныя станціи. В. не дожидъ до осуществленія этого плана; онъ умеръ въ 1881 г. Ср. Littrow, «Karl Weyrrecht. Erinnerungen und Briefe» (Вѣна, 1886 г.).

Вейрассѣ (Жюль-Жакъ Veyrassat)—современный французскій живописецъ, изображаетъ почти исключительно сцены изъ деревенской жизни (людей и животныхъ). Картины его отличаются силою и сочностью красокъ, но нѣсколько грубоваты. Какъ граверъ, онъ извѣстенъ прекрасными эстампами, исполненными съ рисунковъ Видя для гашеттоскаго изданія Библіи, и иллюстраціями, работанными вмѣстѣ съ К. Водмеромъ для сочиненія Гамертона: «Chapters of Animals»; въ особенности хорошо гравируетъ лошадей. А. С.—сз.

Вейрихъ (Karl-Rufus-Victor Weyrich)—проф. и директоръ клиники внутреннихъ болѣз-

ней въ Дерптѣ (1819—76). По окончаніи курса въ Дерптѣ былъ назначенъ городскимъ врачомъ въ Сольвычегодскъ и затѣмъ въ Великій Устюгъ, гдѣ оставался до 1852 г., когда вернулся въ Дерптъ для защиты диссертации («Dissertatio de cordis aspiratione experientia») на степенъ доктора медицины. Въ 1860 г. избранъ профессоромъ, обнаруживая замѣчательную работу: «Die Wasserverdunstung der menschlichen Haut» (Лейпц., 1862), въ основу которой легли нѣсколько тысячъ собственныхъ наблюдений. Кромѣ того, онъ опубликовалъ свои работы по холерѣ, стрижкину и друг. Г. Г.

Вейсали—гора Тобольской губ., Березовскаго округа, къ З. отъ окружнаго города Березова, въ Сѣверномъ Уралѣ, между 64° и 65° сѣв. шир., противъ Шортангской долины; высшая точка этой горы достигаетъ 2160 фут.

Вейсбаховка (Везбахивка)—м. Полтавской губ., Прилуцкаго уѣзда; 295 дворовъ, 1892 жит. Православная церковь, школа; 20-тъ вѣтряныхъ мельницъ; бываетъ въ году 2 яря.

Вейсбахъ (Иоганнъ-Бернардъ)—русской службъ генераль отъ кавалеріи. Будучи богемскимъ уроженцемъ, онъ сначала служилъ въ Австріи, а въ 1707 г. перешелъ въ русскія войска и былъ назначенъ командиромъ одного изъ драгунскихъ полковъ. Онъ обратилъ на себя вниманіе Петра I выводомъ, безъ потери, русскаго гарнизона изъ Тыкочина и разрушеніемъ его укрѣпленій, въ виду шведскаго войска. Въ 1708 г. атаковалъ у мѣстечка Смольяны шведскій отрядъ и взялъ въ плѣнъ его начальника, генерала Канифера. Въ 1709 г., 15-го июня, В. состоя подъ начальствомъ генерала Ренне, участвовалъ въ успѣшномъ нападении на шведскія войска, подступавшія къ Полтавѣ. 27 июня, въ знаменитой полтавской битвѣ, В. командовалъ русскою кавалеріею праваго фланга, а потомъ участвовалъ въ преслѣдованіи шведской арміи и обезоруженіи ея у Переволочны. Въ 1711 году Петръ I поручилъ В. командованіе частью войскъ, двинутыхъ въ Турцію, а по возвращеніи изъ неудачнаго Прутскаго похода ввѣрилъ ему защиту Украйны отъ набѣговъ крымскихъ татаръ, которымъ онъ въ 1713 году нанесъ сильное пораженіе подъ Богодуховомъ. Занимая разныя военныя должности, В. въ 1719 г. получилъ дипломатическое назначеніе въ Вѣну, по успѣшномъ исполненіи котораго назначенъ былъ (1720 г.) командующимъ войсками въ Малороссіи. Въ 1729 г. В. ѣздилъ, въ качествѣ русскаго министра, на гродненскій конгрессъ; въ слѣдующемъ году императоръ Карль VI возвелъ его въ графское достоинство. Въ исходѣ 1731 г. В. былъ назначенъ кievскимъ генераль-губернаторомъ; въ 1735 г. получилъ повелѣніе вступить съ 25 т. корпусомъ въ Крымъ, для наказанія татаръ за набѣги; но, собираясь въ этотъ походъ, онъ 24-го августа скончался и погребенъ въ Полтавѣ.

Вейсбахъ (Julius Weisbach)—саксонскій математикъ и механикъ-гидравликъ (1806—1871). Ср. 1822 г. онъ учился въ фрейбургской горной академіи, позже слушалъ лекціи математики въ геттингенскомъ университетѣ и наконецъ въ политехнической школѣ

въ Вѣнѣ. Въ 1833 году получилъ мѣсто преподавателя прикладной математики въ фрейбургской горной академіи, гдѣ и оставался до своей смерти. Учено-педагогическая дѣятельность В. особенно извѣстна съ 1841 года, когда онъ началъ свои изслѣдованія по разнымъ вопросамъ гидравлики. Открытіе имъ неполнаго сжатія струи воды, при истеченіи черезъ отверстія и трубки, принадлежитъ къ однимъ изъ наиболѣе важныхъ успѣховъ гидравлики послѣ Бернулли. Практическіе коэффициенты, выведенные В. наблюденіями надъ истеченіемъ воды черезъ щитовыя отверстія и протокамъ по трубамъ, въ значительной степени упрощаютъ всѣ расчеты по этой части гидравлики. Результаты гидравлическихъ своихъ изслѣдованій В. опубликовалъ въ слѣдующихъ сочиненіяхъ: «Versuche über den Ausfluss des Wassers durch Schieber, Hähne, Klappen und Ventile» (Лейпц., 1842); «Versuche über die unvollkommene Contraction des Wassers beim Ausfluss desselben aus Röhren und Gefässen» (Лейпц., 1843); «Experimental hydraulik» (Фрейб., 1855). Кроме гидравлики, В. занимался геодезіею, маркшейдерскимъ искусствомъ, придумалъ монометрическую и аксонометрическую (аксонометрическую) методы проекціи. Изъ научныхъ трудовъ В. по этимъ отраслямъ техническихъ наукъ слѣдуетъ указать на: «Handbuch der Bergmaschinenmechanik» (2 т., Лейпц., 1835—1836); «Markscheidkunst» (2 т., Брауншвейгъ, 1850—1859); «Der Ingenieur» (Брауншвейгъ, 1874—1877); «Versuche über die Leistungen eines einfachen Reactionsrades» (Фройбергъ, 1851). Сверхъ того, В. писалъ много статей въ техническихъ журналахъ: «Polytechnische Centralblatt», «Ingenieur», «Civilingenieur» и въ «Polytechnische Mittheilungen»; въ этомъ послѣднемъ журналѣ В. помѣстилъ свою статью объ аксонометрической проекціи подъ заглавіемъ: «Anleitung zum axonometrischen Zeichnen» (Фрейб., 1857). Главнымъ его научно-литературнымъ трудомъ слѣдуетъ считать: «Lehrbuch der Ingenieur und Maschinenmechanik» (3 т., Брауншвейгъ, 1845—1854), выдержавшее нѣсколько изданій и переведенное почти на всѣ европейскія языки въ томъ числѣ и на русскій, І. Стебническимъ, Н. Соколовымъ и П. Усовымъ. Приборъ В., примененный имъ при гидравлическихъ изслѣдованіяхъ, находится въ настоящее время въ институтѣ инженеровъ путей сообщенія, въ Спб.

А. Г. Нобергъ.

Вейсгауптъ (Адамъ Weishaupt), основатель Ордена иллюминатовъ (см. это слово), род. въ 1748 г. въ Ингольштадтѣ, съ 1775 г. занималъ тамъ кафедру естественнаго и каноническаго права. Послѣдняя кафедра обыкновенно принадлежала духовному лицу, это обстоятельство и вражда В. къ иезуитамъ поставили его въ непріязненные отношенія съ духовенствомъ. Аудитория его была распадающей космополитизма, для распространенія котораго онъ основалъ орденъ иллюминатовъ. Вслѣдствіе прольковъ духовенства, онъ потерялъ въ 1785 г. кафедру въ Ингольштадтѣ. Умеръ въ 1830 г. Къ важнѣйшимъ его сочиненіямъ принадлежатъ: «Apologie der Illuminaten» (Франкф. и Лейпцигъ, 1786); «Das verbesserte System der Illuminaten» (Франкф. и Лейпцигъ, 1787;

3-е изд. Лейпцигъ, 1818); «Pythagoras, oder Betrachtung ueber die geheime Welt- und Regierungskunst» (Франкф., 1790); «Materialien zur Beförderung der Welt- und Menschenkunde» (Гота, 1810); «Ueber Staatsausgaben» (Ландсг., 1820); «Ueber das Besteuerungssystem» (Ландсг., 1820).

Вейсгрошенъ—счетная богемская монета, бывшая въ употребленіи еще въ настоящемъ столѣтіи. 77^{1/2} вейсгрошен. принимались въ счетахъ = 3 рейхсгульденамъ. Одинъ вейсгрошень цѣнился въ 7 вейсфениговъ (см. это сл.).

П. Ф. В.

Вейсе (Христіанъ-Германъ Weisse)—нѣмецкій философъ, сынъ Христ. Эрнста В., род. въ 1801 г. въ Лейпцигѣ. Уже въ самыхъ раннихъ сочиненіяхъ его: «Ueber das Studium des Homer und seine Bedeutung für unser Zeitalter» (Лейпц., 1826) и «Ueber den Begriff, die Behandlung und die Quellen der Mythologie» (Лейпцигъ, 1827), можно замѣтить его разногласіе съ философіей Гегеля. Первой, вполне самостоятельной его работой было сочиненіе: «Ueber den gegenwärtigen Standpunkt der philos. Wissenschaft» (Лейпц., 1829); въ то же время онъ перевелъ сочиненія Аристотеля «О душѣ» и «Физику» (Лейпцигъ, 1829). Затѣмъ послѣдовали сочиненія: «Das System der Aesthetik, als Wissenschaft von der idee der Schönheit» (Лейпц., 1830); «Idee der Gottheit» (Дрезденъ, 1833); «Die philos. Geheimlehre über die Unsterblichkeit des mensch. Individuums» (Дрезденъ, 1834); «Theodicee, in deutschen Reimen» (Дрезд., 1834); «Büchlein von der Auferstehung» (Дрезденъ, 1836); «Grundzüge der Metaphysik» (Гамб., 1835). Въ близкой связи съ его философскими убѣжденіями находится его «Kritik und Erläuterung des Goetheschen Faust» (Лейпц., 1837) и «Die evang. Geschichte, kritisch und philosophisch bearbeitet» (Лейпц., 1838). Стѣлавшись профессоромъ философіи въ Лейпцигѣ, онъ старался, какъ это видно изъ его рѣчи: «In welchem Sinne sich die deutsche Philosophie wieder an Kant zu orientieren hat» (Лейпцигъ, 1847), противопоставить диалектическому методу и пантеистическому идеализму послѣдователей Канта и Гегеля—систему этическаго теизма, тѣсно соединеннаго съ христіанскою догмой. Это стремленіе замѣтно и въ его сочиненіяхъ: «Ueber die Zukunft der evang. Kirche. Reden an die Gebildeten deutscher Nation» (Лейпц., 1849); «Philos. Dogmatik oder Philosophie des Christenthums» (Лейпц., 1855—62); «Christologie Luthers» (Лейпц., 1852) и «Die Evangelienfrage in ihrem gegenwärtigen Stadium» (Лейпцигъ, 1856). Умеръ въ 1866 г. Послѣ его смерти изданы: «Beiträge zur Kritik der Paulinischen Briefe» (Лейпц., 1867); «Kleine Schriften zur Aesthetik und aesthetischen Kritik» (Лейпц., 1867); «W.-s Psychologie und Unsterblichkeitslehre» (Лейпцигъ, 1869) и «Chr. Herm. W.-s System der Aesthetik, nach dem Kollegienhefte letzter Hand» (Лейпц., 1872). Зейдель (Seidel) написалъ характеристику В. (Лейпцигъ, 1866).

Вейсе (Христіанъ-Феликсъ Weisse)—поэтъ и авторъ разсказовъ для дѣтей, род. въ 1726 г. въ Аннабергѣ, въ Саксоніи; съ 1745 г. изучалъ филологію въ Лейпцигѣ; подружившись здѣсь

съ Лессингомъ, онъ началъ писать для нѣмецкаго театра; первой его работой была «Die Matrone zu Ephesus». Въ 1750 г. онъ получилъ мѣсто гофмейстера при графѣ фонъ-Гейерсбергѣ; въ 1758 г. издалъ свои «Scherzhaft Lieder», въ 1760 г. «Bibliothek der schönen Wissenschaften und freien Künste» и въ 1761 г. «Amazonenlieder». Съ 1763 г. онъ писалъ комическія оперы для коховскаго театра въ Лейпцигѣ: «Die Jagd», «Der Erntekranz» и др.; рядъ комедій, пользовавшихся успѣхомъ. Съ 1774 г. онъ исключительно писалъ повѣсти для юношества; большимъ успѣхомъ пользовались его «Lieder für Kinder» и «A.-b.-c-Buch»; съ 1775 издавалъ «Kinderfreund» (24 т., 1776—82) и «Briefwechsel der Familie des Kinderfreundes» (12 т., 1788—92). Ум. въ 1804 г. Слѣдуетъ еще упомянуть его «Lustspiele» (3 т., Лейпцигъ, 1783), «Komische Opern» (3 т., Лейпц., 1777) и «Lyrische Gedichte» (3 т., Лейпцигъ, 1772). Ср. его автобиографія, изданную Хр. Эрнестомъ Вейсе и Фришемъ (Лейпцигъ, 1806); Minor, «Christ. Felix W. und seine Beziehungen zur deutschen Litteratur d. XVIII Jahrh.» (Инсб., 1880). Въ 1826 г. праздновался въ Аннабергѣ и Лейпцигѣ 100-лѣтній юбилей его рожденія и тогда же въ Аннабергѣ была учреждена школа его имени.

Вейсе (Христианъ-Эрнестъ Weisse)—сынъ поэта Христиана-Феликса, нѣмецкій правовѣдъ, род. въ 1766 году, былъ экстраординарнымъ проф. права въ Лейпцигѣ; умеръ въ 1832 г. Изъ его юридическихъ и историческихъ сочиненій особенно извѣстны: «Lehrbuch des sächs. Staatsrechts» (Лейпцигъ, 1824—27), «Geschichte der kursächs. Staaten» (Лейпц., 1802—6), «Neueste Geschichte des Königreichs Sachsen nach dem Prager Frieden» (Лейпц., 1808—12).

Вейсенбургъ (Weissenburg)—въ отличіе отъ другого одноименнаго города назывался также Вейсенбургъ на Рейнѣ или Кронвейсенбургъ,—въ Нижнемъ Эльзасѣ, въ 59 км. къ сѣверу отъ Страсбурга, у подножія Вогезовъ, на границѣ съ рейнской Баваріей. Городъ, бывшій съ 1247 г. вольнымъ имперскимъ, принадлежалъ когда-то къ Рейнскому союзу городовъ, въ 1854 г.—въ Эльзасскому союзу 10 городовъ, по Рисвикскому миру перешелъ къ Франціи, а послѣ 1871 г.— снова къ Германіи. Въ 1721—25 гг. былъ резиденціей Станислава Лепцинскаго. Такъ называемая Вейсенбургская линія окоповъ, построенная въ 1704 г. маршаломъ Видларомъ отъ городскихъ воротъ почти до Лаутенбурга и игравшая большую роль въ революціонныхъ войнахъ конца прошлаго вѣка, уничтожена въ 1873 г.

Въ началѣ Франко-Германской войны у В. происходило упорное сраженіе между франц. дивизіею генерала Дуэ и войсками 3-ей германской арміи (наслѣднаго принца). Хотя позиція французовъ на правомъ берегу Лаутере была очень крѣпка, но протяженіемъ своимъ не соответствовала силамъ одной дивизіи; ближайшія поддержки французовъ находились очень далеко, а развѣдочная служба велась до того небрежно, что германцы застали противника совершенно врасплохъ. При такихъ условіяхъ, атака на В., послѣдовавшая утромъ 4 августа 1870 г., конечно окончилась побѣдою

германцевъ. Тѣмъ не менѣе французы, подъ натискомъ четверо сильнѣйшаго противника, успѣли, относительно благополучно, отступить на Гагенау, хотя самъ генералъ Дуэ былъ убитъ. Побѣда эта имѣла большое значеніе въ нравственномъ смыслѣ, такъ какъ была для нѣмцевъ первой, одержанною на непріятельской землѣ; причѣмъ въ первый же разъ прусскія войска участвовали въ бою вмѣстѣ съ южногерманскими, что способствовало болѣе тѣсному сплоченію ихъ съ самаго начала похода.

Вейсенбургъ (Weissenburg)—въ Швейцаріи, въ юго-западной части Бернского кантона, къ западу отъ Тунскаго озера. Источникъ известковой воды, служащей почти исключительно для питья. Превосходный, мягкій горный климатъ, благодаря чему В.—одна изъ лучшихъ лѣтнихъ климатическихъ станцій для грудныхъ больныхъ. Сезонъ съ мая по конецъ сентября. Сообщеніе съ Интерлакеномъ—5 часовъ ѣзды. Г. Г.

Вейсенбургъ (Юганна Weissenburg)—драматическая артистка и писательница, родилась въ Кобленцѣ въ 1773 г., дочь артиста Вениамина Грюнберга. Еще ребенкомъ она подвизалась въ пьесахъ изъ Вейсовскаго «Kinderfreund»; 14 лѣтъ она была ангажирована въ монашескій придворный театръ, затѣмъ, чрезъ нѣсколько лѣтъ—въ вѣнскій. Въ 1809 г. она исполняла «Федру» въ Шёнбрунѣ предъ Наполеономъ I. Талантъ писательницы развился у ней на 25-мъ году. По приговоренію для нея плану она написала въ восемь дней трагедію: «Die Druzen». Всего она написала около 60 драмъ, которыя, хотя и лишены литературныхъ достоинствъ, но сценичны, почему и пользовались успѣхомъ. Она оставила театръ въ 1842. Умерла 1847 г. Ея «Schauspiele» изданы въ 14 томахъ (Вѣна, 1804—36).

Вейсенштейнъ (по-латышски Paido, по-эстонски Paidelin; стар. русск.—Пайда, т. е. «Бѣлый Камень»)—увѣднй гор. Эстляндской губ. Вейсенштейнскаго (Ервнскаго) у., лежитъ въ южной части его, въ 93 вер. отъ губерн. города Ревеля. Около В., на холмѣ, православная церковь; на другомъ холмѣ находятся развалины обширнаго стариннаго замка, когда-то бывшаго однимъ изъ важнѣйшихъ укрѣпленій Эстляндіи. В. вмѣстѣ съ замкомъ основанъ въ 1265 г. гермейстеромъ Конрадомъ фонъ Мандерномъ (Медемомъ), подъ именемъ Виттенштейнъ. Въ 1290 году В. былъ мѣстомъ пребыванія единственнаго комтура Нѣмецкаго ордена въ Эстляндіи, а въ 1343 году онъ послужилъ главнымъ убійцею нѣмцевъ и всѣхъ иностранцевъ, находившихся въ краѣ, противъ которыхъ возсталъ мѣстное туземное населеніе. Въ 1398 г. В. получилъ отъ шведскаго короля свои «особыя привилегіи». Въ 1558 г. В. былъ занятъ горстью русскихъ, но ихъ изгналъ Ойденъ Бокумъ, выдержавшій пятинедѣльную тщетную осаду со стороны русскихъ. Въ 1573 году В. былъ взятъ, послѣ отчаяннаго сопротивленія, русскими, подъ личнымъ предводительствомъ Іоанна Грознаго; при этомъ палъ любимецъ царя, Малюта Скуратовъ. Съ 1573—1581 г. въ В. сидѣлъ русскій воевода. Въ 1581 году городъ В. былъ взятъ шведами, въ 1602 году—поляками, а

въ 1608 году опять шведами. Въ 1708 году В. еще разъ подвергся разоренію со стороны русскаго войска. Въ 1788 году В. сдѣланъ уѣзднымъ городомъ, причѣмъ онъ былъ выкупленъ у тогдашняго владѣльца его Штакедберга. Отъ замка сохранилась восьмиугольная башня (97 фут. вышины и 186 фут. въ окружности); отъ стѣнъ уцѣлѣло немного, но общій планъ крѣпости и остатокъ церкви совершенно ясны.

Въ В. къ 1-му января 1890 года было 3719 жителей (1853 мужч. и 1866 женщ.). Къ 29 декабря 1881 г. жителей было 2000; изъ нихъ говорящихъ по-эстонски 1290, по-нѣмецки—629, по-русски—141; лютеранъ—1830, православныхъ—161, католиковъ—3. Въ В. имѣются: одна православная церковь, одна протестантская и одинъ протестантскій молитвенный домъ; двухклассное училище, городское двѣичье училище, мужское и женское городскія начальныя училища, частное начальное училище для дѣтей обоего пола и церковно-приходская школа; богадѣльня, сиротскій домъ, общественное собраніе, эстонское общественное собраніе ремесленниковъ, вольное пожарное общество. Доходъ города въ 1889 году=12700 руб., расходъ—11300 р. Въ 1889 г. налогъ съ недвижимыхъ имуществъ города В. былъ исчисленъ въ 1190 р.; 6 армарокъ въ году, изъ которыхъ одна специально лѣсная; 1 водочный заводъ и 2 пиво-медоваренныхъ.

Вейсенштейнскій или Ервенскій у. Эстляндской губ. занимаетъ 2523 квадрат. вер., расположенъ въ серединѣ губерніи; единственный изъ уѣздовъ ея, недоходящій до береговъ Финскаго залива; южною своею границею касается Лифляндской губ. Въ В. уѣздѣ два стана. Низкій хребетъ, простирающійся черезъ всю Эстляндскую губ., постепенно увеличиваясь съ З. на В. въ ширину и въ высоту, захватываетъ и В. уѣздъ, причѣмъ почти въ серединѣ его, въ приходѣ св. Іоанна, образуется горный узелъ, высотой въ 73—100 м. (240—340 фут.). Общій видъ мѣстности, какъ и во всей Эстляндской губерніи, волнообразный; она изрѣзана многочисленными рѣками и ручьями, усѣяна мелкими озерами—здѣсь, впрочемъ, по большей части заросшими или зарастающими и содержащими воду только въ дождливое время. Всюду встрѣчаются гранитныя валуны, а вдоль рѣкъ простираются холмистыя возвышенности, поросшія кустарникомъ и лѣсомъ и образованныя изъ гранта, имѣющаго подъ собою скалистую почву. Вообще В. уѣздъ, будучи значительно возвышеннѣе Галсальскаго и Ревельскаго, служитъ водораздѣломъ между рѣками, берущими начало на В.—ой возвышенности и впадающими въ Финскій заливъ съ одной стороны, въ Рижскій съ другой и въ Чудское оз., съ третьей. Подпочва въ В. уѣздѣ почти вездѣ состоитъ изъ известняковъ и песчаниковъ нижнесилурийской формаціи, почва глинистая съ довольно толстымъ слоемъ растительной земли. Мѣстами горизонтальная поверхность плитъ выступаетъ наружу, мѣстами же гранитныя массы, вышиною въ 12 м. (40 футовъ) покрываютъ твердый известковый камень, образуя иногда насыпи и дамбы, доходящія до высоты 21 м. (70 фут.) и покрытыя болотами,

изъ которыхъ самыя значительныя находятся къ ЮВ. отъ прихода св. Петра, въ сѣверной части уѣзда, между рѣками Локса и Ягтоваль и по теченію притоковъ послѣдней. Вся эта полоса болотъ покрыта въ южной половинѣ хвойнымъ лѣсомъ, далѣе на С., къ Ревельскому у., болота дѣлаются непроходимыми моховыми; такого же характера и болота около группы озеръ: Кани, Лай, Пуска и др. Торфяныя болота тянутся вдоль теченія рѣки Локкоты, а между дер. Піомецъ и Ваххастъ, на протяженіи 5½ верстъ въ длину и 2 версты въ ширину, они обращаются въ голыя. Возвращаясь къ упомянутымъ выше насыпямъ, похожимъ на бугры, нельзя не обратить вниманіе на то, что они во всемъ сходны съ азарами Швеціи и Финляндіи; ихъ почти геометрически правильное расположеніе указываетъ на то, что здѣсь движущіеся льды участвовали въ сообщеніи почвъ своеобразнаго ея вида. Эти насыпи тянутся съ перерывами на разстояніи отъ 2 до 15 верстъ, главнымъ образомъ по направленію съ СЗ. на ЮВ., и состоятъ изъ известковыхъ кругловатыхъ камней, перемѣшанныхъ съ гранитомъ, сіенитомъ и пескомъ изъ кварца. Озеръ насчитываютъ въ В. уѣздѣ около 40, изъ нихъ самыя значительныя Вейнь-ервъ и Заія. Въ С. части уѣзда, на границѣ Ревельскаго, есть довольно значительные лѣса, встрѣчающіеся и въ южной его части, въ Тургельскомъ приходѣ. Въ общемъ итогѣ лѣсное пространство В. уѣзда приблизительно = 50000 дес.; преобладающія въ немъ породы—лиственныя. Указанный выше хребетъ, проходящій черезъ всю Ю. часть Эстляндской губерніи и понижающійся по направленію къ морю на С. и къ Лифляндской губерніи на Ю., служитъ въ средней части В. уѣзда, въ приходѣ св. Іоанна и въ ближайшихъ частяхъ соседнихъ съ нимъ приходовъ, истокомъ р. Ягтовали, впадающей въ Финскій заливъ, и рѣка Вейсенштейнь съ притоками, впадающая въ Рижскій заливъ. Рѣка Ягтоваль (73 в. длины) беретъ начало въ прих. св. Анны, на высотѣ около 61 м. (200 фут.), и образуетъ водопадъ въ 23 фута высоты. Кромѣ четырехъ притоковъ съ правой стороны, въ нее впадаетъ съ лѣвой Теглехтскій ручей, исчезающій между Костиферомъ и Теглехтомъ въ землю, на протяженіи 3-хъ верстъ, и впадающій въ Ягтоваль немного ниже Ягтовальскаго водопада. Рѣка В., иначе Пайде, образуется отъ соединенія близъ г. Вейсенштейна 3-хъ небольшихъ ручьевъ (Похвайскаго, Мексгофскаго и Нойстферскаго). Они въ дальнѣйшемъ своемъ теченіи, въ Лифляндіи, принимаютъ названіе р. Феннеръ, а затѣмъ Пернавы, изливающейся въ Пернавскій заливъ. На границѣ В. съ Везенбергскимъ у. течетъ р. Локса (мимо прих. Ампельскаго и Кузальскаго). Минеральныхъ богатствъ въ В. у. нѣтъ, если не считать каменоломенъ въ им. Курро и Ракаюльцъ. Въ В. у. къ 1-му января 1890 г. было 51032 чел. жителей (24981 м. п. и 26051 ж. п.), по 20,6 чел. на квадратную версту. Приростъ населенія за 1889 г.=382 ч. По переписи 29 дек. 1881 г. жителей об. п. было 47760 чел.; изъ нихъ эстовъ 46484 ч., нѣмцевъ 1070, русскихъ 158; лютеранъ 47192 ч., православ-

ныхъ 498. В. у.—самый густонаселенный въ Эстляндской губ. Главное занятіе населенія—хлѣбопашество. Урожай на помѣщичьихъ земляхъ стоятъ выше всѣхъ по губерніи, тогда какъ урожай на крестьянскихъ земляхъ принадлежитъ почему-то къ худшимъ; оскуднѣніе ихъ особенно замѣтно въ южн. части В. у. Во всей губерніи только у крестьянъ В. у. еще кое-гдѣ встрѣчается трехпольное хозяйство,— у помѣщиковъ же хозяйство исключительно многопольное, мѣстами съ искусственнымъ орошеніемъ. Сравнительно съ другими уѣздами губерніи, В. у. обдѣлѣ лугами; въ немъ накашивается наименьшее количество сѣна; съ другой стороны только въ немъ (и немного въ Гапсальскомъ) воздѣлывается ленъ, для сбыта

котораго въ г. В. существуетъ специальная ярмарка. Помѣщичьи имѣнія (числомъ около 100) почти всѣ находятся въ собственномъ завѣдываніи владѣльцевъ. Урожай ржи въ В. у., въ промежутокъ времени съ 1882 по 1889 г., колебался на владѣльческихъ земляхъ между $6\frac{1}{2}$ и $8\frac{1}{2}$, на крестьянскихъ—между $4\frac{1}{2}$ и $5\frac{1}{2}$; урожай овса—на влад. зем. между $5\frac{1}{2}$ и $6\frac{1}{2}$, на крест. между $3\frac{1}{2}$ и $4\frac{1}{2}$; урожай ячменя—на влад. земляхъ между $5\frac{1}{2}$ и $7\frac{1}{2}$, на крест. между $4\frac{1}{2}$ и 5; урожай картофеля—на влад. земляхъ между $3\frac{1}{2}$ и $4\frac{1}{2}$, на крест. между $2\frac{3}{4}$ и $3\frac{1}{2}$.

Въ 1882 году земли В. у. по угодьямъ распредѣлились такъ (въ десятинахъ казенной мѣры):

	Подъ усадеб., строек, огород., садами	Пахатн. земли	Подъ лугами	Подъ пастбищ.	Подъ лѣсомъ	Подъ болотамъ	Неудоб- ной	Итого
На мызн. зем- ляхъ	817	29033	21551	14543	42920	27295	14988	151147
На крестьянск. земляхъ	1524	35288	35080	28502	3404	4060	3204	111062
Вообще	2341	64321	56631	43045	46324	31355	18192	262209
Въ %	0,89	24,53	21,60	16,41	17,67	11,96	6,94	100

Главную роль въ посѣвахъ В. у., какъ и во всей губерніи, играютъ рожь и картофель, который требуется въ большомъ количествѣ на винокуренные заводы. Въ 1890 г. ихъ было въ В. у. всего 36, съ производствомъ на сумму 5729666 руб. Важною отраслью хозяйства служатъ откармливаніе скота бардоу при винокуренныхъ заводахъ. Изъ В. у. вывозъ мяса хотя и производится въ свѣжемъ видѣ, какъ и изъ другихъ уѣздовъ Эстляндской губ., но здѣсь, помимо этого способа торговли мясомъ, существуетъ уже и болѣе рациональный, въ видѣ переработки мясныхъ продуктовъ фабричнымъ способомъ. Въ В. у. развито и молочное хозяйство; но первенство между всѣми уѣздами Эстляндской губ. принадлежитъ ему по тонкорунному овцеводству, которое здѣсь существуетъ болѣе чѣмъ въ 20 имѣніяхъ. На основаніи военно-конской переписи 1876 г. въ В. у. было 12042 лошади, а рогатаго скота, по свѣдѣніямъ эстляндскаго статистическаго комитета, въ 1880 г. было у помѣщиковъ—болѣе 8 тыс., у крестьянъ—болѣе 19 тыс. штукъ.

Народное продовольствіе В. у. обезпечивалось въ 1889 г. 7959 четв. озимаго и 11979 ч. яр. хлѣба (въ ссудахъ и недоимкахъ 2243 четв. озимаго и 2698 четв. яров.), хранившимися въ 85 магазинахъ, въ 98719 р. продовольственнаго капитала (въ томъ числѣ въ долгахъ всего 926 р.). Фабричная и заводская дѣятельность въ В. у. незначительна; въ 1890 г. здѣсь было 114 торговыхъ заведеній, въ томъ числѣ 36 винокуренныхъ заводовъ, три пиво-медоваренныхъ и

одна фабрика мясныхъ продуктовъ, 2 шерсточесальни, 1 мыловаренный заводъ, 2 молочныя фермы, 2 лѣсопильныхъ и 2 кирпичныхъ заводовъ; сверхъ того 4 паровыхъ, 46 водяныхъ и 25 вѣтряныхъ мельницъ. Ярмарки бываютъ только въ уѣздномъ г. В. Въ 1889 въ В. у. было 7 каменныхъ и 1 деревянная протестантская церковь, и 4 деревян. протестантскихъ молитвенныхъ дома. Православныхъ церквей и часовенъ въ В. у. нѣтъ (кромѣ православной церкви въ г. В.). Народное образованіе въ В. у. находилось въ 1889 г. въ слѣдующемъ положеніи: въ уѣздѣ были 2 приходскія и двѣ вспомогательныя народныя школы вѣдомства православнаго духовенства и 1 приходская и 105 волостныхъ народныхъ школъ (протестантскихъ); учащихся было 1947 мальчиковъ и 1905 дѣвочекъ. Изъ назначенныхъ по разверсткѣ къ поступленію на военную службу по В. у. было грамотныхъ въ 1885 г. изъ 156—155, въ 1886 г. изъ 153—148, въ 1889 изъ 148—125. Въ В. у. въ 1889 г. существовали: касса вдовъ и сиротъ учителей (въ Тургелѣ), вольное пожарное общ. (въ м. Ампель), дѣтскіе пріюты въ им. Койкѣ и въ дер. Карукѣ; 1 нормальная и 1 сельская аптеки; два вольнопрактикующихъ врача. Въ томъ же году въ В. у. было 2658 крест. дворовъ и 865 избытковъ участковъ (меньше 3-хъ дес.). До конца 1887 г. изъ крест. арендной земли (Bauerland) частныхъ имѣній было продано крестьянамъ 1135 дворовъ съ 43148 дес. земли, стоимостью въ 2900172 р. Средняя величина проданнаго двора = 38,01 дес.;

средняя стоимость его—2555 р., или 67 р. за дес. Къ 1889 г. въ собственности крестьянъ В. у. были проданы 1321 крестьянскій дворъ и 103 бобыльихъ участка, а въ арендѣ у крестьянъ находилось 1337 крестьянскихъ дворовъ и 762 бобыльихъ участка. Къ 1889 г. было продано изъ состава крестьянской арендной земли:

Крестьянскихъ дворовъ		Бобыльихъ участковъ	
крестьянамъ	лицамъ другихъ сословій	крестьянамъ	лицамъ другихъ сословій
1311	10	102	1

Продано изъ состава мызной земли:

Крестьянскихъ дворовъ		Бобыльихъ участковъ	
крестьянамъ	лицамъ другихъ сословій	крестьянамъ	лицамъ другихъ сословій
70	18	18	5

Не продано въ составѣ крестьянской арендной земли: а) крестьянскихъ дворовъ—1337; б) бобыльихъ участковъ—762. Общая цифра находящихся на крестьянской арендной землѣ: а) крестьянскихъ дворовъ—2658; б) бобыльихъ участковъ—865. Изъ числа крестьянскихъ арендныхъ участковъ (не проданныхъ):

з а н я т ы			незаняты
по контракту	по безмолвному соглашению	безъ контракта	
1202	130	4	1

Изъ бобыльихъ участковъ:

з а п я т ы		незаняты
по письменнымъ условіямъ	безъ условій	
505	255	2

На пути изъ г. Вейсштейна въ имѣніе гр. Толя, Аррокюль, на землѣ бар. Штакельберга, поставленъ памятникъ на курганѣ, въ которомъ покоятся ратники царя Иоанна Грознаго, шедшаго отсюда на Ливонію. *К. К. Врангелъ.*

Вейсенштейнъ (Weissenstein)—горный хребетъ Юры въ швейцарскомъ кантонѣ Золотурнъ; высота его н. у. м. 1298 м. Изъ кургауза (на высотѣ 1287 метровъ) открывается одинъ изъ прелестнѣйшихъ швейцарскихъ видовъ: видны Альпы, отъ Тирольскихъ горъ до Монблана, и мѣстность между Альпами и

Юрой съ озерами Невшательскимъ, Вильскимъ и др. ипритоками Аары, Эммы и др.

Вейсенштейнъ—см. Виттенштейнъ и Рига.

Вейсенфельсъ (Weissenfels) — городъ въ округѣ Мерзебургѣ, въ прусской провинціи Саксоніи, на р. Заале; 21766 жителей (1886); въ окрестностяхъ богаты ломки песчаника и буроуголя (лигниты). В. прежде принадлежалъ тюрингенскимъ графамъ; съ 1657 г. былъ резиденціей герцоговъ Саксенъ-Вейсенфельскихъ, боковой линіи дома саксонскихъ курфюрстовъ; эта линія угасла со смертью Іоганна-Адольфа II, въ 1746 г. Ср. Sturm, «Chronik der Stadt W.» (Вейсенф., 1846).

Вейсхопфенъ (Іосифъ Антоновичъ Weiskhopfen) — издатель первой въ Астрахани газеты: «Восточныя Извѣстія», съ 1813 по 1816 гг. Родился въ Тиролѣ, обучался юридическимъ наукамъ въ вѣнскомъ университетѣ, зналъ хорошо языки—латинскій, нѣмецкій и французскій и немного русскій. Въ 1806 г. прѣхалъ въ Россію и въ 1811 г. определенъ учителемъ нѣмецкаго языка въ астраханскую гимназію. Въ томъ же году ему разрѣшено было завести въ Астрахани свою типографію и издавать еженедѣльную газету «Восточныя Извѣстія», первый номеръ которыхъ могъ появиться только 29 января 1813 г., и, несмотря на стѣсненіе, послѣдовавшее отъ министра народнаго просвѣщенія графа А. К. Разумовскаго, относительно программы издававшейся газеты, она продолжала аккуратно выходить по день смерти издателя. Последний, 27-ой № «Восточныхъ Извѣстій» вышелъ 5 іюля 1816 г. Въ 1815 г. В. получилъ разрѣшеніе издавать газету съ переводомъ на армянскій языкъ, такъ что съ 1816 г. «Восточныя Извѣстія» печатались параллельно на русскомъ и на армянскомъ языкахъ. Изъ трудовъ В. извѣстны: «Probabilia de origine mali», «Der gute Sohn». Руководительная тетрадь для преподаванія нѣмецкаго языка въ 3-хъ классахъ; «Руководительная тетрадь для преподаванія французскаго языка въ 1-мъ классѣ». Вейсхопфенъ умеръ 2 іюля 1816 г. въ Астрахани, 37 лѣтъ отъ роду. Ср. Леонтьевъ, «Астраханскія Губернскія Вѣдомости» (1835 г., № 44, 46, 50, 52 и 54, и отдѣльная брошюра). *Ф. III.*

Вейске (Гуго Weiske, родился 6 іюля 1843 года) — современный нѣмецкій химико-агрономъ, извѣстный своими работами по различнымъ вопросамъ, относящимся къ кормленію домашнихъ животныхъ. По окончаніи курса въ лейпцигскомъ университетѣ, назначенъ въ 1869 году доцентомъ сельско-хозяйственной академіи въ Проскау и завѣдывающимъ вновь учрежденною тамъ опытною станціею, а съ 1881 года состоитъ профессоромъ и управляетъ химико-зоотехническимъ институтомъ въ бреславльскомъ университетѣ. Изъ ученыхъ трудовъ его слѣдуетъ упомянуть: «Beiträge zur Frage über Weidewirtschaft und Stallfütterung» (1871) и «Beiträge zur Frage über Grün und Trockenfütterung, sowie über die Zusammensetzung und Ausnutzung des nach verschiedenen Erntemethoden gewonnenen Raufutters» (1877).

Вейскірхенъ (Weisskirchen), или венгерскій В. (по-венгерски—Fehértplom)—городъ въ венгерскомъ комитатѣ Темешъ, въ 8 км. отъ Дуная, станція ж. д. линіи Темешваръ-Базилшт; жителей (нѣмцы и сербы) 9845 (1880). чел. В. прежде славился винодѣліемъ, но теперь большая часть виноградниковъ опустошена филлоксерой. В. былъ основанъ въ 1716 г. нѣмцами переселенцами; въ 1738 и 1788 г. былъ разрушенъ турками.

Вейсманъ фонъ-Вейсенштейнъ (Отто-Адольфъ)—одинъ изъ отличнѣйшихъ русскихъ генераловъ; происходилъ изъ лифляндской дворянской фамиліи; службу началъ въ 1744 г., а боевая дѣятельность открылась для него во время 7-лѣтней войны, гдѣ онъ участвовалъ въ сраженіяхъ при Гростъ-Егерндорфѣ и при Корндорфѣ, и въ послѣднемъ получилъ двѣ раны. Въ 1768 г. В. командовалъ близозерскимъ пѣхотнымъ полкомъ и находился въ корпусѣ войскъ, занимавшихъ Польшу. Однажды, преслѣдуя конфедератовъ, онъ, по слѣдамъ ихъ, перешелъ турецкую границу и, въ пылу боя, предалъ пламени городъ Балту, послѣдствіемъ чего было объявленіе намъ Турціей войны. В., поступивъ съ полкомъ своимъ въ армию кн. Голицына, участвовалъ во всѣхъ важнѣйшихъ дѣйствіяхъ кампаніи 1769 г. и особенно отличился при истребленіи (въ ночь съ 6-го на 7-ое сентября) 9-ти тысячаго турецкаго корпуса на лѣвомъ берегу Днѣстра. Начальствуя, затѣмъ, бригадою въ арміи Румянцова, онъ участвовалъ въ сраженіяхъ при Ларгѣ и Кагулѣ. 14 ноября 1770 г. В., переправившись съ небольшимъ отрядомъ черезъ Дунай, неожиданно появился у крѣпости Исакчи, откуда турки, пораженные паникою, бѣжали въ Бабадагъ. Кампанія 1771 г. открылась его же дѣйствіями: 23 марта, переправившись черезъ Дунай, онъ вытѣснилъ турокъ изъ Тульчи, 14 апрѣля истребилъ въ Исакчѣ значительные магазины и захватилъ всю артиллерію, а 19 мая нибѣль блестящее дѣло подъ Тульчею. 20 октября В. снова явился подъ Тульчею, разсѣялъ стоявшія у нея турецкія войска, взорвалъ укрѣпленія, а затѣмъ, быстро появившись у Бабадага, заставилъ верховнаго визиря бѣжать отсюда; затѣмъ онъ обратился на Исакчу, взялъ и разрушилъ ее, забравъ въ эту экспедицію 179 орудій. Въ кампанію 1773 г. В. опять первымъ переправился черезъ Дунай и 7 іюля разбилъ 10-ти тыс. турецк. корпусъ при Гурдабалѣ (30 вер. ниже Силистріи), чѣмъ очистилъ переправу для главной арміи. При дальнѣйшемъ движеніи къ Силистріи В., командуя авангардными войсками, неоднократно имѣлъ случаи выказатъ свою отвагу и распорядительность, занявъ ближайшее къ Силистріи укрѣпленіе и держался въ немъ до обратнаго движенія арміи Румянцова за Дунай. 24 іюля В., по приказанію главнокомандующаго, атаковалъ армию сераскира, расположенную въ почти недоступной позиціи, у деревни Кучукъ - Кайнарджи, но здѣсь былъ убитъ. Смерть Вейсмана была предметомъ искренняго сожалѣнія всей арміи. Суворовъ всегда отзывается о немъ, какъ объ одномъ изъ величайшихъ генераловъ вѣка Екатерины. Въ перепискѣ своей, говоря о дѣлахъ Румянцев-

ской кампаніи, онъ писалъ: «Вейсмана не стало —я осталася одинъ».

Вейсово—соленое оз. близъ г. Славянска, Харьковской губ.; см. Славянскія озера.

Вейсенштадтъ—серебряная гессенская и кѣльнская монета, чеканившаяся со второй половины XIV-го столѣтія. Она болѣе известна подъ именемъ альбуса (см. томъ I, стр. 523). Послѣдніе В. чеканены въ половинѣ настоящаго столѣтія. *П. ф. В.*

Вейстрица (Weisstritz) — лѣвый притокъ Одера въ Силезіи; начинается на границѣ Богеміи, справа принимаетъ Пейлау (ниже Швейдница) и Шварцассеръ (выше Кавтча), слѣва—Стригау, и впадаетъ въ Одеръ въ 10 км. къ СЗ. отъ Бреславля; длина В.—165 км.

Weistum—терминъ германскаго права, означающій рѣшеніе шэффенами (см. это сл.) какого-нибудь судебного дѣла, затѣмъ всякое вообще письменное заявленіе о дѣйствующемъ въ данной мѣстности правѣ, именно правѣ обычномъ; подобныя заявленія исходили какъ отъ коллегій шэффеновъ, такъ и отъ общинъ. W. относится къ той вѣпхѣ въ исторіи права, когда судья не имѣетъ еще заранѣе выраженныхъ готовыхъ постановленій, которыя могли бы служить руководствомъ въ каждомъ отдѣльномъ случай; онъ не только примѣняетъ, но и раскрываетъ право, въ одно и то же время узнаетъ правду и прилагаетъ ее, констатируетъ существованіе даннаго права (обычнаго) и принимаетъ участіе въ созданіи права. Нѣмецкое слово: «Weistum» соотвѣтствуетъ русскимъ: «Правда» и «Судъ», ибо судомъ въ древности назывался не только разборъ даннаго дѣла, но и правила, которыми судья руководился; такъ, «Русская Правда», которая главнымъ образомъ является сборникомъ общенныхъ судебныхъ рѣшеній, подобныхъ герм. W., въ Троицкомъ спискѣ носитъ заглавіе: «Судъ Ярославъ Володимѣрчъ». Герм. Weistümer восходятъ къ XIII стол.; они содержатъ въ себѣ много весьма древнихъ положеній и нормъ обычнаго права; слѣды ихъ могутъ быть найдены и въ нынѣ дѣйствующемъ правѣ. Сборникъ герм. «Weistümer» издалъ Я. Гриммъ (Геттинг., 1840—78); сборникъ австрійскихъ «Weistümer» издаетъ вѣнская академія наукъ (Вѣна, 1870—88). *А. Я.*

Вейсфлогъ (Карлъ Weisflog)—писатель, родился 1770 г. въ Саланѣ, учился въ Кенигсбергѣ, съ 1802 г. занималъ должность городского судьи, съ 1827 г. былъ председателемъ городского суда въ своемъ родномъ городѣ; умеръ 1828 г. въ Варимбрунѣ. Онъ написалъ много беллетристическихъ очерковъ изъ жизни мелакаго городского люда; очерки эти собраны въ его «Phantasiestücke und Historien» (12 т., Дрезденъ, 1824—29; новое изданіе 1899).

Вейсър (Weiss) — фамилія нѣсколькихъ нѣмецкихъ художниковъ, изъ которыхъ заслуживаютъ быть упомянутыми: 1) Іозефъ-Андреасъ В. (1814—1887), мюнхенскій живописецъ архитектурныхъ видовъ, ученикъ извѣстнаго Квалье. Обративъ на себя вниманіе герцога Максимилиана Лейхтенбергскаго, приобрѣлъ съ нимъ въ С.-Петербургѣ и отсюда сдѣлалъ нѣсколько поѣздокъ съ художествен-

ною цѣлью по Россіи. Въ 1852 г., за представленныя имъ виды Москвы, Имп. академія художествъ признала его своимъ почетн. членомъ общинакомъ. По возвращеніи въ Мюнхенъ, В. продолжалъ писать русскіе виды («Исаіевскаго собора» и «Московского кремля», у ея величества королевы вюртембергской Ольги Николаевны). 2) Германъ В. (род. 1822 г.), занимается портретною и историческою живописью, но составилъ себѣ почетную извѣстность изданіемъ классическаго сочиненія: «Handbuch der Kostümkunde», написаннаго по совету знаменитаго Куглера и появившагося въ свѣтъ въ 1856—1872 гг. Состоитъ профессоромъ берлинской академіи художествъ. *А. С.—ъ.*

Вейеръ (Жанъ-Жакъ Weiss)—франц. журналистъ, род. въ 1827 г. Окончивъ Нормальную школу, состоялъ преподавателемъ исторіи въ ларошельскомъ лицей; въ 1856 г. былъ приглашенъ замѣстить Прево-Парадоля на кафедрѣ исторіи франц. литературы въ Э, а затѣмъ былъ перемѣщенъ въ Дижонъ. Въ то же время онъ помѣстилъ въ «Revue de l'instruction publique», «Revue contemporaine» и «Revue des deux Mondes» рядъ статей, обратившихъ на себя вниманіе литературнаго міра своимъ блестящимъ стилемъ. Издатель «Journal des Débats», Вергенъ, предложилъ В. редактировать полит. отдѣлъ. Кромѣ того, В. сотрудничалъ въ «L'Europe artiste», «Courrier du dimanche» и вмѣстѣ съ Эрве основалъ въ 1867 г. орлеанскую газету «Journal de Paris». Во время министерства Оливье онъ, вмѣстѣ съ Прево-Парадолемъ, перешелъ на сторону имперіи и былъ назначенъ членомъ государственнаго совѣта и генеральнымъ секретаремъ министерства изящныхъ искусствъ. Послѣ революціи 4 сентября 1870 г. В., оставивъ занимаемыя должности, продолжалъ работать въ журналистикѣ и сталъ въ ряды реакціи. Въ 1873 году В. былъ вновь назначенъ членомъ государственнаго совѣта. Послѣ утвержденія конституціи 1875 г. Вейеръ рѣшительно сталъ на сторону республики, помѣстивъ въ «Revue de France» (1878) замѣчательную статью: «Illusions monarchiques». Гамбетта, во время своего кратковременнаго министерства (1881), назначилъ В. директоромъ департамента иностранныхъ дѣлъ. Послѣ паденія кабинета Гамбетты, В. скоро (1882) вышелъ въ отставку. Въ послѣдніе годы В. сотрудничалъ въ «Gaulois», «Figaro» и «Revue bleue» и до 1885 г., когда былъ замѣненъ Жюлемъ Леметромъ, велъ въ «Journal des Debats» отдѣлъ театральнаго критики. В. † въ 1891 г. Часть его журнальныхъ статей собрана и издана отдѣльно: «Essais sur l'histoire de la littérature française» (1865); «Au Pays du Rhin» (1885) и «Théâtre et Moeurs» (1889).

Вейеръ (Карлъ Бернгардъ Weiss)—выдающийся протестантъ-богословъ, род. въ 1827 г., профессоръ богословія въ Берлинѣ. Его главный трудъ: «Das Leben Jesu» (1882 г., 3 изд. 1888 г.) и, въ Мейеровскомъ «Kritischexegetischen Kommentar über das Neue Testament» (1883—89)—рядъ экзегетическихъ работъ о 4-хъ евангеліяхъ, апостольскихъ посланіяхъ и друг.

Вейеръ (Максимильянъ Weiss) — извѣстный шахматистъ; на турнирахъ въ Гамбургѣ

(1885) и Франкфуртъ-на-М. (1887) получилъ 2-й призъ, а въ 1889 г. раздѣлил побѣду съ Чигоринымъ въ Нью-Йоркѣ.

Вейеръ (Францискъ-Рудольфъ Weiss) — швейцар. генералъ и писатель, род. въ 1751 году, одинъ изъ горячихъ приверженцевъ идей Французской революціи; въ качествѣ представителя Гельветической республики жилъ въ Парижѣ во время террора; послѣ вторженія французскихъ войскъ въ Швейцарію въ 1797 г. принялъ командованіе войскомъ Ваадтскаго кантона, но, разбитый генер. Брюномъ, бѣжалъ въ Германію и умеръ, пораженный сумашествіемъ. Его соч. «Principes philosophiques, politiques et moraux», благодаря своему блестящему стилю и оригинальности идей, выдержало много изданій и переведено на языки нѣмецкій, англійскій и русскій (Струговицкимъ, подъ заглавіемъ: «Основанія философіи и проч.», Спб., 1807 и Реслеромъ, Москва, 1837).

Вейеръ (Христіанъ Самуилъ Weiss) — выдающийся минералогъ и кристаллографъ, родился 26 февраля 1780 года въ Лейпцигѣ, образованіе получилъ въ гимназій и университетѣ своего роднаго города; затѣмъ съ 1801 по 1802 г. подъ руководствомъ Клапрота, занимался въ Берлинѣ химіей, а въ 1802—1803 г. занимался еще во Фрейбергѣ у Вернера. Въ 1803 г. вернулся въ лейпцигскій университетъ, и, послѣ трехлѣтняго путешествія по Германіи, Швейцаріи и Франціи, былъ приглашенъ въ 1808 въ Берлинъ на кафедру физики, а въ 1810 занялъ тамъ и кафедру минералогіи. В. образовалъ много минералоговъ и возвелъ математическую часть кристаллографіи до высокой степени совершенства. Въ своей работѣ: «Ueber die natürlichen Abtheilungen der Krystallisationssysteme» (1813) онъ впервые выставилъ принципъ кристаллографическихъ системъ, какъ основанія нашихъ познаній о кристаллическомъ сложении; его кристаллографическія системы и поныиъ сохранили это значеніе. Кромѣ названной работы, В. напечатано еще большое число статей въ изданіяхъ академіи наукъ и общества естествоиспытателей въ Берлинѣ. Онъ умеръ 1 октября 1856 года на пути въ Эгеръ, въ Богеміи. Основные принципы кристаллографической методы В. состоятъ въ томъ, что за основаніе всѣхъ кристаллографическихъ признаковъ имъ взяты опредѣленные оси кристалловъ, по отношенію къ которымъ и дается математическое обозначеніе кристаллографическихъ плоскостей; имъ же найденъ и законъ соотношенія различныхъ плоскостей кристалла, выражаемый такъ называемыми зонами и способомъ комбинаціи плоскостей. Введеніе понятія о кристаллографическихъ осяхъ въ систему Гаюи и ученіе о зонахъ—двѣ важныя заслуги В., которымъ кристаллографія въ значительной степени обязана своимъ дальнѣйшимъ развитіемъ. Его система минераловъ является естественной, такъ какъ имъ приняты во вниманіе и морфологическіе признаки и составъ (см. Martius, «Denkrede auf Chr. Sam. Weiss», Мюнхенъ, 1857). *Ф. Л.*

Вейеръ (Христіанъ Weiss)—нѣмецкій философъ (1774—1853), профессоръ лейпциг. уни-

верситета; главное его соч. «Untersuchungen über d. Wesen und Wirken d. menschlichen Leben» (1811).

Вейс (Шарль Weiss) — франц. библиограф (1779—1865), извѣстный своимъ изданіемъ: «Biographie Universelle» (6 т., 1833).

Вейтбрехтъ (Карль Weitbrecht) — нѣм. поэтъ, издалъ: «Was der Mond bescheint» (стихотворенія, иллюстраціи Гуго Кноппа, 1873); «Gedichte» (2 изд., 1880); «Verirrte Leute» (6 повѣстей, 1882); «Heimkehr» (разказы, 1886), а вѣсть съ братомъ, Рихардомъ В.—рядъ разказовъ и стихотвореній на швабскомъ нарѣчьи.

Вейтлингъ (Вильгельмъ Weiting) — нѣмецкій коммунистъ, род. въ 1808 г., по ремеслу портной; странствуя, вступилъ въ сношенія съ коммунистами въ Парижѣ и Швейцаріи и стремился пропагандировать свои идеи среди нѣмецкихъ рабочихъ; подвергшись судебному преслѣдованію, бѣжалъ въ Америку, гдѣ сдѣлался главой основанной имъ коммунистской колоніи въ штатѣ Iowa. Его сочиненія: «Das Evangelium des armen Sünder», «Garantien der Harmonie und Freiheit» (1842) и «Die Menschheit, wie sie ist und wie sie sein sollte» (1845).

Вейтъ (Aloys - Constantin - Conrad Gustav Veit) — одинъ изъ наиболее выдающихся современныхъ нѣмецкихъ специалистовъ по женскимъ болѣзнямъ и акушерству, съ 1848 г. докторъ медицины, а съ 1854 г. состоялъ профессоромъ и директоромъ акушерской клиники и повивальной школы въ Ростокѣ, откуда перешелъ въ 1864 г. въ Боннъ. Изъ его работъ считаются наиболее выдающимися: «Ueber den Ort und die Entstehung d. sogen. Placentargeräusches» (1852); «Ueber die Dauer der Schwangerschaft, die Ursache des Eintritts der Geburt und den Modus der Wehen» (1853); «Krankheiten der weibl. Geschlechtsorgane. Puerperalkrankheiten» (1-е изданіе въ 1855 г., второе — въ 1867 г.) — классическое руководство; «Ueber die beste Methode zur Extraction des nachfolg. Kindeskopfes» (1863), и въ извѣстномъ собраніи клиническихъ лекцій Фольмана: «Ueber die Leitung der Geburt bei Doppelmissgeburten», «Ueber die Retroflexion der Gebärmutter in den späteren Schwangerschaftsmonaten» и т. д.

Вейтъ (Морицъ Veit) — заслуженный нѣм. книгопродавецъ (1808—64), много способствовавшій, въ качествѣ члена общества нѣмецкихъ книгопродавцевъ и общества прусскихъ экспертовъ по дѣламъ литературнымъ, разработкѣ вопросовъ о литературной собственности и о правахъ периодической печати. Какъ членъ франкфуртскаго парламента и прусскаго сейма, В. принадлежалъ къ умѣренно-либеральной партіи. Онъ написалъ, между прочимъ: «Saint-Simon und d. Saint-Simonismus» (Лейпцигъ, 1839) и «Der Entwurf einer Verordnung über die Verhältnisse der Juden in Preussen» (Лейпцигъ, 1847).

Вейцаскеръ (Карль Weizsäcker) — замѣчательный богословъ критико-историческаго направленія, родился въ 1822 году, профессоръ церковной и догматической исторіи въ Тюбингенѣ. Кромѣ многочисленныхъ статей

въ журналѣ: «Jahrbücher für deutsche Theologie», основанію и изданію котораго онъ содѣйствовалъ, В. написалъ: «Zur Kritik des Barnabasbriefes» (Тюбингенъ, 1863); «Untersuchungen über die evang. Geschichte, ihre Quellen und den Gang ihrer Entwicklung» (Гота, 1864); «Das Neue Testament, übersetzt» (Тюбингенъ, 1874); «Lehrer und Unterrichter an der evang.-theol. Fakultät der Universität Tübingen von der Reformation bis zur Gegenwart» (Тюбингенъ, 1877); «Das apostol. Zeitalter der christl. Kirche» (Тюбингенъ, 1866).

Вейцаскеръ (Юлій Weizsäcker) — историкъ, братъ предыдущаго, род. 1828 г., былъ сотрудникомъ баварской исторической комиссіи, позже проф. исторіи въ Эрлангенѣ, Тюбингенѣ, Страсбургѣ, Геттингенѣ и, съ 1881 г., въ Берлинѣ. Кромѣ статей: «Hinkmar und Pseudo-Isidor» (въ «Zeitschrift für histor. Theologie», 1858) и «Die Pseudo-Isidorische Frage in ihrem gegenwärtigen Stande» (въ «Histor. Zeitschrift» Зибеля, 1860). В. написалъ: «Der Kampf gegen den Chorepiskopat des fränk. Reichs im IX Jahrh.» (Тюбингенъ, 1859) и «Der Rheinische Bund von 1254» (Фрейбургъ, 1879). Сверхъ того, по порученію вышеупомянутой комиссіи, онъ издалъ пять томовъ германскихъ государственныхъ актовъ, временъ королей Венцеслава и Рупрехта.

Векана — см. Вѣлка.

Векерле (Александръ Wekerle) — венгерскій государственный дѣятель, родился въ 1848 году. Съ 1886 г. членъ палаты депутатовъ; при преобразованіи кабинета Тиссы, въ 1889 г., Векерле занялъ постъ министра финансовъ, который онъ сохранилъ и въ новомъ кабинетѣ Сапари. Ему удалось ввести нѣкоторыя реформы въ венгерскихъ финансахъ, какъ напр. реформу акциза на спиртные напитки, улучшеніе въ управленіи государственными имуществами, такъ что въ 1890 г. онъ могъ представить палатѣ государственную роспись безъ дефицита.

Векерле (Владиславъ Wekerle) — юристъ и писатель-философъ; род. въ 1840 г. въ Венгріи; съ 1880 г. состоитъ редакторомъ «Ungar. Conversations Lexikon». Его главныя сочиненія: «Zeitgerechte Reform der Philosophie» (Лейпцигъ, 1876), «Grundlagen der Rechtsphilosophie» (Буда-Пештъ, 1877), «Philosophie des Schach» (Лейпцигъ, 1879), «Urentstehung oder Leben der Organismen» (Лейпцигъ, 1881).

Векиль (араб.) — уполномоченный, замѣститель; множественное число вукла — высокіе сановники. Векиль-харджъ — доправитель, векиль-дава — адвокатъ.

Векиль — названіе, которое носили урядники бывшаго лейбъ-гвардіи кавказскаго ескадрона собственнаго Его Величества конвоя и дагестанскаго конно-иррегулярнаго полка.

Веккелаксъ (Vekkelaks или Vehkalahti) — заливъ, при которомъ лежитъ городъ Фридрихсгамъ.

Веккелаксъ — такъ прежде назывался Фридрихсгамъ (см. это слово).

Веккерлингъ (Августъ Weckherlin, 1794—1868) — пользовавшійся почетною извѣстностью нѣмецкій сельскій хозяинъ и ученый зоотехникъ; специальное образованіе полу-

чилъ въ сельско-хозяйственномъ учебномъ заведеніи въ Гофвилѣ; восемь лѣтъ (1837—1845) былъ директоромъ и профессоромъ гогенгеймской сельско-хозяйственной и лѣсной академіи. В. вмѣстѣ съ Пабстомъ оказалъ большую услугу отечественному сельскому хозяйству, такъ какъ указалъ вѣрный путь къ развитію, на рациональныхъ основаніяхъ, одной изъ забытыхъ отраслей скотоводства—содержанія крупнаго рогатаго скота, и поставилъ ее наряду съ занимавшими до тѣхъ поръ первое мѣсто—конеvodствомъ и овцеводствомъ. Ученые труды его: «Landwirthschaftliche Beschreibungen der Königlich. Besitzungen Weil, Schornhausen etc.» (1825); «Abbildungen der Rindvieh- und anderer Hausthierrassen etc.» (1827—34); «Rindviehzucht Württembergs» (1839); «Ueber englische Landwirthschaft» (1842, 3-е изд. 1856; это сочиненіе переведено въ 1844 г. на русскій языкъ съ примѣчаніями Вилькинсомъ подъ заглавіемъ: «Объ англійскомъ сельскомъ хозяйствѣ»); «Beiträge zu den Betrachtungen über Konstanz in der Thierzucht» (1860); «Die Landwirthschaftliche Thierproduction» (1846; 4-е изданіе 1866 г., въ трехъ томахъ, переведено въ 1866 г. Я. Калиновскимъ на русскій языкъ подъ заглавіемъ: «О разведеніи, содержаніи и употребленіи домашнихъ животныхъ»), и «Ueber die Verbesserung der Landwirthschaft in Grossherzogthum Hessen» (1865).

Веке́рлинъ (Вильгельмъ-Людви́гъ Weckerlin) — журналистъ, род. въ 1739 г., изучалъ нѣкоторое время юридическія науки въ Тюбингенѣ, затѣмъ служилъ, въ званіи гофмейстера, въ Страсбургѣ, послѣ чего отправился въ Парижъ и тамъ, изучивъ съ особенною любовью сочиненія Вольтера и Лэнге, усвоилъ себѣ ихъ сатирической тонъ, характеризующій большинство его сочиненій. Вскорѣ онъ возвратился въ Вѣну, гдѣ занимался уроками и случайною литературною работою. Онъ имѣлъ много друзей, но, благодаря безпорядочной жизни и сатирамъ, скорѣй потерялъ ихъ. Наконецъ, за свои «Denkwürdigkeiten von Wien» (1777) онъ былъ арестованъ и высланъ изъ страны; съ тѣхъ поръ онъ жилъ въ Регенсбургѣ, Аугсбургѣ, Нердлингенѣ и др. гор. За свое изгнаніе онъ отомстилъ сочиненіемъ: «Anselmus Rabiosus' Reise durch Deutschland» (1778). Въ Нердлингенѣ онъ издавалъ политическій журналъ: «Das Felleisen», который продолжалъ подъ заглавіями: «Chronologen» (12 т., 1779—81), «Das graue Ungeheuer» (12 т., 1784—87); «Hyperboreische Briefe» (6 т., 1788—90) и «Paragaphen» (2 т., 1791). За памфлетъ противъ города Нердлингена онъ въ 1788 г. былъ заключенъ на 4 года въ вальдштейнскій замокъ Гонгауэ. Въ 1792 г., подъ покровительствомъ Гарденберга, В. издавалъ политическую газету «Ansbachsche Blätter». Веке́рлинъ былъ заподозрѣвъ въ сношеніяхъ съ французами, что при приближеніи французскихъ войскъ вызвало противъ него народное неудовольствіе и онъ былъ подвергнутъ домашнему аресту; это такъ сильно на него подѣйствовало, что онъ заболѣлъ и скорѣй умеръ, 24 ноября 1792 г. Ср. Weber, «W.-s Geist, herausg. von W. jun.» (Штутт., 1823); Ebeling, «Wilhelm Ludwig W., Leben und

Auswahl seiner Schriften» (2 изд., Берлинъ, 1869).

Ве́ккерлинъ (Георге́ - Рудольфъ Weckerlin) — нѣмецкій поэтъ XVII вѣка, род. въ 1584 г. въ Штуттгардтѣ, изучалъ въ Тюбингенѣ юридическія науки и, кромѣ того, занимался поэзіей и литературой; жилъ нѣкоторое время во Франціи и три года служилъ секретаремъ при посольствѣ въ Англіи. По своему возвращеніи (1613), онъ занималъ должность секретаря въ герцогской канцеляріи въ Штуттгардтѣ и былъ, кромѣ того, придворнымъ поэтомъ. Въ 1620 г. В. получилъ мѣсто при нѣмецкой канцеляріи въ Лондонѣ, учрежденной во время 30-лѣтней войны для облегченія сношеній съ протестантской Германіей. 30-лѣтняя война лишила его отцовскаго наслѣдства и большая часть его юношескаго поэтическаго произведенія погибла тогда же. Самъ онъ продолжалъ жить въ Лондонѣ, гдѣ умеръ 13 февраля 1655 г. Успѣхомъ пользовались его любовныя, застольныя и военные пѣсни. Онъ первый ввелъ въ нѣмецкую литературу оду, сонетъ, эклогу и эпиграмму. Два изданія его стихотвореній вышли въ Амстердамѣ (1641—1648). Сборникъ избранныхъ его стихотвореній съ введеніемъ, посвященнымъ описанію его жизни и поэзіи, и съ примѣчаніями, издалъ Гёдеке (въ «Deutsche Dichter des XVII J.», т. 5, Лейпц., 1873). Ср. Konz, «Nachrichten von dem Leben und den Schriften W. s.» (Людвигсб., 1803); Höpfer, «W.-s Oden und Gesänge» (Берл., 1865).

Ве́ккерлинъ (Жанъ - Баптистъ - Теодоръ Weckerlin) — франц. композиторъ и писатель о музыкѣ, родился въ 1821 году, былъ ученикомъ Галеві. Основалъ въ Парижѣ музыкальное общество «Педілія», которое въ пятидесятыхъ годахъ знакомило парижскую публику со старинной музыкой и новыми, еще неизвѣстными произведеніями современныхъ композиторовъ. В. — авторъ симфоній и оперъ; извѣстны также его сборники: «Echos d'Angleterre» (англ. народныя пѣсни) и «Les poètes français mis en musique» (Парижъ, 1868). Имъ написаны исторія контрабаса, «Musciana», «Histoire de l'instrumentation depuis le XVI siècle jusqu'à l'époque actuelle» и проч. В. извѣстенъ еще какъ авторъ пѣсенъ, которыхъ онъ написалъ болѣе 300.

Н. С.

Ве́кки (Орацио Vecchi) — композиторъ XVI в., родился въ 1551 г., умеръ въ 1605 г. Хотя В., какъ лицо духовное, писалъ для церкви, гимны и пр., но большая часть его сочиненій — свѣтскаго характера (мадригалы, канцонеты). Всѣ свои сочиненія В. писалъ для хора. Большую извѣстность онъ приобрѣлъ благодаря своему «Амфиарнасу», комедіи, написанной исключительно для хора. Это сочиненіе состоитъ изъ трехъ актовъ, съ прологомъ. Оно полно юмора и музыкальной самобытности. В. жилъ въ Моденѣ; большая часть его произведеній напечатана въ Венеціи, у Анджело Гарлано.

Н. С.

Ве́ккиетта (Vecchieta), собственно Лоренцо-ди-Пьетро — итальянскій живописецъ, скульпторъ и инженеръ (1412 — 1480). В. въ 1428 г. былъ записанъ въ цехъ художниковъ; написалъ въ 1441 г. фрески изъ исторіи То-

вита и Страстей Господнихъ для сѣнскаго госпиталя; эти фрески написаны плоско, обременены архитектурными околичностями и грѣшатъ невѣрностью перспективы; такъ же слабы его сцены изъ Новаго Завѣта на козачегъ для мощей этого госпиталя и украшенія баптистеріи въ церкви св. Джованни въ этомъ же городѣ. Значительно лучше его «Успеніе Богоматери» въ поенскомъ соборѣ — произведение, въ которомъ особенно хороши ангелы. Съ 1458 г. В. трудился преимущественно какъ скульпторъ: сперва онъ изваялъ статуи ап. Петра и Павла для торговой биржи (Loggia della Mercanzia), затѣмъ — полное жизни бронзовое изваяніе воскресшаго Спасителя въ С. Марія дельла-Скала, лежащую фигуру на памятникѣ правовѣда Маріано Соччину въ Уффиціяхъ, во Флоренціи, и мѣдный престоль главный алтаря въ сѣнскомъ соборѣ. Съ 1467—1470 В. занимался инженернымъ дѣломъ и составлялъ планы для нѣкоторыхъ итальянскихъ крѣпостей. II.

Веклеръ (Георгъ-Фердинандъ Weckler) — извѣстный русскій мозаистъ (1800—1861). Въ 1816 году случайно онъ сдѣлался ученикомъ римскаго мозаиста Малья, ученика извѣстнаго Аргуати, изобрѣтателя мелкой мозаики. Первымъ трудомъ Веклера была мозаичная копія съ картины Сальватора Розы «Блудный сынъ»; эта мозаика находилась на выставкѣ 1821 года и приобрѣтена императрицей Елисаветой Алексѣвной. Для имп. Александра I-го онъ выполнилъ мозаичные виды дворцовъ на островахъ Елагинъ и Каменномъ, за что и былъ причисленъ къ академіи художествъ въ 1822 г. съ званіемъ мозаичнаго мастера. Особеннаго вниманія заслуживаютъ его виды загородныхъ дворцовъ, «Внутренность церкви Капуциновъ» съ картины Гране, «Отдыхающее стадо» съ карт. Поттера, «Полдень» съ карт. Клода Лоррена, «Преображеніе» съ карт. Рафаэля (эту последнюю мозаику В. исполнилъ въ Римѣ, куда былъ посланъ Академіей: она находится въ галлерей рѣдкихъ вещей въ Эрмитажѣ, гдѣ находится также и копія съ Клода Лоррена и Поттера); «Несеніе креста» съ карт. Караччи, «Св. Александра царица» съ картины К. Брюллова, «Пейзажъ» съ картини Поттера, «Ессе Номо» съ карт. Гвидо Рени, «Богоматерь» съ карт. Карло Дольче, «Пейзажъ» съ карт. Демарна, «Спаситель» съ карт. Тициана, «Моленіе о чашѣ» съ карт. Вруни и виды итальянскихъ городовъ въ рамкахъ изъ лисьева, на великолѣпныхъ круглыхъ столахъ, хранящихся въ Эрмитажѣ. В. специально занимался мелкой мозаикой; въ его работахъ много вкуса и прекрасный подборъ красокъ. В. Чуйко.

Векса — рѣка, выходитъ изъ Галичскаго озера и, протекая Галичскимъ и Буйскимъ уѣздами, считая съ изгибами около 100 верстъ, впадаетъ при гор. Буѣ въ р. Кострому. Въ древности, какъ видно изъ актовъ, она называлась «Вексица». На этой р. Вексицѣ, по словамъ солигаличской лѣтописи, «на устьѣ у святаго Николы на Староборномъ 1366 г. было сраженіе судальскихъ воеводъ кн. Данила Борисовича, кн. Юрія Васильевича и кн. Михаила Дмитріевича, племянниковъ кн. Никиты

Хлыновскаго, съ кн. Андреемъ Галичскимъ, и на томъ бою кн. Данилу убили, кн. Михаила ранили и плѣнили и убили у нихъ 1300 челявѣкъ». А. Т.

Векселедатель — лицо, выдавшее вексель, простой или переводный; въ послѣднемъ случаѣ онъ называется еще трассантомъ.

Векселедержатель — владѣлецъ векселя, которому долженъ быть učinенъ платежъ. Правильнымъ векселедержателемъ предполагается: 1) лицо, на имя котораго вексель писанъ; 2) лицо, на имя котораго сдѣлана послѣдняя на вексель надпись; 3) всякій владѣлецъ векселя, если послѣдняя надпись на вексель есть бланковая. Но должнику предоставляется опровергнуть это законное предположеніе и доказать, что данное лицо, требующее платежа, приобрѣло вексель недобросовѣстно. А. Я.

Векселеспособность, вексельная правоспособность — способность быть участникомъ вексельнаго обязательства, въ качествѣ кредитора или должника. Различаютъ В. активную и пассивную; подъ первой разумѣютъ способность приобрѣтать требованія по векселямъ, подъ второй — способность обязываться векселями. Активная В. не подлежитъ никакимъ ограниченіямъ и не возбуждаетъ никакихъ споровъ, она даже не упоминается современными законодательствами (за исключеніемъ венгерскаго); всякій, кто можетъ приобрѣтать права, можетъ приобрѣтать и векселя. Поэтому, когда говорить о В., то разумѣютъ обыкновенно пассивную В. Въ первые періоды развитія векселя (см. это сл.), когда онъ не выходилъ за предѣлы торговаго міра, не было вопроса о цѣлесообразности или нецѣлесообразности общей В.; но съ теченіемъ времени, когда вексель сдѣлался орудіемъ кредита въ рукахъ людей всякаго званія и всякихъ профессій, отдѣльные законодательства начали устанавливать различнаго рода изъятія, въ силу которыхъ тѣ или другія лица — женщины, духовные, лица не ведущія ни торговли, ни промышленности, состоящія на государственной или военной службѣ — признавались неспособными обязываться по векселямъ. Защитники подобнаго рода изъятій указываютъ на то: 1) что вексель — обязательство весьма опасное для неразвитыхъ и неопытныхъ людей, такъ какъ вексельное право (см. это сл.), съ его сложными постановленіями, является весьма удобнымъ орудіемъ въ рукахъ ростовщиковъ, и 2) что личное задержаніе за вексельные долги можетъ имѣть вредное значеніе для общественныхъ и государственныхъ интересовъ, когда, напр., аресту должны подлежать замужнія женщины, духовныя лица, или лица состоящія на государственной, въ особенности на военной службѣ. Послѣдній доводъ отпадаетъ для тѣхъ странъ, гдѣ такое личное задержаніе отменено (въ Россіи личное задержаніе за вексельные долги допускается еще въ мѣстностяхъ, гдѣ не введены судебные уставы; но при этомъ законъ принимаетъ мѣры къ огражденію интересовъ государственной и военной службы; см. приложенія къ ст. 105 Устава о векселяхъ по изд. 1887 г.). Защитники противоположнаго мнѣнія указываютъ на то, что вексель предназначенъ

для широкаго обращенія, и что неизвѣстность, всё ли подписавшіяся на вексель лица векселеспособны, будетъ тормозить его обращеніе. Доводу этому придаютъ особое значеніе, но необходимо имѣть въ виду, что для обращенія векселя важна не одна юридическая векселеспособность подписавшихся; несравненно большее значеніе имѣетъ ихъ экономическая платежеспособность; важенъ также принципъ самостоятельности вексельныхъ обязательствъ, по которому недѣйствительность одной подписи не влечетъ за собою недѣйствительности другихъ (объ этомъ см. Вексельное право). Предполагаемая важность общей В. была главной причиною тому, что начало это окончательно восторжествовало въ общегерманскомъ вексельномъ уставѣ и въ слѣдующихъ ему законодательствахъ. Общегерманскій уставъ выставилъ слѣдующее общее положеніе: «обязываться векселями можетъ всякій, кто можетъ вступать въ обязательства по договорамъ». Французскій торговый кодексъ также принимаетъ начало В., съ тѣмъ только изыятіемъ, что женщины, не ведущія торговли, не могутъ обязываться векселями; векселя, выданные не торговцами, не обладаютъ, однако, полною силою вексельнаго права. Въ Испаніи, Португаліи и нѣкоторыхъ южноамериканскихъ государствахъ векселями могутъ обязываться только купцы. Въ Австріи солдаты и офицеры, состоящіе на дѣйствительной службѣ, не могутъ обязываться векселями. Вексель, выданный лицомъ не векселеспособнымъ, по отношенію къ нему имѣетъ значеніе простого долгового обязательства.

Въ Россіи В. имѣетъ свою исторію. Вексельный уставъ 1729 г. не даетъ опредѣлительныхъ правилъ о В. Практика приняла начало общей В. Въ виду того, что «тяжебныхъ вексельныхъ дѣлъ весьма умножилось», сенатскимъ указомъ 14 іюля 1740 г. было опредѣлено: 1) деньги изъ города въ городъ переводить однимъ только купцамъ да разночинцамъ, кои съ купечествомъ въ переводѣ обяжутся; 2) буде кто, въ одномъ городѣ живучи, будетъ брать и давать деньги въ займы, какъ купцы разночинцамъ, такъ и разночинцы купцамъ, или то чинить будутъ одни разночинцы между собою, такожъ ежели разночинцы, между собою договорясь, будутъ въ другой куда городъ переводить, тѣмъ писать крѣпости, а не векселя и судиться по общему гражданскому праву, а не по вексельному уставу. Согласно этому указу, который данъ былъ въ разъясненіе вексельнаго устава: 1) простые векселя могли выдавать одни только купцы другъ другу; 2) переводными векселями могли обязываться и разночинцы, но лишь тогда, когда въ вексѣлѣ вмѣстѣ съ разночинцемъ участвуетъ и купецъ. Надо полагать, что указъ этотъ не достигъ цѣли, потому что вслѣдъ затѣмъ начинаются формальныя запрещенія обязываться векселями (подъ страхомъ для заимодавцевъ совершенно потерять деньги) отдѣльными видами крестьянъ, напр. ямщикамъ, дворцовымъ,—а 14 февраля 1761 г. изданъ былъ законъ, коимъ крестьянамъ всѣхъ наименованій запрещено было обязываться векселями. Интересны мотивы этого закона: «Сенату не безизвѣстно

есть: что многіе крестьяне для своего пропитанія, бравъ паспорта, отлучаются изъ домовъ своихъ въ разныя мѣста; и, бывъ у купцовъ въ работахъ и служебныхъ, обязываются векселями и въ случаѣ неплаты оныя протестуются въ отдаленныхъ городахъ; кои по протестѣ и держатъ кушцы у себя умышленно для накопленія процентовъ многое время; и чрезъ то по несостоянію къ платежу бѣдныхъ крестьянъ доводятъ до ссылки въ каторжную работу; откуда, въ силу 1736 г. указа тѣже самые заимодавцы оныхъ крестьянъ скупаютъ за положенную плату и тѣмъ удерживаютъ ихъ вѣчно въ своихъ услугахъ; а нѣкоторые изъ крестьянъ, отбывая отъ платежа положенныхъ податей и поборовъ, подъ тѣмъ претекстомъ, чтобы вѣчно себя купцу въ услуги укрѣпить и добровольно съ ними согласясь, даютъ въ немалой суммѣ векселя». Такимъ образомъ вексель служилъ орудіемъ къ обращенію свободныхъ крестьянъ въ крѣпостные—функция, неизвѣстная ему на Западѣ. Въ царствованіе Павла I право обязываться векселями отнято было у дворянъ, а при Александрѣ I значительнымъ ограниченіямъ подверглась В. иностранцевъ. На основаніи этихъ указовъ, В. была опредѣлена и въ Уставѣ о векселяхъ 1832 г., по которому не могли обязываться векселями, безъ записки въ гильдіи или торговые разряды: дворяне, почетные граждане, разночинцы, крестьяне и иностранцы, кромѣ столичныхъ цеховыхъ и иностранныхъ гостей; эти послѣдніе могли заключать вексельныя сдѣлки съ однимъ лишь торговымъ лицомъ по двумъ первымъ гильдіямъ и разрядамъ. На этихъ же началахъ въ «Сводѣ Законовъ» 1857 г., въ видѣ общаго правила, изложено было, что обязываться векселями могутъ лишь тѣ лица, коимъ существующимъ закономъ право сіе предоставлено, и затѣмъ исчислены категоріи такихъ лицъ, съ указаніемъ изыятій относительно замужнихъ женщинъ и дѣвицъ, отъ родителей неотдѣленныхъ. Закономъ 3 дек. 1862 г. (ст. 6 «Устава о векселяхъ» по изд. 1887 г.) обязываться векселями какъ простыми, такъ и переводными, разрѣшено было всѣмъ лицамъ, «коимъ по закону дозволено вступать въ долговыя обязательства. Изъ сего общаго начала изъясняются только: 1) лица духовнаго званія всѣхъ вѣроисповѣданій, и 2) крестьяне, не имѣющіе недвижимой собственности, если они не взяли торговыхъ свидѣтельствъ. Замужнія женщины и дѣвицы, отъ родителей неотдѣленные, хотя и совершеннолѣтнія, не могутъ давать на себя векселей и передавать ихъ съ возвратомъ на себя: первая—безъ позволенія ихъ мужей, а вторья—безъ позволенія ихъ родителей, если не производятъ торговли отъ собственнаго своего лица». Проектъ новаго Устава о векселяхъ, въ его послѣдней редакціи, принимаетъ начало общей В. безъ всякихъ изыятій и дословно повторяетъ ст. 1 «Общегерм. Устава». О В. юридическихъ лицъ—см. это послѣднее слово.

А. Я.

Вексель — документъ, составленный съ соблюденіемъ предписанныхъ формъ и въплощающій въ себѣ срочное денежное обязательство; также—самое это обязательство. В.

не есть порождение случая; онъ возникъ и постепенно развился изъ общихъ условий денежнаго обращенія въ Средніе вѣка. Легенды, приписывающія изобрѣтеніе В. то евреямъ, подвергавшимся изгнанію изъ Франціи, то гвельфамъ, которые въ концѣ XIII вѣка оставили Флоренцію послѣ пораженія ихъ партіи, должны быть отвергнуты. Въ настоящее время исторія В. вполне выяснена; въ ней можно различить три періода: 1) итальянскій, до половины XVII столѣтія, когда В. главнымъ образомъ, служитъ орудіемъ размѣна, 2) французскій, когда В. преимущественно является платежнымъ средствомъ въ рукахъ торговаго класса и 3) германскій, когда онъ дѣлается орудіемъ кредита.

I. Первый періодъ въ исторіи В. можетъ быть названъ итальянскимъ не только потому, что В. возникъ въ Италіи, но и потому, что практика векселя, даже виѣ предѣловъ Италіи, находилась въ рукахъ итальянскихъ мѣняль-банкировъ. Какъ показываетъ самое названіе векселя (Wechseln—по нѣмецки значить—мѣнять; новолат. cambium; итал. lettera di cambio; франц. lettre de change; англ. bill of exchange—размѣнное письмо), онъ имѣетъ своимъ исходнымъ пунктомъ размѣнъ денегъ, точнѣе—размѣнъ монетъ. Размѣнъ денегъ получилъ особое значеніе въ первоначальную эпоху денежнаго хозяйства, именно съ XII столѣтія, когда всякіе мелкіе владѣтели и города стали чеканить свою монету и появилась масса монетъ, различныхъ по своему происхожденію, счету, вѣсу, роду и качеству металла. Разобраться въ этой пестрой массѣ могъ только мѣняль по профессіи. Вотъ почему именно въ Италіи, которая служила средоточіемъ торговли съ Востокомъ, куда стекалась папская десятина, куда устремлялись всякіе искатели приключеній, и возникъ особый классъ мѣняль-банкировъ. Первоначально операція ихъ не выходила за предѣлы простой мѣны: наличныя деньги (монеты) обмѣнивались на наличныя. Но съ развитіемъ торговыхъ оборотовъ и сношеній между различными странами дѣло это усложнилось. Купецъ, предпринимавшій путешествіе въ чужую страну, часто встрѣчалъ надобность въ иностранныхъ деньгахъ не на своей родинѣ, а въ иномъ мѣстѣ: къ этому присоединились опасности и неудобства, сопряженныя съ перевозкой звонкой монеты. Удобнѣе было запастись письмомъ, по которому въ опредѣленномъ мѣстѣ можно было бы получить соответствующую сумму въ нужной ему монетѣ. Такимъ образомъ является новая сдѣлка: наличныя деньги обмѣниваются на отсутствующія. Последнія начинаютъ играть роль товара, а первыя — покупной цѣны. Мѣна переходитъ въ куплю-продажу. Въ сдѣлкѣ участвуютъ три лица: ремиттентъ (терминъ позднѣйшаго происхожденія), который уплачиваетъ туземныя деньги во Флоренціи и взаимѣнъ того имѣетъ получить въ Парижѣ соответствующую сумму во французской монетѣ; трасантъ, который получаетъ деньги во Флоренціи и, взаимѣнъ того, принимаетъ на себя обязательство доставить ремиттенту соответствующую сумму въ Парижѣ, и трас-

санта, которому трасантъ поручаетъ произвести платежъ въ Парижѣ. Подобная сдѣлка по необходимости должна была быть облечена въ письменную форму: документъ (тратта), съ одной стороны, служилъ удостовѣреніемъ личности ремиттента, какъ лица, которому въ опредѣленномъ мѣстѣ долженъ быть произведенъ платежъ, съ другой же стороны—онъ имѣлъ значеніе доказательства его права требованія. Всѣ подобнаго рода операціи были сосредоточены въ рукахъ итальянскихъ мѣняль-банкировъ: во всѣхъ значительныхъ центрахъ торговаго міра существовали итальянскія колоніи (nationes); нерѣдко итальянскіе банкиры имѣли тамъ, подъ своей или другой фирмой, филиальныя отдѣленія, конторы, во главѣ которыхъ стояли ихъ земляки или родственники. Двумя путями итальянскіе банкиры распространяли свою вексельную практику. Переводя папскую десятину въ Римъ, они вовлекали въ кругъ своихъ операцій Брабантъ, Фландрію, Германию и Польшу, гдѣ уже въ XIII столѣтіи встрѣчаются многочисленные случаи и формы вексельныхъ сдѣлокъ. Принимая дѣятельное участіе въ ярмаркахъ Франціи, они развили и усовершенствовали вексельное дѣло сначала на ярмаркахъ въ Шампани (XIII ст.), но въ особенности на спеціально вексельныхъ ярмаркахъ въ Лионѣ и Безансонѣ (XIV—XVI стол.). Къ двумъ моментамъ сводится вліяніе вексельныхъ ярмарокъ на развитіе векселя: 1) особое и самостоятельное значеніе получаетъ срокъ векселя, чѣмъ въ вексельную сдѣлку вносится элементъ кредита и усугубляется ея обязательный характеръ; 2) необходимость закончить всѣ операціи на ярмаркѣ въ короткій срокъ вызываетъ ту строгость и быстроту взыскапія, которая японинѣ признаются отличительными чертами вексельнаго права. Учреждаются особые ярмарочныя суды, издаются особые регламенты для производства ярмарочныхъ дѣлъ, различныя на быстроту и строгость взыскапія: неисправный должникъ подвергается личному задержанію, а имущество его немедленно обращается на удовлетвореніе кредитора. Въ ярмарочномъ В. участвуютъ уже не три, а четыре лица. Ремиттентъ не обязанъ лично являться на мѣстѣ платежа; вмѣсто себя онъ поручаетъ получить платежъ презентантъ, имя котораго вносится трасантомъ въ самый текстъ векселя. Отъ акта платежа отдѣляется актъ принятія векселя трасантомъ къ платежу, акцептъ. Презентантъ обыкновенно предъявлялъ вексель къ принятію въ началѣ ярмарки; ожидаемая получена по акцептированнымъ векселямъ служила основой его ярмарочныхъ операцій, а въ концѣ ярмарки одинъ и тотъ же вексель, переходя изъ рукъ въ руки, погашалъ цѣлый рядъ требованій, что дѣлалось въ общемъ собраніи всѣхъ купцовъ, въ присутствіи всѣхъ должниковъ и кредиторовъ, и называлось сконтраціей (virement). Таковъ былъ вексель въ первую эпоху своего развитія. Это былъ переводный вексель, служившій для перевода и переноса цѣнностей изъ одного мѣста въ другое. На ряду съ этимъ возникаетъ такъ называемый простой (сухой, мертвый) вексель съ двумя лицами, не имѣя-

шій въ своемъ основаніи торговой сдѣлки, а прикрывавшій ростовщичество; съ нимъ неустанную борьбу вела католическая церковь, считавшая взиманіе роста дѣломъ богопротивнымъ. Литература вексельнаго права въ этомъ первомъ періодѣ отчасти имѣтъ своимъ исходнымъ пунктомъ ученіе канонистовъ о ростѣ; разграниченіе между истиннымъ В. (переводнымъ) и преслѣдуемымъ мертвымъ (простымъ) составляло одну изъ главнѣйшихъ ея задачъ. Къ концу этого періода, т. е. къ концу XVI и къ началу XVII стол., вексель (переводный) путемъ длиннаго историческаго процесса сформировался почти вполне, выработались вексельные обычаи и нравы и даже появился первый вексельный уставъ въ Болоньѣ (1569). Но все же вексель не былъ еще одаренъ передаваемостью, составляющею характерную черту современнаго векселя. Дальнѣйшее усовершенствованіе его въ этомъ направленіи составляло задачу втораго періода, французскаго.

II. Вексель итальянскаго періода служилъ обращенію бѣнностей (валютъ), но обращеніе это было приурочено къ опредѣленному кругу (четырехъ) лицъ; дальше оно могло идти только путемъ сконтраціи въ моментъ платежа, съ согласія и даже при наличномъ присутствіи всѣхъ должниковъ и кредиторовъ. Дальнѣйшимъ шагомъ въ развитіи векселя было допущеніе такой передаваемости и до наступленія платежа—передаваемости послѣдовательной и разновременной, по мѣрѣ того, какъ объявлялся одинъ, за нимъ другой, третій и т. д., согласившійся на приобрѣтеніе векселя—первый отъ ремиттента, второй отъ перваго, третій отъ втораго и т. д. Такая передача начинается совершаться въ формѣ индоссамента (надписи на оборотной сторонѣ векселя, отъ дозоспинка, хребетъ, оборотная сторона), который явился въ XVII ст. Индоссаментъ дѣлаетъ излшнимъ означеніе въ текстѣ векселя презентанта—лица, имѣющаго предъявить его къ платежу, ибо ремиттентъ можетъ передать его кому заблагоразсудитъ. Въ текстѣ векселя опять фигурируютъ только три лица. Новая роль векселя—служить орудіемъ платежей въ рукахъ торговцевъ, которые, благодаря индоссаменту, выходятъ изъ зависимости банкировъ. Главное мѣсто дѣйствія новаго періода—уже не Италия, а центръ и сѣверъ Европы: прежде всего Франція, а потомъ Голландія, Германія и Англія. Первоначально употребленіе индоссамента было обставлено затрудненіями: онъ или совершенно запрещался, или же допускался однократная передача, но не болѣе. Особенно опасенія возбуждала солидарная отвѣтственность надписателей (индоссантовъ), въ которой видѣли источникъ потрясеній въ торговомъ мѣрѣ. Но индоссаментъ нашелъ себѣ подготовленную почву во Франціи, во французской практикѣ бумагъ по приказу (à ordre) и на предъявителя. Послѣ некоторыхъ колебаній французскаго законодательства, индоссаментъ, съ солидарной отвѣтственностью надписателей, окончательно былъ узаконенъ въ Ordonnance pour le commerce 1673 г., послужившемъ основой для нынѣ дѣйствующаго Code de commerce

1807 г. Въ томъ видѣ, въ какомъ вексель (переводный) выработался въ этомъ второмъ періодѣ его исторіи, онъ и нынѣ дѣйствуетъ во Франціи и странахъ, слѣдующихъ ея примѣру. Здѣсь вексель (переводный) является платежнымъ средствомъ и служитъ для обращенія денежныхъ суммъ, какъ суммъ торговыхъ долговъ. Онъ еще не отрѣшается отъ существа тѣхъ сдѣлокъ (торговыхъ), изъ которыхъ онъ исходитъ. Отсюда слѣдующія особенності Code de commerce въ сравненіи съ уставами германскаго типа (см. ниже): 1) на вексель вліяютъ и въ немъ отражаются тѣ отношенія между трассантомъ и ремиттентомъ, изъ и для которыхъ произошла выдача векселя; отсюда обязательное означеніе полученія валюты, т. е. того эквивалента, какой поступитъ къ трассанту за вексель, съ указаніемъ, въ какомъ видѣ она получена. 2) На вексель вліяютъ и въ немъ отражаются тѣ отношенія между передающимъ и приобрѣтающимъ вексель по индоссаменту, изъ и для которыхъ произошла передача векселя; отсюда обязательное означеніе въ надписи имени приобрѣтателя векселя и полученной валюты, бланковая же надпись не допускается. 3) На вексель вліяютъ и въ немъ отражаются тѣ отношенія между трассантомъ и трассатомъ, изъ и для которыхъ первый трассируетъ во втораго; отсюда въ кодексѣ цѣлый рядъ постановленій о покрытіи, т. е. о тѣхъ счетахъ, во имя которыхъ трассантъ трассируетъ на трассата, а послѣдній платитъ. Однимъ словомъ, для силы векселя имѣютъ значеніе не только и мен а причастныхъ къ нему лицъ, но и счеты между ними. Эти счеты должны исходить изъ торговыхъ сдѣлокъ; въ противномъ случаѣ вексель не подлжитъ компетенціи коммерческихъ судовъ, не погашается пятилѣтней давностью со дня протеста, и уклоненіе отъ платежа не можетъ повлечь за собой личное задержаніе неисправнаго должника. Наконецъ, необходимое условіе выдачи и дѣйствительности векселя (переводнаго)—это разица между мѣстомъ выдачи векселя и мѣстомъ платежа; необходимо условіе передаваемости векселя—означеніе въ векселѣ «чьему приказу» (à ordre) долженъ быть учиненъ платежъ: при опущеніи этой формулы передача векселя недѣйствительна. Торговый кодексъ допускаетъ и прѣстые векселя (billets à ordre); но и они должны исходить изъ торговыхъ сдѣлокъ—въ противномъ случаѣ наступаютъ послѣдствія, указанныя выше для переводныхъ векселей неторговаго происхожденія.

III. Новый характеръ приобрѣтаетъ вексель въ Германіи. Въ Германіи вексель явился внѣ той обстановки и внѣ той техники, въ какихъ онъ возникъ въ Италиі и развился на ярмаркахъ Франціи. Изъ всѣхъ особенностей векселя придавалось здѣсь значеніе лишь тому: 1) что это—письменно удостовѣренное денежное обязательство, по содержанію своему вполне сходное съ заемнымъ письмомъ и отличающееся отъ послѣдняго только своимъ названіемъ: 2) что оно влечетъ за собою особую быстроту и строгость взыскапія, простирающагося не только на имущество, но и на личность долж-

ника. Отсюда заключали, что такой характер можно сообщить и всякому долговому документу—стоит лишь помѣтить его векселемъ, въ чемъ выражается согласие должника на примѣненіе къ нему всей силы вексельнаго права. Вексель становится, такимъ образомъ, чисто формальнымъ документомъ, вся сила котораго въ наименованіи векселемъ. Онъ отрѣшается отъ матеріальныхъ отношеній, изъ и для которыхъ состоялось общаніе платежа; онъ не можетъ быть обезсиленъ возраженіями, имѣющимися въ своемъ основаніи расчеты между участниками того или другого вексельнаго дѣйствія (выдачи, индоссамента, акцепта и т. д.). Ближайшее послѣдствіе такого воззрѣнія—полное признаніе и такъ называемаго простаго векселя. Онъ становится однимъ, а переводный вексель (тратта)—другимъ изъ двухъ видовъ векселя. Германское воззрѣніе на вексель совершенно видоизмѣнило его экономическую функцію: онъ теряетъ всякую связь съ торговлей, становится доступнымъ для всякаго, кто только можетъ вступать въ договоры; вексель дѣлается орудіемъ кредита, превращается въ кредитную бумагу, обращающуюся на рынкѣ наравнѣ съ другими цѣнными бумагами, или точнѣе—во главѣ ихъ. Кульминационнымъ пунктомъ этого третьяго періода въ исторіи В. является изданіе общегерманскаго вексельнаго устава, въ которомъ германское воззрѣніе нашло себѣ полное выраженіе. Текстъ этого устава былъ, на основаніи прусскаго проекта, выработанъ въ 1847 г. на лейпцигской вексельной конференціи, состоявшей изъ представителей всѣхъ германскихъ государствъ, приняты франкфуртскимъ національнымъ собраніемъ (1848) и впоследствии введенъ въ дѣйствіе правительствами отдѣльныхъ германскихъ государствъ (въ Пруссіи и Баваріи—въ 1850 г.). Отчасти въ разъясненіе, отчасти въ дополненіе устава, германскій сеймъ выработалъ въ 1863 году такъ называемыя Юрибергскія новеллы (8 статей), также принятыя правительствами отдѣльныхъ германскихъ государствъ и вошедшія въ самый текстъ устава. Наконецъ, въ 1868 году Сѣверо-германскій союзъ отмѣнилъ личное задержаніе за долги. Главныя особенности общегерманскаго вексельнаго устава, въ сравненіи съ французскимъ торговымъ кодексомъ, сводятся къ слѣдующему: 1) означеніе валюты необязательно, и вексель не можетъ быть обезсиленъ никакими возраженіями, относящимися къ тѣмъ сбѣлкамъ, изъ и для которыхъ состоялось вексельное дѣйствіе. 2) Дѣйствительность переводнаго векселя не зависитъ отъ разницы между мѣстомъ выдачи В. и мѣстомъ платежа. 3) Передаваемость В. признана свойствомъ В., вытекающимъ изъ самаго существа В.; внесеніе въ текстъ В. формулы: «приказу» не требуется для дѣйствительности индоссамента (но внесеніе въ текстъ векселя словъ «не по приказу» «nicht am Ordre»—уничтожаетъ его передаваемость). 4) Бланковый индоссаментъ допускается, а также и индоссаментъ протестованныхъ векселей. Что же касается спеціально простыхъ векселей, то они признаны равноправными съ траттами и на нихъ распростра-

нены всѣ положенія устава, за исключеніемъ тѣхъ, которыя относятся къ акцепту (котораго при простыхъ векселяхъ не бываетъ).

Въ настоящее время вексельное право почти всего цивилизованнаго міра кодифицировано, въ однѣхъ странахъ въ видѣ самостоятельныхъ уставовъ, въ другихъ—въ составѣ уставовъ торговыхъ. При всей многочисленности дѣйствующихъ уставовъ, всѣ они могутъ быть сведены къ двумъ типамъ: къ типу романскому, точнѣе, къ типу французскаго Code de Commerce, и къ типу германскому, точнѣе, къ типу общегерманскаго вексельнаго устава. Code de Commerce отличается большимъ совершенствомъ законодательной техники, что доставило ему господство во многихъ странахъ; но впоследствии общегерманскій вексельный уставъ во многихъ мѣстахъ вытѣснилъ его и значительно сгруппировалъ районъ его дѣйствія. Въ настоящее время Code de Commerce дѣйствуетъ во Франціи, Люксембургѣ, Греціи, въ губерніяхъ Царства Польскаго, а въ болѣе или менѣе переработанномъ видѣ—въ Испаніи, Португаліи, Голландіи, Румыніи и Турціи. Въ Европѣ къ области его господства относятся Египетъ и почти всѣ государства Средней и Южной Америки (Бразилія, Мексика, Перу и др.), которыя, болѣею частью, приняли за образецъ испанскаго его обработку. Уставы остальныхъ государствъ, свропейскихъ и внѣевропейскихъ, должны быть отнесены къ германскому типу. Съ основаніемъ Германской имперіи общегерманскій вексельный уставъ (Allgemeine Deutsche Wechselordnung) признанъ былъ дѣйствующимъ во всѣхъ странахъ, вошедшихъ въ составъ имперіи, въ томъ числѣ и въ Эльзасѣ и Лотарингіи. Кроме того, онъ дѣйствуетъ еще въ Австріи, а по образцу его составлены вексельные уставы или законы Финляндіи (29 марта 1858 года, на русскомъ языкѣ въ кв. К. Малышева: «Общее уложеніе и дополнит. къ нему узаконенія Финляндіи», Спб., 1891, стр. 501—514), Венгріи, Скандинавскихъ государствъ, Бельгіи, Италіи, Швейцаріи, Сербіи и Чили. Англо-американское вексельное право также относится къ германскому типу, но въ немъ замѣчаются нѣкоторыя отклоненія отъ формальной точки зрѣнія: оно не вполне отрѣшаетъ вексельное обязательство отъ тѣхъ матеріальныхъ отношеній, изъ и для которыхъ оно состоялось, хотя допускаетъ векселя и на предъявителя. Въ 1882 г. изданъ былъ вексельный уставъ для Англіи, Шотландіи и Ирландіи; въ немъ идетъ рѣчь о переводномъ векселѣ (bill of exchange), потомъ о чекахъ, затѣмъ о простомъ В. (promissory note). Уставъ этотъ представляетъ собою сводъ вексельнаго права, выработавшагося главнымъ образомъ путемъ обычая и судебной практики. Въ большинствѣ британскихъ колоній дѣйствуетъ прежнее некодифицированное англійское право. Въ Соединенныхъ Штатахъ Сѣв. Америки нѣтъ ни общаго вексельнаго устава, ни частныхъ уставовъ для отдѣльныхъ штатовъ; въ нѣкоторыхъ штатахъ изданы законы, касающіеся спеціальныхъ вопросовъ вексельнаго права. Въ общемъ сѣверо-американская практика примыкаетъ къ англійскому праву. Такимъ образомъ по отношенію къ вексель-

ному праву всё цивилизованныя государства распадаются на двѣ группы; но въ каждой изъ этихъ группъ, при всемъ сходствѣ основныхъ началъ, отдѣльные вексельные уставы представляютъ значительныя различія въ частностяхъ. Такое положеніе вещей противорѣчитъ космополитическому характеру современнаго В., торМОзитъ его функція какъ универсальнаго платежнаго средства и отзывается неблагоприятно на всемирной торговлѣ. Исходя изъ того положенія, что различія эти, какъ по отношенію къ основнымъ началамъ, такъ и по отношенію къ частностямъ, завистятъ вовсе не отъ національных особенностей отдѣльныхъ странъ, многе давно уже стали высказывать мнѣніе, что созданіе всемирнаго вексельнаго законодательства составляетъ насущную потребность нашего времени, и что международное соглашеніе по этому предмету—дѣло вполне возможное. Были сдѣланы шаги и къ практическому его осуществленію. Такъ, въ 1876—1878 гг. общество, извѣстное подъ именемъ Association pour la réforme et la codification du droit international, выработало 20 такъ называемыхъ бременскихъ положеній, которыя затѣмъ въ Антверпенѣ и Франкфуртѣ доведены были до 27 и которыя имѣютъ своею цѣлью доставить всемирное господство германскому воззрѣнію, и въ частности общегерманскому вексельному уставу. Вскорѣ послѣ того Германія предложила всѣмъ государствамъ (въ томъ числѣ и Россіи) выработать общее законоположеніе о векселяхъ путемъ международного соглашенія и на основѣ бременскихъ правилъ, на что немедленно изъявлено было согласіе Австро-Венгріей, Швеціей, Норвегіей, Даніей, Италіей и Швейцаріей.

Въ Россіи В. не былъ вызванъ условіями денежнаго обращенія и потребностями торговли; онъ явился по волѣ законодателя. Древняя Россія стояла внѣ того торговаго движенія, которое породило В. Правда, Новгородъ и Исковъ поддерживали оживленныя сношенія съ Ганзой, но торговля велась исключительно на наличныя; нѣмецкіе памятники (скры) прямо запрещаютъ торговать съ русскими въ кредитъ, вступать съ ними въ компанію, брать у нихъ товаръ на комиссію или для доставки въ какой-нибудь нѣмецкій городъ. При такихъ отношеніяхъ не было почвы для вексельныхъ сношеній между нѣмцами и русскими. Поэтому, если нѣмецкіе векселя и появились въ Новгородѣ, то они обращались только въ сношеніяхъ нѣмецкихъ гостей между собою; русскихъ они не касались. Весьма вѣроятно, что и въ послѣдствіи иностранныя купцы, водворившіяся въ Москвѣ, Архангельскѣ и др. нашихъ торговыхъ городахъ, прибѣгали для перевода денегъ къ векселямъ. Отъ нихъ-то они и могли быть заимствованы Петромъ I, который, въ виду неурядиства почты и небезопасности дорогъ, началъ переводить казенныя деньги изъ одного города въ другой посредствомъ векселей, при участіи купцовъ. Явились казенныя векселя, которые были еще въ употребленіи въ началѣ нынѣшняго столѣтія. При Петрѣ II правительство рѣшило распространить дѣйствіе вексельныхъ операцій на все купечество; 16 мая

1729 г. опубликованъ былъ на русскомъ и нѣмецкомъ языкахъ вексельный уставъ, сочиненный «ради того, что въ европейскихъ областяхъ вымышлено, вмѣсто перевозу денегъ изъ города въ городъ, а собо изъ одного владычя въ другое, деньги переводить чрезъ письма, названныя векселями, которыя отъ одного къ другому даются, или посылаются, и такъ дѣйствительныя есть, что почитаются наиначе заемнаго письма, и приѣмлются такъ, какъ наличныя деньги». Существуетъ предположеніе, что уставъ этотъ былъ заказанъ какому-то прсф. въ Лейпцигѣ,—предположеніе, болѣе вѣроятное, чѣмъ другое, по которому уставъ сочиненъ былъ Остерманомъ. Для большаго укрѣпленія новаго института къ уставу приложены были «формы или образцы внутреннихъ векселей, съ толкованіемъ». Уставъ 1729 года говорить почти исключительно о переводныхъ векселяхъ; ихъ обращенію могли бы содѣйствовать банковыя конторы вексельнаго производства (см. Банки, т. II, стр. 918) — и все-таки въ Россіи привился не переводный В. (тратта), а простой. Для развитія перваго не было благоприятныхъ условій. Торгово-промышленная жизнь въ Россіи до послѣдняго времени носила характеръ обособленный, мѣстный. Да и въ настоящее время переводный В. встрѣчается рѣдко; въ обращеніи находятся почти исключительно простые В. Въ нашихъ внутреннихъ сношеніяхъ не представляется особой надобности въ переводныхъ векселяхъ; они неизвѣстны и нашей торговой практикѣ; иностранныя же тратты нужны сравнительно немногимъ негодіантамъ, ведущимъ заграничную торговлю. При учрежденіи государственнаго банка (1861) въ кругъ его операцій была введена попышка и продажа иностранныхъ траттъ; но эта операція принесла банку значительныя убытки, и въ 1867 г. была прекращена. Несравненно болѣе благоприятную почву нашель у насъ простой В., который проникъ въ практику не столько благодаря тексту устава 1729 г., сколько приложеннымъ къ нему формуларамъ. За него были традиціи, ибо русское право знало долговые документы, отличавшіяся чрезвычайною подвижностью и передаваемостью: это—исконная кабаза (см. это сл.), которая могла быть и на предьявителя. За него были и потребности жизни, которая нуждалась въ долговомъ документѣ, домашнемъ по порядку составленія, непререкаемомъ для возраженія о безденежности, легко передаваемомъ, обставленномъ быстротой взысканія, допускающемъ судебное обезпеченіе и не отступающемъ на задній планъ въ конкурсѣ. Когда говорятъ о В., то за-границей вообще подразумѣвается В. переводный, у насъ—простой; переводный же В. носить на нашемъ дѣловомъ языкѣ техническое названіе: тратта. Экономическія основы того и другого В. глубоко различны. При выдачѣ переводнаго В. трассантъ трассируетъ на другого, а это возможно лишь въ томъ случаѣ, если у этого другого трассантъ имѣетъ въ своемъ распоряженіи цѣнность, равную суммѣ трассируемаго векселя. Фабрикантъ трассируетъ на негодіанта въ счетъ отпущеннаго послѣднему товара: негодіантъ, въ свою очередь, трассируетъ на

своего клиента въ счетъ проданнаго послѣднему товару; комиттентъ трассируетъ на своего комиссіонера въ счетъ товара, отправленнаго послѣднему для продажи; клиентъ банка или банкира трассируетъ на банкъ или на банкира въ счетъ открытаго ему кредита; одинъ банкиръ трассируетъ на другого, потому что они состоятъ во взаимныхъ отношеніяхъ корреспонденте и т. д. Такова подкладка тратты; она всегда предполагаетъ наличность какого-нибудь покрытія. Этого нѣтъ при простомъ В.: здѣсь прямо устанавливается личный долгъ. Простой В.—это то же заемное письмо, только одаренное силой «вексельнаго права» (см. это сл.). Заграничный коммерсантъ только въ крайности рѣшается на выдачу простого В., ибо предполагается, что всякій сколько нибудь значительный и состоятельный торговецъ всегда имѣетъ фонды или кредитъ у другого, на котораго онъ можетъ трассировать В.

Указанная особенность вексельнаго обращенія въ Россіи имѣетъ тѣмъ большее значеніе, что и нынѣ дѣйствующій Уставъ о векселяхъ, 25 іюня 1832 г., вошедшій въ Сводъ Законовъ 1837 г. (т. XI, ч. II, Уставъ Торговый, разделъ первый, книги второй: «О торговыхъ обязательствахъ и договорахъ общихъ и разнымъ родамъ торговли свойственныхъ», ст. 540—684), а въ 1887 г. вновь изданный въ видѣ отдѣльнаго Устава, съ самостоятельной нумераціей статей (1—120), тоже, главнымъ образомъ, говоритъ о переводномъ В., простого же В. касается лишь мимоходомъ, чтобы отстранить отъ него или, на оборотъ, примѣнить къ нему дѣйствіе извѣстныхъ постановленій. Отсюда затрудненія судебной практики, которой приходится имѣть дѣло почти исключительно съ простыми векселями, тогда какъ законъ рассчитанъ на обращеніе переводныхъ векселей. По содержанію своему Уставъ 1832 г. представляетъ своего рода компромиссъ между германскимъ воззрѣніемъ, которымъ былъ проникнутъ Уставъ 1729 г., и романскимъ, представитель котораго, французскій торговый кодексъ, считался въ 30-хъ годахъ лучшимъ образцомъ при законодательныхъ работахъ. Преобладаютъ, однако, черты германскаго воззрѣнія. Такъ: 1) В. простой приравненъ къ переводному; 2) требуется, чтобы въ текстѣ В. была мѣтка: вексель («по сему моему векселю...»); 3) бланковый индоссаментъ допускается; 4) разница мѣстъ признаана ненужною (для переводнаго векселя). Вліяніе французскаго воззрѣнія, помимо частныхъ, можно видѣть въ требованіи означенія въ векселѣ валюты, но при этомъ должно замѣтить, что лишь въ общегерманскомъ вексельномъ уставѣ, который былъ составленъ позднѣе нашего, окончательно восторжествовало германское воззрѣніе по этому существенному вопросу, а до того большинство нѣмецкихъ уставовъ не отличалось въ этомъ пунктѣ отъ французскаго. Къ этому должно прибавить, что наша судебная практика рѣшительно склоняется на сторону германскаго воззрѣнія, иногда даже вопреки буквѣ закона. Такъ, она признала передаваемость В. за свойство В., хотя бы въ текстѣ векселя и не была включена формула: «кому онъ прикажетъ»

или «по приказу», и это, несмотря на то, что ст. 2 Устава (по изд. 1837 г.), какъ на одну изъ существенныхъ принадлежностей В., указывается на означеніе, «кому или по чьему приказу платежъ долженъ быть учиненъ». Судебная практика идетъ и дальше: даже означенію или неозначенію въ В. полученія валюты она не придаетъ вліянія на обязательность В. Уставъ о векселяхъ 1832 г. путемъ обычая принятъ и примѣняется въ Остзейскомъ краѣ, хотя формально въ Эстляндіи никогда не былъ отмененъ любекскій вексельный уставъ 1662 г.

Уже вскорѣ по изданіи своимъ Уставъ 1832 г. оказался неудовлетворительнымъ, и въ 1847 г. послѣдовало высочайшее повелѣніе, которымъ на бывшее II отдѣленіе собственной Его Императорскаго Величества канцеляріи возложено было составленіе новаго вексельнаго устава. Вслѣдствіе этого составленъ былъ цѣлый рядъ проектовъ (1860, 1866, 1869), которые препровождались на предварительное заключеніе въ биржевые комитеты, коммерческіе суды и др. подобныя учрежденія. Затѣмъ особо учрежденная при II отдѣленіи комиссія установила въ 1880 г. новую редакцію проекта, поступившую на разсмотрѣніе министерствъ юстиціи и финансовъ. По обсужденіи замѣчаній этихъ министерствъ въ особомъ совѣщаніи, выработанный былъ въ 1882 году новый проектъ, который былъ напечатанъ въ «Правительственномъ Вѣстникѣ» и, кромѣ того, изданъ въ переводѣ на французскомъ и нѣмецкомъ языкахъ. Онъ сдѣланъ предметомъ многочисленныхъ отзывовъ и замѣчаній какъ отъ представителей торговаго сословія въ Россіи, такъ и отъ русскихъ и иностранныхъ юристовъ-практиковъ и ученыхъ. Въ виду накопившагося такимъ образомъ матеріала, оказалось необходимымъ подвергнуть проектъ пересмотру, и въ результатъ получился новый проектъ 1884 г., который въ настоящее время и находится на разсмотрѣніи государственнаго совѣта. Проектъ 1884 г. тѣснѣйшимъ образомъ примыкаетъ къ общегерманскому уставу и къ позднѣйшимъ его обработкамъ; при составленіи проекта приняты были во вниманіе и Бременскія правила, и памятная записка германскаго посла о международномъ соглашеніи по законодательству о векселяхъ. Что же касается системы, то проектъ слѣдуетъ системѣ нынѣ дѣйствующаго устава 1832 года и совместно излагаетъ правила о векселяхъ простыхъ и переводныхъ; изъ иностранныхъ уставовъ этой системы придерживается одинъ только итальянскій кодексъ 1832 г. Въ виду того, что выясненіе судьбы этого проекта есть вопросъ ближайшаго будущаго, представляется целесообразнымъ отложить обзоръ русскаго положительнаго законодательства до статей о простомъ векселѣ и о переводномъ векселѣ; тамъ же дано будетъ описаніе В. и указаны будутъ приемы обращенія съ векселемъ въ различныхъ періодахъ его движенія. Полная характеристика значенія векселя въ современной жизни можетъ быть дана только при изученіи учетной операціи (см. Дисконтъ и Курсъ вексельный).

Литература о векселях чрезвычайно обширна и может быть подразделена на две группы: научную и практическую. Научная литература имѣет своей задачей разработку исторіи векселя, выясненіе функций его въ современной жизни и догматическую обработку вексельнаго права. Здѣсь могутъ быть указаны лишь важнѣйшіе труды въ этой области. Pothier, «Traité du contrat de change» (Парижъ, 1768); «Englisches und nordamerikanisches Wechselrecht; deutsch bearbeitet von Treitschke» (Лейпцигъ, 1845); Biener, «Historische Erörterungen ueber den Ursprung des Wechsels» (въ его «Abhandlungen aus dem Gebiet der Rechtsgeschichte», 1846, I); Kletke, «Encyclopädie des gesammten europ. Wechselrechts in alphab. Ordnung» (Лейпцигъ, 1862); Bravard-Veyrier, «Traité de la lettre de change et du billet à ordre» (Парижъ, 1862); Neumann, «Geschichte des Wechsels im Hansagebiet» (Эрлангенъ, 1863); Hartmann, «Das deutsche Wechselrecht» (1869); Borchardt, «Vollständige Sammlung der geltenden Wechsel- und Handelsgesetze aller Länder» (Лейпц., 1871 и сл.); Thöl, «Das Wechselrecht» (Лейпц., 1847; 4 изд. 1878—2-ой т. его «Handelsrecht»); Cohn, «Beiträge zur Lehre vom einheitlichen Wechselrecht» (Гейдельб. 1880); Kuntze, «Das Wechselrecht» (въ Endemann's «Handbuch des deutschen Handels-, See- und Wechselrechts», т. 4, Лейпц., 1884); Theumann, «Das österreichische Wechselrecht» (Вѣна, 1891); Späing, «Französisches, belgisches und englisches Wechselrecht, im Anschluss an die allgemeine deutsche Wechselordnung» (Берлинъ, 1890); Мейеръ, «Очеркъ русскаго вексельнаго права» (Казань, 1857 и въ приложеніи къ его курсу гражданскаго права, съ 4-го изданія); Миловидовъ, «Вексельное право. Сравнительно- критическій очеркъ» (Яросл., 1876); П. Цитовичъ, «Курсъ вексельнаго права» (Кіевъ, 1887); Осиповъ, «Вексель въ прошедшемъ и настоящемъ» (въ «Извѣст. каз. университета», 1873 г., № 6); Табашниковъ, «Прошлое векселя. Историко-юридическое изслѣдованіе» (Одесса, 1891); Носенко, «Уставъ вексельный, съ разъясненіями по рѣшеніямъ правительствующаго сената» (Спб., 1883); «Сборникъ иностранныхъ вексельныхъ уставовъ» (Спб., 1888—изданъ министерствомъ юстиціи въ качествѣ матеріала къ проекту 1884 г.; содержитъ въ себѣ общегерманскій уставъ и позднѣйшія его обработки, также англійскій уставъ 1882 г.); Цитовичъ, «Вексель и задача его кодификаціи» (Кіевъ, 1887; по поводу проекта 1884 г.). — Практическая литература о векселяхъ имѣетъ своей задачей дать описаніе векселя и наставленіе, какъ съ нимъ обращаться въ различныхъ періодахъ его движенія. Въ сочиненіяхъ этого рода преобладаетъ то юридическій, то коммерческій элементъ. Важнѣйшіе труды: «Schiebe-Brenzano, «Die Lehre von den Wechselbriefen» (4 изд. 1877); Ortloff, «Der Wechselverkehr nach dem deutschen und österreichischen Recht» (1885); на русскомъ языкѣ отдѣлы IV—VI введенія къ «Курсу коммерческой корреспонденціи» Бараца (Спб., 1885).

Вексель безпереводный—такъ называется иногда на коммерческомъ языкѣ

простой вексель, въ отличіе отъ переводнаго.

Вексель безтоварный—вексель, въ текстъ котораго значится, что валюта получена не товаромъ, а наличными деньгами или инымъ какимъ-либо путемъ.

Вексель домицилированный, см. Домицилированный вексель.

Вексель морской—такъ называется иногда бодмереиное письмо (см. Бодмерея) т. IV, стр. 215 и сл.).

Вексель обратный—см. Переводный вексель.

Вексель переводный—см. Переводный вексель.

Вексель переводно-простой, см. Переводный вексель.

Вексель простой, см. Простой вексель.

Вексель сухой (Trocknen Wechsel)—такъ повинъ еще называется въ Германіи простой вексель. См. Вексель (итальянскій періодъ).

Вексель ярмарочный—см. Ярмарочный вексель.

Вексельная бумага—гербовая бумага, которая должна быть употреблена для написанія личныхъ долговыхъ обязательствъ, въ томъ числѣ и векселей; размѣры и форма этой бумаги сообразены съ размѣрами и расположеніемъ текста векселя, почему она и называется вексельной бумагой. Гербовый сборъ, оплачиваемый употребленіемъ этой бумаги, есть сборъ пропорціональный, т. е. онъ соразмѣряется съ суммой обязательства. Эта пропорціональность расположена по ступенямъ: въ извѣстныхъ предѣлахъ она остаѣтся неподвижною и не соразмѣряется съ суммою обязательства. Такихъ ступеней у насъ 25: низшая—до 50 руб. включительно, вторая—отъ 50 до 100 руб. включительно, высшая отъ 40000 до 50000 р. Этимъ 25 ступенямъ соответствуютъ 25 разборовъ (достоинствъ) вексельной бумаги, стоимостью отъ 10 к. до 54 руб. Когда сумма личнаго долговаго обязательства превышаетъ ту сумму, которая назначена для высшаго разбора В. бумаги (50000), то такое обязательство раздѣляется на нѣсколько частей, и каждая часть пишется на отдѣльномъ листѣ соответствующаго разбора. По долгowymъ личнымъ обязательствамъ, выданнымъ за-границею (и въ Финляндіи) и присылаемымъ для платежа въ Россію, пропорціональный гербовый сборъ оплачивается или приобщеніемъ къ нимъ одного или нѣсколькихъ листовъ В. бумаги, стоимость которыхъ соответствуетъ означенной въ векселяхъ суммѣ или взносомъ денегъ въ казначейство, прежде совершения съ обязательствомъ въ Россіи какого-либо дѣйствія (передача по надписи, протестъ и т. п.). Когда по заграничнымъ документамъ гербоваго сбора причитаются не болѣе одного рубля, то разрѣшается оплачивать документъ и посредствомъ наложенія гербовыхъ марокъ. Что касается опредѣленія размѣровъ гербоваго сбора по документамъ, присылаемымъ изъ-за границы и писаннымъ на иностранную монету, то для перевода послѣдней на русскую монету къ Гербовому Уставу приложена особая таблица (см. Вальвація). Въ основаніе этой

таблицы положены курсъ *al pari*, т. е. предположение, что кредитный рубль равенъ металлическому. Въ результатѣ оказывается, что вексель въ 3000 франковъ, который, при курсѣ 250 фр. 100 руб. представляетъ стоимость въ 1200 руб.,—оплачивается гербовымъ сборомъ такъ, какъ будто стоимость его равна только 750 руб. Далѣе, законъ совершенно умалчиваетъ о томъ, какъ опредѣлить гербовый сборъ по векселямъ, трассированнымъ изъ за-границы на Россію, по такъ называемому индоссированному курсу. Къ такимъ трассированнымъ прибѣгаютъ (очень рѣдко въ Германіи, не особенно часто во Франціи, преимущественно въ Парижѣ, и чрезвычайно часто въ Англіи) такіе трассавты, которые, имѣя полученія въ Россіи, нехотятъ подвергать себя колебаніямъ вексельныхъ курсовъ. Имѣя получить отъ русскаго импортера 500 фунтовъ стерлинговъ, англ. экспортеръ выписываетъ на своего русскаго кліента переводный вексель собственному приказу, а затѣмъ, продавая вексель, дѣлаетъ на немъ надпись—индоссаментъ, и въ этомъ индоссаментѣ указываетъ курсъ, по которому долженъ быть произведенъ платежъ. Съ вышней стороны такіе векселя немногимъ отличаются отъ обыкновенныхъ. Въ заголовкѣ показаны фунты стерлинговъ или франки, а въ текстѣ подъ суммой, выписанной прописью, опять-таки въ фунтахъ или франкахъ, прибавлена формула, обязывающая трасанта платить по курсу индоссамента: «Au cours de l'endossement»; «Exchange as per endorsement». Положимъ, что англ. трасавтъ опредѣлилъ въ индоссаментѣ курсъ въ 23¹/₁₆ пенса за рубль; тогда вексель въ 500 фунтовъ представляетъ собою стоимость въ 5013 руб. 05 к. Спрашивается: при опредѣленіи размѣровъ гербоваго сбора долженъ быть принятъ за основаніе курсъ индоссированный или же курсъ вальвационной таблицы? Въ практикѣ вопросъ этотъ является спорнымъ. Правильнѣе, кажется, руководствоваться курсомъ вальвационной таблицы. По действующему уставу о векселяхъ, вексель, акцептированный условно, долженъ считаться отвергнутымъ; платежъ по заграничнымъ векселямъ, если въ нихъ назначена монета иностранная, долженъ быть произведенъ російскими деньгами по вексельному курсу дня наступленія срока. Посему индоссированный курсъ не обязателенъ ни для акцептанта, ни для векселедержателя, и все что о немъ въ вексѣлѣ значително, должно считаться какъ бы ненаписаннымъ.

Нарушеніе постановленій Гербоваго Устава о В. бумагѣ влечетъ за собою штрафъ въ 10 разъ противъ установленнаго размѣра сбора, для каждаго лица, причастнаго къ обязательству въ качествѣ кредитора или должника. По отношенію же къ векселямъ это влечетъ еще за собою потерю вексельнаго права (см. это слово). Вексель, написанный не на вексельной бумагѣ, есть только простое долговое обязательство. Такое начало принято въ Россіи, Англіи и Италіи, а съ извѣстными ограниченіями и во Франціи. По остальнымъ же законодательствомъ несоблюденіе правилъ о гербовомъ сборѣ влечетъ за собою лишь штрафъ (въ Германіи—въ 50 разъ). При этомъ имѣется въ ви-

ду предупредить возможные стѣсненія для торговли; но примѣръ Англіи можетъ служить ругательствомъ, что подобное опасеніе преувеличено. Съ другой стороны, обязательное для силы вексельнаго права употребленіе В. бумаги можетъ служить нѣкоторой гарантіей въ осмотрительности при заключеніи вексельной сдѣлки, въ особенности при выдачѣ простого векселя. Въ Венгріи въ 1873 г. признанъ былъ дѣйствительнымъ вексель въ 10 флориновъ, написанный на деревянной крышкѣ сигарной коробки. Такъ какъ при обсужденіи правильности составленія актовъ принимаются во вниманіе законы того мѣста, гдѣ они были составлены, то вексель, трассированный изъ Германіи на Россію и написанный на простой бумагѣ, по оплатѣ его гербовымъ сборомъ согласно правиламъ русскаго Гербоваго Устава, долженъ быть русскимъ судомъ признанъ дѣйствительнымъ, такой же вексель англійскій—недѣйствительнымъ. Проектъ новаго устава о векселяхъ въ послѣдней его редакціи (1884 г.), слѣдуя общегерманскому уставу, отвергаетъ обязательство вексельной бумаги для силы вексельнаго права.

А. Я.

Вексельное обращеніе—см. Вексель, Дисконтъ и Курсъ вексельный.

Вексельное право—совокупность нормъ, законодательныхъ и обычныхъ, регулирующихъ отношенія между лицами, причастными къ вексельному обязательству; далѣе названіе это присваивается той отрасли юриспруденціи, которая имѣетъ своей задачей научную разработку этого матеріала. Во Франціи, гдѣ вексель (см. это сл.) сохранилъ еще тѣсную связь съ торговлей, В. право входитъ въ составъ торговаго права, тогда какъ въ Германіи В. право выдѣлено въ особый уставъ и составляетъ содержаніе особой юридической дисциплины. Выраженіе: «сила вексельнаго права» (ст. 94 и 95 устава о векселяхъ по изд. 1887) означаетъ совокупность тѣхъ особенностей, которыя свойственны однимъ только векселямъ. Процессуальною особенностью векселя считается обыкновенно быстрота и строгость взысканія. Въ настоящее время, однако, производство по вексельнымъ дѣламъ не сопряжено съ какой-либо особой процессуальной строгостью. Англійское право не знаетъ, да и никогда не знало, подобной строгости для векселей; не существуетъ особаго вексельнаго процесса и во Франціи; теперь и въ Германіи взысканіе по векселямъ производится по общимъ правиламъ одного изъ видовъ сокращеннаго процесса (такъ называемаго *Urkundenprozess*), а съ изданіемъ закона 3 іюня 1891 г. объ упрощенномъ судопроизводствѣ въ мѣстностяхъ, гдѣ введены судебные уставы въ полномъ объемѣ, и Россія вступила на тотъ же путь (см. Судопроизводство вексельное). Болѣе существенное значеніе имѣетъ матеріальное содержаніе вексельнаго права. Оно сводится къ слѣдующимъ особенностямъ, отличающимъ векселя (правильно составленные) отъ другихъ долговыхъ обязательствъ: 1) вексельное обязательство есть абстрактное обязательство, отрѣшенное отъ тѣхъ счетовъ между участниками векселя, которые предшествовали выдачѣ или передачѣ

векселя; вексельное обязательство цѣликомъ воплощено въ документъ; вексель не служитъ лишь доказательствомъ существованія долга, какъ напр. заемное письмо. Посему вексель не можетъ быть обремененъ ни возраженіями о его безденежности (см. т. III, стр. 284), ни возраженіями о состоявшемся уже платежѣ. 2) Вексель можетъ быть передаваемъ по надписямъ, причемъ всякій надписатель становится отвѣтственнымъ за платежъ, если только не освободилъ себя отъ этой отвѣтственности особою оговоркою (словами: «безъ оборота на меня»), и отвѣтственностью эта есть солидарная, т. е. съ любого изъ надписателей можетъ быть взыскана вся сумма; въ противоположность векселямъ, заемныя письма могутъ быть переданы заимодавцемъ лишь безъ оборота на себя (Св. Зак., т. X ч., 1, ст. 2068). 3) Вексельное обязательство есть обязательство, воплощенное въ документъ, предназначенномъ для широкаго обращенія. (Посему все, что значитъ въ векселяхъ относительно срока, времени и мѣста выдачи считается достовѣрнымъ (правдивымъ); достовѣрнымъ считается и подписаніе векселя, т. е. что онъ былъ прежде написанъ, а затѣмъ подписанъ, а не наоборотъ—не былъ прежде подписанъ въ видѣ бланка (см. т. IV, стр. 68). 4) Изъ назначенія векселя—служить предметомъ широкаго обращенія—вытекаетъ принципъ самостоятельности вексельныхъ обязательствъ. Сколько подписей на векселяхъ, столько самостоятельныхъ вексельныхъ обязательствъ. Всякій, кто ставитъ свою подпись на векселяхъ (выдаетъ, передаетъ, акцептуетъ, присоединяетъ свою подпись на векселяхъ къ подписи другого, ставитъ бланковый индоссаментъ), обязывается векселемъ, хотя бы самый вексель и оказался недействительнымъ, хотя бы другія подписи были подложны. Посему возраженія, которыми могъ бы защититься одинъ должникъ (напр., о подложности его подписи; объ отсутствіи у него векселеспособности; см. это сл.), не идутъ въ пользу другого, и возраженія, которыя могутъ быть направлены противъ одного кредитора (напр., о недобросовѣстномъ приобрѣтеніи векселя), не имѣютъ силы противъ другого. Такова «сила вексельнаго права». Имѣя свою задачу обезпечить прочность и устойчивость вексельнаго оборота, она, однако, не должна служить противозаконнымъ дѣяніемъ; подъ эгидою «вексельнаго права» дѣйствія неправомерныя не должны превращаться въ правомерныя. Съ этой точки зрѣнія важенъ вопросъ о способѣ приобрѣтенія векселя даннымъ кредиторомъ. Исчислить всѣ возможные случаи недобросовѣстнаго приобрѣтенія векселя законъ не можетъ, да это и нежелательно. Изъ обстоятельствъ каждаго даннаго дѣла судъ долженъ усмотрѣть, какія возраженія по этому пункту могутъ быть допущены и какія должны быть отвергнуты. Вексель сохраняетъ «силу вексельнаго права» лишь до истеченія особо установленнаго, сравнительно короткаго срока. По нашему нынѣ дѣйствующему уставу о векселяхъ, вексель сохраняетъ «силу вексельнаго права» при наличности двухъ условий: 1) если онъ былъ своевременно протестованъ и 2) если вексель былъ предъявленъ ко взысканію до исте-

ченія двухъ лѣтъ со дня просрочки; кромѣ того, для векселя, писаннаго по предъявленію, установлено правило, что онъ долженъ быть предъявленъ къ платежу въ 12 мѣсяцевъ отъ составленія его. Теченіе указаннаго двухгодичнаго срока не прерывается отсрочкой платежа со стороны кредитора. По истеченіи этихъ двухъ лѣтъ всякій надписатель, а по переводному векселю и векселедатель (трассантъ), къ которому не былъ предъявленъ искъ, освобождается отъ отвѣтственности совершенно; но по отношенію къ прямымъ должникамъ, т. е. векселедателью простаго векселя и акцептанту переводнаго, вексель еще 8 лѣтъ сохраняетъ силу обыкновеннаго долговаго обязательства, допускающаго всякаго рода возраженія. Подобной двойственной отвѣтственности нѣтъ въ иностранныхъ законодательствахъ. Французскій торговый кодексъ, дѣйствующій въ губерніяхъ Царства Польскаго, постановляетъ, что по истеченіи 5 лѣтъ со дня срока платежа вексель безусловно теряетъ всякую силу: превращенія вексельнаго обязательства въ обыкновенное нѣтъ. Эту систему принимаетъ и послѣдній проектъ новаго русскаго устава о векселяхъ. Проектъ постановляетъ, что прямыя должники освобождаются отъ всякой отвѣтственности по истеченіи 5 лѣтъ со дня наступленія срока платежа (съ этимъ сообразованъ уже законъ 3 іюня 1891 г. объ упрощенномъ судопроизводствѣ), а надписатели—по истеченіи 3-хъ лѣтъ.

А. Я.

Вексельное судопроизводство (процессъ)—см. Судопроизводство вексельное.

Вексельный курсъ—см. Курсъ.

Вексиларіи (Vexillarii) — см. Римское войско.

Вексель (Vexin, у римлянъ Vellocasses, въ Средніе вѣка Vulcassinus pagus)—старинная провинція Франціи, занимавшая всю подлѣйшую Нормандію и часть Иль-де-Франса. Въ 912 г., по договору Карла Простого съ норманскимъ герцогомъ Роллою въ Сень-Клеръ, В. былъ раздѣленъ: западная часть уступлена норманамъ, а восточная сохранила своихъ графовъ. Въ настоящее время нормандскій В. входитъ въ составъ департаментовъ Нижней Сены и Эрв (главные города: Жизоръ, Руанъ, Жюмьежъ, Нойонъ и Анделли), а французскій В.—въ составъ департаментовъ Уазы и Сены-и-Уазы (главные города: Понтуаэ, Шомонъ-ла-Рошюйонъ и Мань). По Нижней Сенѣ при Юліи Цезарѣ жили велокасы, кельтическое племя, имѣвшее главнымъ городомъ Ротомагъ (нынѣ Руанъ). При первыхъ Меровингахъ, въ концѣ V вѣка, В. вошелъ въ составъ Франкской монархіи, но король Дагобертъ I уступилъ его аббатству Сень-Дени, свѣтскій представитель котораго получилъ впоследствии титулъ графа. Послѣ договора въ Сень-Клеръ графы французскаго В. перестали повиноваться аббатству и признали своимъ сувереномъ прямо короля; первымъ насльдственнымъ графомъ былъ Валеравъ I († 965). Одинъ изъ потомковъ его, Рауль Великій, былъ женатъ на Аннѣ, дочери Ярослава I кievскаго, овдовѣвшей послѣ короля Генриха I. Въ 1128 г. В. окончательно присоединенъ къ Франціи.

А. В.—гг.

Вексфордъ (Wexford)—графство въ Ирландской провинціи Лейнстеръ, на юго-востоку острова; занимаетъ площадь въ 2338,3 кв. км., изъ которой только 337 удобны для земледѣлія. Внутри графства и по западной и сѣверной его границамъ тянутся горныя цѣпи. Въ югозападномъ углу графства рѣка Барроу (Barrow) впадаетъ въ бухту Ватерфордванъ, а внутри графства протекаетъ рѣка Сланей (Slaney), долина которой очень плодородна; южные берега имѣютъ много бухтъ и заливовъ. Баронія Фортъ (Forth), въ югозападномъ углу графства, была въ древнее время заселена колонистами изъ Южнаго Валліса и до сихъ поръ здѣсь сохранилось валлійское нарѣчіе. Главныя занятія жителей: охота, рыболовство и скотоводство. Климатъ мягкій. Въ 1841 г. число населенія было 202038, въ 1881—123567. Главныя города—В., къ югу отъ гавани того же имени, недалеко отъ впаденія рѣки Сланей въ Вексфордванъ; около 12 тысячъ жителей; оживленная торговля ячменемъ и другими зерновыми хлѣбомъ, скотомъ и масломъ. Въ 1169 г. городъ служилъ для англичанъ исходнымъ пунктомъ при завоеваніи Ирландіи.

Векторъ.—Тѣ физическія количества, которымъ приписываютъ не только величины, но и направленія, называютъ векторіальными величинами; таковы, напримѣръ, силы, скорости, ускоренія, количества движенія, моменты силъ и количества движеній вокругъ точекъ и проч. Эти количества изображаютъ длинами, заключающими въ себѣ столько единицъ длины и частей ея, сколько въ разсматриваемой векторіальной величинѣ заключается единицъ величины и частей ея; длину эту проводятъ въ направленіи, свойственномъ изображаемой векторіальной величинѣ. Въ механикѣ и математической физикѣ почти въ каждомъ вопросѣ приходится разсматривать векторіальныя количества и производить надъ ними различныя дѣйствія аналитическаго и геометрическаго характера, причѣмъ оказывается, что векторіальныя количества различныхъ наименованій обладаютъ многими аналогичными свойствами. Такъ, напримѣръ, при извѣстныхъ условіяхъ, силы, количества движенія, скорости, ускоренія, угловыя скорости и моменты слабаются по правилу параллелограмма. Далѣе, теорія моментовъ системы силъ, приложенныхъ къ твердому тѣлу, оказывается аналогичною теоріи скоростей точекъ твердаго тѣла. По этой причинѣ признано полезнымъ и возможнымъ составить общую теорію векторовъ, подразумѣвая подъ векторомъ длину, проведенную изъ какой-либо точки въ какомъ либо направленіи. Каждый векторъ опредѣляется тремя величинами: длиною и двумя углами, опредѣляющими направленіе вектора, или же тремя проекціями вектора на оси координатъ. Теорію векторовъ, то-есть изложеніе различныхъ дѣйствій надъ векторами, можно теперь найти въ различныхъ новѣйшихъ курсахъ механики. Въ самомъ строгимъ видѣ теорія векторовъ является въ ученіи о кватерніонахъ, основанномъ У. Гамильтономъ (см. Кватерніоны).

Главнымъ-векторомъ совокупности силъ, приложенныхъ къ системѣ матерьяльныхъ то-

чекъ или къ разнымъ точкамъ твердаго тѣла, называется геометрическая сумма всѣхъ этихъ силъ (см. Геометрическая сумма), или, иначе говоря, равнодѣйствующая, которую имѣли бы всѣ эти силы, если бы онѣ были приложены къ одной и той же точкѣ.

Радиусомъ-векторомъ какой-либо точки относительно какого-либо центра называется длина, проведенная изъ центра къ точкѣ.

Д. Бобылевъ.

Вектурионы—племя пиктовъ (см. это слово).

Векфильдъ (Wakefield)—г. сѣв. Англій, въ гр. Гортъ, на р. Кальдеръ, съ большими шерсто-прядильными, чугуно-литейными заводами, корабельными верфями. Обширная торговля шерстью. Число жит. 30753 (1881).

Векша—древняя недѣлимая русская цѣнность, иначе Вѣверица, вѣкса. Единица эта упоминается въ Несторовой лѣтописи подъ 853—858 годами въ извѣстіи о дани, платимой козарамъ полянами и другими «по блѣгѣ и вѣверицѣ». «Русская Правда» назначаетъ металлу отъ виры «12 вѣкши», въ другомъ же случаѣ (по судебнымъ дѣламъ) отъ виры и «отъ свободивше челядина по 9 вѣкшю», отъ бортовой и отъ ролейной земли по 12 вѣкшю, а отъ всѣхъ прочихъ тяжбъ, «кому помогутъ», по 6 вѣкшю. Въ полномъ значеніи ходячей цѣнности векша является: а) въ чинѣ погребенія братія по уставу студійскому, гдѣ полагаются «свѣщи въ единому вѣкшу»; б) въ договорѣ смоленскаго князя Мстислава съ Рюгою, 1228 года, назначено «вѣсцю 2 векши» отъ гривны серебра, купленной вѣмцомъ; в) въ договорахъ Новгородца съ тверскими князьями и съ Іоанномъ III, 1265, 1270, 1305, 1307, 1327 (1456) и 1471 годовъ, повторяется одно и то же условіе: на мытахъ «имати по 2 векши отъ лоды и отъ доза и отъ лнгу и отъ хмелна короба». По составленной въ концѣ XV в. памяти: «Какъ доселѣ торговали новгородцы» новгородская денга уравнена $4\frac{2}{3}$ векшамъ, т. е. векша равнялась $\frac{3}{4}$ почкамъ (см. это слово), или полуленьгѣ московской (см. Деньги). Въ книгѣ Іоанна Мосха: «Ликъ духовный» векшею переведено слово оволь, а въ Пандектахъ Никона Черногорца (по спискамъ 1294, 1831, XV в. и XV—XVI в.) византійскія фолы и нуміи переведены словами: веверицы, мѣдницы и векши. Итакъ, векша была мѣдница, столь же ничтожная, какъ и византійская нумія.

Д. Прозоровскій.

Векша (зоолог.)—см. Вѣлка.

Векшаина—село Симбирской губ., Карсунскаго уѣзда, въ 14 вер. отъ у. города, по дорогѣ въ Пензу; дворовъ 537, жителей—3002 (1890); начальное училище, винокуренный заводъ, выдѣлывающій 3200000 градусовъ спирта; больница; 8 маслобоекъ, два постоянныхъ двора. Одно изъ образцовыхъ хозяйствъ губ.

Вела (Виченцо Vela)—одинъ изъ лучшихъ итальянскихъ скульпторовъ новѣйшаго времени, родомъ швейцарецъ (1822—1891). Сначала онъ работалъ, въ качествѣ каменотеса, при реставраціи миланскаго собора, а потомъ учился вааянію у Каччяттори, отправился въ 1847 г. въ Римъ, уча-

ствовавъ въ 1848 г. въ войнѣ за освобожденіе Италіи и, по окончаніи этого похода, жилъ и работалъ въ Туринѣ. За первымъ его трудомъ, статуей Спартака, доставившей ему премию на парижской выставкѣ 1855 г., слѣдовали другія его произведенія, замѣчательныя по своей жизненности и сильной передачѣ чувствъ, каковы, напр., «Плачущая Гармонія» (исполненная для памятника композитору Доницетти); «Франція и Италія» (группа), «Колумбъ и Америка», «Умирающій Наполеонъ», возбуждавшій общій восторгъ въ Парижѣ, въ 1867 г. (находится въ Версальскомъ историческомъ музеѣ), статуи кор. Виктора-Эммануила (въ Туринской ратушѣ), «Скорбящая Италія» (въ Лугано), В. Телли (фонтанъ въ Лугано), Иосифа Мюрата (въ Болоньѣ), восхитительная аллегорическая фигура Весны и др. Вилла, которую онъ владѣлъ въ Лигорнето, роскошно украшена его статуями и представляетъ собою настоящій музей.

А. С.—ъ.

Велабрумъ (Velabrum)—обширное болото, простиравшееся между Палатинскимъ холмомъ и Тибромъ, въ Римѣ. Оно образовалось отчасти вслѣдствіе наводненій Тибра, отчасти благодаря многочисленнымъ источникамъ и дождевымъ стокамъ съ ближайшихъ холмовъ. Простиралось оно до Форума, значительная часть котораго также входила въ его составъ, и отдѣляло Палатинскій холмъ отъ Капитолія. Канализація, устроенная Тарквиніями, имѣла цѣлью высушить это пространство.

Веларіи: 1) въ древнемъ Римѣ — рабы, стоявшіе у портьеры, закрывавшихъ двери внутреннихъ комнатъ и охранявшихъ входъ. 2) при дворѣ римскихъ императоровъ — должностныя лица, соответствующія нынѣшнимъ камергерамъ; они составляли отдѣльный корпусъ, имѣвшій своего начальника.

Веларіумъ (Velarium)—огромныя полотна, которыми прикрывались сверху амфитеатры у древнихъ, для предохраненія зрителей отъ дождя и солнца.

Веласкесъ (Velazquez, Донъ-Діего-Родригесъ-Веласкесъ-де-Сильва), на ряду съ Б. Э. Мурильо, знаменитѣйшій изъ испанскихъ живописцевъ, род. въ Севильѣ въ 1599 г. Отецъ его, происходившій изъ португальскаго семейства, лѣтъ за сто предъ тѣмъ переселившася въ Андалузію, предназначалъ будущаго художника для судебной или литературной карьеры, но, въ виду обнаружившейся въ немъ страсти къ рисованію, не мѣшалъ ему слѣдаться живописцемъ. В. учился сперва у Франсиско Херреры Старшаго, а потомъ у Франсиска Пачеко, дочь котораго вскорѣ слѣдалась его женою. Въ мастерской Пачеко будущій великій живописецъ занимался больше всего изображеніемъ головъ съ натуры, обращеніе же съ красками онъ усвоилъ себѣ этюдами плодовъ и живности, также съ натуры. Къ первой порѣ его самостоятельной дѣятельности относятся: «Продавецъ воды» (наход. у лорда Веллингтона), «Поклоненіе волхвовъ» (въ лонд. Нац. галереѣ) и «Поклоненіе пастырей» (въ Мадридскомъ музеѣ) — картины, уже замѣчательныя по благородному натурализму, сильной лѣпкѣ, но еще нѣсколько сухія по кисти и рѣзкія въ отношеніи контра-

стовъ освѣщенія. Въ 1622 году Веласкесъ переселился въ Мадридъ, гдѣ копировалъ образцовыя произведенія живописи въ королевскомъ собраніи и написалъ портретъ поэта Гонгоры (въ Мадридскомъ музеѣ). Въ слѣдующемъ затѣмъ году, В. былъ удостоенъ заказомъ изобразить короля Филиппа IV верхомъ на конѣ и столъ удачно исполнилъ эту работу, что удивилъ ею весь дворъ и приобрѣлъ себѣ титулъ королевскаго живописца. Въ 1627 г., по конкурсу съ Кахесомъ, Нарди и Кардучо, онъ написалъ картину: «Изгнаніе мавровъ» и получилъ званіе гофмейстера. Знакомство съ Рубенсомъ во время пріѣзда послѣдняго въ Мадридъ, въ 1628 году, возбудило въ В. желаніе посѣтить Италію. Провождая въ этой странѣ около 3-хъ лѣтъ (1629—1631), онъ изучалъ и копировалъ произведенія Тициана, П. Веронезе и Тинтoretто въ Венеціи, Рафаэля Микель-Анджело и антики въ Римѣ. Это путешествіе произвело перемѣну въ мастерствѣ художника: стиль его сдѣлался болѣе свободнымъ и блестящимъ, колоритъ менѣе темнымъ въ тѣняхъ и передающимъ нагуру въ яркомъ освѣщеніи. Первыми произведеніями этой второй манеры В. были: «Кузница Вулкана» (въ Мадридскомъ музеѣ), «Одежда Иосифа» (въ Эскурьяльскомъ дворцѣ) и два вида виллы Медичи (въ Мадридскомъ музеѣ); за ними слѣдовалъ рядъ другихъ великолѣпныхъ картинъ, каковы напр.: «Взятіе Бреды» (въ Мадридскомъ музеѣ), «Усопшій Спаситель» (въ монастырѣ С.-Пласидо, въ Мадридѣ) и многочисленные портреты королей Филиппа III, Филиппа IV, ихъ супругъ, инфантовъ и инфантъ, герц. Оливареса, адмирала Парехи, придворныхъ карловъ и шутовъ. Въ 1634 г. знаменитый художникъ получилъ почетное званіе королевскаго гардеробмейстера, въ 1643 году — камердинера и въ 1642—44 гг. сопровождалъ короля въ его походѣ для усмирения Арагоніи. Въ концѣ 1648 г. онъ отправился вторично въ Италію, съ порученіемъ закупить картины и разнаго рода художественныхъ предметовъ для дворца, посѣтилъ главныя италіанскія города и написалъ въ Римѣ мастерскій портретъ папы Иннокентія X (въ палаццо Дорія, въ Римѣ). Съ возвращенія В. изъ этой поѣздки въ Мадридъ (1651) начинается третій періодъ его творчества, къ которому относятся, между прочимъ: «Св. Семейство», извѣстное подъ названіемъ Los Meniñas, «Ковровая фабрика», «Св. Антоній и Павелъ» (всѣ три въ Мадридскомъ музеѣ) и многіе портреты. Будучи слѣланъ въ 1652 г. королевскимъ оберъ-гофмаршаломъ, В. исполнялъ эту хлопотливую должность съ рѣдкою добросовѣстностью, хотя она и отнимала много времени отъ его художественныхъ занятій, и въ 1660 г. сопровождалъ Филиппа IV въ его поѣздкѣ на границу Франціи, для свиданія съ королемъ Людовикомъ XIV по случаю бракосочетанія послѣдняго съ инфантой Маріей-Терезіей. Устройство празднествъ, сопровождавшихъ это свиданіе, такъ утомило художника, что онъ заболѣлъ, и вскорѣ по возвращеніи своемъ въ Мадридъ скончался, 6 августа 1660 года. Какъ замѣчено выше, В. былъ живописецъ-натуралистъ въ лучшемъ

значеніи слова. Онъ обладалъ тайной, при помощи самыхъ простыхъ средствъ и приемовъ, воссоздавать жизнь во всей ея правдѣ, простотѣ и вѣстѣ съ тѣмъ обаяніемъ — тайной, которая и въ наши дни приводитъ въ изумленіе. Писанные имъ портреты отличаются вѣрностью характеристики изображенныхъ физиономій, передачей индивидуальнаго типа, выраженія національной гордости и чувства достоинства. Натура отражается въ нихъ, какъ въ зеркалѣ; въ нихъ нѣтъ и тѣни какой-либо условности. Тѣми же высокими достоинствами отмѣчены и другія произведенія великаго мастера. Въ особенности безподобны портреты и картаны его послѣдней, третьей манеры, въ которыхъ онъ эскизно, безъ густой накладки красокъ, воспроизводитъ трудные и тонкіе эффекты освѣщенія и воздушной перспективы. Чтобы вполнѣ изучить геніальнаго художника, необходимо побывать въ Мадридѣ, гдѣ въ одномъ музеѣ находится 61 его картина, въ томъ числѣ самыхъ главныхъ. Однако, его произведеніями могутъ гордиться и другія европейскія галереи. У насъ, въ Императорскомъ Эрмитажѣ, имѣется пять несомнѣнно подлинныхъ работъ В.: портреты Филиппа IV, во весь ростъ и грудной, герцога Оливареса, также въ двухъ экземплярахъ, въ ростѣ и грудной, и этюдъ головы папы Иннокентія X, для портрета галереи палатцо Дорія. В. оказалъ на живопись своей родины большое вліяніе, и въ числѣ его учениковъ были Мурильо, Карреньо-де-Миранда, Пареха, Масо-Мартинесъ и др. выдающіеся испанскіе мастера. Какъ на лучшія біографіи В. можно указать на сочиненія: С. Justi, «Diego Velazquez und sein Jahrhundert» (Воннъ, 1888, 2 т.); W. Stirling Maxwell, «Velazquez und seine Werke» (перев. съ англійскаго, Берлинъ, 1856) и Paul Lefort, «Velazquez» (общедоступный трудъ, входящій въ составъ серіи книжекъ: «Les Artistes célèbres»).
А. Сомовъ.

Веласкесъ (Дьего Velazquez) — испанскій генералъ, родился около 1465 г., умеръ ок. 1523 г. Онъ послѣдовалъ за Колумбомъ во время его второго путешествія (1493) и поселился въ Санъ-Доминго (Испаніюла). Получивъ отъ губернатора этой колоніи порученіе поймать нѣсколько возставшихъ кадикувъ, онъ въ 1511 году предпринялъ завоеваніе Кубы, губернаторомъ которой былъ назначенъ. Въ 1518 году онъ всѣми силами поддерживалъ экспедицію, которая, подъ предводительствомъ Грихальвы, открыла Юкатанъ и Мексику. Послѣ возвращенія ея В. поручить молодому Фернанду Кортесу, который помогъ ему при взятіи Гаваны, отправиться въ походъ для завоеванія Мексики и далъ ему средства для этой экспедиціи; но скоро онъ раскаялся въ своемъ выборѣ, ибо Кортесъ не только отказалъ ему въ участіи въ выгодахъ экспедиціи, но даже разбилъ его лейтенанта Памфила Нарваеса. Въ письмѣ, адресованномъ въ Мадридъ, губернаторъ Кубы горько жаловался на поступки Кортеса; но на его жалобы не обратили вниманія и онъ потерялъ всякое политическое вліяніе.

Веласкесъ (Людвигъ-Іоаннъ Velasquez) — испанскій историческій писатель († 1772).

Въ своей «Origines de la poesia Española» (Малага, 1751) онъ старался восстановить національную поэзію, но въ своей критикѣ слѣдовалъ французамъ.

Веласко (донъ - Асискло - Антонио) — см. Паломіано.

Веласко (Мартинесъ де Velasco) — одинъ изъ вождей испанскихъ карлистовъ. Въ 1874 г. былъ назначенъ Донъ-Карлосомъ главнокомандующимъ карлистскими отрядами.

Велатабы — народъ славянскаго происхожденія, жившій въ VII—XI вѣкахъ въ нынѣшнемъ Бранденбургѣ и Помераніи.

Велдузь, или **Велдюзъ** — князь половецкій. Въ 1103 г. въ бою русскими князей съ половцами у Сутени (въ четырехъ дняхъ пути къ востоку отъ Хортяцкаго острова на Днѣпрѣ), этотъ князь взятъ былъ въ плѣнъ и приведенъ къ вел. кн. Святополку, который отослалъ его къ Владимиру Мономаху; по приказанію послѣдняго его разсѣкъ на части за то, что онъ часто нарушалъ клятвы о мирѣ. См. «Полное собраніе русск. лѣт.» (I, 119; II, 286; VII, 20).
А. 9.

Веле (Карлъ Wehle) — пианистъ и композиторъ, родился въ Прагѣ въ 1825 году. Въ Парижѣ Гальбергъ, замѣтивъ въ В. крупный талантъ, посоветовалъ ему оставить свои занятія въ коммерческой конторѣ и посвятить себя музыкѣ. Съ 1853 г. В. началъ свою артистическую карьеру. Онъ съ большимъ успѣхомъ выступилъ въ Парижѣ, какъ виртуозъ и композиторъ. Писалъ исключительно для фортепiano. Къ болѣе крупнымъ произведеніямъ его относятся: соната do-min. (op. 38), двѣ танталелы (op. 5 и 56), valse-brillante (op. 21). Кромѣ того, имъ написаны: marche cosaque, bergesues, ноктюрны, вальсы и пр. *И. С.*

Велевничій (Янъ) — іезуитъ, польскій историкъ XVII в. (1566—1639). Онъ писалъ, между прочимъ, польскіе стихи, но главнѣйшимъ его сочиненіемъ считается важная для исторіи польскихъ іезуитовъ книга: «Historja jezuitów krakowskich». Кромѣ того, онъ издалъ переводъ св. Өомы: «O Nasladowaniu Chrystusa» (до 1820 г. 12 изданій) и «Historia diarii domus professae S. J.».
И. Л.

Велѣгловскій (Валерій) — польскій писатель, род. въ Краковѣ въ началѣ нынѣшняго столѣтія, умеръ въ 1865 г. Послѣ 1830 г. онъ эмигрировалъ во Францію, но потомъ возвратился въ Краковъ и сталъ тамъ издавать книги, для народа и дѣтей. На этомъ поприщѣ онъ сдѣлалъ много хорошаго и его книги находили по деревнямъ многочисленныхъ читателей. Книжекъ этихъ различнаго содержанія между 1849 и 1863 гг. появилось въ печати около пятидесяти.
И. С.

Велеградъ (Welehrad) — деревня въ Венгро-Градичскомъ округѣ, въ юго-вост. Моравіи, съ 585 чел. славянскаго населенія (1880). По преданію, на мѣстѣ В. стояла нѣкогда главная крѣпость Великоморавскаго царства. Это преданіе приводитъ въ связь съ дѣятельностью просвѣтителей славянъ Кирилла и Меѳодія и съ пребываніемъ здѣсь князей Ростислава и Святополка. Въ 1885 г. здѣсь торжественно праздновано тысячелѣтіе славянскихъ апостоловъ св. Кирилла и Меѳодія, при большомъ

стеченіи народа изъ разныхъ славянскихъ странъ.

Велѣда (Veleda)—дѣва-жрица изъ германскаго племени бруктровъ, считалась пророчицей и пользовалась большимъ авторитетомъ, особенно возвысившимся тогда, когда оправдалось ея предсказаніе, что Батавъ Цивились будетъ имѣть успѣхъ въ своемъ возстаніи противъ римлянъ. На дальнѣйшій ходъ поднятой имъ борьбы она имѣла рѣшающее вліяніе. Ея притворамъ подчинялись германскія племена въ своихъ взаимныхъ расприхъ. При императорѣ Веспасіанѣ она жила плѣнницей въ Римѣ.

Велѣдиниши—м. Волынской губ., Овручскаго у., при р. Ильникѣ. Жит. 1171 ч., 2 православныхъ церкви, костель, 2 еврейскихъ молитвенныхъ дома, 6 лавокъ. Торговый пунктъ.

Велена, какъ пишетъ Ласицкій, но правильно Велина съ — подземное божество у язычниковъ-литовцевъ; ему подчинены были всѣ души умершихъ людей и потому жмудины приносили ему жертвы, когда они на поминкахъ ставили столы для духовъ своихъ предковъ. Въ современномъ литовскомъ языкѣ В. значитъ просто—дѣволъ. *И. Л.*

Велѣндекъ (Войтъкъ Викентій)—польскій геральдикъ, род. 1745 г., умеръ въ 1822 г. Онъ задумалъ написать исторію польскихъ дворянскихъ родовъ, но такъ какъ у него не было средствъ на изданіе, то онъ прибѣгъ къ помощи дворянъ и отплачивалъ имъ за то такими генеалогическими указаніями, какихъ тѣ желали. Несмотря на то, его «Heraldyka» (1794—98, 5 т.) имѣетъ большое значеніе, особенно для исторіи дворянъ XVII и XVIII вв. *И. Л.*

Веленевая бумага—см. Писчебумажное производство.

Велеръ (Friedrich Wöhler)—знаменитый нѣмецкій химикъ, родился въ 1800 году около Франкфурта на Майнѣ. Уже въ самомъ раннемъ возрастѣ В. обнаруживалъ страсть къ естествознанію. Семья В. переехала въ 1812 г. во Францію, гдѣ онъ вступилъ въ гимназію и находился подъ вліяніемъ д-ра Буха, укрупившаго въ юности его склонности къ естествонаучной дѣятельности. В. вмѣстѣ съ Бухомъ сдѣлалъ первую свою научную работу надъ содержаніемъ селена въ красликѣмъ желѣзномъ колчеданѣ, имѣя лишь 20 лѣтъ отъ роду. Въ 1820 г. онъ переехалъ въ Марбургъ, гдѣ поступилъ на медицинскій факультетъ тамошняго университета, не прекращая своихъ химическихъ занятій. Въ 1821 г. В. переехалъ въ Гейдельбергъ, гдѣ въ знаменитомъ химикѣ Гмелинѣ встрѣтилъ ученаго, принявшаго самое горячее въ немъ участіе. Когда В. въ 1823 г. получилъ степень доктора медицины и уже думалъ сдѣлаться практическимъ врачомъ, то Гмелинъ убѣдилъ его отказаться отъ этого плана и посвятить себя химіи. Прозорливый учитель послалъ своего ученика въ Швецію къ Берцеліусу, гдѣ В. окончательно уже утвердился въ избраніи карьеры химика. Въ 1836 г. В. получилъ кафедру химіи въ геттингенскомъ университетѣ, гдѣ и оставался до своей смерти (23 сентября 1882 г.).

Что касается ученыхъ работъ В., то отъ перечисленія даже важнѣйшихъ изъ нихъ приходится отказаться; достаточно сказать, что

въ минеральной химіи имя В. встрѣчается на каждомъ шагѣ; его работы, касающіяся алюминія, бора, кремнія и титана положили, можно сказать, основаніе для изученія этихъ простыхъ тѣлъ. Алюминій, получающій въ настоящее время съ каждымъ днемъ все большее и большее практическое значеніе, былъ впервые (1827 г.) полученъ В. Имъ же были получены кристаллическіе боръ и кремній. Огромное философское значеніе имѣла одна изъ работъ В. по органической химіи, а именно В. удалось, почти случайно, получить въ 1828 г. органическое вещество, мочевины, изъ веществъ неорганическихъ. Это открытіе надѣлало много шуму, потому что до него считали вообще, что между веществами органическими и минеральными есть разница не только въ составѣ, но и въ происхожденіи. По мнѣнію ученыхъ-современниковъ В., вещества органическія могутъ образоваться лишь при содѣйствіи такъ наз. «жизненной силы», т. е. специальной силы, дѣйствующей лишь въ живомъ организмѣ. Когда же В. получилъ мочевины—вещество, образующееся изъ минеральныхъ веществъ (см. Мочевина), тогда та грань, которую проводили между органическими и минеральными веществами, была уничтожена и признаніе совершенной особенности химическихъ явленій въ организмахъ была оставлена. Кромѣ того, В. принадлежитъ еще множество другихъ химическихъ открытій и изслѣдованій, сдѣланныхъ частью имъ однимъ, частью въ сотрудничествѣ съ Либихомъ; большинство этихъ работъ отнеслось къ изученію органическихъ веществъ и въ которыхъ (напр. изслѣдованія цѣпанствъ соединеній и соединеній бензола) имѣли огромное значеніе въ установкѣ теоріи сложныхъ радикаловъ. *М. Ю. Голдштейнъ А.*

Веленпольскій, маркизь—см. Вѣлѣпольскій.

Велеса—рѣка Смоленской губ., притокъ Запад. Двины. Береть начало изъ болотистаго лѣса Вѣльскаго уѣзда. Течетъ по лѣсной мѣстности до деревни Бондаревой. Отсюда ея берега круты, песчано-холмисты и мѣстами каменисты. Длина теченія около 73 вер., ширина отъ 1 до 20 саж.; глубина незначительна, и въ сухое лѣто рѣка проходима въ бродъ. Отъ впаденія рѣки Арбузовки весною В. удобна для сплава; разливается до 100 саж. Пристаней для сплава лѣса—7 (Рудня, Картавы, Зимовье, Всесвятское, Бибирово, Шарбарова и Вараксина). Въ 1890 г. сплавлено лѣсу по ней внизъ 3589000 пудовъ.

Велеславинъ (Велеславина, или изъ Велеславина, Даниль—Адамъ)—чешскій писатель XVI вѣка. Родился въ 1546 г., учился въ пражскомъ университетѣ, гдѣ въ 1568 г. получилъ степень бакалавра, а потомъ магистра. Въ 1572 г. онъ сдѣлался профессоромъ исторіи, но вслѣдъ затѣмъ, женившись на дочери пражскаго типографщика Георгія Мелантриха изъ Авентина, долженъ былъ оставить университетъ и всецѣло посвятить себя научно-литературной и издательской дѣятельности. На первыхъ своихъ изданіяхъ онъ подписывался Адамъ Даниль или Даниль Пражскій; но, получивъ въ восьмидесятихъ годахъ XVI вѣка дворянство, онъ сталъ писать фамилію

В. по деревнѣ, изъ которой происходилъ. Онъ умеръ въ 1599 г. Хотя В. не былъ человѣкомъ глубокихъ знаній и оригинальнаго ума, тѣмъ не менѣе онъ оставилъ послѣ себя неизгладимую память въ чешской литературѣ, благодаря своему языку, который отличается такими достоинствами, что даже въ нынѣшнемъ столѣтїи, въ эпоху чешскаго возрожденія, многіе считали самымъ лучшимъ признать литературнымъ языкомъ языкъ Велеславина. Вальбинъ въ своемъ сочиненїи («*Epitome regum bohemicarum*») пишетъ: «Все, что только при императорѣ Рудольфѣ II въ Богемїи появилось въ области учености и просвѣщенія, имѣло въ Велеславинѣ или автора, или толкователя, или помощника, или, наконецъ, типографа». Заслуги его въ исторїи литературы до того цѣнились чехами, что они конецъ золотого вѣка своей литературы назвали вѣкомъ Велеславина. Онъ издавалъ учебники, писалъ о предметахъ нравственно-религіозныхъ, по географїи, по исторїи, много переводилъ (напр., «*Historia Bohemica*», Энея Сильвія, «*Vypsaní krajín země huské*» Гозія), исправлялъ и издавалъ книги и переводы другихъ писателей (хроника Мартина Кутена, еврейская исторїя Юсифа Флавія, турецкая хроника Левенклавія), писалъ предисловія къ книгамъ, которые у него издавались. Главнѣйшій трудъ его — «*Kalendář historický*» (Прага, 1578 г.; 2 изд. 1590 г.), и затѣмъ: «*Dictionarium linguae latinae*», т. е. словарь латинско-чешскій (1579); «*Politiá historica*» (1584, 1592, 1606 гг.); «*Silva quadrilingua*», т. е. словарь чешскаго, латинскаго, греческаго и нѣмецкаго языковъ. Современники называли В. «архитипографомъ». Онъ удалялся отъ полемики и втайнѣ принадлежалъ къ общинѣ богемскихъ (чешскихъ) братьевъ. По смерти В. больше тридцати поэтовъ въ его честь написали стихотворенія.

И. Лось.

Вельсь—см. **Волозь**.

Велетин—см. **Великаны**.

Велетьма (Чуналейка) — с. Нижегородской г., Ардатовскаго у.; 142 двора, 1022 жителей (1881). Постоялый дворъ. Желѣзодѣлательный и чугуно-плавильный заводъ, выдѣлавшій въ 1888 г. желѣза полосоваго, котельнаго, листового и кровельнаго 143125 пудовъ, пудлинговыхъ кусковъ и мильбарса 157048 пудовъ.

Вели-ахдъ—слова арабскія (вели—обладатель, ахдъ—договоръ) и значать: наследникъ престола.

Велижъ—уѣздный городъ Витебской губерніи, при р. Западной Двинѣ. Когда былъ основанъ Велижъ—неизвѣстно. Въ 1536 году русскій воевода, князь Ив. Варбашинъ, построилъ тутъ замокъ деревянный, съ девятью башнями. Въ 1580 году, когда Стефанъ Баторїй воевалъ Полоцкую землю, гетманъ Замошскій съжегъ замокъ до основанія. Взятый русскими войсками въ 1655 году, Велижъ былъ въ 1658 году возвращенъ полякамъ и только въ 1772 году снова присоединенъ къ Россїи. Какъ въ городѣ, такъ и въ уѣздѣ въ это время—всѣ церкви были уже униатскими. Число жителей 16372. Велижскіе купцы ведутъ значительную торговлю съ Ригою. Въ городѣ 14 кожевенныхъ заводовъ, 1 пивоварен-

ный, 2 мукомольныхъ, 5 кирпичныхъ, 37 гончарныхъ, 1 сельтерской воды, 1 синельно-набойный, всего 61, съ оборотомъ въ 38195 р. Самая старинная православная церковь—Николаевская. Въ городѣ существуютъ: 2-хъ кл. муж. училище, съ 64 учениками при 4 учителяхъ; приходское училище, съ женскою сѣнвою, въ которомъ обучаются 116 мальчиковъ и 128 дѣвочекъ, при 4 преподавателяхъ; мужское еврейское училище, съ 55 учащимися, и еврейское частное женское училище, съ 20 учащимися. Въ Велижѣ 2 публичныхъ бібліотеки и книжный магазинъ; больница приказа общественаго призрѣнія, на 8 кроватей. Врачей 2. Доходы города опредѣлены въ 18923 р. и столько же назначено на расходы. См. «Велижское благочиніе» («Пам. кн. Витебской губ. на 1866 г.»; Сапуновъ, «Витебская старина», т. V); А. М. Сементовскій, «Велижскій замокъ» («Пам. кн. Витебской губ. на 1864 г.»); его же, «Бѣлорусскія древности».

Велижскій уѣздъ—въ восточной части губерніи; площадь его равняется 3940 кв. в. Изъ замѣчательныхъ мѣстъ по своей древности заслуживаетъ вниманіе могила-курганъ. Высота ея 1 сажень, а въ окружности она имѣетъ 16 сажень. Могила находится среди поля на земляхъ вязьменскаго сельскаго общества. Въ уѣздъ входятъ возвышенности изъ смежныхъ Псковской и Смоленской губерній. Значительныя высоты находятся въ северной части уѣзда, у границы Псковской губ., при с. Вадьянѣ, на ЮЗ. отъ нея, при д. Прудокъ и сел. Ростки и Кожеки, а по лѣвую сторону Двины при д. Сушершиной и м. Ильинѣ. Не менѣе значительны возвышенности въ юго-вост. части уѣзда; между этими возвышенностями по р. Сертей и Кривкѣ простираются луговныя пространства. Около погоста Цепли находится обширная долина съ нѣсколькими озерами. Западная Двина пересѣкаетъ уѣздъ отъ СВ. къ ЮЗ.; ширина ея до 50 и 65 саж., а берега ея возвышаются до 20 или 30 футовъ. Ниже с. Крестовъ находятся на Двинѣ каменныя гряды и пороги, такъ что Двина судоходна только отъ устья Межи. Изъ притоковъ Двины важна р. Межа, которая протекаетъ по уѣзду 28 верстъ. Почва уѣзда большею частью песчано-глинистая; много гранитныхъ валуновъ. Жителей въ уѣздѣ 84375 человекъ. Женщинъ болѣе, чѣмъ мужчинъ, на 773 чел. Въ уѣздѣ 4 стана и 13 волостей. Число населеній 1097, изъ нихъ 2 мѣстечка. Фабрикъ и заводовъ въ уѣздѣ 52, съ оборотомъ въ 55600 р., при 149 рабоч.; въ томъ числѣ винокуренныхъ заводовъ 4, стеклянный заводъ 1, мукомольнъ 15, кирпичныхъ заводовъ 16, заводъ древесной массы—1. Жители занимаются хлѣбопашествомъ, которое даетъ имъ возможность не только питаться своимъ хлѣбомъ, но и продавать его. Сверхъ того, жители занимаются постройкою судовъ (барки, лайбы и т. д.), выдѣлываніемъ деревянной посуды, сапей и т. д. Аптекъ въ уѣздѣ—2, врачей—3 (изъ нихъ одинъ вольнопрактикующій), фельдшеровъ—5. Начальныхъ школъ въ уѣздѣ въ 1889 г. было 14 (кромя церковно-приходскихъ и еврейскихъ). На содержаніе ихъ отпускалось изъ государственнаго казначейства 1346 р.,

а сельскія общества давали 3010 р. Учащихся было 590 ч. Церковно-приходскихъ школъ было 14. Продажная цѣна удобной земли въ В. уѣздѣ была отъ 10 до 35 р. за десятину, строеваго лѣса—отъ 50 до 100 р. за десятину, дровяного лѣса—отъ 15 до 35 р. Средняя аренда десятины пашни и лука—4 р. Министерствомъ финансовъ, при утвержденіи нормальныхъ подесятинныхъ цѣвъ въ Витебской губ., раздѣлило уѣздъ на 3 части; цѣна десятины въ первой части назначена 20 р., во 2-й—12 и въ 3-й—8 р. Жители Велижскаго уѣзда—преимущественно бѣлоруссы и православнаго исповѣданія. Бѣлоруссы, евреи и поляки составляють только незначительную часть населенія. Объ особенностяхъ говора жителей этого уѣзда см. «Бѣлоруссы». Въ уѣздѣ 48 древнихъ земляныхъ насыпей. Въ святскихъ насыпныхъ горахъ находили каменные стрѣлы, близъ мѣстечка Усвятъ—старинные мечи, палаша, пишаки и наручники. Подробное описание кургановъ, могилъ и городищ этого уѣзда см. «Бѣлорусскія древности», изданныя А. М. Семеновскимъ. Литературу см. Витебская губернія. А. С.

Велизарій—полководецъ византийскаго императора Юстиніана Великаго (490—565). По мнѣнію нѣкоторыхъ ученыхъ, онъ былъ родомъ славянинъ и звался Величаръ. Начавъ службу простымъ солдатомъ императорской гвардіи, В. впервые является въ санѣ полководца во время войны съ персами, которыхъ принудилъ къ миру (532). Въ 533 г., начальствуя войскомъ, посланнымъ въ Африку, противъ вандаловъ, онъ разбилъ ихъ при Трикаммеронѣ, занявъ Карагенъ, взявъ въ плѣнъ вандалскаго короля Гелимера, и тѣмъ положилъ конецъ Вандальскому королевству. Послѣ этого ему поручено было изгнать готовъ изъ Италіи и разрушить Остъ-готское королевство. Въ 534 г. В. покорилъ Сицилію и, переправившись въ Италію, взявъ Неаполь и Римъ; но война этимъ не кончилась, а затянудась еще на нѣсколько лѣтъ. Наконецъ остъ-готскій король Витигесъ, преслѣдуемый войсками В., былъ захваченъ въ плѣнъ и отвезенъ плѣнникомъ въ Константинополь. Между тѣмъ возобновилась война съ персами. Побѣды, одержанныя персидскимъ царемъ Хозроемъ, заставили Юстиніана послать В. въ Азію, гдѣ онъ, дѣйствуя съ неизмѣною удачею, окончилъ въ 543 г. и эту войну. Изъ Азіи В., опять былъ посланъ въ Италію, гдѣ остъ-готскій король Тотила нанесъ жестокаго пораженія византийскимъ войскамъ и снова овладѣлъ Римомъ. В., прибывъ въ Италію, быстро поправилъ тамъ положеніе дѣлъ, но опять былъ отозванъ и, вслѣдствіе разныхъ придворныхъ интригъ, втѣченіе 12 лѣтъ долженъ былъ оставаться бездѣятельнымъ. Въ 559 г., во время нашествія болгаръ, ему снова было поручено начальство надъ войсками и дѣйствія его были попрежнему успѣшны. Подъ конецъ жизни В. подвергся опалѣ: его громадныя имѣнія были конфискованы, и только по ходатайству императрицы Теодоры ему возвращена была половина прежняго состоянія. Эта опала впоследствии (въ XII в.) подала поводъ къ легендѣ объ ослѣпленіи В.

Великаго чертежа книга—см. Книга Великаго Чертежа.

Великанка—продолговатый картофель, длиною до четырехъ вершковъ, съ неровною поверхностью и многочисленными глазками; водянистый, безвкусный и маломучнистый сортъ, вслѣдствіе чего терочные заводы почти его не берутъ.

Великановичъ (Иванъ)—иллирійскій писатель, род. въ 1723 г., † въ 1803 г. Былъ монахомъ Францисканскаго ордена миноритовъ и занималъ разные церковныя должности сперва на родинѣ, а потомъ въ Римѣ; оставилъ послѣ себя драмы: «Prikazanje razrupshtene kcheri» (1780); «Sveta Terezija» (1803); «Uru-tjena Katolicsanska» (1787) и уставъ св. Франциска въ славянскомъ переводѣ. И. Л.

Великаны.—Название это даютъ людямъ, отличающимся гигантскимъ ростомъ, рѣзко превосходящимъ обыкновенный средній ростъ человѣка. Какъ ни колеблется размѣры какъ отдѣльныхъ частей, такъ и всего человѣческаго тѣла, сообразно съ племенными, климатическими, индивидуальными особенностями, размѣры эти все же считаются нормальными, если они не выходятъ далеко за предѣлы величинъ, считающихся на основаніи многочисленныхъ измѣреній средними для взрослого человѣка. Такъ, средняя длина человѣческаго тѣла у мужчинъ равна 170—172 сантиметрамъ, а у женщинъ 160 сантиметр. Только рѣзкія уклоненія въ сторону увеличенія или уменьшенія роста являются уже аномалиями и въ первомъ случаѣ получается гигантизмъ (великанство), во второмъ же—карликовомъ ростѣ или инфантилизмъ. Такъ какъ ростъ человѣка находится въ прямой зависимости отъ длины его скелета, то въ основѣ гигантизма лежитъ прежде всего чрезмерное развитіе его скелета въ длину, обусловленное быстрымъ и чрезмернымъ удлинненіемъ, какъ позвоночнаго столба, такъ и длинныхъ трубчатыхъ костей нижнихъ конечностей въ особенности. Такое удлинненіе костей за предѣлы нормы, очевидно, зависитъ, главнымъ образомъ, отъ усиленной формации костнаго вещества изъ хряща подъ сочлененными головками трубчатыхъ костей. Причины такого чрезмернаго развитія костнаго скелета, въ особенности въ длину, остаются пока совершенно темными; во всякомъ случаѣ послѣ тщательныхъ изслѣдованій Лангера стало несомнѣннымъ, что гигантскій ростъ тѣла является лишь продолженіемъ нормальной постройки его, совершающимся преимущественно между 10 и 20 годами жизни. вмѣстѣ со скелетомъ увеличена и масса соединительной ткани, какъ въ подкожной клетчаткѣ, такъ и вокругъ кровеносныхъ сосудовъ, которые къ тому же представляются увеличенными въ своихъ размѣрахъ. Мышечная же система у великановъ развита, обыкновенно, сравнительно слабо. Отношенія между верхней и нижней частью тѣла представляются приблизительно нормальными. Зато всѣ почти великаны обладаютъ сравнительно малымъ черепомъ и мозгомъ, маленькимъ лбомъ и глазами и, наоборотъ, большими челюстями, толстыми, нерѣдко вывороченными губами, толстыми раздутыми ноздрями.

У великановъ наблюдаются, кромѣ того, широкія плечи, грудь и бедра. По Лангеру, среди великановъ слѣдуетъ отличать двѣ типичныя формы: великановъ стройныхъ и коренастыхъ. До сихъ поръ, повидимому, не встрѣчалось великановъ, ростъ которыхъ превосходитъ бы 250 сант., т. е. 2 $\frac{1}{2}$ метр. (3 $\frac{1}{2}$ арш. *). На основаніи представленной анатомической физиологической характеристики великановъ дѣлается понятнымъ тотъ фактъ, что В. не отличаются обыкновенно ни выдающимися умственными способностями, ни атлетической физической силой. Среди нихъ нѣтъ ни одного имени, выдающагося въ области наукъ и искусствъ или въ области чисто физическаго спорта — боксерства и т. д. Къ тому же В. не отличаются долговѣчностью, и если въ мифахъ и сказаніяхъ народнымъ великанамъ приписывается роль существъ, олицетворяющихъ собою великія силы природы, ведущихъ борьбу съ богами и т. д., то такая дѣятельность ихъ относится фантазій народной ко временамъ давно минувшимъ. Въ настоящее время невозможно утверждать, чтобы наследственность играла значительную роль въ развитіи великанства, такъ какъ извѣстны примѣры выхода великановъ изъ семействъ, не отличавшихся вовсе высокимъ ростомъ. Такое же незначительное участие принимаетъ наследственность и въ развитіи другой формы гигантизма, а именно, частнаго гигантскаго роста, или акромегалии (*акрос* — крайній, *мѣгас* — большой), выражающейся чрезмѣрнымъ увеличеніемъ конечныхъ частей верхнихъ и нижнихъ конечностей, являющимся результатомъ болѣзненнаго состоянія: еще въ юношескомъ возрастѣ наблюдается при этомъ рѣзкое увеличеніе (гипертрофія) рукъ, ногъ и пальцевъ, утолщающихся коббовидно, послѣ чего начинаютъ подобнымъ же образомъ измѣняться и губы, носъ, уши, нижняя челюсть и языкъ. Указанныя части достигаютъ до гигантскихъ сравнительно съ остальнымъ тѣломъ размѣровъ и представляютъ поэтому картину частнаго гигантизма. У больныхъ наблюдается ослабленіе психики, зрѣнія, головная боль и мышечная усталость. Судя по анатомическимъ измѣненіямъ, находимымъ въ трупахъ людей, страдающихъ этой болѣзью, а именно: увеличенію размѣровъ мозгового придатка (*hypophysis cerebri*), грудной железы и мѣстному утолщенію симпатическихъ нервовъ и узловъ, Мари (Marie) и Суза-Лейте (*Souza-Leite*) полагаютъ, что частный гигантизмъ является послѣдствіемъ мѣстныхъ питательныхъ (трофическихъ) разстройствъ, обусловленныхъ нарушенной функцией мозгового придатка. Изъ физиологіи извѣстно, что нервные центры регулируютъ какъ съ количественной, такъ и качественной стороны ходъ питательныхъ процессовъ въ тканяхъ и слѣдовательно при нарушении правльнаго строенія центровъ (въ данномъ слу-

чаѣ мозгового придатка) регуляторныя вліянія ихъ должны измѣняться въ ту или другую сторону; при акромегалии мы видимъ, что умѣряющія вліянія опредѣленныхъ центровъ слабнуть и получается чрезмѣрное развитіе опредѣленныхъ частей тѣла на счетъ ненормально усиленныхъ процессовъ питанія. Послѣ всего этого невольно рождается вопросъ, не является ли и общій гигантизмъ тѣла, присущій великанамъ, послѣдствіемъ измѣненныхъ питательныхъ вліяній (трофическихъ) нервной системы на ткани, при чемъ результатъ обусловливался бы ослабленіемъ умѣряющаго вліянія нервной системы на питательные процессы въ тканяхъ, а слѣдовательно и на ростъ ихъ.

Литературныя указанія о великанахъ и частномъ гигантизмѣ: Langer, «Denkschriften der Wiener Akademie» (т. 31, 1869); «Ueber den Wachsthum d. mensch. Skelets mit Bezug auf den Riesen» («Wiener Akademie», 1872); «Friedreich-Virchow's Arch.», т. 43; Klebs und Eritsche, «Zur Pathologie d. Riesenwachses» (Лейпцигъ, 1884); P. Marie, «De l'acromégalie» («Bulletins méd.», 1889); R. Virchow, «Ein Fall und ein Skelot von Akromégalie» («Berlin. Klin. Wochenschrift», 1889, № 5); Souza-Leite, «De l'acromégalie» (Парижъ, 1890).

И. Тугариновъ.

Великаны, бѣлорусскіе волоты, малорусскіе велетни, въ славянскомъ переводѣ хроники Георгія Амартола — полоники, полоницы, современные исполины, часто являются героями сказокъ у всѣхъ индоевропейскихъ народовъ. Преданія, касающіяся ихъ, можно раздѣлить на три части: о ихъ происхожденіи, о ихъ дѣятельности и о ихъ гибели. Съ первыми и послѣдними связаны русскія преданія о Снѣгуркѣ и сербскія о Троянѣ, хотя и Снѣгурка, и Троянъ съ теченіемъ времени потеряли свой исполинскій обликъ. Дѣятельность исполиновъ въ славянскихъ земляхъ была тѣсно связана съ дѣятельностью нечистыхъ духовъ, и въ большинствѣ случаевъ чортъ занялъ мѣсто великана. На Руси, гдѣ нѣтъ громадныхъ горъ, исполинскихъ построекъ, сравнительно немного сохранилось преданій о подвигахъ великановъ, хотя, тѣмъ не менѣе, въ различныхъ мѣстностяхъ, гдѣ находятъ большіе камни, древнія городища и т. п., появленіе этихъ предметовъ въ данномъ мѣстѣ приписывается великану или дѣволу. Извѣстнѣйшій изъ великановъ въ русской народной поэзіи—Святоторъ, о которомъ см. Богатыри, Былины; въ роли великана выступаетъ и Илья Муромецъ, когда онъ, напр., измѣняетъ теченіе рѣки Оки. Всѣ подобнаго рода произведенія народнаго творчества являются олицетвореніемъ различныхъ силъ природы: вѣтровъ, теченія водъ въ рѣкахъ и т. п. Поэтому они могутъ представляться въ видѣ существъ враждебныхъ человѣку и покровительствующимъ ему богамъ, или же, напротивъ, въ роли спутниковъ божества и благодѣтелей людей. Существами перваго типа являются греческіе титаны, изображающіе собою дикія, разрушительныя силы природы; въ русской словесности имъ соответствуютъ Тугарины Змѣвичъ, Жидовичъ и др. Находимыя въ землѣ кости допотопныхъ живот-

* Такого именно роста китайецъ Чапъ-Ю-Сингъ, послѣдній изъскользавъ отъ гонимыхъ и Нестербурга; възрѣ его былъ около 9 пук. Въ «Scientific American», Supplement, Т. XIII, 1887 г., даны свѣдѣнія объ австрійскомъ великанѣ Францѣ Винкельмелерѣ, ростомъ 8 $\frac{1}{2}$ футовъ, который началъ быстро расти съ 14-лѣтняго возраста. Его родители и прочія изъ дѣти были обыкновеннаго роста.

ных народъ часто считаетъ костью перво-бытныхъ людей и вслѣдствіе этого въ разныхъ славянскихъ земляхъ возникли преданія, что когда-то люди были великанами, но съ теченіемъ времени ихъ ростъ уменьшился и дальше будетъ уменьшаться, пока всё не станутъ крошечными карликами, величиною съ муравьевъ; когда это совершится, тогда наступитъ конецъ свѣта. Ср. Вертогоръ, Вертодубъ.

И. Л.

Великая—рѣка Витебской и Псковской губ., впадающая въ Псковское озеро. Беретъ начало на границѣ Великолукскаго и Опочскаго уѣзда въ группѣ Вязовскихъ возвышенностей, изъ озера М.-Вязъ. Стекая съ возвышенностей, В. проходитъ много озеръ; такъ, къ ея рѣчной области принадлежатъ оз. Б.-Вязъ, Холны, Верхнее и др. Первоначальное направленіе р. В. ЮЗ.; но въ Себежскомъ уѣздѣ она круто поворачиваетъ къ СЗ. и потомъ къ С., пересѣкаетъ уѣзды Опочскій, Островскій и Псковскій и послѣ 315 в. теченія впадаетъ въ Псковское озеро (по Витебской губ. протекаетъ всего 58 в.). Берега рѣки въ верхней части теченія высоки и круты; теченіе мѣстами весьма быстро; въ Витебской губ. рѣка течетъ еще черезъ волнистую мѣстность и берега ея мѣстами возвышены (преимущественно лѣвыя), мѣстами круты. Отъ границы Опочскаго у. р. В. течетъ по равнинѣ; возвышенности подходить къ ней только въ 5 в. выше Острова (гора св. Фомы въ 140 ф.) и около Пскова. Обрывы береговъ преимущественно глинистые и песчаные, но нерѣдко показывается и известнякъ. Дно рѣки хрящаво-глинистое, мѣстами каменистое. Мѣстами поднимающійся со дна известнякъ (плитнякъ) представляетъ пороги, препятствующіе судоходству, какъ, напр.: 1) выше Острова, 2) ниже Острова (весьма опасный), 3) у пог. Колбжацкаго (Псковской г.), 4) у с. Туковика, 5) у пог. Выбутскаго; послѣдніе пороги самые опасные и простираются на 3 вер. Ширина р. у Опочки 55 саж., у Пскова 95 саж. Глубина рѣки у Пскова отъ 25 до 35 ф., а у Опочки и Острова отъ 1½ до 7 ф. Разливы В. весьма значительны; броды—рѣдки. Островъ на В. мало; только одинъ близъ Погоста Веретье имѣетъ 4 в. въ дл. и обитаемъ. У Выбутскаго пог. (Псков. у.) есть скалистый остр., состоящій изъ скалъ известняка. Наконецъ, въ устьяхъ р. Великой есть дельта, состоящая изъ 50 острововъ. Между ними проходятъ многочисленные рукава рѣки, изъ коихъ главный называется Ворона. В. судоходна только отъ Пскова на 20 в. до устья. Пароходство существуетъ по р. В., Псковскому озеру и р. Эмбаку, между Псковомъ и Дерптомъ. По р. В. снизу на пристань Псковъ въ 1889 г. привезено 12 тысячъ пудовъ разныхъ товаровъ. Изъ нихъ 5 т. п. соли, 1000 пуд. хлѣба, 4 т. пуд. каменнаго угля. Отправлено изъ Пскова внизъ по р. В. 321000 пудовъ товару и изъ нихъ 308000 п. хлѣба. Всѣхъ судовъ съ грузомъ прошло по рѣкѣ болѣе 120. В. замерзаетъ ср. ч. 20 ноября, вскрывается къ 14 апрѣля нов. ст. Притоки ея: прав.—Алюля, Черница, Кудка, Вересовка, Уютъ, Шестъ, Соротъ, Пѣнная, Щепецъ, Многа и др.; лѣвыя:—Исса, Сняная, Утроя, Хухва, Вада и т. д. Ср. Stuckenberg,

«Hudr.» I: Рыкачевъ, «Вскрытіе и замерзаніе рѣкъ»; И. Васильевъ, «Опытъ Стат.-Геогр. словаря Псковскаго уѣзда». А. С.

Великая—названіе двухъ рѣвъ, Вологодской и Вятской губ.: 1) правый притокъ рѣки Вятки, беретъ начало въ Усть-сысольскомъ уѣздѣ Вологодской губ., пересѣкаетъ весь Орловскій уѣздъ и на гр. Слободскаго впадаетъ въ Вятку. Длина теченія 180 в.—2) притокъ Лежи, системы Сухоны, теч. по Грязовецкому уѣзду Вологодской губ. 70 в.; весной значительный сплавъ лѣса.

Великая-Буромка—мѣстечко Полтавской г., Золотоношскаго у., 648 дв., 2754 жит.; православная церковь, школа, 28 вѣтряныхъ мельницъ; четыре армарки. Въ прежнее время называлась Буромля и входила въ составъ Вишневецкыя. По инвентарю 1641 г. значится 158 господарей (хозяевъ). Въ 1666 г. черкасскіе и чигиринскіе казаки съ помощію татаръ и поляковъ ограбили окрестности Буромки.

В. В.

Великая Бухарія—такъ называлось у насъ въ прошломъ столѣтіи Бухарское ханство и даже весь западный Туркестанъ. Названіе же Малой Бухаріи относилось къ восточному, или иначе, китайскому Туркестану.

И. В.

Великая Греція (по-греч. ἡ μεγάλη Ἑλλάς, по лат. Graecia Magna или Major)—обозначеніе Южной Италіи, поскольку она была населена греческими колонистами, возникшее, вѣроятно, въ Италіи во время наибольшаго процвѣтанія греческихъ колоній. Понятіе, соотвѣтствующее этому названію (впервые встречающемуся у Полибія и такъ наз. Скимна-Хиосскаго), довольно измѣчиво и неопредѣленно. Преимущественно подъ нимъ подразумѣвались греч. колоніи при Тарентскомъ заливѣ и къ Ю. и ЮЗ. отъ него, т. е. Тарентъ, Метапонтъ, Герракия (на Сирисѣ), Сибарисъ, Кротонъ, Кавлонія, Локры и Регионъ. Иногда сюда причислялись и города западнаго берега Италіи, какъ Неаполь, Кимы (Кумы), Посидонія (Пестумъ) и др., и вообще всѣ греческія поселенія Южной Италіи; нѣкоторые авторы распространяли это названіе даже на греческія колоніи въ Сициліи. Древнѣйшая изъ колоній В. Греціи—Кимы, основанныя около 725 г. до Р. Хр. Основателями колоніи были отчасти дорійцы изъ Спарты (Тарентъ), Коринея (Сиракузы) и Мегары (Сицил. М.), отчасти іонійцы изъ Эвбеи (Кимы, Неаполь, Дикархія, Регионъ, Наксъ на о-вѣ Сициліи и т. д.), отчасти пелопонезскіе ахеицы (Кротонъ, Сибарисъ, Метапонтъ и др.), отчасти озолевскіе локрийцы (локры). Многія колоніи, въ свою очередь, основали новыя поселенія; такъ, напримѣръ, Посидонія основана Сибарисомъ, Герракия—Тарентомъ, Кавлонія—Пандосіа и Терина—Кротономъ. Нѣкоторые изъ этихъ городовъ рано достигли большого могущества и значительнаго богатства, которое въ нѣкоторыхъ вызвало страшную роскошь и расточительность (Сибарисъ, Тарентъ). Искусство здѣсь достигло высокаго развитія, какъ доказываютъ развалины храмовъ Посидоніи и Метапонта, а также Сиракузъ, Селлинунта и другихъ городовъ Сициліи. Италіотскія монеты отличаются изяществомъ.

Въ наукахъ колѣни Большой роли не играли. Нижней Италіи, однако, принадлежить одно изъ замѣчательнѣйшихъ явленій греческой культуры—философско-политическій союзъ пифагорейцевъ. Если оставить въ сторонѣ Сицилію, мы можемъ сказать, что сила италіотовъ быстро пала послѣ варварскаго разрушенія Сибариса (511 до Р. Хр.) Кротономъ. Съ того времени италійскія племена сабелловъ во многихъ мѣстахъ одержали верхъ надъ эллинизмомъ. Со времени покоренія Нижней Италіи римлянами (270 до Р. Хр.) все болѣе и болѣе стала распространяться здѣсь римскій элементъ, рядомъ съ нимъ сохранились и греческій языкъ и греческіе обычаи до временъ Римской имперіи, а въ Неаполѣ—даже до Юстиніана I. Византское владычество (до XI стол.) дадо греческому элементу въ Англіи и Калабріи новыя силы, и только арабы и норманны успѣли его устранить.

Великая грѣшница служитъ героиней одного очень интереснаго раскольничьяго духовнаго стиха «про душу великой грѣшницы», записаннаго въ сборникахъ Якушкина, Вареницова и Кирѣевскихъ въ нѣсколькихъ редакціяхъ. Стихъ этотъ имѣетъ большое значеніе уже потому, что въ немъ излагается взглядъ народа на все то, что въ его глазахъ считается грѣхомъ; грѣхи идутъ въ слѣдующемъ порядкѣ: отнятіе молока у коровъ, выграбленіе изъ утробы младенца, поселеніе раздора между мужемъ и женой, дождь, нарушеніе постовъ и другіе религиозныхъ обязанностей, кража чужой земли и покосовъ, всякаго рода чародѣйство, посѣщеніе игръ и плясокъ и, наконецъ, пьянство. Въ стихѣ есть нѣкоторыя мѣста, заимствованныя изъ литературныхъ источниковъ, напр., строки о прощаніи души съ тѣломъ заимствованы изъ греческаго апокрифа «Слово о мытарствахъ»; эпическое введеніе въ стихъ, вѣроятно, позднѣйшаго происхожденія. Этому стиху соответствуетъ другой, въ которомъ уладою молодецъ кается сырой землѣ въ своихъ преступленіяхъ: брани родителей, предубѣдлнн, братоубійствѣ и святотатствѣ. Другіе стихи о В. Г. не говорятъ о ея грѣхахъ, но только страшными красками рисуютъ воздаяніе за нихъ.

И. Л.

Великая Губа—Олонецкой губерніи Петрозаводскаго уѣзда, одинъ изъ сѣверо-западныхъ заливовъ Онежскаго озера, врывающійся въ Заонежскій полуостровъ. Длина 25 верстъ. Ширина отъ 2 до 10 верстъ. Самый мелководный изъ заливовъ Онежскаго озера. Въ Великой Губѣ къ СЗ. отъ обширнаго Климецкаго острова есть пять острововъ. Самый большой изъ нихъ—Кижскій.

А. В.

Великая Загоронна—сел. Черниговской губерніи, Борзенскаго уѣзда, при рѣкѣ Кудинѣ, дворовъ 610, жителей 3076, школа, 3 лавки.

Великая каменная стѣна (Ван-личанг-чингъ)—грандіозное по замыслу сооруженіе, возведенное по повелѣнію императора Цинской династіи Ши гуанг-ти (Ши-куанъ), въ 214 г. до Р. Хр., съ цѣлью оградить провинціи внутренняго Китая отъ вторженія въ его предѣлы монгольскихъ ордъ. При этомъ императоръ она была выстроена лишь до по-

ворота р. Хуанъ-хэ на Ю. (т. е. оканчивалась у Линь-гхао, нынѣшняго Лань-Чжоу-фу) и только въ послѣдствіи была продолжена на З. и охватила всю провинцію Гань-су (Хэ-си). По словамъ китайскихъ историковъ, Ши-гуанг-ти совершилъ эту великую постройку въ пять лѣтъ; на работу наряжался шестой человекъ изъ всего народонаселенія Китайскаго государства. Она основана на дикихъ камняхъ и составлена была изъ двухъ то каменныхъ, то кирпичныхъ стѣнъ; промежутки ихъ набиты землею и булыжникомъ. Высота ея доходила до 24, а толщина до 18 футовъ. Черезъ каждые сто шаговъ поставлены башни. Кто-то вычислитъ, что матеріалы, употребленные на постройку до 2 миллионъ домовъ, полагая каждый въ 2000 куб. фут., едва составятъ массу, пошедшую въ корпусъ стѣны. Длина ея—10000 ли, т. е. немного болѣе 4000 верстъ; но не вездѣ на этомъ протяженіи она сохраняетъ характеръ двойной зубчатой стѣны, какой имѣетъ, напримѣръ, у Пекина. Вдоль Ордоса, у Алашана и въ провинціи Гань-су это не болѣе какъ глинобитный валъ и невысокая каменная ограда или даже только безформенныя груды камней. Китайское правительство давно уже ее не поддерживаетъ.

Гр. Грумъ-Гржимайло.

Великая княжна—титулъ, сопряженный съ титуломъ императорскаго высочества, въ силу учрежденія о Императорской фамиліи 2 іюля 1886 года (Сводъ Законовъ, т. I, ч. I, по продолженію 1886 г.) принадлежитъ дочерямъ, сестрамъ и, въ мужскомъ поколѣніи, внукамъ императоровъ; до того, по учрежденію 1797 года, онъ принадлежалъ еще и правнучкамъ и праправнучкамъ императора. Помимо общихъ правъ и обязанностей членовъ Императорской фамиліи (см. Императорскій Россійскій домъ), велик. княжнамъ присвоены слѣдующія особія права и преимущества: 1) имъ предоставленъ указанный титулъ; 2) знаки ордена Св. великомученицы Екатерины онѣ получаютъ при крещеніи; 3) при проѣздѣ черезъ крѣпости или во время присутствія во флотѣ имъ отдаются почести по уставамъ воинскимъ и морскимъ, если будетъ на то собственное ихъ изволеніе; 4) имъ предоставлены особые гербы, большой и малый, съ различіями, опредѣленными въ описаніи гербовъ великихъ князей-дочерей и внукъ императора. Великимъ княжнамъ полагается до замужества денежное содержаніе, а при замужествѣ—единовременное приданое награжденіе. Размѣры и источники того и другаго опредѣляются слѣдующими правилами. На содержаніе великой княжны-дочери императора, до совершеннолѣтія или до вступленія ея въ бракъ, опредѣляется для каждой въ годъ 38000 руб., которые отпускаются изъ суммъ государственнаго казначейства. Дочери императора съ совершеннолѣтія до замужества получаютъ ежегодно изъ суммъ удѣльнаго вѣдомства по 50000 руб. Изъ того же источника отпускается великимъ княжнамъ - внукамъ императора до совершеннолѣтія или до вступленія въ бракъ по 15000 руб. въ годъ, а съ совершеннолѣтія до замужества—по 50000 руб. въ годъ. Приданого награжденія всѣ великія

княжны получают из сумм государственнаго казначейства по миллиону рублей, но недвижимаго имѣнія онѣ отъ государства никакого получать не могутъ. Выдачей приданнаго награжденія прѣсѣкается всякое дальнѣйшее ихъ требованіе какъ отъ государства, такъ и отъ департамента удѣловъ. По выходѣ замужъ, великія княжны сохраняютъ принадлежащія имъ по праву рожденія мѣста въ собраніяхъ и во всякихъ сему подобныхъ случаяхъ, а свой гербъ російскій присоединяютъ къ гербу своихъ супруговъ. Чужестранные принцы, вступившіе въ бракъ съ В. княжной, имѣютъ мѣсто по собственнымъ своимъ степенямъ. Дѣти великихъ княженъ, отъ брака ихъ съ чужестранными принцами, счета въ родствѣ съ императоромъ для полученія титула, пенсіи и приданнаго вести не должны, а пользуются всѣмъ онимъ, по праву отцу ихъ принадлежащему. О рожденіи, бракѣ и кончинѣ великихъ княженъ возвѣщается во всенародное извѣстіе манифестами. О совершеннотѣти, брачныхъ договорахъ и проч.—см. Императорскій Російскій домъ.

Великая княгиня — титулъ, присвоенный супругѣ великаго князя при условіи, если бракъ ея послѣдовалъ съ соизволенія императора, и она сама принадлежитъ къ владѣтельному дому. Великимъ княгинямъ производится изъ суммъ удѣльнаго вѣдомства отдѣльное отъ ихъ мужей содержаніе, а именно супругамъ сыновей Императора отпускается по 40000 рублей, а супругамъ внуковъ Императора — по 20000 рублей въ годъ. Кромѣ того, при вступленіи въ бракъ сыновей и внуковъ Императора супругамъ ихъ предоставляется въ даръ, одновременно, тоже изъ удѣльныхъ суммъ, по два капитала: одинъ—въ 100000 руб. отъ имени Государя Императора, а другой—въ 50000 р. отъ великаго князя-супруга. Ежегодное содержаніе великихъ княгинь во вдовствѣ обращается имъ въ пенсію; но въ полномъ размѣрѣ пенсія эта имъ производится только во время пребыванія ихъ въ Россіи; по выѣздѣ же изъ Россіи онѣ получаютъ ежегодно одну третью часть ея и совершенно лишаются пенсіи въ случаѣ вступленія въ другой бракъ. Въ имѣніи своихъ супруговъ вдовствующія великія княгини наслѣдуютъ указную часть на основаніи общихъ законовъ.

Великая ночь—см. Великъ день.

Великая - Павловка — село Полтавской губ., Зѣньковского у., въ 7 вер. отъ уѣднаго города; дворовъ 771, жителей 3850, 2 церкви, сельское училище, 4 лавки, базары 2 раза въ недѣлю, 2 ярмарки въ году. Множество фруктовыхъ садовъ, въ которыхъ разводятся, главнымъ образомъ, сливы, преимущественно венгерки или угорки, сбываемыя въ сущеномъ видѣ. Кустарное производство деревянныхъ курительныхъ трубокъ въ мѣдной оправѣ. Эти трубки извѣстны въ торговлѣ подъ именемъ «Зѣньковскъ» (Зѣньковокъ) и расходятся далеко за предѣлы губерніи. Въ послѣдніе годы промыселъ въ упадкѣ. Съ распространеніемъ продажи табаку-махорки въ обработанномъ фабричнымъ способомъ видѣ, простой народъ замѣняетъ деревянную трубку «цыгаркой», т. е.

парисосой изъ газетной или писчей бумаги, а прежде деревянскіе щеголи и городская прислуга въ южныхъ городахъ обыкновенно щеголяли «зѣньковками». Богѣ нарядныя трубки съ мѣдными украшениями и цѣпочками продавались по 1 руб. и дороже, а теперь спросъ на подобныя трубки поддерживается лишь записными любителями или немногими коллекторами, и въ продажѣ обращаются одни болѣе дешевыя издѣлія. В. В.

Великая Польша—название сѣверо-западной части бывшей польской Рѣчи Посполитой, впервые встрѣчающееся въ источникахъ подъ 1242 г., какъ имя древнѣйшей Польши, т. е. той области ея, изъ которой первоначально пошло созданіе Польскаго государства. Впослѣдствіи подъ этимъ именемъ понималась одна изъ трехъ провинцій Рѣчи Посполитой, составлявшаяся до 1772 г. изъ слѣдующихъ воеводствъ: 1) Познанскаго, съ землею Веховской, 2) Калишскаго, 3) Сѣрадзскаго, съ землею Велювской, 4) Ленчицкаго, 5) Брестъ-Куявскаго, 6) Иновроцлавскаго, съ землей Добрижинской, 7) Плоцкаго, 8) Равскаго, 9) Мазовецкаго, 10) Хелминскаго, съ землей Михайловской, 11) Мальборгскаго, 12) Поморскаго и 13) епископскаго княжества Варміи. Изъ нихъ воеводства Познанское и Калишское назывались собственно Великою Польшею въ тѣсномъ смыслѣ, Брестъ-Куявское и Иновроцлавское назывались Куявией, Мазовецкое и Равское—Мазовіей, Хелминское же, Мальборгское и Поморское съ Варміей составляли польскую или королевскую Пруссію. Все это—названія нѣкогда самостоятельныхъ областей или удѣловъ, постепенно соединившихся съ основными государствомъ, потому ли, что въ нихъ вымерла княжеская линія Пястовъ, или потому, что они были принуждены къ такому соединенію силою оружія. В. М.

Великая пятница или Великій пяткъ—такъ наз. въ Православной церкви пятница Страстной недѣли, въ которую на утрени читаютъ «Двѣнадцатъ Евангелій» («Страсти Господни»). Если въ этотъ день не приходится праздникъ Благовѣщенія, то литургия не бываетъ, а поются только Часы, читаются прочества и мѣста изъ апостольскихъ посланій и повторяется исторія «Страстей Господнихъ». На вечера вспоминается погребеніе Спасителя: выносъ плащеницы.

Великая Седьмица или Страстная недѣля (въ народѣ «Страшная») — послѣдняя недѣля Великаго поста, предшествующая Пасхѣ и посвященная воспоминаніямъ о страданіяхъ Спасителя. Торжественное богослуженіе этой недѣли установлено въ древнія времена и расположено по евангельской исторіи земной жизни Иисуса Христа, начиная съ входа въ Иерусалимъ. Каждый изъ дней этой недѣли называется великимъ.

Великая соль—древній городъ Московскаго княжества, близъ Юрьева, существовавшій въ XV в.

Великая среда—среда Великой Седьмицы. Въ этотъ день Церковь воспоминаетъ пребываніе Спасителя въ Виваніи, въ домѣ Симона Прокаженнаго (Мате. XXVI, 6—16; Иоан. XII, 3).

Великая суббота — последний день Великого поста. На утрени продолжается поклонение плащаницѣ, лигурия—Василия Великаго, съ вечернею; начало ночи проводится въ чтеніи Дѣяній апостольскихъ и, наконецъ, непосредственно передъ пасхальною утренею, совершается полунощница.

Великая хартия вольностей (*Magna Charta libertatum, Great Charter of liberties*).—Хартиями (отъ *charta*—листъ папируса) называются въ англійской исторіи тѣ королевскія грамоты, которыми даруютъ или подтверждаютъ различныя льготы всему народу или отдѣльнымъ общинамъ. Первую хартию вольностей издалъ Генрихъ I въ 1100 г., по случаю своей коронаціи; король утвердилъ ею свободу церкви, т. е. отказался отъ продажи духовныхъ должностей и отъ доходовъ съ вакантныхъ кафедръ, а главное, уничтожилъ тѣ злоупотребленія феодальными правами, которыя были въ обычаѣ у его предшественниковъ. Вильгельма Завоевателя и Вильгельма II Рыжаго, при переходѣ леновъ по наслѣдству, при выдачѣ замужъ наслѣдницъ и вдовъ умершихъ бароновъ. Бароны, въ свою очередь, должны были отказаться отъ тѣхъ же злоупотребленій феодальными правами по отношенію къ ихъ собственнымъ вассаламъ. Особая хартия, данная Генрихомъ I городу Лондону, предоставила горожанамъ на откупъ графство Миддлсексъ, съ правомъ избирать изъ своей среды шерифа и юстиціарія, для разбора тяжб. Короли Стефанъ и Генрихъ II своими хартиями подтверждали вассаламъ вольности, данныя Генрихомъ I. Но краеугольнымъ камнемъ англ. свободы сдѣлалась Великая хартия вольностей, исторгнутая баронами у короля Іоанна Безземельнаго въ семнадцатый годъ его царствованія. Поводомъ послужила неудачная война съ Франціей. Вслѣдствіе отказа короля уничтожить злоупотребленія и утвердить вольности, сѣверные бароны взились за оружіе и двинулись къ Лондону, гдѣ ихъ сочувственно встрѣтили горожане. Здѣсь, на Руннимедскомъ лугу, 15 июня 1215 года король долженъ былъ принять требованія бароновъ, изложенныя въ 49 статьяхъ. Эти статьи бароновъ (*capitula quae Barones petunt, Articles of the Barons*) легли въ основаніе Великой хартии вольностей, выработанной въ 63 статьяхъ. Великая хартия обезпечивала вольности не только баронамъ, но и вообще всѣмъ свободнымъ людямъ. Первая статья утверждала за Церковью свободу выборовъ на духовныя должности. Рядъ статей отменялъ злоупотребленія феодальными правами: установленъ точный размѣръ релъфа, т. е. побора въ пользу короля при переходѣ лена по наслѣдству; хищничество опекуновъ въ имѣніяхъ малолѣтнихъ запрещено; выдвигать наслѣдницъ дозволено только за людей равныхъ имъ по сословію; вдовъ нельзя принуждать къ замужеству. Соблюденіе всѣхъ этихъ вольностей, данныхъ королемъ его ленникамъ, сдѣлано (ст. 60) обязательнымъ для всѣхъ свѣтскихъ и духовныхъ феодаловъ въ отношеніи къ ихъ людямъ. Крайне важна статья 12-я, положившая основаніе правамъ англійскаго парламента. Здѣсь определены три случая, когда король могъ требо-

вать съ ленника денежной субсидіи (*auxilium, aid*): на выкупъ въ случаѣ своего плѣна, при женитбѣ старшаго сына и выдачѣ замужъ старшей дочери. Ксякая другая субсидія, или «денеги со щита» (*scutagium, scutage*, т. е. денежный поборъ взаимнъ обязательной для ленника военной службы), могла быть установлена только общимъ собраніемъ ленниковъ всего королевства (*per commune consilium regni*). По статьѣ 14 на это общее собраніе королевства архієпископы, епископы, аббаты, графы и крупныя бароны (*majores barones*) приглашались каждый именнымъ призывомъ, а всѣ другіе ленники короля—общимъ призывомъ, по графствамъ и сотнямъ, черезъ шерифовъ и балъи; это различіе въ призывахъ повело въ слѣдствіи, при Эдуардѣ III, къ отдѣленію нижней палаты отъ верхней. Статья 39 положила основаніе свободѣ личности; ни одинъ свободный человѣкъ не могъ быть арестованъ, заключенъ въ тюрьму, лишенъ собственности или покровительства законовъ, изгнанъ или подвергнутъ другой карѣ иначе, какъ по суду равныхъ ему и по закону страны. Статья 16 утвердила объѣзды королевскихъ судей по графствамъ: четыре раза въ годъ два юстиціарія должны были объѣзжать графства и съ 4 рыцарями, избранными собраніемъ графства, разбирать гражданскія дѣла по вопросамъ владѣнія. По ст. 17 тяжбы по частнымъ искамъ должны разбираться въ какомъ-нибудь опредѣленномъ мѣстѣ, независимо отъ передвиженія королевскаго суда; съ Генриха III эти тяжбы разбирались въ Вестминстерѣ, а ко времени Эдуарда I для нихъ выработалась особая палата—*Court of Common Pleas*. Статья 20 ограничила размѣръ административныхъ штрафовъ (*amerciaments*), налагавшихся, взаимнъ полной конфискаціи собственности (*misericordia regis*), за нарушеніе обязанностей по отношенію къ королю (*overseignnessa regis*). Собственность свободного человѣка въ размѣрѣ, необходимомъ для сохраненія социальнаго положенія (*contementum*), товаръ купца и сельскохозяйственный инвентарь виллана были сдѣланы неприкосновенными при взысканіи этихъ штрафовъ. Самые приговоры должны были произноситься не административнымъ порядкомъ, а сосѣдями, подъ прислоюй; графы и бароны штрафуются равными имъ. Остальныя статьи хартии утверждали привилегіи города Лондона, уничтожали злоупотребленія шерифовъ и балъи, вводили единство мѣръ, свободу въѣзда и выѣзда изъ Англій въ мирное время, уничтожали неприкосновенность тѣсовъ, ставшихъ заповѣдными при короляхъ Ричардѣ и Іоаннѣ. Наконецъ, важная 61 статья обезпечивала соблюденіе самой Великой хартии: всѣ бароны избирали изъ своей среды 25 лицъ для надзора за соблюденіемъ вольностей. Если король нарушитъ хартию и не исправитъ нарушеніе, по требованію 4 изъ этихъ бароновъ, въ 40-дневный срокъ,— всѣ 25 бароновъ могутъ прибѣгнуть къ насилію противъ короля, т. е. отнимать у него зѣмки и земли, щадя только его личность и семью. Каждый можетъ принести присягу повинновенія этимъ 25 баронамъ и заодно съ ними тѣснить короля, пока тотъ не загладитъ свою ошибку. Въ малолѣтство Генриха III сказалась реакція

противъ Великой харти: регентъ Вильямъ Маршалъ, графъ Пемброкъ, издалъ ее вновь, въ 1216 году, съ важными измѣненіями: опущены были статьи 12 и 14 о правахъ ленниковъ собираться и утверждать налоги и статья 61, о правѣ сопротивляться нарушенію вольностей. Тѣ же пропуски сдѣланы и при новомъ изданіи харти, въ 1217 г.; кромѣ того, тогда введены двѣ статьи, легшія въ основу статутовъ Эдуарда I: «quia emptores» и «de viris religiosis». Первая ограничивала свободныхъ людей въ ихъ правѣ отчуждать свои земли, а вторая запрещала передачу ленныхъ земель Церкви. Въ томъ же 1217 г. издана была еще «Лѣсная хартия» (Charter of the Forest), уничтожившая ограниченія правъ собственниковъ надъ лѣсами. Во время смутъ въ царствованіе Генриха III понятіе «общаго совѣта королевства» значительно расширилось вслѣдствіе призыва въ парламентъ представителей отъ графствъ, городовъ и бурговъ. Въ царствованіе Эдуарда I вольности англійскаго народа опять доходятъ до уровня Великой харти. Во время похода короля во Фландрію бароны согласились дать субсидію только подъ условіемъ утвержденія харти и новыхъ добавочныхъ статей; утвержденіе это было дано королемъ въ Гентѣ въ 1297 году. Новая статья въ латинскомъ спискѣ извѣстна, какъ статута «De Tallagio non concedendo». Эти статьи возстановляли запрещеніе собирать сборы безъ разрѣшенія парламента: никакія субсидіи и никакой поземельный налогъ (tallagium, talliage) не могъ отнынѣ собираться безъ общаго согласія духовенства, графовъ, бароновъ, рыцарей, горожанъ и другихъ свободныхъ людей королевства. Съ паденіемъ средневѣковаго соціального строя часть статей Великой харти утратила свое значеніе: зато вольности политическаго и гражданскаго характера, данныя первоначально, только баронамъ или свободнымъ людямъ вообще, сдѣлались въ новой исторіи Англій достояніемъ всей націи. Такимъ образомъ этотъ договоръ о феодальныхъ отношеніяхъ послужилъ исходнымъ пунктомъ для ея государственнаго и гражданскаго права. Почти всѣ права, которыхъ постепенно добивался парламентъ, представляютъ собою подтвержденіе или дальнѣйшее развитіе началъ, впервые высказанныхъ Великой хартій. «Петиція о правахъ» (Petition of Right), поданная Карлу I парламентомъ въ 1628 г., все еще требовала права утверждать налоги, даннаго 12-й статьей Великой харти и статутомъ De Tallagio. Habeas Corpus Act 1679 г., ограничившій предварительное заключеніе безъ суда тремя днями, былъ только дальнѣйшимъ развитіемъ 39 статьи Великой харти. Тѣ же начала, при восшествіи на престолъ Вильгельма Оранскаго, легли въ основаніе «Вилла о правахъ» (Bill of Rights), на которомъ до сихъ поръ покоятся конституціонныя права Англій.

Лучшее изданіе харти Генриха I, Иоанна и Генриха III дано въ «Statutes of the Realm» (Volume I, 1810). Здѣсь мы находимъ и facsimile Великой харти. Въ основаніе текста положенъ оригиналъ, хранящійся въ линкольнскомъ соборѣ (Lincolnia), которому официальная коммиссія издателей (Record Commission) отдала преимущество передъ двумя спи-

сками, принадлежащими Британскому музею. Статуты и харти Эдуарда I переизданы затѣмъ «The Statutes, Revised Edition» (Vol. I, Лондонъ, 1870). Изъ старыхъ изданій важно Blackstone, «The Great Charter» (Оксф., 1759). Для широкаго круга публики назначено изданіе Stubbs, «Select Charters» (Оксфордъ). Для исторіи и истолкованія Великой харти см. Gneist, «Englische Verfassungsgeschichte» (русскій переводъ подъ ред. С. А. Венгерова); Stubbs, «The Constitutional History of England» (Vol. I и II); Pauli, «Geschichte von England» (т. III). Русскій переводъ харти съ истолкованіемъ далъ Ясинскій: «Исторія Великой харти въ XIII ст.» (Кіевъ, 1886). *Е. Щенкинъ.*

Великая четырехдесятница или Великій постъ—время строгого воздержанія, приготовляющее христіанъ къ должной встрѣчѣ праздника Пасхи. Постъ установленъ въ воспоминаніе 40-дневнаго поста Иисуса Христа въ пустынѣ. В. четырехдесятница начинается съ понедѣльника, въ просторѣчій называемаго «чистымъ». Не считая Вербнаго воскресенія, во всей Великой четырехдесятницѣ остается 5 воскресныхъ дней, изъ которыхъ каждый посвященъ особому воспоминанію. Каждая изъ семи недѣль называется, по порядку наступленія: 1-ой, 2-ой и т. д. седмицей Великаго поста. Богослуженіе отличается тѣмъ, что, во все продолженіе В. четырехдесятницы, по понедѣльникамъ, вторникамъ и четвергамъ не бываетъ литургіи (если въ эти дни не случается праздника), а читаются и поются Часы. По средамъ и пятницамъ совершается литургія преждеосвященныхъ даровъ, въ воскресеніе—Василія Великаго, а по субботамъ—обычная, Иоанна Златоуста. Особенной службой отличаются: пятница первой недѣли (память Теодора Тирона и благоденствіе Колыва); четвергъ пятой недѣли—читается житіе Маріи Египетской и поютъ Великій канонъ (см. это сл.); суббота 5-ой недѣли, назыв. «акаѣстною»—въ похвалу Богородицы совершается «несбѣдальное пѣніе». Среда четвертой, Крестопоклонной недѣли называется «преположеніемъ» св. Четырехдесятницы (въ просторѣчій «средокрестье»). В. четырехдесятница установлена въ первыя вѣка христіанства. Въ католической церкви Четырехдесятница начинается со среды первой недѣли В. поста, называемаго пепельною (Aschermittwoch, Mercredi des Cendres), вслѣдствіе обычая посыпать пепломъ голову при богослуженіи, введеннаго папою Григоріемъ Великимъ.

Великданъ (Степанъ Петровичъ, умеръ въ 1879 г.) — русскій пчеловодъ. Втеченіе двадцати девяти лѣтъ, начиная съ 1851 года, завѣдывалъ практической школой пчеловодства, устроенной П. И. Проколовичемъ (1828) въ своемъ имѣніи, въ селѣ Пальчихахъ, Конотопскаго уѣзда Черниговской губерніи. Изъ школы этой, закрытой по смерти Великдана, втеченіе 51 года ея существованія выпущено 640 учениковъ, которые въ значительной степени содѣйствовали поддержанію у насъ пчеловодства. Заслуги В. были оценены правительствомъ, наградившимъ его въ 1878 г., при празднованіи пятидесятилѣтняго юбилея шко-

лы, орденомъ св. Владимира 4-й степени. Изъ печатныхъ трудовъ его, помѣщенныхъ въ журналѣ Императорскаго московскаго общества сельскаго хозяйства, можно упомянуть: «О втудочномъ ульѣ» (1846 г.), «О совершеннѣйшемъ ульѣ, называемомъ линейнымъ» (1849 г.), «Замѣтки о бортевомъ пчеловодствѣ» (1854 г.) и друг.

В. С.

Великіе бубны — с. Полтавской губ., Роменскаго уѣзда; дворовъ 228, жит. 1352; школа, трактиръ, 3 кузницы, 11 вѣтряныхъ мельницъ, 3 маслобойни; бывають въ году 3 ярмарки. Время основанія села неизвѣстно, но оно входило въ составъ имѣнія князей Глинскихъ, родоначальникъ которыхъ, татарскій князь Лекса, въ крещеніи Александръ, пришелъ служить къ Витовту въ концѣ XIV вѣка. Вспослѣдствіи имѣніе перешло къ князю Вишневецкимъ. Между нынѣшними с. Великими и Малыми Бубнами находился звѣринецъ, съ поселеніями для охотниковъ княжескихъ, которые во время охоты въ лѣсахъ били въ бубны (бубонили), выгоняя звѣрей при облавахъ.

В. В.

Великіе поклоны.—Такъ называются троекратныя поверженія всего тѣла на землю, сопровождаемыя крестнымъ знаменіемъ и чтеніемъ молитвы св. Ефрема Сирина, раздѣленной на три стиха. Затѣмъ слѣдуютъ 12 малыхъ поклоновъ и вновь В. поклоны. Начинаются со среды и пятницы Сырной недѣли и прекращаются въ среду Страстной недѣли. Въ субботніе, воскресные и дни большихъ праздниковъ В. поклоны не совершаются.

Великій визирь, или верховный (турец. везир-азам или садр-азамъ, т. е. величайшая грудь)—предсѣдатель совѣта визирей, намѣстникъ султана, хранитель его печати (см. Визирь).

Великій Врагъ—мордовское село (ул.), Нижегородской губ., Арзамаскаго у., въ 47 в. къ В. отъ Арзамаса, при р. Саргамѣ, притокѣ Пьяны. Число жителей ок. 3000 д. об. пола, большею частью мордвы.

Великій вторникъ — такъ назыв. вторникъ Великой седмицы, въ который во время богослуженія читаются послѣднія бесѣды Иисуса Христа съ учениками и его послѣднія притчи (Матв. XXV, 1—13).

Великій герцогъ—титულъ самостоятельныхъ государей, стоящихъ, по международному праву, между королями и герцогами; имъ присвоенъ титулъ: королевское высочество. Герцогъ Флоренціи, Козимо I де-Медичи, былъ первымъ правителемъ, которому въ 1569 г. былъ дарованъ этотъ титулъ папою Шемъ V; онъ долго не могъ добиться признанія его со стороны императора, и оно послѣдовало лишь тогда, когда сынъ и преемникъ Козимо, Францискъ, въ 1575 г. женился на сестрѣ императора Максимилиана II. Титулъ «королевское высочество» былъ присоединенъ къ титулу В. герцога въ 1699 г. и перешелъ отъ Флоренціи на Тоскану. Наполеонъ I создалъ новаго В.Г., когда даровалъ, въ 1806 г., Мюрату герцогство Бергское, послѣ чего и владѣтельные кн. Гессенъ Дармштатскій, Баденскій и Вюрцбургскій (прежде В. Г. Тосканскій), присоединяяс къ Рейнскому союзу, приняли тотъ же титулъ. Въ 1810 г. и

князь-примасъ фонъ Дальбергъ (раньше курфюрстъ майнцскій) былъ возведенъ Наполеономъ I въ В. Г. франкфуртскаго. Нынѣ, на основаніи постановленій Вѣнскаго конгресса, имѣють этотъ титулъ (кроме изгнанной изъ Тосканы вѣтви Габсбургско-Лотарингскаго дома) правители Гессена, Вадена, Саксенъ-Веймара, Мекленбургъ-Шверина, Мекленбургъ-Стрелица, Ольденбурга и Люксамбурга, а также, рядомъ съ другими титулами, король прусскій, какъ В. герцогъ нижнерейнскій и познанскій, и императоръ австрійскій, какъ великій герцогъ краковскій.

Великій городъ.—Такъ наши лѣтописи называютъ столицу волжскихъ бугарь—г. Булгары (см. это сл., IV, 897).

Великій господинъ—почетный титулъ, присвоенный въ православной Церкви патриархамъ, митрополитамъ, архиепископамъ и епископамъ.

Великій канонъ.—Такъ называется, вслѣдствіе своей обширности, канонъ Андрея Критскаго (жилъ въ половинѣ VII вѣка), состоящій изъ 250 стиховъ или тропарей и излагающій всю исторію Ветхаго и Новаго Заветовъ, съ правоучительными примѣненіями. В. к. поется по частямъ въ первые 4 дня первой недѣли Великаго поста на великомъ повечеріи и дѣликомъ—на утренѣ въ четвергъ пятой недѣли.

Великій князь.—Этотъ древнѣйшій титулъ русскихъ государей, какъ кажется, установленъ не вдругъ. У различныхъ славянскихъ племенъ глава племени носилъ разныя названія: жупана, князя и пр. У племенъ русскихъ славянъ также существовало для главы, начальника племени или рода, названіе князя. Новгородские славяне приглашаютъ къ себѣ Рюрика съ братьями княжить и владѣть ими; при Игорѣ и Ольгѣ у древлянъ видимъ туземныхъ князей, которые были тамъ, конечно, еще до призванія Рюрика. Но когда князья стали называться великими, для обозначенія особеннаго ихъ положенія, для отличія отъ другихъ князей,—положительно сказать нельзя. Первые князья въ лѣтописяхъ называются большею частью просто князьями. Рюрикъ нигдѣ не называется великимъ и только однажды названъ «старѣйшимъ», но и то, кажется, по отношенію къ братьямъ, по лѣтамъ (Лавр. по 2-му изд., 20). Олегъ, какъ и слѣдующіе за нимъ князья до Ярослава, также большею частью называются просто князьями, и только иногда великими: такъ, въ 912 году русскіе послы заключили миръ и рядъ съ греками «отъ Олга, великаго князя русскаго». Но въ тоже время великими князьями называются и намѣстники князя по городамъ: въ 907 г. Олегъ бралъ съ грековъ уклады, между прочимъ, и на разные города: «по тѣмъ же городамъ селяху велици князи» (ibid. 30). Лѣтописное названіе первыхъ князей великими слѣдуетъ, кажется, признать произвольнымъ: лѣтописцы могли назвать, напр., Олега великимъ, такъ сказать, заднимъ числомъ, по примѣру современныхъ имъ старѣйшихъ князей. Только въ послѣдствіи, когда родъ Рюрика размножился и когда каждый изъ членовъ этого рода долженъ былъ принять участіе въ пользо-

ваніи и управленіи Русской землей съ родовымъ титуломъ князя, по прямому происхожденію отъ Юрика, необходимость заставила чѣмъ-нибудь отличить старшаго князя отъ другихъ. Къ титулу «князь», съ образованіемъ удѣловъ, начинаютъ прибавлять отличительные эпитеты «старѣйшій» и «великій» (ibid. 41). Титулъ «великаго» не давалъ князю никакихъ дѣйствительныхъ правъ надъ прочими удѣльными князьями. Великій князь пользовался нѣкоторыми преимуществами, но исключительно почетными: для другихъ князей онъ былъ «въ отца мѣсто», но безъ отцовской власти; по общему дѣламу, касающемся всей земли, онъ могъ созывать князей на съѣзды, на которыхъ ему представлялось почетное первенство; въ походахъ противъ общаго непріятеля онъ также первенствовалъ. Но въ управленіи удѣлами другихъ князей онъ не вмѣшивался, вѣдая только свое Кіевское княжество, носившее, по князю, также титулъ великаго. Въ дѣла удѣловъ великій князь, и по личному праву старѣйшаго, и по требованію другихъ удѣльных князей, могъ вмѣшиваться только въ случаяхъ общаго правонарушенія, когда заинтересованы были всѣ князья. Между послѣдними соблюдались степени старшинства, съ которыми соединялось право на обладаніе тѣмъ или другимъ удѣломъ, а потомъ и самымъ великимъ княжествомъ, которое не было наследственнымъ въ одной семьѣ, а переходило отъ одного князя къ другому, по родовому старшинству, нарушеніе котораго, обыкновенно, сопровождалось кровавыми распрями. Преимущества соединенныя съ титуломъ великаго князя, были дѣйствительными только въ рукахъ лицъ «сильныхъ волей, энергичныхъ, каковыи Владимиръ Мономахъ, сынъ его Мстиславъ и друг. Великій князь имѣлъ право суда, какъ отецъ или третейскій судья, надъ младшими; это видно изъ словъ Ростислава Юрьевича, обращенныхъ къ великому князю Изяславу Мстиславичу: «а ты мене старѣй, ты меня съ нимъ и суди» (Пол. собр. р. лѣт. I, 41). Мало того: Мономахъ и сынъ его Мстиславъ изгоняли недобрыхъ ими князей. Единственно великій князь не могъ постановлять приговоры относительно другихъ князей; а если такіе случаи бывали, то другіе князья могли требовать отъ него отчета и даже уничтоженія состоявшагося приговора: «... аще ти вина, коя была нанъ, обличилъ бы и передъ нами, и упрѣвъ бы и створилъ ему; а нонѣ яви вину его, оже ему створилъ еси» (ibid. 111), говорили Мономахъ и Олегъ и Давидъ Святославичи вел. кн. Святополку-Михаилу и Давиду, ослѣпшимъ Василья теребовльскаго.

Съ теченіемъ времени, вслѣдствіе сильныхъ междоусобій за великокняжескій столъ и перехода Кіева отъ одного князя къ другому, часто не по праву старшинства, значеніе Кіевского княжества, какъ великаго, стало умаляться, и вмѣстѣ съ тѣмъ теряла почву мысль о неразрывномъ соединеніи великокняжескаго титула съ обладаніемъ Кіевскимъ княжествомъ. По смерти Юрія Долгорукаго, сынъ его Андрей принялъ великокняжескій титулъ. Кіевъ, когда Боголюбскій взялъ его приступомъ и посадилъ

въ немъ младшаго брата своего Глѣба, низведенъ былъ на степень простаго удѣла, каковымъ и остался бы, еслибы Андрей Боголюбскій, отвлеченный отъ юга дѣлами на сѣверо-востокъ, не упустилъ его изъ своихъ рукъ. Послѣдующіе кіевскіе князья, независимые отъ владимиро-суздальскаго князя, продолжали, уже только по традиціи, носить титулъ великаго, такъ что въ XII—XIII вв. было два великихъ князя на Руси: одинъ во Владимірѣ на, Клязьмѣ, другой — въ Кіевѣ. Такъ продолжалось до нашествія татаръ, когда Кіевъ потерялъ всякое значеніе, между тѣмъ какъ на сѣверѣ великокняжескій титулъ сохранился въ родѣ Юрія Долгорукаго. Титулъ этотъ зависѣлъ теперь отъ хана, который не сообразовался на съ какими правами по старшинству. Это обстоятельство, хотя сначала не совсѣмъ и не вдуру, разрушило прежнія, южныя представленія о правѣ старшинства на великокняжескій столъ и помогло утвердиться великокняжескому достоинству въ младшей московской линіи потомковъ Ярослава Всеволодовича, и притомъ въ нисходящей линіи, по праву первородства. Теперь великій князь, хотя и первый слуга хана, его намѣстникъ, пользовался среди другихъ князей не одними только почетными преимуществами, но и дѣйствительными: владея своимъ личнымъ удѣломъ, онъ владелъ и великимъ княжествомъ Владимірскимъ и землей Новгородской, какъ намѣстникъ хана; именемъ послѣдняго онъ могъ вмѣшиваться въ дѣла другихъ удѣльных князей своей области; потомъ уже лично, по собственному произволу, приводилъ ихъ «подъ свою руку», болѣе или менѣе властно распоряжаясь въ ихъ удѣлахъ, пользовался ихъ военными силами, собиралъ съ нихъ дань для хана или орднскій выходъ.—Ярдомъ съ великимъ княземъ Владимірскимъ, были еще великіе князья въ Тверской и Рязанской земляхъ; но между первымъ и послѣднимъ была большая разница. Великій князь Владимірскій былъ, по воли хана, великимъ княземъ «всей Руси», между тѣмъ какъ тверскіе и рязанскіе сами назывались и со стороны другихъ князей признавались «великими» только въ ихъ земляхъ, по отношенію къ удѣльнымъ князьямъ ихъ земель; эти великіе князья признавали Владимірскаго, а потомъ московскаго великаго князя «старѣйшимъ братомъ». Уничтоженіе южно-русскихъ понятій о правѣ на великокняжеское достоинство привело, наконецъ, къ тому, что титулъ великаго князя и великаго княжества сталъ неразрывнымъ съ Московскимъ княжествомъ и его княземъ, что опредѣлено обозначилось при Василіи Темномъ, когда въ спорахъ за великокняжеское достоинство претенденты старались занять не Владимірѣ, а Москву.—Титулъ великаго употребляли и нѣкоторые удѣльные князья въ томъ случаѣ, когда удѣлы ихъ, дробясь на болѣе мелкіе, становились почему-либо болѣе или менѣе обособленными отъ великаго княжества Владимірскаго, а потомъ Московскаго. Такъ великими называются и въ лѣтописяхъ и въ родословныхъ нѣкоторые изъ ярославскихъ князей (напр., Иванъ Васильевичъ), а столъ ихъ—старымъ, старѣйшимъ; такъ же называ-

лись и смоленскіе князья. Очевидно, здѣсь титулъ «великій» усвоивался только мѣсто, старшимъ княземъ въ общемъ удѣлѣ, выдѣлившемъ изъ себя болѣе мелкіе удѣлы. Но особенное стремленіе къ усвоенію этого титула замѣчается у суздальско-нижегородскихъ князей, рѣшительно стремившихся къ полному обособленію отъ Москвы. Такъ было въ Южной и Сѣверо-восточной Руси. Но оставалась еще Западная Русь. Эта послѣдняя объединилась въ одно цѣлое подъ властью князей литовскихъ, которые, съ Гедимина, стали называться также великими князьями и даже князьями «всѣя Руси», въ качествѣ каковыхъ становились соперниками великихъ князей Сѣверной Руси. Вскорѣ титулъ великаго князя литовскаго соединился съ достоинствомъ польскаго короля, а московскіе князья, по сверженіи татарскаго ига, приняли титулъ царей (см. это слово), который они давали прежде ханамъ. Въ настоящее время названіе великаго князя сохраняется въ полномъ титулѣ русскаго императора, который, кромѣ того, носитъ это же титулъ какъ государь Финляндіи (см. Соловьевъ, «Истор. отношеній между князьями»; Сергѣевичъ, «Князь и вѣче»; Забѣлинъ, «Домашній бытъ русскихъ царей», гл. I и др.). А. Э.

Въ настоящее время титулъ В. кн. и сопряженное съ нимъ наименованіе импер. высочествомъ принадлежать, въ силу учрежденія о Имп. фамиліи 2. іюля 1886 г. (Св. Зак. т. I ч. I, по прод. 1886 г.), сыновьямъ, братьямъ и, въ мужескомъ поколѣніи, внукамъ императоровъ; по учрежденію же 1797 г. титулъ этотъ принадлежалъ, въ мужескомъ поколѣніи, и правнукамъ и праправнукамъ императора. Помимо общихъ правъ и обязанностей членовъ Императорскаго дома (см. Императорскій Россійскій домъ), великимъ князьямъ присвоены еще слѣдующія особыя права и преимущества: 1) имъ предоставленъ указанный титулъ; 2) ордена св. Апостола Андрея Первозваннаго, св. Александра Невскаго, Бѣлаго орла, св. Анны первой степени и св. Станислава первой степени они получаютъ при крещеніи; 3) они имѣютъ опредѣленные свои флаги, на основаніи морскихъ уставовъ; 4) при проѣздѣ черезъ крѣпости или во время присутствія во флотѣ имъ отдаются почести по уставамъ воинскимъ и морскимъ, если будетъ на то собственное ихъ изволеніе; 5) имъ предоставлены особыя гербы, большой и малый, съ отличіемъ великихъ князей—младшихъ сыновей императора отъ великихъ князей—внуковъ императора. Великимъ князьямъ производится особое содержаніе на основаніи слѣдующихъ правилъ. На содержаніе великихъ князей—сыновей царствующаго императора до ихъ совершеннолѣтія опредѣляется для каждаго въ годъ по 33000 р., которые отпускаются изъ суммъ государственнаго казначейства. Во всѣхъ остальныхъ случаяхъ суммы, предназначеныя на содержаніе великихъ князей, отпускаются изъ удѣльнаго вѣдомства, а именно: каждому сыну царствующаго императора (кромѣ наследника), по достиженіи совершеннолѣтія, назначается на содержаніе по 150000 руб. въ годъ и, сверхъ того, одновременно на устройство помѣщенія одинъ

милліонъ руб.; по вступленіи же въ бракъ, императоромъ дозволенный, опредѣляется по 200000 рублей и на содержаніе дворца по 35000 рублей ежегодно. Великимъ князьямъ—внукамъ императора, до совершеннолѣтія или до брака, императоромъ дозволеннаго, отпускается по 15000 руб. въ годъ; по достиженіи же совершеннолѣтія, если они до того не вступятъ въ бракъ, они получаютъ по 150000 руб. въ годъ и, кромѣ того, одновременно 60000 р. на устройство помѣщенія. О рожденіи, вступленіи въ бракъ и кончинѣ великихъ князей возвѣщается во всенародное извѣстіе манифестами. О совершеннолѣтіи, бракѣ, гражданскихъ правоотношеніяхъ и объ уголовныхъ законахъ, охраняющихъ жизнь, свободу, здоровье и честь великихъ князей—см. Императорскій Россійскій домъ.

Великій миръ, религіозный, заключенъ между католиками и протестантами въ 1555 г. въ Аугсбургѣ; см. Аугсбургское исповѣданіе, т. II, ст. 455.

Великій моголъ, великіе моголы—титулъ, данный европейцами государямъ знаменитой тюркской династіи, основанной султаномъ Бабуромъ и около 3 столѣтій властвовавшей въ Индіи. Сами бабуриды этого титула не употребляли, потому что ничего общаго съ монголами не имѣли. Бабуръ называлъ себя туркомъ, гордился этимъ происхожденіемъ и по-монгольски не зналъ, записки же свои писалъ на тюркскомъ (джагатайскомъ) языкѣ. Европейцы впервые узнали о бабуридахъ отъ персіянъ, которые джагатайскихъ турковъ, обитавшихъ за Аму-Дарьей, называли могоулъ, т. е. монголами, а западные ученые, не разобравъ дѣла, сочинили имперію Великихъ моголовъ. Настоящій же титулъ бабуридовъ былъ падишахъ, заимствованный у персіянъ и принятый Бабуромъ въ 1506 г., вмѣсто прежняго «султана». Н. В.

Великій океанъ—см. Тихій океанъ.

Великій островъ, въ Бѣломъ морѣ, у Корельскаго берега Кандалакскаго залива, находится въ юго-восточной части Бабьяго моря, имѣетъ до 20 верстъ длины, при ширинѣ до 7 верстъ; отъ материка отдѣляется Великимъ проливомъ (сѣлма). На немъ находится старообрядческая пустынь.

Великій первоосвященникъ іудейскій—см. Первоосвященникъ.

Великій понедѣльникъ—такъ называется понедѣльникъ Великои Седьмицы, въ который Церковь воспоминаетъ чудо иссохшей смоковницы (Матѣ. XXI, 18—22).

Великій постъ—см. Великая Четырнадцатипца.

Великій потокъ—см. Всемирный потокъ.

Великій проливъ (сѣлма—по-фински), въ Бѣломъ морѣ, въ Кандалакскомъ заливѣ, отдѣляетъ сѣверную сторону Великаго острова отъ материка и соединяетъ Черную губу съ моремъ; длина залива, по направленію отъ ЗСЗ. къ ВЮВ., около 18 верстъ, ширина болѣе 3 верстъ, глубина у южнаго берега острова на В. около 80 сажень, а на западъ до 40 саж.; сѣверный берегъ пролива глубже и чище.

Великій праздникъ.—Поученію Православной церкви, такъ наз. слѣдующіе христіанскіе праздники: 6-ое января; 2-ое февраля; 25-ое марта; 6-ое и 15-ое августа; 8-ое и 14-ое сентября; 1-ое октября; 21-ое ноября; 6, 25, 26 и 27 декабря; Страстная недѣля (съ четверга), вся Пасхальная недѣля, Вознесеніе Господне, два дня Св. Духа и, наконецъ, храмовой праздникъ каждаго мѣста.

Великимъ праздникомъ назывался въ языческой Литвѣ день празднованія окончанія полевыхъ работъ, въ честь бога «Земеника». По преданію, на этомъ праздникѣ приносились «Земенику» жертвы изъ домашнего скота и птицы. Нынѣ В. праздникъ замѣненъ «дожинками».

Великій прокимень—стихъ, который поется на тѣхъ вечернихъ службахъ, гдѣ по уставу положенъ входъ. В. прокимены поются на годовые, или въ самые дни годовыхъ праздниковъ, во весь Великій постъ, всю недѣлю Пасхи, недѣлю Сыропустную и др. дни; см. Прокимень.

Великій расколъ—см. Схизма.

Великій-Самборъ—с. Черниговской губ., Конотопскаго уѣзда; дворовъ 539, жит. 3451, школа, 3 лавки, базаръ; бывають въ году 4 ярмарки.

Великій Устюгъ—см. Устюгъ Великій.

Великій хуторъ—м. Полтавской губ., Золотононскаго у.; 463 двора, 2713 жителей; 2 церкви, школа, 2 лавки, 53 вѣтр. мельницы, 4 маслобойни; бывають 3 ярмарки въ году.

Великій царь—такъ называли эллины персидскихъ монарховъ, потомковъ Кира, въ слѣдствіе обширности ихъ владѣній и неограниченности ихъ власти. Въ клинообразныхъ надписяхъ персидскіе цари титулуютъ себя: царь царей (шахъ шаховъ).

Великій четвергъ—четвергъ Великой Седьмицы, въ который Церковь вспоминаетъ «Тайную Вечерю». Въ каедральныхъ соборахъ совершается обрядъ «Умовенія ногъ», а при митрополичей московской каедрѣ въ этотъ день варится св. муро.

Великія Буднища—м. Полтавской губ., Зѣньковскаго у.; 603 двора, 2200 жит., 2 церкви, 2 школы; 13 лавокъ, 20 вѣтряныхъ мельницъ, базаръ; бывають въ году 4 ярмарки. Прежде мѣстечко было окружено дремучими лѣсами, въ которыхъ водились даже медвѣди и олени; въ настоящее время уцѣлѣли въ окрестностяхъ незначительныя рощи по берегамъ р. Ворсклы. Названіе свое мѣстечко получило отъ существовавшихъ здѣсь прежде стеклянныхъ заводовъ (будъ). В. В. расположены на возвышенностяхъ праваго берега р. Ворсклы. Въ заливной долинѣ рѣки, между В. В. и Мисскими млинами, залегаютъ дуговые (сухіе) торфяники на пространствѣ около 10 верстъ. На возвышенностяхъ при В. В. находится мѣсторожденіе бѣлой, съ зеленоватымъ, желтоватымъ или розовымъ оттѣнкомъ, слабо-огнеупорной (фаясовой) глины, въ ярусѣ бѣлыхъ песковъ, въ видѣ пласта, толщиной около 1 аршина. Хорошо отсортированная при выработкѣ и отмученная бѣлая глина В. В. можетъ идти на приготовленіе фаясовой посуды; Теперь она употребляется мѣстными жителями,

съ примѣсью обыкновенной горшечной глины, для приготовленія кафлей и огнеупорныхъ кирпичей; но гончарное производство развито весьма слабо.

Во времена гетманщины В. В. было сотеннымъ мѣстечкомъ полтавскаго полка. При гетманствѣ Выговскаго, желавшаго возстановить владычество Польши надъ Украиною, возсталъ противъ него полтавскій полковникъ Пушкарь. Въ 1658 г. въ В. В. находились на квартирахъ наемные сербы, высланные Выговскимъ противъ Пушкаря; но сформированное послѣднимъ ополченіе разбило войско Выговскаго. Карлъ XII имѣлъ въ В. В. главную квартиру со 2-го марта до конца апрѣля 1709 года. Въ 1800 г. приступлено было къ отводу казенныхъ земель В. В. подъ плантаціи сахарной свекловицы; но культура послѣдней не привилась до настоящаго времени. В. В.

Великія Буднища—с. Полтавской губ., Гадячскаго у.; 441 дворъ, 2460 жит., школа, вод. складъ, 4 лавки, базаръ, 39 вѣтр. мельн.; бывають въ году 2 ярмарки. Кустарное производство колесъ и деревянной посуды.

Великія воды—озеро и разливъ (Херсонской г. и у.), образуемыя слияніемъ рукавовъ р. Безовлука, при впаденіи его въ Дѣвѣрь.

Великія державы.—Такъ со времени Вѣнскаго конгресса 1815 г. до шестидесятихъ годовъ назывались пять европейскихъ державъ: Великобританія, Франція, Австрія, Пруссія и Россія, потому что онѣ преимущественно управляли политической жизнью Европы. Въ настоящее время шестою В. державою признается обыкновенно Италія.

Великія Луки—уѣздный городъ Псковской губ., въ 251 в. къ ЮВ. отъ губернскаго города; расположенъ по обоимъ берегамъ рѣки Ловати и на островѣ ея Дятловкѣ. В. Луки—одинъ изъ древнѣйшихъ русскихъ городовъ. Впервые въ Новгородской лѣтописи имя его встрѣчается подъ 1166 г., когда «на зиму приде Ростиславъ изъ Кіева на Луки» (см. «Поли. Собр. лѣт.», III, 14). Въ новгородскихъ лѣтописяхъ городъ носитъ названіе Лукъ безъ прилагательнаго Великія; послѣднее начинается встрѣчаться только въ началѣ XV в., въ Псковской лѣтописи. Названіе свое городъ получилъ, вѣроятно, отъ луки (волян), образуемой здѣсь р. Ловатью. Въ древности городъ принадлежалъ Новгороду, но, вѣроятно, имѣлъ свое особое управленіе; въ одной изъ городскихъ башенъ, Воскресенской, висѣлъ вѣчевой колоколъ. Вслѣдствіе соседства съ Литвою, В. Луки терпѣли частыя разоренія отъ литовцевъ. Они въ то время были обнесены деревянной стѣной съ 12 башнями; вокругъ крѣпости были расположены слободы, обнесенныя тыномъ. Въ 1168 г. городъ былъ разоренъ во время междоусобицы Новгорода съ удѣльными князьями. Въ 1478 г. Іоаннъ III присоединилъ В. Л. къ Московскому княжеству. Въ 1580 г. городъ былъ взятъ Стефаномъ Баторіемъ, который владѣлъ имъ до 1582 г. Въ 1611 году Лжедмитрій совершенно разрушилъ городъ, который послѣ того былъ нѣсколько лѣтъ въ совершенномъ запустѣніи. Въ 1619 г. царь Михаилъ Ѳеодоровичъ приказалъ собрать разбѣжавшихся жителей, поселить ихъ опять въ В. Лукахъ и

пополнить населеніе уральскими и донскими казаками, потомки которыхъ извѣстны теперь въ городѣ подъ именемъ казачьихъ недорослей. Петръ I вмѣстѣ деревянной крѣпости возвелъ земляное укрѣпленіе съ бастионами. Остатки вала и рва сохранились до сихъ поръ. Въ 1708 г. В. Луки причислены къ Ингерманландской губерніи, а въ 1777 году сдѣланы уѣзднымъ городомъ Псковскаго намѣстничества. Земли городской 976 десятинъ. Въ городѣ два 3-го класса монастыря: Троицко-сергiевскій мужской и Вознесенскій женскій. Жителей въ городѣ 7591. Оцѣнка имущества города по взиманію налоговъ государственнаго и земскаго на 1890 г. опредѣлена въ 305910 р., а доходность въ 6118 р. Въ 1869 году получено городскихъ доходовъ 20870 р., а израсходовано въ томъ же году 21477 р. Въ городѣ находятся, между прочимъ, слѣдующіе заводы и промышленныя заведенія: кожевенныхъ 10 (съ производствомъ на 19300 р.), мыльныхъ 2 (1570 р.), свѣчныхъ и восковыхъ 1 (500 р.), льняныхъ складовъ 2 (11200 р.), пиво и медоваренныхъ зав. 2 (13000 р.), винокуренныхъ 1 (33628 р.), мукомольныхъ 1 (15000 р.). Изъ ремеслъ развито шитье сапогъ. Ремесленниковъ въ 1889 году было: мастеровъ 202, рабочихъ 175 и учениковъ 76. Церквей 9. Учебныя заведенія: 1) реальное училище, въ которомъ было въ 1889 г. 124 уч.; земство даетъ на содержаніе его 3 тысячи, а городъ 500 р. 2) Женская прогимназія, съ 73 ученицами. 3) Духовное училище, съ 66 учен. 4) Городское 3-хъ классное училище и 2 приходскихъ училища; на содержаніе ихъ земство даетъ 1100 р. (на женское училище) и городъ 2226 р. Въ городской богадѣльнѣ прираввалось 94 ч., а въ сиротскомъ отдѣленіи при ней—39 ч. Окружной судъ, акцизный округъ, общественная библиотека, 2 фотографіи, 1 типографія. Благотворительное общество, община сестеръ милосердія и общество взаимнаго кредита уѣзднаго земства.

Великолукій уѣздъ. Пространство его 4216,5 кв. в., изъ коихъ подъ озерами 43,2 кв. в. Поверхность волнистая; возвышенности проходятъ по срединѣ и въ восточной части уѣзда. На правой сторонѣ р. Ловати возвышенности состоятъ преимущественно изъ глинистыхъ наносовъ, на лѣвой—изъ песчаныхъ. Другая группа возвышенностей, извѣстныхъ подъ именемъ Вязовскихъ (см. это слово), находится въ западной части уѣзда, между озерами Язно и Насва, но главный узелъ ихъ около Вязовскихъ оз. Здѣсь берутъ начало р. Великая и нѣкоторые притоки Ловати. Высота холмовъ у погостовъ Лбно, Вязъ и Раменье надъ поверхностью долинъ 200 ф. Рѣки уѣзда, кромѣ Великой, принадлежатъ къ системѣ р. Ловати и изъ притоковъ ея болѣе значительны Кунья, Удряя-Насва и Локня. По р. Ловати сплавляютъ дѣсь. Озеръ въ уѣздѣ до 188; изъ нихъ 4 имѣютъ болѣе 5 в. длины, а именно: Ужо 8 в., Язно 6 в., Олю и Локно на 5 в. Въ озерахъ много рыбы. Болота занимаютъ значительную часть уѣзда. Замѣчательна болотистая полоса по лѣвому берегу р. Кунья, которая раздѣляется у погоста Милилюба на двѣ полосы: одна изъ нихъ тянется по правую

сторону Ловати, а другая по границѣ Горопецкаго уѣзда; близъ Холмской границы они соединяются и образуютъ какъ бы островъ, на которомъ расположено Моричельскій приходъ. Всей земли въ уѣздѣ 434689 д.; земствомъ же обложены только 387869, могуція приносить доходъ; остальные 46820 признаются бездоходными. Обложенныя земствомъ земли принадлежатъ: дворянамъ 100922 д., крестьянамъ сверхъ надѣла 81632 д., крестьянскимъ обществамъ 188967 д., купцамъ 50824 д., а осталная земля—духовенству и лицамъ другихъ сословій. Вся земля (удобная) оцѣнена земствомъ въ 2687630 р. и обложена земскимъ сборомъ въ 54505 р. Главное занятіе жителей—хлѣбопашество; почва глинистая и песчаная, а потому требуетъ большого удобренія. Плодородными мѣстами считаются возвышенности по р. Ловати и Вязовскія горы. При трудолюбіи жителей хлѣба не только хватаетъ на прокормленіе, но остается и на продажу. Въ уѣздѣ 4 винокуренныхъ и 2 пивомедоваренныхъ заводовъ. Жители занимаются садоводствомъ, постройкою барокъ, выдѣлкою калокъ, ведеръ и т. п., рыбною ловлею и т. д. Жителей въ уѣздѣ 101074; на кв. версту приходится 24,2 ж. Сельскихъ обществъ 354, поселеній 2298. Земство ассигновало на народное образованіе на 1891 г.—16485 р. (въ томъ числѣ на среднія учебныя заведенія 4100 р., на общественную бібліотеку 150 р. и по 10 р. за каждого ученика, окончившаго курсъ въ церковной приходской школѣ—420 р.). При 9 училищахъ были ночлежные пріюты, на которые ассигновано 910 р. (эти деньги взыскиваются потомъ съ сельскихъ обществъ). У земства есть запасный школьный капиталъ, который къ 1 января 1890 г. составлялъ 2700 р., и капиталъ на стипендіи имени императора Александра II, въ 7020 р.; изъ процентовъ съ послѣдняго выдано въ 1889 г. на 5 стипендій—400 р. На содержаніе медицинской части назначено на 1891 г. 12326 р. Къ этому надо присоединить 8556 р. 73 к. на больницу въ г. Великихъ-Лукахъ, которую обязанъ содержать земство. На службѣ у земства 3 врача. Земство имѣетъ свою аптеку и больницу въ с. Заболотномъ. Вообще назначено на повинности обязательныя 31444 р. и на необязательныя 50156 р. Доходы опредѣлены въ 81600 р. У земства къ 1 января 1891 г. было запаснаго капитала 54374 р. Продовольственный капиталъ сельскихъ обществъ составлялъ 12944 р. Кромѣ того, по сметамъ губернской земской управы принадлежало В. Л. земству продовольственнаго капитала 15317 р., сельскимъ обществамъ этого уѣзда 13371 р. и особаго фонда на выдачу ссудъ крестьянамъ для покупки скота 1981 руб. Въ уѣздѣ четыре ссудо-сберегательныхъ товарищества. Ср. М. И. Семевскій, «Великия-Луки и ихъ уѣздъ»; «Сборникъ постановленій великолукскаго уѣзднаго земства». См. Псковская губернія. А. С.

Великия пустыни—погостъ Псковской губ. въ у. Тутъ находился древній монастырь. Когда онъ основанъ—неизвѣстно; но уже въ началѣ XV вѣка онъ существовалъ. Здѣсь въ 1417 г. погребенъ князь псковскій, Григорій, принявшій въ этой обители иночество. Монастырь упраздненъ въ 1766 г.

Великоанадольское степное лѣсничество, съ 1874 г. «образцовое», лежитъ въ Мариупольскомъ уѣздѣ Екатеринославской губерніи и состоитъ изъ шести участковъ, отстоящихъ одинъ отъ другого около 25—50 верстъ, на которыхъ производится разведеніе лѣса. Наибольшій изъ этихъ участковъ—Великоанадольскій (3100 десятинъ) расположенъ на балкѣ Кашлагачъ, въ 10 верстахъ отъ станціи Великоанадоль Донецкой желѣзной дороги и въ 90 верстахъ отъ уѣзднаго города. Въ В. лѣсничествѣ къ началу 1891 г. числилось 3392 десятины искусственно разведенныхъ насаждений, природнаго же, естественнаго лѣса, на разстояніи болѣе чѣмъ 80 верстъ, даже въ углубленіяхъ, или балкахъ, не встрѣчается. Почва — богатый, тяжелый, иловатый черноземъ, глубиною $1\frac{1}{2}$ —3 фут., лежащій на желтой глинѣ, подъ которою находится песчаникъ съ прослойками синей глины.

Основаніе В. лѣсничеству положено въ 1843 году бывшимъ министромъ государственныхъ имуществъ графомъ Киселевымъ, который, обозрѣвая въ 1840 г. южныя нѣмецкія колоніи, обратилъ особенное вниманіе на сдѣланныя тамъ попытки разведенія лѣса въ степяхъ и пожелалъ привлечь къ лѣсоразведенію и русскимъ поселенцевъ, считавшихъ это дѣло очень труднымъ и невыгоднымъ. Кромѣ того желательно было: а) доказать возможность облѣсенія возвышенной, открытой степи, въ чемъ до того времени сомнѣвались, такъ какъ нѣмецкіе колонисты разводили свои рощи преимущественно въ низменныхъ, защищенныхъ мѣстахъ; б) производить всѣ работы русскими исключительно поселенцами; в) приохотить окружающее населеніе къ лѣсоразведенію; г) производить разнообразныя опыты облѣсенія степи, чтобы выработать самый надежный способъ разведенія лѣса въ степной мѣстности и отыскать пригодныя для этой цѣли лѣсныя породы; д) акклиматизировать въ степи различныя древесныя и кустарныя породы, и е) улучшить, по возможности, степную климатъ разведеніемъ лѣсовъ на большихъ площадяхъ.

Ураженіе новымъ лѣсничествомъ было поручено молодому, нынѣ покойному В. Е. фонъ Граффу (см. это сл.), который болѣе двадцати трехъ лѣтъ своей трудовой жизни посвятилъ степному лѣсоразведенію и, если неполнѣ успѣлъ рѣшить предложенную трудную задачу, то, во всякомъ случаѣ, много сдѣлалъ для облегченія ея рѣшенія своимъ преемникамъ. Выбравъ для лѣсоразведенія мѣстность съ наиболѣе неблагоприятными климатическими и почвенными условіями—возвышенную, открытую, бесплодную степь, лежащую почти на 17 сажень выше уровня воды въ балкѣ Кашлагачъ, съ тяжелой почвой, фонъ-Граффу, путемъ опыта, выработать своеобразныя приемы для степной лѣсной культуры (см. Степное лѣсоразведеніе) и передалъ своему преемнику Л. Г. Барку около 150 дес. лѣса. Единороднѣтнѣя дѣятельность Барка была направлена къ возможно большому упрощенію и удешевленію лѣсоразведенія. Расходы по культурѣ, съ уходомъ («очистками») въ первый 4—5 лѣтъ, сократились съ 220 р. на дес. до 116 р. и чрезъ то представилась возможность увеличить размѣ-

ры лѣсоразведенія до 60 — 85 дес. въ годъ, такъ что къ началу 1878 г. числилось уже подъ лѣсонасаженіями въ В. участкѣ 672 д. Еще болѣе удешевилось лѣсоразведеніе въ послѣднія 18 лѣтъ при завѣдываніи лѣсничествомъ Х. С. Полянскаго—до 72 рублей десятина. Въ 1891 г. находилось уже въ В. лѣсничествѣ подъ лѣсомъ въ участкахъ: Великоанадольскомъ — 1623 десят., Константинопольскомъ—181 д., Мало-Янисельскомъ—306 дес., Шайтанскомъ—500 д., Ялыньскомъ—434 и Ярузкомъ — 349 д., всего 3392 дес. Въ трехъ изъ этихъ участковъ (Константинопольскомъ, Мало-Янисельскомъ и Ялыньскомъ) лѣсоразведеніе уже вполне закончено, а въ четвертомъ (Шайтанскомъ), представляющемъ широкую безводную балку, оно прекращено и, взаменъ того, будетъ производиться въ болѣе отдаленномъ новомъ участкѣ Галициновскомъ, лежащемъ въ 50 верстахъ отъ Великоанадоль. Удешевленію лѣсныхъ культуръ и ухода за ними много помогло образованіе во всѣхъ степныхъ южныхъ лѣсничествахъ особыхъ командъ лѣсныхъ рабочихъ изъ менонитовъ, отбывающихъ воинскую повинность. Въ степныхъ лѣсонасаженіяхъ господствуютъ ильмовыя породы—берестъ и вязъ—которыхъ болѣе 50% и ясенъ — около 35%; остальные породы встрѣчаются въ ограниченномъ количествѣ: остролистнаго клена—около 5%, дуба—4,3%, бѣлой акации—3%, желтой или сибирской акации — 0,9% и татарскаго клена около 0,8%. Кромѣ лѣса, возлѣ дома лѣсничаго въ Великоанадольскомъ участкѣ разведены: паркъ, въ которомъ произрастаетъ до 50 различныхъ древесныхъ и кустарныхъ породъ, фруктовый садъ и тузовый рассадникъ, занимающіе въ общемъ до 40 десятинъ.

По плану хозяйства, составленному въ 1881 году, когда спросъ на лѣсные матеріалы былъ еще очень слабъ и ограничивался мѣстными потребностями крестьянъ сосѣднихъ селеній Благодатнаго, Ольговки, Платоновки и друг., предполагено ежегодно срубать по одной десятинѣ разведеннаго 35-ти-лѣтняго лѣса, кромѣ прочистокъ, прорѣживаній и т. п. рубокъ, причѣмъ ожидался ежегодный доходъ до 1400 рублей; но въ послѣднія 10 лѣтъ обстоятельства сильно измѣнились: сбытъ лѣса, вслѣдствіе проведенія желѣзной дороги, сдѣлался полнымъ и вмѣстѣ съ тѣмъ явилась необходимость производить усиленныя вырубкі деревьевъ поврежденныхъ разными насѣкомыми, преимущественно коровками, сколитами и древесницей (*Zelus pugnans*), на площади около 350 десятинъ, такъ что въ 1890 г. вырублено 3624 кубич. сажени древесины, проданныя за 6560 рублей.

Такимъ образомъ первые двѣ цѣли, которыя преслѣдовались при учрежденіи В. лѣсничества, осуществились: на открытой возвышенной степи, благодаря трудамъ русскихъ рабочихъ, руководимыхъ русскими лѣсничими, появился лѣсъ, весьма разнообразныхъ древесныхъ породъ. Точно также исполдовъ осуществляется и третья цѣль—ежегодный отпускъ изъ В. лѣсничества сотенъ тысячъ молодыхъ деревьевъ окрестнымъ жителямъ, даромъ, или по уменьшенной таксѣ, и появле-

ніе частныхъ рошъ возлѣ села Петровскаго (въ 30 верстахъ) и въ другихъ мѣстахъ ясно показываютъ, что охота къ древо- и лѣсоразведенію пробудилась уже въ мѣстномъ населеніи. Менѣе выяснили 45-ти лѣтнею практикою вопросы о наиболѣе пригодныхъ и дешевыхъ способахъ лѣсоразведенія и акклиматизации разныхъ древесныхъ и кустарныхъ породъ, требующіе еще производства новыхъ опытовъ и изслѣдованій, и совершенно пока не достигнута послѣдняя цѣль — улучшение степного климата лѣсоразведеніемъ, такъ какъ искусственно созданные лѣса представляются пока слишкомъ ничтожными среди обширной площади степей.

Въ противоположность успѣхамъ лѣсоразведенія, разные другія, второстепенныя, цѣли, которыхъ желали достигнуть при помощи существующаго уже В. лѣсничества, оказались недостижимыми. Такъ, въ 1848 г. на сосѣднемъ съ лѣсничествомъ казенномъ оброчномъ участкѣ была открыта образцовая ферма, вмѣсто упраздненной Луганской; но уже въ началѣ 1859 года эта ферма была закрыта, потому что, по малолюдности мѣстности, и неблагоприятнымъ климатическимъ условіямъ она оказалась неудовлетворяющею своему назначенію. Точно также недолго просуществовала и школа лѣсниковъ, учрежденная при лѣсничествѣ въ 1850 году для подготовки лѣсныхъ сторожей, приученныхъ къ приемамъ степного лѣсоразведенія, такъ какъ при ограниченнхъ размѣрахъ послѣдняго, выпускаемые изъ школы лѣсники (всего 171) не находили мѣста. Школа эта закрыта въ 1867 году, причѣмъ отклонено предложеніе Александровскаго уѣзнаго земства о преобразованіи ея въ учительскую семинарію для подготовки народныхъ учителей, которые вмѣстѣ съ тѣмъ были бы и древоводами. Въ 1868 году открыта въ В. лѣсничествѣ высшая лѣсная школа на одиначныхъ основаніяхъ съ другими подобнаго рода школами.

В. Собищевскій.

Велико-Архангельская (Великій Хуторъ тожъ)—слобода; Вобровскаго у. Воронезской губ., при р. Осередѣ, на старомъ Саратовскомъ шляху, въ 55 верст. отъ уѣзнаго города. Дворовъ 750, церковь, приходское училище. Жители, числомъ до 5000, частью занимаются скотоводствомъ и хлѣбопашествомъ, но болѣе приготовленіемъ жерновыхъ камней и цоколя, благодаря обилію этого рода камней въ окрестностяхъ села. Невдалекѣ недавно найдены превосходныхъ качествъ гранитъ.

Л. В.

Великобританія.—Содержаніе:

А. Географическій очеркъ:	Стр.
Положеніе и границы	761
Устройство поверхности	761
Орошеніе	762
Климатъ и естественныя проявленія	762
Пространство и населеніе	763
Эмиграція	764
Сельское хозяйство	765
Скотоводство	766
Рыбная ловля	766
Горный промыселъ	766
Промышленность	767
Торговля	769
Мореплаваніе и торговый флотъ	770
Пути сообщенія	770

Национальное олагодостояніе	Стр. 770
Финансы и государственныя долги	771
Издословданіе	772
Народное образованіе	773
Юстиція	774
Армія	775
Военныя олотъ	776
Ослословія	776
Государ. устройство и парламентъ	776
Государств. и мѣстное управленіе	778
Метрологія	780
Гербы и ордена	788
Литература и карты	788

В. Исторія (политическая):

Англо-саксонскій періодъ (880—1066)	784
Нормандскій періодъ (1066—1154)	784
Анжуйскій домъ (1154—1399)	785
Ланкастерскій домъ (1399—1413)	787
Йоркскій домъ (1401—1485)	788
Домъ Глоторовъ (1485—1803)	788
Стюарты (1603—1649)	790
Кромвель (1649—1660)	798
Реставрація (1660—1714)	794
Ганноверскій домъ до вступленія королевы Викторіи (1714—1837)	796
Королева Викторія (1837)	802
С. Англійскій языкъ и литература	804
Д. Искусство въ В.	820
Е. Музыка въ В.	821

Въ строгомъ смыслѣ, подъ именемъ Великобританіи (Great Britain) нужно разумѣть только королевства Англію и Шотландію вмѣстѣ съ княжествомъ Валісскимъ, т. е. тѣ страны, которыя подъ именемъ Британіи (см. это слово) упоминаются уже древними классическими писателями. Но подъ Великобританіею разумѣютъ также всю Великобританскую монархію, въ составъ которой, кромѣ Британіи и Ирландіи, входятъ и всѣ остальные владѣнія англичанъ, какъ въ Европѣ, такъ и въ другихъ частяхъ свѣта, находящаяся въ настоящее время подъ скипетромъ королевы Викторіи. Въ этомъ смыслѣ В. простирается на всѣ части свѣта и обнимаетъ въ общемъ площадь въ 2505400 кв. км. Въ Европѣ, кромѣ главныхъ острововъ, она обладаетъ еще нѣсколькими морскими и торговыми пунктами: Гибралтаромъ, Мальтой и Кипромъ; въ Азіи — самой богатой и благословенной частью ея; въ Африкѣ — важными прибрежными странами и множествомъ острововъ; затѣмъ, ей принадлежить вся Австралія съ Ново-Зеландскими островами, а также неизмѣримыя пространства земель въ Сѣверной Америкѣ и большнство острововъ Вестъ-Индіи. Но въ нашемъ очеркѣ мы будемъ говорить о В. преимущественно въ смыслѣ «Соединеннаго королевства Великобританіи и Ирландіи», оставивъ въ при этомъ главнымъ образомъ на Англіи, а Шотландіи и Ирландіи и вавъ-европейскія британскія владѣнія найдутъ себѣ подробное описаніе при соотвѣтственныхъ наименованіяхъ.

Соединенное королевство В. и Ирландіи состоитъ, кромѣ названныхъ двухъ большихъ острововъ, еще изъ 224 населенныхъ и 707 не населенныхъ острововъ меньшихъ размѣровъ. Къ нимъ относятся: Орнейскіе и Шетландскіе острова на С., Гебридскіе (между ними самыя крупныя Льюисъ и Скай) и Клейдскіе острова (Арронъ, Бьютъ, Исла, Юра) у западнаго берега Шотландіи, Энглезі (Anglesey) у берега Валлиса, Сцилійскіе острова у юго-за-

паднаго и Вайтъ у южнаго берега Англии. Островъ же Манъ, въ Ирландскомъ морѣ, и Нормандскіе острова, возлѣ берега Франціи, въ Ламаншѣ, не входятъ непосредственно въ составъ Соединеннаго королевства.

Положеніе и границы.—Положеніе этой величайшей въ Европѣ группы острововъ въ высшей степени благоприятно для развитія мореплаванія. Оба главные острова В., отдѣленные другъ отъ друга Ирландскимъ моремъ, проливомъ Св. Георгія и Сѣвернымъ каналомъ, омываются на В. Нѣмецкимъ моремъ, на С. и З. Атлантическимъ океаномъ, на Ю. тѣмъ же океаномъ и Ламаншскимъ проливомъ (English-channel). Самая сѣв. оконечность острова Унста, принадлежащаго къ Шетландской группѣ, лежитъ подлѣ 60°49'; самая южная—Спилейскихъ острововъ подлѣ 49°53' сѣв. шир.; самая вост. оконечность Англии—Лаустофтъ Несь, на 1°45' в. д. (отъ Гринича), самая западная оконечность Ирландіи—Денморъ Гидъ, на 10°25' з. д. Наибольшая длина Британскаго острова, отъ мыса Врза въ шотландскомъ графствѣ Сѣтерландъ (Sutherland), до Вичи Гада въ Англии, составляетъ 890 км.; наибольшая ширина, отъ Уэльшама въ Норфолькѣ до Мильфортгавена въ Валлисѣ, равна 482 км., а наименьшая ширина, между Клейдскимъ и Фордскимъ заливами, не превышаетъ 60 км. Благодаря ея глубоко врывающимся бухтамъ, въ В. нѣтъ ни одного мѣста, которое отстояло бы отъ моря дальше чѣмъ на 120, а въ Ирландіи дальше, чѣмъ на 80 км. Длина всей береговой линіи равна 7003 км.

Собственно Англія занимаетъ южную часть острова и граничитъ на С.—Шотландіей, на В.—Нѣмецкимъ моремъ, на Ю.—Ламаншемъ, на З.—Ирландскимъ моремъ и каналомъ Св. Георгія. Отъ Франціи она отдѣлена проливомъ Па-де-Кала, имѣющимъ не больше 22 км. ширины. Самый сѣвер. пунктъ ея, городъ Бервикъ, лежитъ подлѣ 55°48', а самый южный, мысъ Лизаро, подлѣ 49°58' сѣв. шир. Слѣдовательно съ С. на Ю. Англія занимаетъ всего 4,6° шир., т. е. около 500 км. Длина южнаго берега ея равняется 970 км., восточнаго—1499 км., западнаго—976 км., такъ что общая длина береговой линіи составляетъ 3446 км. Всѣ эти берега изрѣзаны множествомъ заливовъ и бухтъ, отчасти вдающихся далеко въ материкъ и образующихъ превосходныя гавани. Между заливами главнѣйшіе: на В. Темзескій, Вашь, Гумберъ и Тейсскій; на Ю. Плимутскій, Торбейскій и др.; на З.—Бристольскій, Карлеганскій, Моркэмскій и Солуэйскій (см. карту Великобританіи и Ирландіи).

Устройство поверхности.—Британскіе острова покоятся на подводномъ плоскогоріи, которое на СВ. отдѣлено отъ Норвегій котловиной, глубиной не больше 365 метр., а на З. и СЗ. спускается до 2926 метр. ниже уровня моря. Этимъ плоскогоріемъ В. соединена съ Франціей, Нидерландами и Германіей, такъ что достаточно было бы морскому уровню понизиться на 31 метръ, чтобы образовалась мость между В. и Нидерландами и чтобы Доггерскія отмели (Doggerbank) вынырнули въ видѣ острова изъ Нѣмецкаго моря. При олущеніи же моря еще на 24 мет. обнажилась бы вся юж-

ная половина Нѣмецкаго моря, вмѣстѣ съ частью Ламаншскаго пролива. Особенность устройства поверхности В. составляетъ постоянная смѣна долинъ и маленкихъ возвышеній, равно какъ закруженная форма большаинства ея возвышенностей, находящаяся въ связи съ геогностическимъ строеніемъ ихъ и климатическими условіями. Въ общемъ Англія представляется на востокъ равнину, врывающуюся отдѣльными рукавами въ небольшія возвышенности, выполняющія ея западную часть. Въ Шотландіи преобладаютъ горы, идущія преимущественно въ поперечномъ направленіи, тогда какъ въ Ирландіи небольшія горныя группы тѣсятся вокругъ обширныхъ центральныхъ равнинъ.

Поверхность Англіи, какъ сейчасъ сказано, отчасти гориста, отчасти низменна. Если провести линію, отрѣзывающую юго-западный полуостровъ Корнваллисъ и отсюда идущую къ самому внутреннему углу Бристольскаго залива, а затѣмъ подлѣ небольшой дугой на В. къ берегамъ Сѣвернаго моря у шотландской границы, то по лѣвую сторону отъ этой линіи останется вся нагорная, а по правую—вся низменная часть Англіи. Первая, гораздо меньшая часть далеко не образуетъ сплошной, замкнутой массы, а состоитъ, напротивъ, изъ многихъ горныхъ группъ, раздѣленныхъ глубоко вдающимися заливами и равнинами или, во всякомъ случаѣ, связанныхъ между собою весьма слабо. Эта особенность, допускающая безпрепятственное общеніе между восточными и западными берегами Англіи, оказала рѣшительное вліяніе на политическое единство страны и доставила англійской равнинѣ перевѣсъ надъ западною гористой страной, равно какъ надъ Шотландскимъ плоскогоріемъ. Раздѣляющія англійское нагорье низменности выступаютъ преимущественно въ трехъ мѣстахъ, у устьевъ Северна и Мерси и у Солуэйскаго залива, раздѣляя англійское нагорье на три отдѣла. Первый изъ нихъ, Корнваллійскія и Девонскія горы, достигающія въ Броуэтъ-Валли высоты 427 метр., заключаютъ въ своихъ нѣдрахъ громадные сокровища, особенно олово, свинецъ и мѣдь. Полуостровъ Валлисъ (см. это слово) перерѣзывается съ Ю. на С. совершенно голыми и образующими множество ущелій горами, главная вершина которыхъ Скаудонъ (снѣжная гора) въ 1100 метр. представляетъ самую высокую гору Англіи. Между Солуэйскимъ заливомъ и Моркэмской бухтой возвышаются Кэмбрійскія горы, или горная страна Кэмберлендъ и Вестмерлендъ, съ главными вершинами Си-Фель (985 м.) и Скилдау (921 м.), богатая многочисленными озерами (такъ назыв. Озерная область—«Lake District»). На востокъ отъ углубленія, образуемаго долинами рѣкъ Эдена и Дуеи, возвышается Пэннинская горная цѣпь (Pennine Range) или Пикъ, образующая водораздѣлъ между Нѣмецкимъ и Ирландскимъ морями. Эти горы тянутся съ Ю. на С. чрезъ графства Дерби, Горкъ, восточныя части Вестмерленда и Кэмберленда, чрезъ Дергэмъ и Нортэмберлендъ до Чевіотскихъ горъ, на границѣ Шотландіи. Онѣ состоятъ изъ извести и отчасти также изъ гранита, сланца и граувакки, богаты

ущельями и пещерами, обилуют каменным углем, круто спускаются на З. и отлого на В. За ними идет низина, простирающаяся от Нѣмецкаго моря до Солуэйскаго залива, а за нею, на границѣ Шотландіи, возвышаются Чевіотскія горы, имѣющія 700 м. высоты.

Равнины Англіи состоятъ изъ наносной почвы, изъ которой во многихъ мѣстахъ неожиданно выступаетъ скалистая подпочва, придающая чрезвычайное разнообразіе ея волнистой поверхности. Онѣ перерѣзаны тремя рядами холмовъ, служащихъ продолженіемъ горъ Корнвалліса и Девона. Самые южные холмы, по-англійски Downs, тянутся до восточной оконечности Кента, образуя здѣсь мѣловыя скалы Довера; средніе, Чильтернскіе холмы и Восточно-англійскіе возвышенности (East Anglian Heights), идутъ на В.С.В. къ южной окраинѣ залива Уашъ и прорываются рѣкой Темзой; наконецъ, третья цѣпь холмовъ имѣетъ сѣверо-восточное направленіе и оканчивается въ Линкольскихъ высотахъ (Lincoln Heights) у Гумберской бухты. По плодородію своей почвы, тщательности и разнообразію культуры, сочности и свѣжести своихъ рощъ и луговъ, эти волнообразныя равнины Англіи не имѣютъ себѣ подобныхъ. Влажность атмосферы защищаетъ зелень ихъ отъ лѣтняго зноя и зимнихъ холодовъ. Только по восточному берегу, у устьевъ Гумбера и нижней Узы, въ особенности же у залива Уашъ, гдѣ на пространствѣ 3370 кв. км. расположена такъ наз. «топкая страна» (Fen Country), существуютъ настоящія низины, болота, топи и пески, напоминающіе германскіе и голландскіе берега Сѣвернаго моря.

Орошеніе. — Устройство поверхности В. таково, что почти всѣ рѣки ея, незначительныя по величинѣ, обладаютъ достаточной глубиной и уже сами по себѣ, а еще болѣе благодаря стараніямъ жителей, доступны для судовъ; значительно расширенныя устья ихъ образуютъ естественныя гавани. Отсюда происходитъ, что В. обладаетъ значительнымъ числомъ портовъ, именно имѣетъ 100 большихъ гаваней для военныхъ и торговыхъ судовъ 1 го ранга и около 500 рейдовъ. Между рѣками самыя большія: Шаннонъ въ Ирландіи (358 км.) и Темза въ Англіи (344 км.). Повсюду, гдѣ только соединеніе рѣки съ озеромъ или моремъ могло представлять выгоду для торговли и промышленности—оно осуществлено.

Собственно Англія имѣетъ 50 судоходныхъ рѣкъ, изливающихся въ открытыя моря и бухты. Онѣ отличаются глубокими и чистыми руслами, безъ пороговъ и быстринъ, спокойнымъ теченіемъ, и, благодаря своему слабому наклону, позволяютъ кораблямъ заходить далеко внутрь страны, чѣму не мало способ-

ствуютъ также и морскіе приливы, простирающіеся далеко въ устья рѣкъ. Всего сильнѣе эти приливы бывають у западныхъ береговъ, именно у Солуэйскаго залива и у устья Северна, гдѣ достигаютъ 13—14 метровъ высоты. На восточномъ берегу они слабѣе и у устья Темзы обыкновенно не превышаютъ 5 м. Главнѣйшія рѣки, кромѣ Темзы, слѣдующія: Медвѣй, Большая Уза (Great Ouse), Гумберъ, Тисъ и Тайнъ на востокъ; Малая Уза, Эвонъ на югъ; Эвонъ (нижній Эвонъ), Севернъ, Ди, Мерси на западъ. Озеро въ Англіи мало, да и тѣ невелики, но зато они славятся своими живописными видами. Самыя значительныя изъ нихъ находятся въ «озерномъ округѣ» (Lake District) Кэмбрійскихъ горъ: Виндерское или Виландерское озеро съ 14 островками, Дервэнтуотеръ, Улдесуотеръ, Эннердалуотеръ и др. Длина естественныхъ водныхъ путей, равняющаяся 3400 км., [чрезвычайно увеличивается многочисленными каналами, имѣющими въ общемъ 6000 км. протяженія. Они соединяють рѣчныя системы восточнаго и западнаго береговъ, до такой степени изрѣзывая своей сѣткою всю страну, что въ ней нѣтъ ни одного мѣста, которое отстояло бы отъ воднаго пути больше, чѣмъ на 25 км. разстоянія. Главными узловыми пунктами этой сѣти служатъ: Лондонъ, Бирмингамъ и Манчестеръ, откуда многочисленные каналы направляются во всѣ стороны, въ особенности къ большимъ морскимъ городамъ: Ливерпулю, Бристолу и Гулю (см. ниже Пути сообщенія).

Климатъ и естественныя произведенія. Благодаря своему островному положенію, а также протекающему мимо ея западныхъ береговъ Гольфштрему, В. не знаетъ крайностей температуры. Самыя холодныя части ея—восточные берега Англіи и Шотландіи, самыя теплыя—южные и юго-западные берега. Разница между температурами самаго сѣвернаго пункта и самаго южнаго не превышаетъ 3°, разница между лѣтней и зимней темп. не выше 9—11°. Атмосферныхъ осадковъ выпадаетъ на западной сторонѣ больше, чѣмъ на восточной. Наибольшее количество осадковъ приходится въ юго-западной части Ирландіи и Англіи на зимнее,—въ остальной странѣ на осеннее—и только въ нѣкоторыхъ мѣстахъ восточнаго берега на лѣтнее время.

Что касается собственно Англіи, то особенность ея климата составляютъ умеренная зима и прохладное лѣто; даже на мѣстахъ, возвышающихся на 320—650 м. надъ ур. моря, температура самаго холоднаго мѣсяца не падаетъ ниже 0°, а самаго теплаго—не поднимается выше 16°.

Среднія температуры.

Широта.	Высота н. у. м. метрм.		Год.	Янв.	Апр.	Іюль.	Сент.
50°22'	21	Плимутъ (южн. бер.)	10,7	5,8	9,3	16,6	11,7
51°33'	37	Лондонъ	10,3	3,5	9,6	17,9	10,7
53°25'	9	Ливерпулъ (зап. бер.)	10,3	4,8	9,3	16,9	11,0
53°45'	2	Гуль (вост. бер.) . . .	8,8	3,1	7,6	15,8	9,2

Слѣдовательно на Ю. Англіи зима теплѣе, чѣмъ на южномъ берегу Крыма, а лѣто на Ю.В. Англій такъ тепло, какъ въ Петербургѣ. Осадковъ, дождя и снѣгу на В. Англіи выпадаетъ отъ 55—80 сант. въ годъ, на З. до 100, а въ горахъ В. Англіи гораздо болѣе.

Всего болѣе дождя выпадаетъ осенью. Снѣгъ и морозы рѣдки. Господствующіе вѣтры—западные, вслѣдствіе чего на западной сторонѣ выпадаетъ болѣе количество атмосферныхъ осадковъ, чѣмъ на восточной; среднимъ числомъ на восточной сторонѣ бываетъ 165 дождливыхъ дней, а на западной—208. Благодаря этой повсюду равномерной температурѣ, англійскія лавница зеленѣютъ почти круглый годъ и скотъ часто выгоняется въ поле даже зимой. Воздухъ отличается обиліемъ влаги, отчего въ странѣ часто господствуютъ туманы иногда до того густые, что даже днемъ приходится искусственно освѣщать мастерскія и лавки, какъ, напр., въ Лондонѣ, гдѣ ежегодно насчитывается 34 туманныхъ дня. Бываютъ, конечно, и ясные дни, но они рѣдко продолжительны. Сильными туманами объясняется высокая смертность отъ чахотки, которая въ Англии выше, чѣмъ во всякой другой европейской странѣ. Въ общемъ; однако, климатъ здоровый и ему не безъ основанія приписываютъ крѣпость мужчинъ и красоту женщинъ. Растительность Англии въ общемъ носитъ европейскій характеръ. Ей свойственны преимущественно тѣ растенія, которыя для своего развитія не нуждаются въ значительной солнечной теплотѣ, но въ то же время не выдерживаютъ и болѣешихъ холодовъ. Такъ, подъ вліяніемъ гнѣзнаго морского воздуха на южномъ берегу зеленѣютъ и приносятъ цвѣты многія южно-европейскія растенія: померанцы, лавры, капарисъ, мирты, хотя вслѣдствіе недостатка солнечнаго тепла они рѣдко приносятъ плоды. Въ Англии произрастаютъ также абрикосы, фиги, волошскій орѣхъ, тутовое дерево и вплоть до сѣверной границы каштаны. Животное царство также не представляетъ никакихъ специальныхъ видовъ. Дичи мало, волки давно истреблены и даже лисицы такъ рѣдки, что ихъ часто выписываютъ для травли съ материка. Кое-гдѣ попадаются барсукъ, хорекъ, выдра, куница, горностаи, дикая кошка, сурокъ, а въ паркахъ — козуля, лань и фазанъ. Въ числѣ птицъ Англии свойственна преимущественно красная куропатка (red grouse). Но зато Англія чрезвычайно богата рыбой и устрицами; послѣднія ловятся главнымъ образомъ у береговъ Кента и Суссекса, затѣмъ близъ Кольчестера, въ Эссексѣ и на о-вѣ Джерсеѣ. Минеральные богатства громадны, особенно въ западныхъ и сѣверныхъ округахъ (см. ниже Горный промыселъ). Англія обладаетъ также множествомъ минеральныхъ источниковъ; почти въ каждомъ графствѣ имѣется по одному или нѣскольکو ихъ. Между горячими источниками особенной извѣстностью пользуются — Батъ (47° Ц.) и Бристоль (24°) на ЮВ., Матлѣокъ (20°) и Беккуэль (16°) въ Дерби; къ щелочнымъ водамъ принадлежитъ Мальвернъ (въ Ворчестерѣ); къ желѣзистымъ: Челзгингемъ (въ Глочестерѣ), Скарборо и Гараутъ (въ Йоркширѣ), Тэнбриджъ-Уэльсъ (въ Кентѣ) и Брайтонъ (въ Суссексѣ); къ горькимъ водамъ: Ипсомъ (въ Суррей); къ водамъ съ поваренной солью: Линингтонъ (въ Варвикѣ) и т. д.

Пространство и населеніе. Великобританія въ широкомъ смыслѣ занимаетъ площадь въ 25052900 кв. км. съ населеніемъ въ

35022000. Эти цифры распределены слѣдующимъ образомъ:

	Кв. км.	Жпт.
Соединенное королевство	314628	37888153
Индія	4859300	289732000
Dominion of Canada (Канада)	7990700	4829411
Австралія	8216737	4523200
Другія владѣнія	3671535	18248025

По переписи 5 апр. 1891 г. населенность отдѣльныхъ частей Соединеннаго королевства представлена въ такомъ видѣ:

	Кв. км.	Жит.	На 1 кв. км.
Англія и Валлисъ	150697	29001018	192
Шотландія	78895	4033103	51
Ирландія	84252	4706162	56
О-въ Мэнъ	588	55598	94
Лапаншскіе о-ва	196	92272	471

Итого 314628 37888153

Сверхъ того солдатъ и матросовъ внѣ отечества—около 200000 ч.

Сопоставляя эти цифры съ результатами первой правильной переписи за 1801 г., давшей 16237300 жит., мы видимъ, что населеніе съ 1801—90 г. возросло болѣе чѣмъ въ два раза. Но это увеличеніе было далеко не равномерно въ отдѣльныхъ частяхъ В. Между тѣмъ какъ въ Англии съ Валлисомъ населеніе въ теченіе XIX столѣтія увеличилось болѣе чѣмъ втрое (1801 : 8892586; 1889 : 29000000), а въ Шотландіи на 139%, оно въ Ирландіи уменьшилось съ 1841 (8196597) почти на половину (4716209). Въ самой Англии замѣчаются значительныя различія между отдѣльными графствами въ соотвѣтствіи съ тѣмъ, составляетъ ли главное занятіе жителей хлѣбопашество или промышленность и добываніе каменнаго угля. Между тѣмъ какъ въ промышленныхъ графствахъ населеніе возрастаетъ, оно въ чисто земледѣльческихъ убываетъ. Ни въ какой другой странѣ въ мірѣ не существуетъ такого отношенія между городскимъ населеніемъ и сельскимъ, какъ въ Англии; зато ни одна страна не имѣетъ столько большихъ городовъ и нигдѣ, кромѣ Америки, они не выростали такъ быстро и до такихъ размѣровъ. Уже въ 1861 г. въ Англии и Валлисѣ городское населеніе составляло 11 милл. (при 9 милл. сельскаго), въ 1871 году оно возрасло до 13 милл. (сельск. 10 м.), а въ 1881 въ городахъ было уже 17 милл. (сельск. 8½ милл.). По числу жителей населеннѣііше города располагаются въ слѣдующемъ порядкѣ (въ тысячахъ): Лондонъ (4211 *), Глазговъ (566), Ливерпуль (518), Манчестеръ (505), Бирмингамъ (429), Лидсъ (367), Дублинъ (353), Шеффилдъ (324), Единбургъ (261), Вельфасть (256), Ноттингемъ (211), Сальфордъ (198), Бредфордъ (216), Бристоль (221), Гуль (200).

* А вмѣстѣ съ входящими въ лондонскій «Поллицейскій округъ» Вестъ Гемонъ, Кройдонъ и Тоттенгемъ—4391 тыс.

По возрасту населеніе В. распределяется слѣдующимъ образомъ (въ тысячахъ):

Возрастъ	М у ж ч и н ы			Ж е н щ и н ы		
	Англія	Шотландія	Ирландія	Англія	Шотландія	Ирландія
Моложе 5 лѣтъ	139,1	143,6	115,4	132,2	130,2'	107,4
5 до 15 лѣтъ	235,0	240,9	248,5	223,2	217,7	220,4
15 — 25 »	188,3	198,9	199,7	187,1	188,9	199,8
25 — 45 »	246,3	243,2	220,5	262,1	256,3	240,9
45 — 65 »	188,9	131,4	152,2	146,4	150,7	159,6
Старше 65 лѣтъ	52,4	42,8	63,3	49,0	56,2	71,9

Къ этой таблицѣ надо прибавить, что, по переписи 1881 г., на каждую 1000 мужчинъ приходилось женщинъ въ Англіи 1055, въ Шотландіи 1076, въ Ирландіи 1043, въ общемъ на 17264109 мужчинъ — 17987378 женщины. Движеніе народонаселенія обнаружило за послѣднее время ту особенность, что замѣтно стали уменьшаться какъ цифры браковъ и рожденій, такъ и процентъ смертности. Въ 1890 въ В. было:

	Англія	Шотланд.	Ирланд.
Браковъ	222688	27441	20866
Рожденій	872515	121530	105343
Умершихъ	564248	78978	86165
Излишекъ рождаемости надъ смертностью	308267	42552	19178

Что касается физическихъ недостатковъ, то въ 1881 г. на каждый миллионъ жителей насчитывалось:

	Англія	Шотланд.	Ирланд.
Слѣпыхъ	379	845	1180
Глухо-нѣмыхъ	572	573	770
Идиотовъ	1260	1603	1671

Число душевно-больныхъ растетъ постоянно и съ поразительной быстротой. Въ 1871 г. общая цифра ихъ для всей В. была вычислена въ 56122, именно 39567 въ Англіи съ Валлисомъ, 6792 въ Шотландіи и 9763 въ Ирландіи; въ 1881 г. она увеличилась до 75624, изъ которыхъ въ Англіи 57726, въ Шотландіи 9000, а въ Ирландіи 8878.

Эмиграція. Втеченіе нынѣшняго столѣтія она достигла громадныхъ размѣровъ. Съ 1815 по 90 г. изъ Соединеннаго королевства выследило 12797688 чел., изъ которыхъ за промежутокъ времени съ 1824—88 направилось въ Северо-Американскіе Соединенные Штаты 7527002 чел., въ британскія владѣнія въ Сѣв. Америкѣ—1438704, въ Австралію и Новую Зеландію—1575080 чел.

Въ числѣ 8675728 ч., выследившихся въ 1853—1888 г., было: англчанъ 3275620, ирландцевъ 2710084, шотландцевъ 664351; остальные иностранцы. Съ другой стороны, за послѣдніе годы значительно усилился и притивъ переселенцевъ въ самую В.; такъ, въ 1888 г. туда переселилось 128879 чел. Число британцевъ, живущихъ внѣ В., простиралось въ 1881 г. до 3959599, изъ которыхъ 2772169 имѣли свое пребываніе въ Соединенныхъ Штатахъ, 988934 въ британскихъ колоніяхъ, 89798 въ Индіи, 108998 въ другихъ странахъ. По національности населеніе Соединеннаго королевства дѣлится на 2 главныхъ племена: германское и кельтское. Послѣднее состоитъ изъ потомковъ

древнѣйшихъ обитателей страны. Оно дѣлится на два близкихъ между собою семейства: кимвровъ или бритовъ и эрзовъ или гайеловъ. Къ первому принадлежатъ валлійцы и жители Корнваллиса, родственные населенію французской Бретани. Гайельское семейство распадается на двѣ вѣтви: эрзовъ въ Ирландіи и гайеловъ въ Шотландіи, на островѣ Мэнѣ и на Гебридахъ. Но господствующее населеніе — германцы. Происшедшее, послѣ паденія римскаго владычества, изъ смѣси англо-саксовъ и скандинавовъ, оно подверглось потомъ весьма счастливому скрещиванію съ французскими норманнами, вслѣдствіе чего развилась какъ нельзя лучше уравновѣшенная смѣшанная нація.

Относительно нравственнаго состоянія англ. народа надо замѣтить, что увеличеніе числа преступленій наблюдается не въ мѣстностяхъ съ плотнымъ населеніемъ и развитой промышленностью, а, напротивъ, тамъ, гдѣ населеніе рѣдко и гдѣ преобладаетъ ручной трудъ, въ особенности земледѣльческій. Такъ, съ 1801 по 1851 г. число преступленій увеличилось въ Ирландіи въ 7 разъ (на 24634), въ Шотландіи въ 6 разъ (на 4001), въ Англіи и Валлисѣ въ 5 разъ (на 27960), что составляло въ первой странѣ 3,74, во второй 1,38, въ третьей 1,55 на 1000 ж. Съ тѣхъ поръ обнаружилась замѣтная убыль преступленій. Въ 1881 году различнымъ наказаніямъ подверглись въ Англіи съ Валлисомъ 11353, въ Шотландіи 1332, въ Ирландіи 2698 ч., тогда какъ въ 1888 г. осуждено за различныя преступленія и мелкіе проступки въ Англіи 10561, въ Шотландіи 1849, въ Ирландіи 1220 ч. Надо прибавить, что въ числѣ осужденныхъ въ Англіи и Шотландіи было много ирландцевъ, такъ что приведенное число ирландскихъ преступниковъ далеко ниже дѣйствительности. Въ 1871 году число вѣтбрачныхъ рожденій доходило въ Англіи и Валлисѣ до 5,4 проц. общаго числа, а въ Шотландіи до 9,1 процента.

Физическія свойства и характеръ населенія. Англо-саксонское племя, къ которому принадлежитъ преобладающее большинство населенія Великобританіи, отличается крѣпкимъ тѣлосложеніемъ и выше средняго ростомъ, чѣмъ оно въ небольшой степени обязано обилію пищи, употребляемому даже низшими слоями народа и господствующей страсти къ тѣлеснымъ упражненіямъ (крокетъ, теннисъ, игра въ мячъ, кулачные бои, ристанія и т. д.). Одно изъ любимѣйшихъ упражненій чуть-ли не во всѣхъ классахъ общества, не исключая и женщинъ, состоитъ въ стрѣльбѣ изъ лука. Къ наиболѣе распространеннымъ удовольствіямъ, полу-

жившимъ національное значеніе, принадлежать конскія скачки (Ньюмаркетъ, Ипсомъ и др.), парусныя и гребныя гонки, преимущественно на Темзѣ (между оксфордскими и кембриджскими студентами) и возлѣ острова Вайта. Къ сожалѣнію, однимъ изъ самыхъ законченныхъ пороковъ британской націи все еще остается пьянство, которому не чужды даже женщины и противъ котораго пока безуспѣшно борются многочисленныя общества трезвости.

Въ національномъ характерѣ британцевъ много самостоятельности, чувства справедливости и правды, выдержки и предприимчивости. Островное положеніе страны, ея тревожныя историческія судьбы и своеобразныя складь общественной жизни выработали то гордое самосознаніе, ту любовь къ политической свободѣ и глубокое пониманіе общественной солидарности, которыя отличаютъ современнаго британца.

Сельское хозяйство. Великобританія производитъ лишь половину хлѣба, нужнаго для прокормленія ея населенія, но это не доказываетъ, чтобы сельское ея хозяйство стояло на низкой ступени. Страна очень густо населена и ея климатъ не особенно благоприятенъ для зерновыхъ хлѣбовъ; но превосходитъ для кормовыхъ травъ и корнеплодовъ, которые и занимаютъ большую часть культурной площади страны. Постоянно возрастающее примѣненіе земледѣльческихъ машинъ имѣло своимъ по-

слѣдствіемъ чрезвычайный подъемъ сельскаго хозяйства. Такихъ машинъ ежегодно готовится на сумму свыше 1 милл. ф. ст. Пропитанію сельскаго хозяйства не мало содѣйствовали также ученія земледѣльческой химіи. Искусственныя удобренія примѣняются въ широкихъ размѣрахъ, и ввозъ гуковъ (особенно гуано) доходить до 1 милл. ф. ст. Но если отъ земледѣльцъ обратиться къ сельвладѣнцію, то получится далеко не столь отрадная картина. Официальныя свѣдѣнія за 1874—76 г. показали, что въ Шотландіи и Ирландіи почти ужѣ вся земля обратилась въ крупную земельную собственность и что въ ближайшемъ будущемъ та же участь ожидаетъ и Англію съ Валлисѣмъ. 900 крупныхъ собственниковъ владѣютъ почти $\frac{1}{3}$ Англіи, — 500 половиною Ирландіи и 600 почти $\frac{1}{4}$ Шотландіи. Крестьянинъ-собственникъ исчезъ почти повсюду и его мѣсто занялъ фермеръ, арендующій землю на 7, 14, 21, 99 и 100 лѣтъ. Между землевладѣльцами 348 обладаютъ четвертой частью всей поверхности В., 2198 — половиною, 10911 — больше $\frac{2}{3}$ ея. 12 человекъ владѣютъ въ сложности 17970 кв. км. земли, изъ которыхъ 5498 кв. км. принадлежатъ одному герцогу Сетерленду. Въ слѣдующей таблицѣ приведены всѣ собственники земли въ В., начиная съ владѣльцевъ одной усадебной осѣдыни или огорода и кончая крупными землевладѣльцами, имѣющими больше 5000 акровъ земли:

Ряды собственниковъ	Англія и Валлисѣ	Доля общей по- верхности	Шотландія	Доля общей по- верхности	Ирландія	Доля общей по- верхности	Соединенное ко- ролевство	Доля общей по- верхности
I. До 10 акровъ	825272	1,9	122476	0,3	43036	0,2	990784	1,0
II. Отъ 10— 50 акр.	72640	5,8	3469	0,4	7746	0,9	83855	2,8
III. > 50— 500 >	58156	26,1	3580	3,5	11468	10,9	72204	15,9
IV. > 500—5000 >	9333	88,3	2004	17,2	5717	40,2	17054	33,5
V. Свыше 5000 >	874	28,9	580	78,6	744	47,6	2198	46,9
Всего	966275	100,0	132109	100,0	68711	100,0	1167095	100,0

Отсюда видно, что неполная пятисотая часть собственниковъ владѣетъ почти половиною всего государства. Насколько такое состояніе земельной собственности вредно отражается на общемъ благосостояніи, видно изъ того, что у владѣльцевъ меньше 10 акровъ валовой доходъ съ акра составляетъ въ Англіи и Валлисѣ 56,44, въ Шотландіи 125,78, въ Ирландіи 49,04 ф. ст., а при землевладѣнціи болѣе крупномъ онъ постоянно и прогрессивно уменьшается, такъ что средній доходъ съ акра для всѣхъ собственниковъ составляетъ въ Англіи только 3, въ Шотландіи $\frac{1}{2}$, въ Ирландіи 0,66 ф. ст. И этотъ средній доходъ понижается еще больше въ силу того, что многіе лорды оставляютъ большія пространства земли пустѣ, подѣ охотничьими парками или подѣ пастбищами для овецъ. Вслѣдствіе всего этого и происходитъ, что непроизводительныя земли составляютъ въ Англіи $\frac{1}{3}$, въ Валлисѣ $\frac{2}{5}$, а въ Шотландіи даже $\frac{3}{4}$ всей поверхности. Причиной такого преобладанія крупной собствен-

ности въ Великобританіи надо признать заповѣдное владѣніе и законъ о единонаслѣдіи. Впрочемъ, въ послѣднее время само правительство выступило противъ этого зла и выработало рядъ мѣръ, направленныхъ къ его уменьшенію.

Въ 1889 г. изъ общаго количества земли въ 31497400 гектаровъ въ сельско-хозяйственномъ пользованіи было 19405300 гект. Изъ нихъ подѣ пашнями и огородами находилась 5740500, подѣ травосѣяннемъ 2505400, подѣ лугами и пастбищами 10856700 гект.; такимъ образомъ, наибольшая часть находящейся въ обработкѣ земли была предоставлена скотоводству. Между отдѣльными сортами хлѣба пшеница воздѣлывается преимущественно въ Англіи (36,8 проц.), а овесъ въ Валлисѣ (56,1%), Шотландіи (76,1%) и Ирландіи (85,1%). Кромѣ того, воздѣлываются: ячмень, рожь, картофель, бѣлая и шведская рѣпа (turnips), клеверъ, горохъ, бобы, яблоки, груши, вишни, сливы (отчасти въ парникахъ), дагѣ хмѣль, ленъ,

рапсъ, тминь, горчица и т. д. Табаководство воспрещено въ интересах казны. Прилагаемая таблица показываетъ распредѣленіе культуръ въ Англіи за 1888 г. (въ тысячахъ гектаровъ):

Подъ хлѣбомъ	2590,3
» корнеплодными	1084,9
» клеверомъ и друг. травами	1111,6
» пастбищами	5105,3
» льномъ	0,8
» хмѣлемъ	23,7
» паромъ	172,7
» лѣсомъ	593,3
» пустырями, болотами и т. д.	2495,5

За послѣдніе годы земледѣльческое населеніе въ Англіи и Валлісѣ замѣтно стало убывать. Такъ, въ 1861 году оно составляло 1924110 душъ, въ 1871—1569027, а въ 1881 только 1353488. Эта убыль зависѣла отчасти отъ примѣненія машинъ, отчасти же отъ подавляющей конкуренціи съ Соединенными Штатами, Россіей, Индіей и т. д., равно какъ отъ выселенія сельскихъ рабочихъ. Масса имѣній осталась безъ арендаторовъ и хозяйство ведется въ нихъ посредствомъ управителей (bailliffs). Въ прежнее время фермеры особенно добивались долгосрочныхъ контрактовъ, теперь же многие изъ нихъ предпочитаютъ тѣпачу at will, т. е. краткосрочную аренду, обыкновенно на одинъ годъ. Въ 1888 году всѣхъ арендуемыхъ имѣній было 570206, изъ которыхъ громадное большинство имѣло не больше 24 гектаровъ. Рабочая плата повысилась въ теченіе послѣднихъ десятилѣтій, и многие работники, кромѣ домика (cottage), получаютъ еще огородъ и кусокъ земли. За всѣмъ тѣмъ положеніе ихъ далеко не удовлетворительно и отчасти даже бѣдственно. Въ нѣкоторыхъ мѣстностяхъ работники получаютъ всего 12—15 шиллинговъ въ недѣлю на своемъ содержаніи, но съ нѣкоторыми побочными доходами. Преобладающая система хозяйства—плодоперемѣнная. Волами пасутъ только на западѣ, въ остальной же Англіи—лошадями; очень распространены паровые плуги и проч.

Скотоводство находится на высокой степени развитія. Выбѣдныя лошади принадлежать къ арабской, персидской и варварійской породамъ, рабочія происходятъ изъ Фландріи и Нормандіи. Рогатый скотъ представляетъ 4 главныя породы, именно: съ длинными рогами, средними, короткими и безъ роговъ. Для молочнаго хозяйства самая лучшая порода—короткорогая. Изъ молока выдѣлывается въ громадныхъ количествахъ масло и сыръ, именно честеръ, глочестеръ, вильтширъ и стильтонъ. Послѣдній производится въ Лейчестерѣ и составляетъ самый лучший сортъ англійскихъ сыровъ. Превосходное масло выдѣлывается въ Кембриджѣ, Суффолькѣ, Оксфордѣ и т. д. Убойный скотъ отличается своимъ превосходнымъ мясомъ. Кромѣ быковъ, на убой выкармливается еще масса телятъ, особенно въблизи городовъ. Громадное значеніе имѣетъ англійское овцеводство; но и тутъ главное вниманіе обращено не столько на шерсть, сколько на мясо. Свиныя разво-

дятся не только въ большихъ хозяйствахъ, но и въ мелкихъ. Лучшія породы ихъ: гэмпширъ, беркширъ, эсексъ, суффолькъ, норфолькъ, вилдзоръ. Въ большомъ количествѣ также разводится домашняя птица, въ особенности куры. Въ 1888 въ Англіи и Валлісѣ насчитывалось лошадей 1230563, рогатаго скота 5019085, овецъ 18526582, свиней 2249785 головъ. Во всей же В. въ 1889 было лошадей 1945386, рогатаго скота 10272765, овецъ 29484477 и свиней 3905865. Несмотря однако на цвѣтущее состояніе земледѣлія и скотоводства, страна нуждается въ значительномъ привозѣ хлѣба и скота извнѣ. Въ 1888 въ В. ввезено убойнаго скота на 7,7, мяса на 6,6, сала и свинины на 8,3, зернового хлѣба и муки на 51,2 милл. ф. ст.

Рыбная ловля В., благодаря обилію рыбы въ ея озерахъ и рѣкахъ, равно какъ близости моря, производится въ самыхъ широкихъ размѣрахъ, при чемъ значительная часть улова вывозится за-границу. Такъ, въ 1889 ввезено рыбы на сумму 5992033 фунт. ст., преимущественно сельдей, трески и макрели. Въ 1888 насчитывалось 4053 рыболовныхъ судна въ 195313 тоннъ, въ томъ числѣ 353 парохода съ экипажемъ въ 68698 чел., не считая 53833 чел., временно находившихъ себя занятіе въ рыболовномъ дѣлѣ.

Громадныя лѣса, которыми славилась В. въ древнія времена, мало по малу исчезли и настоящій дремучій лѣсъ попадаетъ теперь только въ Шотландскихъ горахъ. Ныѣшніе же лѣса Англіи и Ирландіи принадлежатъ къ новѣйшимъ насажденіямъ. Такъ какъ лѣсное пространство занимаетъ не больше 3,7% общей площади, то для покрытія своей потребности въ лѣсѣ В. принуждена обращаться за-границу, въ особенности въ Швецію, сѣверо-американскія владѣнія и Россію. Впрочемъ, на ея поляхъ и лугахъ разбросана масса деревьевъ, доставляющихъ отличный подпочный лѣсъ. Въ особенности славится англійскій дубъ, который до сихъ поръ служитъ наилучшимъ матеріаломъ для кораблестроенія. См. Körner, «Die Landwirtschaft in G.» (Берл., 1877); Pollock, «The land laws» (Лонд., 1883).

Горный промыселъ. По своей горной производительности В. во многихъ отношеніяхъ далеко превосходитъ всѣ другія страны. На первомъ планѣ стоятъ каменный уголь и желѣзо. Именно каменному углю В. обязана высокимъ развитіемъ своей промышленности и торговли. Каменноугольная площадь въ 4-хъ округахъ (Шотландіи, Сѣверной и Средней Англіи и Южномъ Валлісѣ) занимаетъ 30700 кв. км., доходить до глубины 1200 м. и вмѣщаетъ въ себя запасъ угля въ 90000 милліоновъ тоннъ. Самыя обширныя и богатыя залежи принадлежатъ Англіи (72%), гдѣ находится древнѣйшій изъ извѣстныхъ рудниковъ, Ньюкестльскій, разрабатывавшійся еще въ 1252 г. Около 27% приходится на долю Шотландіи, нѣсколько больше 1% на долю Ирландіи. Ежегодная добыча каменнаго угля во всей В. доходитъ до 170 м. тоннъ. Въ 1887 главнѣйшіе каменноугольные округа Англіи и Валліса выработали слѣдующія количества, въ милліонахъ тоннъ (тонна—1016,05 вилограмма): Дергэмъ

—28,9, Ланкаширъ 20,8, Йоркширъ 20,1, Глеморганъ (въ Валлисѣ) 18,4, Страффордширъ 12,9, Дэрбиширъ 9,1, Нортумберлендъ 5,7 и т. д. Въ громадныхъ количествахъ каменный уголь употребляется внутри страны на заводахъ, фабрикахъ, желѣзн. дорогахъ, пароходахъ и въ домашнемъ хозяйствѣ; но значительная часть его идетъ за-границу, гдѣ главными потребителями англійскаго каменнаго угля являются Франція и Сѣверн. Германія, Россія, Данія, Румынія, Испанія и Италия, Мальта, Остъ-Индія и т. д.

Второй главный горный продуктъ составляетъ желѣзо, которымъ В. опять-таки превосходить всѣ другія страны. Добываніе его началось очень рано, и еще теперь существуютъ желѣзные рудники, работавшіе въ эпоху Вильгельма Завоевателя. Въ большихъ развѣрахъ выдѣлка желѣза началась только съ 1740 г., когда для выплавки руды стали употреблять каменный уголь. Желѣзная руда добывается преимущественно въ Йоркширѣ, Страффордширѣ, Ланкаширѣ, Кумберлендѣ, затѣмъ въ Шотландіи и въ Ирландіи. Кромѣ этихъ двухъ главныхъ продуктовъ, въ В. добывается свинецъ (въ Дэрэмѣ, Нортумберлендѣ и т. д.), причѣмъ свинцовая руда нерѣдко содержитъ и серебро (особенн въ Корнваллисѣ и Чеширѣ), большія количества олова (въ Корнваллисѣ, Девонѣ и Чеширѣ), мѣдь (тамъ же), цинкъ (на островѣ Манѣ, въ Валлисѣ и т. д.), немного золота и другіе металлы; марганецъ, мышьякъ, никкель, вольфрамъ и сурьма, но въ незначительныхъ количествахъ. Соль добывается изъ копей въ Чеширѣ и въ ирландскихъ солеварняхъ. Кромѣ того, Великобританія богата строительнымъ камнемъ, въ томъ числѣ известнякомъ и песчаникомъ, гранитомъ, далѣе мраморомъ, горшечной глиной, фарфоровой глиной, огнеупорной глиной, жерновымъ камнемъ, алебастромъ, валадильной глиной, графитомъ, гипсомъ, асфальтомъ, нефтью и т. д. Изъ благородныхъ камней въ ней встрѣчаются опалъ, топазъ, гранатъ и т. д. Въ 1885 г. во всѣхъ рудникахъ работало 561676 чел., изъ которыхъ 1212 погибли отъ несчастныхъ случаевъ. Въ Англійи и Валлисѣ всѣхъ горныхъ продуктовъ за 1886 г. добыто 145 милл. тоннъ, причѣмъ въ рудникахъ работало 451161 человекъ. Горные заводы перерабатываютъ, кромѣ туземныхъ рудъ, еще испанскія, американскія руды и т. д. Въ 1885 году существовало 892 доменныхъ печи, 3776 пудлинговыхъ печей, 801 плющильный заводъ, 105 заводовъ для бессемерованія и 22 для томассирования стали и т. д. Въ 1888 добыто 7899 тыс. тоннъ желѣза, 1456 тоннъ мѣди, 37572 тонны свинца, 9241 тонна олова; 10002 тонны цинка, 321425 унцій серебра и 8745 унцій золота, въ общемъ на сумму 59834967 фун. ст. Изъ этой суммы свыше 7 милл. приходится на долю Шотландіи и неполныхъ 400000 на долю Ирландіи. Производительность горнаго промысла сильно страдаетъ отъ высокихъ реентъ, налагаемыхъ собственниками земель на предпринимателей. Не удивительно, поэтому, что со стороны капиталистовъ поднялась въ послѣднее время агитація въ пользу пересмотра горнаго зако-

нодательства. См. Siemens, «Die Eisen u. Stahlindustrie in England» (Берл., 1878); Hull, «The coal fields of Great Britain» (Лондонъ, 1884); Hunt, «British mining» (Лонд., 1884).

Промышленность.—Промышленная дѣятельность В. образуетъ главную основу ея народнаго благосостоянія, такъ какъ только она даетъ ей возможность восполнить тотъ недостатокъ въ средствахъ продовольствія, который проистекаетъ изъ недостаточной производительности земледѣлія. Прѣтущее состояніе англійской промышленности началось лишь со второй половины XVIII ст., послѣ изобрѣтенія паровыхъ двигателей и прядильной машины. Число паровыхъ машинъ, находившихъ себѣ примѣненіе въ промышленномъ и торговомъ дѣлѣ, доходило въ 1880 г. до 128727, въ 778000 лошадиныхъ силъ. Изъ нихъ 110000, въ 2200000 лошадиныхъ силъ, работали на фабрикахъ и въ горномъ промыслѣ, 340000 лошадиныхъ силъ работало въ видѣ 13480 локомотивовъ и 2180000 лошадиныхъ силъ въ видѣ 5247 пароводныхъ машинъ. Само собою разумѣется, что съ тѣхъ поръ число машинъ, какъ двигательной силы, возросло еще болѣе; но уже приведенныя цифры, если принять одну лошадь, силу=7 человѣческимъ, воплощаютъ въ себѣ работу 55 милл. людей.

Во главѣ обрабатывающей промышленности В. стоитъ мануфактурное производство. Оно одно давало въ 1881 г. работу 1179797 рабочимъ, не считая тѣхъ тысячъ, которыя, работая надъ выдѣлкой машинъ, орудій и т. д., косвеннымъ образомъ питались на счетъ мануфактурной же промышленности. Въ 1885 г. во всемъ соединенномъ королевствѣ насчитывалось 7465 фабрикъ съ 5308011 веретенами, 773704 механ. ткацкими станками и 1034911 рабочими, изъ которыхъ большинство были женщины и дѣти (629248 женщ. и 91611 дѣтей). По отдѣльнымъ королевствамъ эти фабрики распредѣлились слѣдующимъ образомъ:

	Фабрики.	Веретена.	Механич. ткацкіе станки.	Рабочіе.
Англія и Вал-				
лисъ . . .	6359	49725814	675953	814474
Шотландія .	776	2869104	72279	152279
Ирландія .	330	985194	25472	68158

Между отдѣльными видами мануфактурной промышленности (мы будемъ говорить исключительно объ Англійи съ Валлисомъ) перстѣнное производство со всѣми его развѣтвленіями имѣетъ свой главный центръ въ Йоркширѣ; но его различныя отрасли размѣстились по отдѣльнымъ пунктамъ. Такъ, напр., Лидсъ славится своими сукнами, Брэдфордъ — камвольными издѣліями, Дьюсбери — солдатскимъ сукномъ и т. д. Общее число шерстяныхъ и шерсто-прядильныхъ фабрикъ въ Англійи и Валлисѣ за 1885 г. доходило до 2307, на которыхъ работало 5859301 веретено, 129727 ткацкихъ машинъ и 245880 рабочихъ. Хлопчатобумажное производство сосредоточено преимущественно въ Ланкаширѣ, именно въ городѣ Манчестерѣ, гдѣ раздается стужъ болѣе $\frac{1}{4}$ веретенъ всего міра и $\frac{1}{4}$ веретенъ Англійи. Стоимость всѣхъ хлопчатобумажныхъ из-

дѣлій простирается до 100 мил. ф. ст. въ годъ, причѣмъ $\frac{1}{4}$ произведенныхъ товаровъ идетъ на удовлетвореніе мѣстныхъ потребностей, а $\frac{3}{4}$ вывозятся за-границу. Среднимъ числомъ $\frac{1}{4}$ отпускной пряжи и $\frac{1}{4}$ отпускныхъ тканей идутъ въ Индію. Всѣхъ хлопчатобумажныхъ фабрикъ въ Англіи и Валлисѣ за 1885 г. было 2481, съ 40128654 рабочими. Шелковое производство, введенное въ XIV ст., долгое время страдало, да и теперь еще отчасти страдаетъ отъ высокихъ охранительныхъ пошлинъ, низкой заработной платы и измѣнчивости моды. Шелковыя ткани выдѣлываются преимущественно въ Манчестерѣ, ленты въ Ковентри, предметы моды въ Маклесфильдѣ, шали въ Норвичѣ. Въ 1885 г. въ этой отрасли мануфактурной промышленности работали въ Англіи и Валлисѣ 681 фабрика съ 1045924 веретенами, 11728 ткацкими машинами и 40184 рабочими. Льняное и полотняное производство сосредоточено

въ графствахъ Йоркѣ (Гулль) и Ланкастерѣ. Работаютъ 70 фабрикъ, съ 140828 веретенами, 4061 ткацкой машиной и 11002 рабочими. Обработка пеньки производится на 77 фабрикахъ съ 26480 веретенами, 299 ткацкими машинами и 5893 рабочими. Джуть выдѣлываютъ на 11 фабрикахъ, на которыхъ работаютъ 23304 веретена, 995 ткацкихъ машинъ и 4444 рабочихъ. Для выдѣлки волосяныхъ тканей существуютъ 33 фабрики съ 1486 веретенами, 378 ткацкими машинами и 1439 рабочими. Кружевное производство, какъ отрасль фабричной промышленности, существуетъ въ графствахъ Ноттингамѣ, Дерби и Лейчестерѣ. Всѣхъ фабрикъ въ 1885 г. было 418, съ 14921 рабочимъ. Чулочный товаръ производится въ Лейчестерѣ, Ноттингамѣ и т. д. Всѣхъ фабрикъ въ 1885 г. было 215, съ 18647 рабочими. Прилагаемая таблица показываетъ количество фабрикъ и рабочихъ въ различныхъ отрасляхъ мануфактуры:

Пряжа и ткани.	Число фабрикъ	Число веретень	Число ткацкихъ машинъ	Число рабочихъ
Хлопчатая бумага.	2481	40128491	528765	465654
Шерсть	1503	2584503	49269	108634
Шодди (шерст. ткань)	107	95988	1981	4697
Шерстяная пряжа	697	2678810	78477	132549
Полотно	70	140828	4061	11002
Пеньковая пряжа	77	26480	299	5893
Джуть	11	23304	995	4444
Волосяныя ткани	33	1486	378	1439
Шелкъ	681	1045924	11728	40184
Кружева (lace)	418	—	—	14921
Чулки	215	—	—	18647
Эластикъ	66	—	—	8810
Всего	6359	49725814	675958	814474

Второе мѣсто въ обрабатывающей промышленности принадлежитъ металлическому производству. Въ 1881 г. въ Англіи и Валлисѣ въ этой отрасли были заняты 361343 рабочихъ, въ томъ числѣ 199877 на стальныхъ и желѣзныхъ заводахъ, 112528 кузнецовъ, 18234 ножевииковъ, 18741 гвоздарей. Производство желѣзныхъ и стальныхъ издѣлій сосредоточено преимущественно въ Бирмингамѣ, Вульвергамптонѣ и Шеффилдѣ. Количество столовыхъ и перочинныхъ ножей, вилочъ, бритвъ, ножницъ, пилъ, котелковъ, хирургическихъ инструментовъ и т. д., ежегодно выдѣлываемыхъ въ Шеффилдѣ, громадно. Швейными машинами славится особенно Редитчъ, булавками и стальными перьями—Бирмингамъ, огнестрѣльнымъ оружіемъ—Бирмингамъ и Лондонъ, тогда какъ по части тяжелыхъ орудій выдается (факторія Армстронга въ Эльвичѣ, близъ Ньюкѣстля. Латунныя и бронзовыя издѣлія производитъ Бирмингамъ, изъ накладного серебра—Шеффилдъ, мѣдныя—Брисголь и Бирмингамъ, золотыя, серебряныя и ювелирныя—Лондонъ (цехъ ювелировъ въ Лондонѣ учрежденъ въ 1327 г. при Эдуардѣ III). Стоимостъ желѣзныхъ и стальныхъ издѣлій, отпущенныхъ за-границу въ 1880 г., составляла 3869036 ф. ст. Громадные капиталы положены въ дѣло машиностроенія. Почти во всѣхъ большихъ приморскихъ городахъ, а также во многихъ внутреннихъ, су-

ществуютъ фабрики машинъ и локомотивовъ. Число рабочихъ въ этой отрасли промышленности въ 1881 г. достигло до 160797. Манчестеръ, Лидсъ, Бирмингамъ, Шеффилдъ, Ньюкѣстль работаютъ машины и локомотивы, Бирмингамъ—желѣзнодорожныя вагоны, Бирмингамъ, Ольдгемъ, Лондонъ—швейныя машины, Лондонъ—экипажи, Лондонъ, Прескоттъ, Ковентри—часы. Стальные и желѣзные суда строятся въ гаваняхъ Тайна, Вира, Тиссы, Мерси и т. д. Въ 1888 кораблестроеніе заняло по своей производительности второе мѣсто послѣ хлопчатобумажнаго производства. Въ этомъ году случено на воду 458 пароходовъ (большую частью стальныхъ, съ машинами тройной давленія), въ 757081 тонну вмѣстимости, и 81 парусное судно въ 80959 тоннъ; начаты постройки 445 кораблей (больш. частью пароходы), въ 811468 т.

Между остальными производствами надо указать на кожевенныя товары (Лонд. и др.), сѣдла (Лондонъ, Бирмингамъ), стекляныя издѣлія (Лондонъ, Бирмингамъ, Сондерлендъ, Ньюкѣстль), глиняныя (Страфордширъ) и фарфоровыя (Лондонъ). Первый англійскій фарфоръ выдѣланъ въ 1760 г. Первая зеркальная фабрика основана въ 1773 г. близъ Ливерпуля. Между химическими отраслями промышленности наибольшую важность представляетъ производство сѣрной кисло-

ты и щелочей въ Ньюкэстлѣ на Тайнѣ, Ливерпульѣ, Бристолѣ, Вирмингамѣ и т. д. Мебель производятъ Лондонъ и др., бумагу—Кентъ и др., портреть—Лондонъ, эль—Вергонъ на Грентѣ, табачные фабрики—Лондонъ, Ливерпуль, Бристоль. Прилагаемая таблица показываетъ распредѣленіе рабочихъ по главнѣйшимъ отраслямъ обрабатывающей промышленности во всѣхъ трехъ королевствахъ (1881).

Отрасли промышленности	Англія и Валлісъ	Шотландія	Ирланд.
Стальное и желѣзн. производство . . .	199877	38309	2360
Кузнецовъ	112523	20362	14576
Ножевищниковъ . . .	18234	173	111
Гвоздарей	18741	596	2095
Мѣдниковъ	27874	3973	614
Оловяшниковъ	36833	3725	1940
Золот. и серебрян. дѣл. мастеровъ . . .	24715	1316	470
Оружейниковъ	8127	226	195
Машиностроеніе . . .	160797	32730	4469
Часовщиковъ	23351	2572	1718
Глиняное производ-ство	46596	3171	171
Стеклое	20630	1665	352
Производство хим. продуктовъ	16321	2377	103
Вочаровъ	18699	5509	4781
Токарей	13977	1418	742
Бумага	18630	7975	507
Дубильщиковъ и выдѣлывателей кожи	25799	2419	780
Сѣдельщиковъ	23866	2150	2802
Мануфактурн. производ-ство	876893	169476	59691
Чулочное производ-ство	40372	2965	347
Шляпы	22689	852	492
Соломен. шляпы . . .	30984	409	201
Перчатки	15524	46	87
Пивоваровъ	24567	1674	955
Винокуровъ	9528	1456	784
Мельниковъ	23462	3420	3834
Сахароваровъ	3870	1337	77
Табакодѣловъ	19734	2059	1249
Кораблестроеніе . . .	51219	17704	4270
Экипажи	52698	3337	2497
Желѣзно-дор. вагоны	7570	294	48
Книгопечатаніе и литографія	66971	9146	4312

См. Faucett, «Free trade and protection» (Лонд., 1878); Levy, «History of British commerce» (2 изд., Лонд., 1880). О новѣйшихъ успѣхахъ—Шерцера, «Weltindustrien etc.» (Лейпцигъ, 1880).

Торговля.—Громадныя залежи каменнаго угля и желѣза, равно какъ плодородіе почвы, благоприятствовавшія процвѣтанію британской промышленности, могущественно вліяли на развитіе ея торговли, находя себѣ поддержку въ географическомъ положеніи страны, съ ея многочисленными и превосходными гаванями. Островной характеръ В. служилъ ей оплотомъ противъ тѣхъ бѣдствій, которые испытывали въ теченіе послѣднихъ вѣковъ другія страны

Европы, въ особенности Германія и Голландія, а религиозныя преслѣдованія доставили ей самыхъ трудолюбивыхъ гражданъ материка. Даже континентальная система Наполеона I, направленная противъ торговли Великобританіи, только усилила ея производительность и привела къ послѣдствіямъ, прямо обратнымъ тѣмъ, какія ожидались. Торговая политика В., въ основу которой былъ положенъ навигационный актъ Кромвеля 9 октября 1651, первоначально была направлена къ исключенію другихъ націй отъ непосредственнаго общенія съ нею и ея колоніями. Только британскимъ кораблямъ позволялось вести торговлю между различными британскими гаванями и съ колоніями въ Азіи, Америкѣ, и Африкѣ. Послѣ уничтоженія поврительственныхъ пошлинъ и отменъ хлѣбныхъ законовъ, В. мало-по-малу открыла свои гавани для всѣхъ иностранныхъ кораблей. Правда, уменьшеніе тарифовъ отозвалось значительнымъ сокращеніемъ сборовъ казны, но зато торговля процвѣла и за послѣднія 35 лѣтъ она больше чѣмъ удвоилась. Такъ, ввозъ товаровъ, составившій въ 1856—60 г. сумму въ 182960000 ф. ст., дошелъ въ 1890 до 454000000, а вывозъ съ 150000000 до 363000000 (включая сюда золото и серебро въ монетѣ и слиткахъ). Слѣдующая таблица даетъ понятіе о движеніи британской торговли за время съ 1859—89:

Торговля В. за 1856—89 гт., въ милліонахъ фунт. стерлинговъ.

Годы	Вывозъ товаровъ.		
	Ввозъ товар.	Бритап. пропав.	Загран. и колониал. пропав.
1856 — 60	183	124	25
1861 — 65	248	144	46
1866 — 70	293	188	47
1870 — 75	360	240	58
1876 — 80	385	201	57
1881 — 85	490	232	63
1886 — 89	382	229	61
1890	328	263	65

Главнѣйшія статьи ввоза въ 1890 г. составили въ милл. фунт. стерл.: хлѣбъ (53), хлопокъ (42), шерсть (27), лѣсъ (19), сахаръ (19), масло, включая сюда и искусственные продукты (19), мясо (14), шелкъ (11), чай (10), скотъ (9). Главнѣйшія статьи вывоза: хлопчатобумажные товары и пряжа (74), желѣзные и стальные изд. (34), шерстяные товары (24); затѣмъ полотняные товары, джутъ, машины (16). Вывозъ каменнаго угля доходилъ въ 1889 г. до 29 милліоновъ тоннъ, стоимостью въ 14,8 милл. фунтовъ, стерлинговъ.

Общая сумма ввоза и вывоза за 1890 г. въ милліонахъ ф. ст.:

I. Иностранн. государства	Ввозъ	Вывозъ
Россія	24	6
Швеція, Норвегія и Данія	19	7
Германія	26	19
Голландія и Бельгія	43	19
Франція	45	17
Испанія и Португалія	15	7

	Ввозъ	Вывозъ
Соединенные Штаты	97	32
Мексика, Центральная Америка, Вестъ-Индія и Гвѣана	2	5
Бразилія	4	7
Аргентина и Урагуай	4	10
Чили и Боливія	8	8
Америка	113	62
Китай	4	6
Японія	1	4
Египеть	8	3
Азія и Африка	26	25
Всего	325	176

II. Британскія владѣнія

	Ввозъ	Вывозъ
Европейскія владѣнія	1	2
Колоніи въ Сѣв. Америкѣ	12	7
Австралія и Новая Зеландія	29	23
Индія и Цейлонъ	33	33
Южно-африк. колоніи	6	9
Всего	96	87

I и II вмѣстѣ 421 264

Мореплаваніе. — Само собой разумѣется, что рука объ руку съ развитіемъ торговли шелъ и ростъ корабельнаго движенія въ британскихъ гаваняхъ. Такъ, въ 1836 г. въ Англію пришло всего 14347 британскихъ и 7131 иностранныхъ корабля, вмѣстимостью въ 2505473 и 988899 тоннъ, тогда какъ въ 1860 общая вмѣстимость всѣхъ пришедшихъ кораблей равнялась уже 12172735 т., а въ 1890 г. 36835722 т. (въ томъ числѣ 26777955 британск.). Еще замѣчательнѣе увеличеніе числа пароходовъ, общая вмѣстимость которыхъ въ 1860 г. была всего 2549000, а въ 1890 г.—30604578. Сверхъ того пришедшія каботажныя суда имѣли въ 1890 г. вмѣстимостью въ 47733612 т.

Британскій торговый флотъ превосходитъ всѣ остальные количества кораблей и ихъ перевозоспособности; не считая колоній, онъ обнимаетъ половину кораблей всего міра. Въ 1890 г. Соединенное королевство имѣло 21233 судовъ, вмѣстимостью въ 7,9 милл. т., въ томъ числѣ 7381 пароходъ, вмѣстимостью въ 45 милл. тоннъ. Колоніи владѣли 14981 кораблями въ 1,7 милл. тоннъ, въ томъ числѣ 2759 пароходовъ, въ 376000 тоннъ. Для предохраненія судовъ отъ кораблекрушенія берега В. освѣщаются 360 прибрежными и 50 плавающими маяками. Кромѣ того, одно частное общество содержитъ у береговъ 290 плавающихъ маяковъ. Тѣмъ же менѣе число кораблекрушеній и потери человѣческихъ жизней весьма значительны; за отчетный годъ съ 1 іюля 1886 г. по 30 іюня 1887 г. погибло 603 британскихъ корабля, въ 214117 т., съ 1925 матросами и пассажирами.

Средства сообщенія. — В.—колыбель желѣзныхъ дорогъ. Послѣ 1825 г., когда Стэфенсонъ выстроилъ первый желѣзныя путь для

пассажирскаго движенія между Стоктономъ и Дарингтономъ, вся страна быстро покрылась густою рельсовою сѣтью, которая, однако, въ настоящее время нѣсколько уступаетъ Франціи и Германіи. Всѣ сколько-нибудь значительные береговые пункты и внутренніе города соединены между собою желѣзными дорогами, которыя находятся въ рукахъ частныхъ компаній; среднимъ числомъ англійская мѣля обошлась въ 36583 ф. ст. Къ концѣ 1890 желѣзнодорожная сѣть В. занимала 32304 км., изъ нихъ 22722 въ Англіи, 5089 въ Шотландіи, 4493 въ Ирландіи. Всѣхъ служащихъ—375000. Стоимость всей сѣти 897 милл., валовой доходъ 80, а чистый доходъ 37 милл. ф. ст. Въ 1888 г. перевезено 742499167 пассажировъ и 281748439 тоннъ груза. Число несчастныхъ случаевъ больше, чѣмъ въ Германіи, но оно постепенно убываетъ. Конно-желѣзные дороги (трамваи) занимали во второй половинѣ 1888 г. длину въ 1446 км. и перевезли 428996045 пассажировъ. Основной капиталъ ихъ 13690664 ф. ст.; въ этомъ числѣ на долю одной Англіи съ Валлисомъ приходится 1161 км., съ основнымъ капиталомъ 10650063 фунт. стерл.; перевезено пассажировъ — 330359845; чистый доходъ — 521284 фунт. стерлинговъ. Ср. Cohn, «Untersuchungen über die engl. Eisenbahnpolitik» (Лейпц., 1875).

Первый каналъ построенъ въ В. въ 1755 г. Въ 1888 г. длина всей сѣти каналовъ составляла въ Англіи 6516 км., въ Шотландіи 244, въ Ирландіи 430 км. Къ 31 марта 1889 г. въ Великобританіи существовало 18359 почтовыхъ конторъ, втеченіе 1890—91 г. переправившихъ 1706 милліонъ закрытыхъ, 230 милл. открытыхъ писемъ, 638 милл. газетъ и пакетовъ и на 23898000 ф. ст. денежныхъ переводовъ для Соединеннаго королевства, на 1036000 ф. за-границу и въ колоніи и на 2934000 изъ-за-границы и колоній. Сущестующая съ 1888 г. посылочная почта перевезла посылокъ въсомъ въ 817446 центнер. Государственные телеграфы имѣли въ 1890 г. 6386 станцій, съ 50918 км. телеграфныхъ линій и 310899 км. проволоки; радомъ съ ними существовали 1603 желѣзнодорожныя и частныя станціи. За 1890 — 91 г. на всѣхъ телеграфныхъ передано 66409211 депешъ. Телефоны составляютъ правительственную монополію, за исключеніемъ Лондона, гдѣ городскіе телефоны находятся въ рукахъ частныхъ обществъ.

Кредитныя учрежденія, между которыми первое мѣсто занимаетъ англійскій банкъ и лондонская расчетная палата (Clearinghouse), имѣютъ громадное значеніе для англійской торговли (см. Банки, томъ II, 898). Втеченіе 1889 въ лондонской расчетной палатѣ очищено счетовъ на 7619 милл. ф. ст. Въ почтовыхъ сберегательныхъ кассахъ, существующихъ съ 1861 г., числилось вкладовъ въ 1888 г. на 53556394 ф. ст., капиталъ же остальныхъ сберегательныхъ кассъ простирался до 46404688 ф. ст.

Національное благосостояніе. — Между всѣми странами, національное богатство которыхъ быстро стало возрастать втеченіе XIX в. первое мѣсто, безспорно, принадлежить В. По статистическимъ исчисленіямъ, общая

сумма доходов, подлежащих обложению в 1814—15 г., простиралась до 146 мил. ф. ст., тогда как в 1865 г. она возрасла уже до 396 миллионов, в 1875—до 571 миллионов, в 1880—до 577 миллионов ф. стера. Джиффенз, капитализируя эти цифры из различных процентов, смотря по роду имущества, получает следующие цифры, определяюща народное богатство В.: для 1865 г. — 6113 милл. фунт. стерлинг. для 1875—8548, для 1880—9000 мил. а для 1885—в 10037 мил. ф. ст. Из этой суммы 86% приходится на долю Англии, 9,7% на долю Шотландии и 4,3% на долю Ирландии; раскладывая ее по количеству душ, мы получим, что в Англии приходится 308 ф. на душу, в Шотландии 243, в Ирландии 93 ф. (см. Богатство). Не смотря, однако, на этот громадный рост национального богатства, на сокращение рабочего времени, повышение задельной платы при удешевлении предметов продовольствия, с каждым годом все рвзче и рвзче обозначается контраст между богатством и бедностью. Нищенство приняло громадные размеры, чему способствовали также конкуренция со стороны переселившихся в Англию ирландских рабочих и участвовавшие торгово-промышленные кризисы. Каждый приход обязан сам заботиться о своих бедных. Для этого малюдные приходы соединяются в округа или союзы (Poor Law Unions), содержащие на общий счет так назыв. рабочие дома (Union-Workhouses). В 1888 г. таких домов для бедных было в Англии 647. Пособие бедным оказывается или призранием их в этих домах (in-door relief), или выдачей им денежной помощи на дом (out-door relief). 1 янв. 1889 г. на счет налога на бедных получили пособий в Англии 810132 чел., в Ирландии—109957. В Шотландии в маѣ 1888 г. пособие оказано 91993 бедным. В одном Лондонѣ существует больше 900 благотворительных учреждений и обществ, ежегодный доход которых превышает 4 мил. ф. ст.; к этому надо прибавить еще 56 госпиталей и лѣчебниц, располагающих большими доходами, а также многочисленныя дома призрѣнія для престарѣлых (Alms Houses), приюты для сирот, особыя общества и благотворительныя заведения для защиты женщин, домашней прислуги, жертв общественнаго темперамента и т. д.

Сами рабочие также не мало сдѣлали для улучшения своего положенія. Союзы их, так называемые tradeunions, раскинуты теперь по всей странѣ. В 1883 г. таких рабочих союзов насчитывалось 195, из которых 144 имѣли 253 тысячи членовъ.

Финансы.—Еще в 1685 г. государственные доходы В. не превышали 1,4 мил. ф. ст., тогда как сто лѣтъ спустя, в 1784 г., они дошли уже до 10856967 ф. Войны противъ Франціи потребовали громадныхъ жертвъ, такъ что в 1815 г. бюджетъ выросъ до 116748258 ф., изъ которыхъ 27 м. были покрыты посредствомъ займовъ. Доля участія каждаго жителя въ общихъ расходахъ выражалась в 1801—10 г. среднимъ числомъ 5 ф. 12 шил., а в 1811—20 г.—3 ф. 15 шил. Такимъ образомъ, несмотря на войны, податная тяжесть значительно умень-

шилась. Это объясняется тѣмъ, что національное благосостояніе возрасло въ гораздо большей степени, чѣмъ государственныя потребности. Главныя статьи доходовъ составляютъ акцизъ, таможенныя пошлины, гербовый сборъ, поземельный и подоходный налогъ, почта, телеграфы и др. Акцизный сборъ распространяется теперь только на спиртные напитки, цвиорій и кофе. Патентный сборъ взимается съ хозяевъ винокуренныхъ заводовъ, продавцовъ пива, солода, спиртныхъ напитковъ, вина, табаку и съ трактировъ; далѣе за право носить гербъ, держать мужскую прислугу, экипажи, собакъ, за право охоты, ношенія оружія и т. д. Таможенныя пошлины имѣютъ теперь часто фискальный характеръ, тогда какъ покровительственныя пошлины отмѣнены; очень высоки пошлины на табакъ, чай, вино, какао, цвиорій и т. д. Подоходный налогъ, введенный в 1798 г. Питтомъ Младшимъ для покрытія военныхъ надобностей, простирался на недвижимую собственность, аренды, ренты, дивиденды, промыслы и торговыя предпріятія, на доходы отъ государственныхъ должностей и составляетъ 8 пенсовъ съ каждаго ф. ст. Но отъ этого налога освобождаются доходы ниже 150 ф., а также первые 120 ф. изъ доходовъ, не превышающихъ 400 ф. Значительный доходъ приноситъ налогъ на наслѣдства, составляющій 1—10% наслѣдуемаго имущества. Финансовый годъ заключается 1 марта каждаго года.

Бюджетныя цифры за финансовый годъ 1890—91 вѣ тысячахъ ф. ст.:

Д о х о д ы.	
Таможенный сборъ	19480
Акцизъ	24788
Гербовый сборъ и налогъ на наслѣдства	13460
Поземельный и квартирный налогъ	2600
Почтовый доходъ	9880
Телеграфъ	2880
Подоходный налогъ	13250
Государственныя имущества	430
Разныя поступления	3221
Итого	89489

Р а с х о д ы:	
Государственный долгъ	25207
Армія и флотъ	31685
Гражданская служба	16040
Иждерки взимающа	11304
Другіе расходы	3495
Итого	87731

Государственный долгъ В. достигъ колоссальныхъ и, можно сказать, единственныхъ въ своемъ родѣ размѣровъ. Онъ возникъ и разрастался преимущественно отъ одной причины—войны. Въ эпоху революціи 1689 г. весь долгъ не превышалъ 664 тыс. фунт. При Вильгельмѣ III онъ увеличился на 15729 тыс. Война за испанское наслѣдство обошла Англию в 69 милл. Ко времени парижскаго мира (1763) онъ возросъ до 146682 тыс. Война съ Америкой обременила В. новыми займами

такъ что при заключеніи мира (1783) государственный долг дошелъ уже до 238484 тыс. Вслѣдствіе войнъ съ Франціей въ эпоху революціи и Наполеона I займы слѣдовали одинъ за другимъ при самыхъ стѣснительныхъ обстоятельствахъ, и за это время общая сумма долга возрасла на 601500 тыс. Этого громадный долг отчасти былъ вызванъ субсидіями, выплачивавшимися континентальнымъ державамъ. Въ 1817 г. весь консолидированный долг дошелъ до колоссальной цифры 840850 тыс. ф. ст., одинъ проценты съ которой составляли 32014 тыс. ф. ст. Но надо прибавить, что Англія все-таки была единственной европейской державой, которая въ мирный періодъ, наступившій съ 1815 г., почти постоянно уменьшала свой долгъ. За все это время ею допущены были только два исключенія, и оба раза по чрезвычайно уважительнымъ причинамъ. Именно, въ 1835 г. сдѣланъ заемъ въ 20 милл. для выкупа невольниковъ въ колоніяхъ и въ 1847 г. новый заемъ въ 10 милл. для облегченія голода въ Ирландіи. Восточная война 1854—56 г. потребовала новыхъ займовъ и хотя, въ противоположность Франціи, правительство старалось, по возможности, покрывать издержки на военныя цѣли увеличеніемъ податей, государственный долг все же возросъ на 41 милл. Эти 41 милл. были совершенно погашены въ 16 лѣтъ. Съ 1862 по 1870 доходы ежегодно давали значительный излишекъ надъ расходами, который употреблялся частью для облегченія податныхъ тяготей, частью для погашенія государственнаго долга. Въ послѣднемъ отношеніи В. многимъ обязана финансовой политикѣ Гладстона. Къ 31 марта 1891 г. весь государственный долг уменьшился до 684070 тыс. фунт. ст.

Вѣроисповѣданіе.—Въ Англіи существуютъ двѣ государственный церкви: англиканская въ Англіи и пресвитеріанская въ Шотландіи. Но между тѣмъ какъ первая обнимаетъ громадное большинство англійскаго населенія, вторая далеко уступаетъ въ численному отношеніи разнымъ диссентерскимъ толкамъ. Католическая церковь является господствующей въ Ирландіи, но имѣетъ также много приверженцевъ цевъ Англіи и Шотландіи, болѣею частью въ лицѣ ирландскихъ переселенцевъ. Къ государственной церкви принадлежитъ въ Англіи 71,6; въ Шотландіи 46,4; въ Ирландіи 12,4% населенія; къ католической церкви въ Ирландіи—76,5, въ Шотландіи—9,5, въ Англіи—4,4%; къ остальнымъ вѣроисповѣданіямъ въ Англіи 24,4, въ Шотландіи—44,1, въ Ирландіи—11,1%. Изъ общаго числа жителей В. за 1881 г. было:

Англиканъ	19341000=55,4	°/о
Пресвитеріанъ	1733000=5,0	»
Приверженцевъ шотландской свободной церкви	785000=2,3	»
Католиковъ	5456000=15,6	»
Евреевъ	67000=0,2	»
Другихъ исповѣданій	7463000=21,5	»

Примасомъ всей В. считается архіепископъ кентерберійскій, а примасомъ Англіи архіе-

пископъ іоркскій. Всѣхъ епископовъ 46, изъ которыхъ 29 въ Англіи и въ Валлисѣ; изъ нихъ 22 подчинены архіепископу кентерберійскому и 7 архіепископу іоркскому. Кромѣ того, первому подчинены колониальные епископы, числомъ 52, и 9 миссіонерскихъ епископовъ. Оба архіепископа и 24 епископа англиканской церкви въ древнихъ временахъ засѣдаютъ въ верхней палатѣ. Всего англиканскаго духовенства насчитывается въ В. 23774. Имущество англик. духовенства, въ церковныхъ земляхъ, десятинахъ и другихъ источникахъ доходовъ, простирается до 7250000 фунт. ст. Во главѣ римскокатолической церкви въ Англіи стоитъ архіепископъ вестминстерскій, съ 14 епископами. Въ декабрѣ 1888 года насчитывалось 1306 католическихъ церквей съ 2380 духовными лицами. Диссиденты распадаются на безчисленное множество (свыше 100) разныхъ толковъ: методистовъ, конгрегационалистовъ, баптистовъ, индепендентовъ, квакеровъ и т. д. Въ 1888 г. число диссидентскихъ церквей доходило до 18116, изъ которыхъ 13270 принадлежали методистамъ, 2603—индепендентамъ, 2243—баптистамъ. Кромѣ 9734 священниковъ (ministers), избираемыхъ общинами, диссиденты имѣютъ еще многія тысячи вольныхъ проповѣдниковъ (lay, local preachers), часто принадлежащихъ къ самымъ низкимъ классамъ народа и очень мало образованныхъ. Тенденціи этихъ различныхъ религіозныхъ толковъ расходятся между собою до безконечности. Между тѣмъ, какъ одни отличаются фанатической нетерпимостью, другіе, напротивъ, исповѣдуютъ крайне либеральныя начала. Послѣдніе провикли даже въ Англиканскую церковь и раздѣлили ее на три направленія, изъ которыхъ одно стоитъ очень близко къ католицизму, а другое—къ диссентерамъ (см. Англиканская церковь). Между многочисленными оригинальными проявленіями религіозной жизни Англіи особенно выдается въ послѣднее время «Армія спасенія», основанная 1865 г. Бутсомъ (см. это имя) и съ 1878 г. получившая организацію, на подобіе военной.

Въ Шотландіи государственною церковью считается пресвитеріанская. Въ ея церквяхъ функционируютъ 1640 духовныхъ лицъ. Каждые 6—34 приходовъ образуютъ одну пресвитерію, а двѣ или нѣсколько пресвитерій—одинъ синаодъ. Верховнымъ правительствомъ въ церковныхъ дѣлахъ считается общее собраніе (General Assembly), заседающее ежегодно въ Эдинбургѣ и состоящее изъ духовныхъ и мірянъ, избираемыхъ пресвитеріями и университетами. Вслѣдствіе отказа духовенства отъ признанія за общинами права голоса при выборѣ духовныхъ, въ 1843 г. возникла свободная церковь (Free Church или Kirk), имѣющая свое общее собраніе, 73 пресвитеріи и 1044 конгрегаціи. Шотландская епископальная церковь имѣетъ 7 епископствъ и 192 церкви.

Нигдѣ не существуетъ такого множества обществъ и союзовъ для распространенія христіанства, какъ въ В. Особенно важны многочисленныя миссіонерскія общества, преслѣдующія задачу распространенія христіанства во внѣевропейскихъ странахъ. Самое древнее

взъ нихъ основано въ 1647 г. англійскими пуританами. Всего насчитывается около 6000 миссіонеровъ. Въ общемъ В. тратитъ ежегодно на миссіонерскія цѣли не менѣе 1½ м. ф. ст. въ годъ.

Народное образованіе. До 1871 г. народное образованіе въ В. было дѣломъ частной инициативы, особенно релігіозныхъ общинъ, тогда какъ правительство болѣею частью оставалось въ сторонѣ. Слѣдствіемъ этого было немнѣжное количество безграмотныхъ. Такъ, до 1818 г. болѣе половины дѣтей (9/10) не получало никакого образованія и даже въ 1846 г. цѣлая 1/3 дѣтей школьнаго возраста вовсе не посѣщала школъ. Все это радикально измѣнилось съ 1870 г., послѣ изданія закона объ элементарномъ образованіи («Elementary education bill»). Этотъ законъ возлагаетъ на общины обязанность открывать школы тамъ, гдѣ ихъ нѣтъ, и угрожаетъ денежнымъ штрафомъ родителямъ, которые откажутся посылать дѣтей въ школу ежегодно втеченіе опредѣленнаго числа дней. Исполненіе этихъ постановленій возложено на училищные совѣты, избираемые въ каждой мѣстности пателъщиками податей. Въ 1888 г. такихъ совѣтовъ насчитывалось въ Англіи и Валлісѣ 2240. Общее завѣдываніе школьнымъ дѣломъ сосредоточено въ рукахъ Board of Education, отвѣтственнаго передъ комитетомъ тайнаго совѣта; въ 1888 г. на службѣ въ этомъ управленіи находились 777 школьныхъ инспекторовъ. Впрочемъ, частныя школы могутъ не подчиняться этой инспекціи, но въ такомъ случаѣ онѣ не получаютъ никакихъ пособій изъ государственныхъ средствъ. Релігіозное преподаваніе не изъято изъ «общественныхъ» школъ, но ученики не обязаны присутствовать на этихъ урокахъ. Въ 1888 г. число общественныхъ школъ въ Англіи и Шотландіи, визитированныхъ инспекторами, доходило до 22326, съ 4790305 учениками; общая сумма расходовъ на эти школы равнялась 4168288 ф. ст. Въ Англіи и Шотландіи, изъ числа занесенныхъ въ списки дѣтей, школу посѣщаютъ 60, въ Ирландіи—47 проц. Всѣхъ преподавателей въ общественныхъ школахъ въ Англіи и Валлісѣ 1887 г. было 90628, тогда какъ во всей В. въ 1881 г. было 146142 учительницъ и 61913 учителей. Для приготовленія учителей существуетъ 55 семинарій (Training colleges). Вліяніе этихъ новыхъ школьныхъ порядковъ на народное образованіе видно изъ слѣдующаго: въ 1863 г. изъ 100 мужчинъ не умѣли подписывать своего имени въ Англіи—24, въ Шотландіи—12, въ Ирландіи—30, тогда какъ въ 1886 г. въ Англіи безграмотныхъ оказалось всего 9,6, въ Шотландіи—5,4, въ Ирландіи—22,2 проц. Правительственные издержки на народное образованіе, составлявшія въ 1871 г. 1458400 ф., увеличились уже въ 1882 г. до 3965485 ф. ст. Гораздо меньше отдѣлаю для среднихъ школъ. 425 Grammar Schools, напоминающія до известной степени наши гимназіи, обязаны своимъ существованіемъ частной благотворительности и издавна сдѣланнымъ вкладомъ. Между ними особенной извѣстностью пользуются школы въ Итонѣ, Вестминстерѣ, Регби, Шрусбери и еще 5 другихъ, кото-

рыя въ 1887 году имѣли всѣ вмѣстѣ 240 учителей и 4000 учениковъ. Число среднихъ учебныхъ заведеній въ Шотландіи доходило въ 1884 г. до 277, съ 67351 учащимися, въ Ирландіи въ 1881 г. до 488, съ 20405 учащимися. Между высшими учебными заведеніями В. первое мѣсто занимаютъ университеты, числомъ 10, именно 4 въ Англіи: оксфордскій, кембриджскій, дергамскій и викторія въ Манчестерѣ; 4 въ Шотландіи: Эдинбургъ, Глазгоу, Эбердинъ и С. Андрию, и 2 въ Ирландіи: тринити-колледжъ и католическій университетъ (оба въ Дублинѣ). Лондонскій же университетъ и Queens' University въ Ирландіи не занимаются преподаваніемъ и служатъ только экзаменаціонными вѣдомствами. Кромѣ того полные университетскіе курсы проходятся въ 27 коллегіяхъ (University Colleges), состоящихъ изъ 1—4 факультетовъ и отличающихся отъ университетовъ только тѣмъ, что имъ не предоставлено право раздачі дипломовъ. Въ теченіе 1888 г. посѣщаемость университетовъ и коллегій въ Англіи и Валлісѣ выразилась въ слѣдующихъ цифрахъ:

УНИВЕРСИТЕТЫ.	Число коллегій.	Число преподавателей.	Число учаш.
Оксфордъ	24	80	3534
Кембриджъ	19	117	3264
Дергамъ	3	12	210
University C.) Лонд.	1	110	1234
King's C.) доп.	1	135	3058
Остальные.	12	321	6360
Итого	60	765	17650

Для высшаго женскаго образованія существуютъ Newnham College и Girton College, оба въ Кембриджѣ, первый съ 43 преподавателями и 186 учащимися (1888), второй съ 33 преподавателями и 94 учащимися (1887); далѣе, College Lady Margaret и Sommerville Halls въ Оксфордѣ, первый съ 25 (1888), второй съ 28 учащимися (1887). Что касается спеціальнаго образованія, то В. славится своими медицинскими школами (36, съ 611 преподавателями), изъ которыхъ въ одномъ Лондонѣ существуетъ 12, съ 1100 учащимися, въ остальной Англіи 10, въ Шотландіи 7 (не считая университетовъ), въ Ирландіи 3. Для юристовъ спеціальныхъ заведеній не имѣется. Университеты даютъ имъ только общее образованіе и затѣмъ они обязаны поступить въ ученіе къ какому нибудь юристу. Сдавъ экзаменъ, они записываются въ юридическую корпорацію въ качествѣ стряпчихъ (Attorney) или адвокатовъ (Barrister). Къ образовательнымъ заведеніямъ для военныхъ принадлежатъ: военныя академіи въ Вульвичѣ (для артиллеристовъ и инженеровъ) и Сандгерстѣ (для пѣхоты и кавалеріи), школа главнаго штаба въ Сандгерстѣ, военная коллегія въ Оксфордѣ, королевская морская школа въ Гриничѣ, военная медицинская школа, морская академія въ Портсмутѣ и многія др. Высшія земледѣльческія школы существуютъ въ Виренчестерѣ и Доунтонѣ; кромѣ того, имѣются 163 низшія селско-хозяйственныхъ школы съ 36000 учащимися. Для технического и спеціальнаго

образования многое сдѣлано департаментомъ наукъ и искусствъ (Science and Art Department). Кромѣ горной академіи и высшей школы искусствъ, онъ создаетъ массу реальныхъ, промышленныхъ и т. п. заведеній, число которыхъ въ 1887 г. дошло до 1684 съ 178199 учащимися. Всего на народное образование израсходовано въ 1890—91 г. — 6055 тыс. ф. ст. См. Wehrhan, «Das Volksschulwesen in England» (Ганноверъ, 1876); Wiese, «Deutsche Briefe über engl. Erziehung» (3-е изд., Берлинъ, 1877, 2 части); А. Михайловъ, «Основы образования въ Европѣ и Америкѣ» (Петербургъ, 1874); князь А. Васильчиковъ, «О самоуправленіи» (т. II, Петербургъ, 1870).

Между многочисленными учеными обществами В. первое мѣсто занимаетъ знаменитое Royal Society въ Лондонѣ, основанное еще въ 1663 году. Самыми богатыми библиотеками обладаютъ Британскій музей, Оксфордъ, Кембриджъ, Эдинбургъ (библиотека адвокатовъ), Дублингъ (Тринити - Колледжъ), получающие безплатные экземпляры всѣхъ выходящихъ изъ печати книгъ. На средства государства содержатся: Британскій и Геологическій музей въ Лондонѣ, промышленные музеи; національныя картинныя галереи въ Лондонѣ, Эдинбургѣ и Дублинѣ, національная потретная галерея въ Лондонѣ. Обсерваторіи существуютъ въ 15 мѣстахъ и между ними самая знаменитая — въ Гринвичѣ. Книжная торговля имѣетъ своимъ главнымъ центромъ Лондонъ, а затѣмъ Эдинбургъ и Дублингъ. Периодическая печать играетъ въ В. выдающую роль. Въ числѣ 4000 периодическихъ изданій 1800 имѣютъ преимущественно политическій, а 700 — неполитическій характеръ. Ежедневныхъ газетъ выходитъ 145, изъ нихъ половина въ Лондонѣ, гдѣ вообще выходитъ 1470 периодическихъ изданій. Изъ 2487 газетъ 666 издаются въ Лондонѣ, 1472 въ остальной Англій и Валлисѣ, 210 въ Шотландіи, 117 въ Ирландіи, 22 на островѣ Мэнъ и Ламаншскихъ островахъ; тогда какъ въ 1815 году въ Англій и Валлисѣ (кромѣ Лондона) выходило всего 122 газеты, въ Шотландіи 26 и въ Ирландіи 49.

Юстиція. Англійское право распадается на писанное или уставное право (Statute law) и неписанное или обычное право (Common law). Последнее (lex non scripta) получило свое названіе не отъ того, что оно на самомъ дѣлѣ не занесено въ письменные памятники, а потому, что оно утвердилось не въ силу писанныхъ указовъ. Оно развилось изъ законовъ бритовъ, саксовъ и датчанъ. Въ свою очередь, обычное право дѣлится на общее, имѣющее силу по всей странѣ и частное, дѣйствующее только въ нѣкоторыхъ мѣстностяхъ; существуютъ еще правила, установившіяся въ разныхъ мѣстахъ на основаніи судебныхъ прецедентовъ. Уставное право обнимаетъ всѣ законоположенія и опредѣленія, изданныя парламентомъ. Кромѣ того, существуютъ спеціальныя законы (rescissory laws или by-laws), относящіяся до отдѣльныхъ корпорацій, или приуроченныя къ опредѣленнымъ случаямъ. Въ церковныхъ же и адмиралтейскихъ судахъ все еще господствуетъ отчасти каноническое

и римское право. Благодаря всему этому, съ теченіемъ вѣковъ накопился громадный, почти невѣроятныхъ размѣровъ матеріалъ, изложенный теперь въ 3 большихъ собраніяхъ законовъ. Изданіе Рурфида, начатое въ 1765 г., содержитъ собраніе парламентскихъ законовъ отъ Magna Charta до 1786 г. и состоитъ изъ 32 толстыхъ томовъ in quarto. Другое собраніе Томлина и Рэбги, содержащее законы 1215—1817 г., составляетъ 16-ти томное убористое изданіе in quarto. Наконецъ, собраніе Пинкернга, обнимающее законы съ 1215—1875 г., состоитъ изъ 34 томовъ in quarto. Официальное изданіе парламентскихъ законовъ до смерти королевы Анны (1714) появилось въ 1810 г. подъ заглавіемъ «Statutes of the realm». По судебной реформѣ 1874 года, высшимъ судебнымъ мѣстомъ является Supreme Court of Judicature, распадающійся на верховный судъ (High Court of Justice) и апелляціонную палату (Supreme court of Appeal). Первый состоитъ изъ трехъ отдѣленій: Chancery division (по дѣламъ о наследствахъ и опекахъ), Queen's bench division (по уголовнымъ и гражданскимъ дѣламъ) и Probate, Divorce and Admiralty division (по дѣламъ о завѣщаніяхъ, бракахъ, разводахъ и адмиралтейства). Сюда же принадлежатъ и Bankruptcy department, или конкурсный судъ (всѣхъ конкурсныхъ дѣлъ въ Англій и Валлисѣ въ 1888 г. было 4866, а въ первомъ семестрѣ 1889 г. 2389). Высшій апелляціонный судъ (Supreme Court of Appeal) тоже состоитъ изъ трехъ отдѣленій: 1) судебного отдѣленія верхней палаты; для дѣлъ, поступавшихъ отъ высшихъ судовъ Англій, Шотландіи и Ирландіи; 2) судебного отдѣла тайнаго совѣта, для дѣлъ, перенесенныхъ изъ Индіи и колоній, а также по духовнымъ и морскимъ дѣламъ; 3) апелляціоннаго департамента по уголовнымъ прецедсамъ, поскольку идетъ рѣчь о нарушеніи законовъ. Духовной юрисдикціей завѣдуетъ Court of Arches (консисторія). Кромѣ того, для Лондона существуетъ отдѣльный уголовный судъ (Old Bailey). Судьи назначаются пожизненно и могутъ быть смѣняемы только по представленію обѣихъ палатъ. Вся Англія раздѣлена на 7 судебныхъ округовъ, куда 4 раза въ годъ, въ февралѣ и мартѣ, въ іюлѣ и августѣ, выбѣгаютъ по два члена верховнаго суда для разбирательства гражданскихъ и уголовныхъ дѣлъ, при участіи присяжныхъ. Нижнее правосудіе находится въ рукахъ мировыхъ судей и особыхъ судебныхъ должностныхъ лицъ, которые разбираютъ легкія проступки въ малыхъ сессіяхъ (petty sessions), а болѣе тяжкіе на трехмѣсячныхъ засѣданіяхъ (quarter sessions), съ участіемъ присяжныхъ. Въ муниципальныхъ городахъ обязанности мирового судьи исполняютъ городской мэръ и нѣкоторыя другія лица. Суды графствъ (County Courts), числомъ 60, завѣдуютъ всѣми гражданскими дѣлами своего графства, а стѣпцій во главѣ ихъ судья періодически объѣзжаетъ подвѣдомственный ему округъ. Въ случаяхъ смертоубійства первое дознаніе производитъ особое лицо (Coroner) избираемый землевладѣльцами. Помимо своего спеціальнаго назначенія, англійскіе суды являются

также регуляторамъ въ дѣлахъ внутренняго управленія. Рѣшенія ихъ, выраженные либо въ приговорахъ по дѣламъ уголовнымъ или гражданскимъ, либо въ видѣ указовъ (подъ спеціальнымъ названіемъ *certiorari* и *Mandamus*), имѣютъ силу закона по всѣмъ спорнымъ вопросамъ, касающимся дѣйствій административныхъ властей.

Еще въ началѣ царствованія королевы Виктории уголовные законы отличались необычайной суровостью. Даже простое воровство нерѣдко наказывалось смертью. Теперь же смертная казнь сохранилась только для убійцъ, и она производится посредствомъ повѣшенія. Для приговоренныхъ къ каторжнымъ работамъ (*penal servitude*) существуютъ государственныя тюрьмы, для женщинъ—*Working female prison* (рабочій домъ для женщинъ), а для военныхъ *Brixton military prison*. Кроме того, въ Англіи и Валлісѣ въ 1888 г. имѣлись 55 провинціальныхъ тюремъ, не подвѣдомственныхъ общей администраціи (*provincial local prisons*). Ссылка за море отмѣнена съ 1855 г. Молодые преступники подвергаются заключенію въ исправительныхъ домахъ (*reformatories*), а дѣти-бродяги—въ рабочихъ школахъ (*industrial schools*). См. Blackstone, «Commentaries of the laws of England» (4 изд., Лондонъ, 1876); Stephen, «New commentaries on the laws of England» (9 изд., 1883, 4 т., Лонд.); Chitty, «Collections of the statutes» (8 изд., съ 1875 г. съ ежегодными дополненіями).

Армія. Островное положеніе В. въ теченіе долгихъ вѣковъ избавляло ее отъ необходимости содержать большую армію, подобно континентальнымъ державамъ. Но съ тѣхъ поръ, какъ царь замѣнилъ паруса, усиливъ возможность высадки непріятельскаго войска, особенно же въ виду громаднаго роста французскаго военнаго флота, который первый обзавелся панцирными судами, В. увидѣла себя вынужденной удѣлять больше вниманія своимъ боевымъ силамъ. Уже передъ окончаніемъ Крымской войны учрежденъ былъ корпусъ добровольцевъ, организовано ополченіе, созданы резервы для арміи и флота, укрѣплены главнѣйшія гавани, возведены береговые батареи, увеличена береговая стража, равно какъ число крейсирующихъ вдоль береговъ пароходовъ, и создана телеграфная сѣть, предназначенная для защиты береговъ. Составъ постоянной арміи ежегодно опредѣляется парламентомъ посредствомъ *Mutiny Act*, не принятіе котораго немедленно освободило бы офицеровъ и солдатъ отъ обязанностей службы. Въ Англіи не существуетъ общей воинской повинности; армія пополняется посредствомъ вербовки. Она состоитъ: 1) изъ регулярной арміи; 2) вспомогательныхъ войскъ (милиція и волонтеры) и 3) изъ императорской арміи въ Индіи, составленной изъ туземцевъ, подъ начальствомъ англійскихъ офицеровъ. Срокъ службы въ регулярной арміи 12, въ милиціи 6 лѣтъ. Отряды волонтеровъ расположены въ графствахъ, къ которымъ они принадлежатъ; они предназначаются для защиты береговъ и Лондона. Мирный составъ регулярной арміи на 1891—92 г. выражается въ слѣдующихъ цифрахъ: офицеровъ—10081, нижнихъ чиновъ—216111,

лошадей—26662. Въ составъ регулярной арміи входятъ 71 пѣх. полкъ (148 бат.) и 345 кадровъ милиціи и волонтеровъ, съ 146844 чел.; 31 (186 эскадр.) кавалерійскій полкъ и 48 кадра Йомэри и волонтеровъ съ 19268 чел., 230 (около 1380 оруд.) батарей артиллеріи и 89 кадр. милиціи и волонтеровъ съ 36891 ч.; 70 ротъ инженерныхъ войскъ и 24 кадра милиціи и волонтеръ съ 7553 чел.; 5235 чел. колоніальныхъ войскъ (3 пѣх. батальона, 4 батар. и 16 ротъ) и нестроевыхъ—10401. Въ военное время милиція состоитъ изъ 150517 чел. съ 4517 офицеровъ, въ томъ числѣ пѣхоты 114431, кавалеріи (Йомэри), 13808, артиллеріи 19528 и саперовъ 2650. Йомэри содержатъ своихъ 14000 лошадей на собственный счетъ. Число волонтеровъ доходитъ до 260730 человекъ, съ 8723 офицерами и 2320 лошадьми, въ томъ числѣ пѣхоты 196386, кавалеріи 420, артиллеріи 46110, саперовъ 114910; наконецъ, нестроевыхъ 1667 чел. Всего милиціи и волонтеровъ 411247 чел., а вмѣстѣ съ 226192 регулярной арміи и 73825 ея резерва, военныя силы В. въ военное время исчисляются въ 611264 ч. Туземная армія въ Индіи состоитъ изъ 127810 чел.; изъ нихъ пѣхоты 101050, кавалеріи 30960, саперовъ 3000, артиллеріи 1300 и 1500 чел. штабныхъ. Всѣ офицеры этой арміи, числомъ 26490, британцы. Къ общему составу арміи надо причислить вооруженный и организованный на военный ладъ полиційскій корпусъ въ Ирландіи изъ 12000 чел. съ 400 лошадьми, равно какъ другой корпусъ изъ 120000 чел. въ Индіи, затѣмъ ополченіе и отряды волонтеровъ въ большинствѣ колоній. Къ 1 января 1890 года изъ общаго состава регулярной арміи—117211 чел., съ 110 батареями были расположены въ предѣлахъ В., 72496 чел. съ 88 бат. въ Индіи, около 29000 чел. въ другихъ колоніяхъ (Канада, Вестъ-Индія, Цейлонъ, Капская земля, Наталь и др.) и 3320 въ Египтѣ. Во главѣ арміи стоитъ королева и, какъ отвѣтственное лицо передъ парламентомъ, военный министръ (*Secretary of State for War*), принадлежащій къ господствующей политической партіи и мѣняющійся вмѣстѣ съ кабинетомъ. Ему непосредственно подчинены: главнокомандующій (въ настоящее время герцогъ Кембриджскій), фельдмаршалъ и 5 другихъ высшихъ военныхъ сановниковъ. Въ настоящее время, когда покупка офицерскихъ дипломовъ отмѣнена (1871), въ офицеры принимаются молодые люди 17—21 года, выдержавшіе приемный экзаменъ и прошедшіе годовой курсъ въ военной школѣ въ Садгерствѣ. Они служатъ на жалованьи (*commission*) и получаютъ повышенія только за выслугою лѣтъ или за особые отличія. За всѣмъ тѣмъ офицерская служба доступна лишь для богатыхъ людей, вслѣдствіе высокихъ требованій, предъявляемыхъ къ офицерамъ самими товарищами и обществомъ. См. Scott, «The British army, its origin, progress and equipment» (Лонд., 1867—81, 3 т.); Griffith, «The English army, its history, condition and prospects» (Лонд., 1879); Löbell, «Jahresberichte über die Veränderungen und Fortschritte im Militärwesen» (Берлинъ, съ 1874); Jähns, «Neeresverfassung und Völkerleben» (Лонд., 1885).

Флотъ. Главной защитой В. и краугольнымъ камнемъ ея могущества является флотъ. Уже Елизавета имѣла возможность выставить противъ Испаніи 42 большихъ корабля съ 8600 ч. военной силы. Въ 1755 г. англійскій флотъ насчитывалъ 263 судна, въ томъ числѣ 121 линейный корабль и 81 фрегатъ, съ 11720 орудіями и 80000 матросовъ. Высшей степенію своего могущества англійскій флотъ достигъ въ 1800 г. Въ этомъ году онъ дошелъ до 1108 судовъ, въ числѣ которыхъ были 293 линейныхъ корабля и 258 фрегатъ съ 29000 орудій и 175000 моряковъ. Къ 1 ноябрю 1891 г. въ составъ англійскаго флота входили: 55 броненосцевъ (649 оруд.), 10 береговыхъ судовъ (38 оруд.), 109 крейсеровъ (929 оруд.), 121 канонерка (807 оруд.), 158 миноносковъ и кромѣ того 299 разныхъ другихъ судовъ (транспортныхъ, яхтъ, авизо, пакетботовъ и др.), всего 752 судна (2360 оруд., кромѣ 4900 оруд. менѣе 4 дюймов. калибра). Всѣ они были размѣщены по слѣдующимъ стоянкамъ: 133 въ водахъ Соединеннаго королевства, 30 въ Средиземномъ м. (въ томъ числѣ 10 большихъ броненосцевъ), 15 у вост. берега Америки, 8 у западн. берега Америки, 10 въ Индіи и у восточнаго берега Африки, 20 въ Китаѣ, 7 въ Австраліи, 14 у южнаго и западнаго берега Африки и т. д. Въ случаѣ войны можно вооружить еще 300 пароходовъ торговаго флота и употребить ихъ въ качествѣ крейсеровъ. Личный составъ флота простирался до 57367 чел., въ томъ числѣ 5594 офицера. Кромѣ того имѣется 14000 морскихъ солдатъ съ 348 офицерами, и 26455 чел. морскихъ резервовъ. Военныя гавани существуютъ въ Портсмутѣ, Плимутѣ, Пемброкѣ, Портлендѣ, Чатамѣ, Доверпортѣ и Гарвичѣ. Въ главѣ высшаго управленія флотомъ, адмиралтейства, стоитъ членъ кабинета, первый лордъ адмиралтейства, съ 5 другими лордами - комиссарами. Покупка офицерскихъ должностей не существуетъ. Для производства въ морскіе офицеры требуется 5-тигиднее плаваніе въ качествѣ мичмана и затѣмъ техническій экзаменъ. Часть морскихъ офицеровъ находится только на половинномъ жалованьи и въ это время многие изъ нихъ нанимаются на службу въ торговомъ флотѣ особенно на почтовыхъ пароходахъ. Матросы набираются посредствомъ вербовки, большею частью на 3 года, иной разъ не безъ насилій, особенно въ отдаленныхъ странахъ. Экипажъ состоитъ изъ матросовъ, морской артиллеріи и морской пѣхоты. Кромѣ того, въ составъ морской военной силы входятъ еще 3 особыхъ корпуса: береговая стража, рабочіе отряды на верфяхъ и морскіе пенсіонеры. Береговая стража набирается изъ отставныхъ солдатъ и матросовъ и въ мирное время находится на службѣ въ таможенномъ вѣдомствѣ. Рабочіе батальоны на верфяхъ состоятъ приблизительно изъ 20000 чел. и въ военное время употребляются для защиты арсеналовъ и верфей военныхъ гаваней. Морскіе пенсіонеры состоятъ изъ матросовъ, прослужившихъ уже 10 лѣтъ во флотѣ и принявшихъ на себя на дальнѣйшія 10 л. обязательство снова поступить на службу въ случаѣ войны. См. Kronenfels, «Das schwimmende Flottenmaterial der Seemächte» (Вѣна,

1881); его-же, «Die Kriegsschiffbauten 1880—82»; Henk, «Die Kriegführung zur See in ihren wichtigsten Epochen» (Берл., 1884); Brassey, «The British navy» (Лонд., 1882—83), Adams, «England on the sea» (1885).

Сословія. Государственное право Англій знаетъ только два сословія: Nobility, высшее дворянство, и Commonalty, commoners, общины, низшее дворянство и простые граждане. Фактически англійское общество дѣлится на три класса: Nobility, сословіе господъ, знать; Gentry, дворянство; Commonalty, другіе классы народа. Члены знати обладаютъ наследственнымъ прѣствомъ, которое передается всегда старшему сыну. При жизни отца этотъ старшій сынъ носить его второй титулъ: сынъ герцога носить титулъ маркиза или графа, сынъ маркиза—титулъ виконта, сынъ графа—титулъ лорда. Младшіе сыновья герцоговъ и маркизовъ ставятъ передъ своимиъ именемъ титулъ лорда, а сыновья другихъ пэровъ—прилагательное honourable. Знать дѣлится на 5 классовъ: 1) герцоги—Dukes, къ которымъ, кромѣ принцевъ крови, принадлежатъ 21 англійскій и 7 шотландскихъ и ирландскихъ родовъ; 2) маркизы—20 родовъ; 3) графы, Earls—119 родовъ; 4) виконты—25 родовъ; 5) бароны—274 рода. Каждый пэръ носить титулъ лорда; этотъ титулъ принадлежатъ также архіепископамъ, занимающимъ мѣсто между принцами крови и герцогами, и епископамъ между виконтами и баронами. Высшая шотландская и ирландская знать состоитъ изъ 262 членовъ, изъ которыхъ 185 считаются въ то же время пэрами Соединеннаго королевства. Подъ джентри разумѣютъ всѣхъ землевладѣльцевъ, не принадлежащихъ къ высшей знати, а также врачей, адвокатовъ, священниковъ и вообще лицъ, имѣющихъ ученую степень. Высшій классъ джентри образуютъ пожалованные монархомъ въ наследственные баронеты и кавалеры орденовъ (Knights, рыцари). Любимое англійское выраженіе: «джентльменъ» означаетъ приблизительно человѣка съ образованіемъ и приличными манерами, добывающаго средства къ жизни не трудами рукъ и не мелкой торговлей. См. Gneist: «Adel und Ritterschaft in England» (Берл., 1853).

Государственное устройство. Соединенное королевство В. и Ирландія образовалось изъ соединенія Шотландіи съ Англійей (актомъ 6-го мая 1707) и Ирландіи съ В. (актомъ 2-го июня 1800) и представляетъ наследственную, конституционную монархію, въ которой съ 1714 г. престолъ принадлежитъ младшей линіи Гвельфскаго или Брауншвейгъ-Люнебургскаго дома.

Первоисточникомъ и формальнымъ воплощеніемъ всякой правительственной власти является король. Но его власть ограничена: 1) въ важнѣйшихъ актахъ законодательства—согласіемъ парламента (съ XIV столѣтія); 2) въ важнѣйшихъ актахъ управленія—содѣйствіемъ совѣтниковъ (министрамъ), на назначеніе которыхъ преобладающее вліяніе пріобрѣлъ съ XVIII стол. парламентъ; наконецъ, 3) въ рѣшеніи спорныхъ правовыхъ вопросовъ приговоромъ независимыхъ судовъ. На самомъ же дѣлѣ пар-

ламентъ принимаетъ участіе не только въ законодательствѣ, но и въ дѣлахъ административныхъ и судебныхъ—въ нижней палатѣ: посредствомъ неусыпнаго надзора за дѣятельностью "правительственныхъ органовъ и такъ назыв. частныхъ биллей, въ верхней палатѣ въ силу ея роли верховнаго суда націи. Высшія судебныя учрежденія обладаютъ прерогативами, напоминающими власть римскихъ преторовъ, такъ какъ ихъ рѣшенія до известной степени имѣютъ силу закона.

Строго говоря, систематическихъ основныхъ законовъ въ томъ смыслѣ, какъ они вошли въ обычай на материкѣ Европы, В. не имѣетъ; ея конституція, въ смыслѣ государственнаго права, есть только часть дѣйствующаго англійскаго общаго права, Common Law. На этомъ основаніи различныя грамоты и статуты, причисляемые къ основнымъ государственнымъ законамъ В. имѣютъ въ юридическомъ отношеніи одинаковую силу. Основные законы, на которыхъ зиждется англійская конституція, слѣдующіе: 1) Жалованная грамота короля Генриха I, 2) Magna Charta (см. Великая хартія вольностей) 1215 г., 3) Petition of rights (см. Петиція о правахъ) 1627 г., ограждающая народныя права противъ королевскаго произвола, 4) Habeas Corpus-Act (см. это слово) 1679 г., ограждающей личную свободу, 5) Declaration of rights (см. Декларация правъ) 22 января 1689 г., по которой никакой законъ не имѣетъ силы, если онъ не получилъ утвержденія парламента. 6) Законъ о престолонаслѣдствіи, Act of settlement, 1701 и 1705 г. 7) Союзный актъ между Англіей и Шотландіей 1707 г. и союзный актъ между В. и Ирландіей 1800 г., 8) Законъ объ эманципации католиковъ 1829 г.; 9) законы о реформѣ 1832, 1867—68 г. и 1885 г., касающіеся состава и выбора членовъ нижней палаты.

Королю, личность котораго священна и неприкосновенна и который, точно такъ же какъ и принцы, долженъ быть членомъ англиканской церкви, принадлежитъ высшая исполнительная власть, право войны и мира, право заключенія союзовъ, помилованія, принятія и непринятія законовъ, жалованія титуловъ и срденствъ, верховный надзоръ надъ церковью и т. п. Власть короля ограничена законами, но самъ онъ не подлежитъ ответственности («король не можетъ быть неправъ»). Всѣ дѣйствія монарха истолковываются въ смыслѣ законности и предполагается, что въ намѣреніяхъ короля не можетъ быть ничего противнаго законамъ. Согласно съ этимъ всякое нарушеніе закона приписывается не королю, а его совѣтникамъ, вслѣдствіе чего эти совѣтники, равно какъ и всѣ содѣйствовавшіе совершившемуся правонарушенію могутъ быть привлечены къ суду и слѣдствію, безъ права ссылаться на королевское повелѣніе. Эти два основныхъ начала даютъ возможность сдѣлать недѣйствительными королевскія повелѣнія, противныя закону. Частныя лица имѣютъ дѣятельную защиту противъ злоупотребленій власти въ законѣ о личной неприкосновенности (habeas corpus), въ правѣ судебн. обжалованія дѣйствій чиновниковъ, въ правѣ подачи прошеній въ парламентъ и въ свободѣ

печати. Королевскій бюджетъ (Civil list) назначается парламентомъ при вступленіи короля на престолъ. Въ настоящее время онъ составляетъ 410061 ф. ст; сверхъ того, королева Викторія пользуется доходами съ герцогства Ланкастерскаго (46000 ф. ст.) и 40—50 тыс. ф. на содержаніе королевскихъ дворцовъ. Принцъ Валлійскій получаетъ 40000 ф. ст. и доходы съ герцогства Корнвалійскаго (65000 ф.). Къ этому надо прибавить содержаніе другихъ принцевъ и принцессъ, такъ что общая сумма расходовъ на королевскую семью равняется 720000 ф. ст. Сюда не входятъ жалованья, получаемыя ея членами по своимъ должностямъ.

Корона наследственна въ домѣ Брауншвейгъ-Люнебургскомъ въ мужской и женской линіи, по праву первородства, причемъ женское потомство старшей линіи наследуетъ раньше мужского потомства младшей линіи, но съ преимуществомъ сыновей передъ дочерьми. Корона переходитъ къ наследнику непосредственно, не нуждаясь въ признаніи со стороны парламента или въ предварительномъ коронованіи. Обыкновенно коронованіе совершается въ вестминстерскомъ аббатствѣ въ Лондонѣ, архіепископомъ кентерберійскимъ, и о вѣчаніи новаго короля возлагается въ столицѣ. Совершеніемъ короля или королевы наступаетъ на 18 году жизни, во время его малолѣтства регентство принадлежитъ королевѣ-матери, а за смертью ея принцу крови, назначенному покойнымъ королемъ или парламентомъ, если король не оставитъ распоряженія. Титулъ монарха съ 1877 г. слѣдующій: «Король (королева) Соединеннаго королевства В. и Ирландіи, его колоній и подвластныхъ земель въ Европѣ, Азій, Америкѣ и Австраліи, императоръ (императрица) Індіи, защитникъ вѣры (Defensor fidei, Defender of the faith) и пр.». Супругъ королевы, царствующей по собственному праву, не пользуется никакими королевскими прерогативами и не носитъ титула короля. Всѣ принцы королевскаго дома считаются наследственными пэрами и по достижении совершеннолѣтія на 21 году получаютъ определенное содержаніе и особые титулы. Принцессы, оставшіяся по смерти отца незамужними, получаютъ приданое и ежегодную пенсію. Старшая принцесса носитъ титулъ Princess Royal. Дворъ пребываетъ или въ Бекингемскомъ дворцѣ въ Лондонѣ (С. - Джемскій дворецъ служитъ только для торжественныхъ приемовъ и церемоній) или въ Виндзорскомъ замкѣ; лѣтней резиденціей служатъ Осборнъ (на островѣ Вайтъ) или Бальмораль (въ Шотландіи). См. Cox, «Die Staatseinrichtungen Englands» (Берлинъ 1867).

Парламентъ.—Англійскій парламентъ, по своимъ правамъ и обычаямъ существенно отличающійся отъ другихъ представительныхъ собраній, состоитъ изъ короля, палаты лордовъ или пэровъ (верхняя палата House of Lords) и палаты общинъ (нижняя палата, House of Commons). Каждый законъ получаетъ обязательную силу только послѣ принятія его обѣими палатами и утвержденія короны. Засѣданія парламента не непрерывны. Срокъ парламентскихъ полномочій опредѣленъ въ 7 лѣтъ. Лор-

ды сзываются особыми именными повѣстками, а депутаты королевскими повѣдѣніями, рассылаемыми по графствамъ и городамъ. Съ 1847 года парламентъ помѣщается въ новомъ великолѣпномъ зданіи въ Вестминстерѣ. Первое засѣданіе каждой сессіи торжественно открывается тронной рѣчью, прочитываемой въ верхней палатѣ (въ рѣшеткѣ которой приглашаются члены нижней палаты) самимъ монархомъ или королевскими комиссарами. Послѣ этого палаты отвѣчаютъ каждая особымъ адресомъ. Послѣ принесенія присяги членами парламента, нижняя палата избираетъ своего спикера (предсѣдателя), а также, по старинному обычаю, 5 комитетовъ. Въ верхней палатѣ президентское кресло занимаетъ лордъ-канцлеръ. Въ нижней палатѣ право голоса принадлежитъ только присутствующимъ, тогда какъ лорды могутъ подавать голоса и чрезъ уполномоченныхъ (Proxies). Такъ какъ разрѣшеніе денежныхъ кредитовъ составляетъ исключительное право нижней палаты, то всѣ финансовыя проекты должны быть внесены прежде всего въ палату общинъ.

Верхняя палата, или палата лордовъ, состоитъ изъ совершеннолѣтнихъ принцевъ королевскаго дома (Princes of blood royal; въ настоящее время ихъ 5), духовныхъ лордовъ (Lord spiritual): обоихъ архіепископовъ и 24 епископовъ и свѣтскихъ лордовъ (Lords temporal), называемыхъ также пэрами королевства (Peers of realm, числомъ теперь 469). Послѣдніе по достиженіи ими 21 года, пользуются наследственнымъ правомъ засѣдать въ верхней палатѣ. Кромѣ того, въ верхней палатѣ засѣдаютъ 16 представителей отъ шотландской знати, избираемыхъ ею на весь срокъ парламента, и 28 членовъ ирландскаго дворянства, избираемыхъ пожизненно. Верхняя палата считается способной принимать рѣшенія при наличности хотя бы трехъ членовъ, включая сюда и лорда-канцлера.

Нижняя палата, или палата общинъ, состоитъ изъ представителей графствъ, городовъ и университетовъ, всего изъ 670 членовъ. Изъ нихъ 495 избираются Англіей съ Валлисомъ, именно 253 отъ графствъ, 237 отъ городовъ, въ томъ числѣ 61 отъ Лондона, и 5 отъ университетовъ (2 отъ Оксфорда, 2 отъ Кембриджа, 1 отъ Лондона). Шотландія посылаетъ 72 депутатовъ: 39 отъ графствъ, 31 отъ городовъ и 2 отъ университетовъ (Эдинбурга и Глазгова), а Ирландія—103, именно: 85 отъ графствъ, 16 отъ городовъ и 2 отъ дублинскихъ университетовъ. Что касается избирательнаго права, то оно предоставлено каждому домохозяину, а въ городахъ—каждому наемщику квартиры не менѣе чѣмъ въ 10 ф. стер. Избирательнаго права лишены всѣ иностранцы, пары, лица, получившія втеченіе года пособие отъ общины и многие правительственные чиновники. Не могутъ быть избираемы въ члены парламента: судьи, служащіе на жалованьи, духовенство англиканской, шотландской и католической церкви, извѣстные лица, находящіеся на государственной службѣ, и преступники. Выборы производятся тайной подачей голосовъ. Расходы по избранію кандидата вообще значительны и простираются въ некоторыхъ случаяхъ до 10000 ф. стер. и болѣе. Депутаты

не получаютъ суточныхъ и не связаны никакими обязательствами по отношенію къ избирателямъ. Предсѣдатель (спикеръ), избираемый вслѣдъ за открытіемъ парламента, руководитъ преніями. Писаннаго устава нижняя палата не имѣетъ; но противъ злоупотребленія неограниченной свободой преній существуютъ частныя постановленія палаты. Депутаты вотируютъ словами «Ау» (да) и «Но» (нѣтъ). При именной подачѣ голосовъ депутаты покидаютъ палату и, возвращаясь черезъ разные двери, сосчитываются. Рѣшенія признаются законными при наличности 40 членовъ. По извѣстнымъ вопросамъ палата выбираетъ особыя комитисы (special committees). При спеціальной разработкѣ какого-нибудь закона сама палата обращается въ комиссію (general committee), и тогда въ ней предсѣдательствуетъ не спикеръ, а предсѣдатель комитетовъ.

По закону, засѣданія парламента отнюдь не гласны, но силою обычая къ нимъ получили доступъ газетные репортеры и публика, которая впускается по особымъ карточкамъ. Однако каждому члену палаты предоставлено право потребовать отъ спикера приказа очистить галерею («to observe strangers», т. е. указать на присутствіе постороннихъ). Каждый депутатъ можетъ вносить въ парламентъ проектъ закона (bill); если этотъ проектъ касается общихъ дѣлъ, то онъ носитъ названіе public bill; если же онъ касается какого-нибудь опредѣленнаго случая, то—private bill. См. Gneist, «Das engl. Parlament» (Берлинъ, 1886); Creosy, «The imperial and colonial constitutions of the Britannic empire» (Лондонъ, 1872); Todd, «On parliamentary government in England» (2 изд., 1887—89, 2 т.); Stubbs, «History of the English constitution» (Оксфордъ, 1866); Freeman, «The growth of the English constitution» (1873).

Государственное управление. Несмотря на могущественную власть парламента, государственное управленіе В., по буквѣ закона, имѣетъ строго монархическій характеръ. Во главѣ администраціи стоитъ король, какъ глава государства въ войнѣ и мирѣ, въ дѣлахъ свѣтскихъ и духовныхъ. Онъ—источникъ всякаго правосудія, и въ согласіи съ этимъ уже съ конца Среднихъ вѣковъ вотчинная юстиція была ограничена второстепенными дѣлами и потому совершенно упразднена. Онъ—источникъ всѣхъ почестей, правъ и привилегій. Со времени Генриха VIII господствующая церковь признаетъ въ немъ своего главу, вслѣдствіе чего всѣ постановленія (sacons), принимаемыя ею въ своемъ духовномъ парламентѣ (convocation), нуждаются въ утвержденіи короля. Имъ же назначаются архіепископы и епископы, хотя только въ формѣ рекомендаціи капитуламъ. Онъ—верховный хранитель мира, т. е. воплощеніе высшей полицейской власти, исключаящей всякую вотчинную полицію. Миръ и война, равно какъ всѣ внѣшнія сношенія зависятъ исключительно отъ его воли, поскольку для этого ему не нужны субсидіи со стороны націи. Онъ раздаетъ большинство государственныхъ должностей, но не можетъ ни сократить, ни расширить ихъ законныхъ полномочій. Министры тоже назначаются королемъ;

но они должны быть членами парламента, передъ которымъ несутъ отвѣтственность. Обыкновенно составъ министерства обусловливается большинствомъ парламента, и новый кабинетъ всегда составляется изъ прежнихъ предводителей оппозиціи. Кабинетъ (cabinet council) составляютъ слѣдующіе члены: первый лордъ казначейства (First Lord of the Treasury), обыкновенно первый министръ; канцлеръ казначейства (Chancellor of the exchequer), т. е. министръ финансовъ; лордъ-канцлеръ (Lord High Chancellor), въ то же время лордъ хранитель большой печати; президентъ тайнаго совѣта (Lord President of the Council); лордъ-хранитель малой печати (Lord privy seal); статсъ-секретари: по дѣламъ внутреннимъ, иностраннымъ, военнымъ, Индіи, колоній и земледѣлія; лордъ-канцлеръ Ирландіи; генеральный секретарь по ирландскимъ дѣламъ; первый лордъ адмиралтейства (Admiralty), т. е. морской министръ; президентъ департамента торговли (board of trade); канцлеръ герцогства Ланкастерскаго; президентъ главнаго управленія по мѣстнымъ дѣламъ (local government board). Лордъ-канцлеръ стоитъ во главѣ канцлерскаго суда (Court of chancery), онъ утверждаетъ мировыхъ судей и многихъ другихъ чиновниковъ; но собственно министромъ юстиціи и полиціи является статсъ-секретарь по внутреннимъ дѣламъ. Отъ него зависитъ смягченіе наказаній, а также помилованіе (исходящее, конечно, отъ монарха). Въ болѣе широкомъ смыслѣ къ министерству причисляются также генераль-почмейстеръ и другія высшія должности лица. Всѣ министры назначаются и отставляются кородемъ. Обыкновенно при смѣнѣ кабинета заново замѣщаются и нѣкоторые второстепенныя должности, которыхъ насчитывается около 60.

Рядомъ съ кабинетомъ стоитъ «тайный совѣтъ» (Privy Council), состоящій въ настоящее время изъ 220 членовъ, именно изъ принцевъ крови, министровъ и многихъ другихъ лицъ съ политическимъ вліяніемъ, назначаемыхъ кородемъ. Оба архіепископа, высшія коронныя должности лица, спикеръ нижней палаты и лондонскій лордъ-меръ засѣдаютъ въ тайномъ совѣтѣ, въ силу своего оффиціального положенія. Члены его носятъ титулъ «Right honourable». Но уже съ XVII ст. существуетъ извѣстное противорѣчіе между законными полномочіями тайнаго совѣта и практикой министерскаго управленія. По закону тайный совѣтъ является конституціоннымъ органомъ государственнаго управленія. Королевскія повелѣнія составляются «кородемъ въ совѣтѣ», какъ это дѣлается теперь при изданіи манифестовъ о войнѣ и мирѣ и по вопросамъ международнаго права. Въ подобныхъ случаяхъ король собираетъ тайный совѣтъ; но при этомъ повѣстки рассылаются президентомъ его, который всегда есть членъ министерства. И вотъ, еще со времени послѣдней революціи, выработалась обычай приглашать на подобныя засѣданія только министровъ и про.форма еще нѣсколькихъ другихъ членовъ, безусловныхъ приверженцевъ министерства. Такимъ образомъ засѣданія тайнаго совѣта въ дѣйствительности суть не что иное,

какъ совѣщаніе министровъ, подъ личнымъ предсѣдательствомъ монарха. Самостоятельную жизнь ведутъ только нѣкоторыя отдѣленія совѣта, именно: отдѣленіе судебное, какъ высшая инстанція для гражданскихъ дѣлъ, поступающихъ изъ Индіи и колоній, а также изъ духовныхъ и морскихъ судебныхъ учреждений; далѣе, комитетъ по дѣламъ народнаго образованія, изъ котораго въ послѣднее время предполагается учредить министерство просвѣщенія. Текущія дѣла государственнаго управленія обсуждаются на совѣщаніяхъ министровъ безъ всякихъ формальностей. Министры образуютъ такъ называемый кабинетъ, засѣданія котораго происходятъ интимно и запросто и постановленія котораго такъ же запросто докладываются королю. Этотъ кабинетъ, являющійся центромъ управленія, нигдѣ не признаетъ въ законахъ. Административная дѣтельность министровъ выражается въ назначеніяхъ и дѣловой перепискѣ съ мѣстными властями. Къ послѣднимъ принадлежатъ отчасти общинныя, отчасти государственныя чиновники, число которыхъ очень велико, особенно по финансовому вѣдомству. Персоналъ низшихъ государственныхъ чиновниковъ, состоящій больше чѣмъ изъ 60000 лицъ, принадлежитъ къ такъ назыв. «постоянной службѣ», т. е. не зависитъ отъ переменъ министерства. Общій складъ управленія таковъ, что представляетъ прочную защиту противъ произвола. Частное лицо всегда чувствуетъ надъ собою власть одного и того же закона, все равно, стоитъ ли во главѣ управленія либеральное или консервативное министерство. Вмѣстѣ съ тѣмъ министрамъ нѣтъ надобности входить въ административныя мелочи и они не нуждаются въ предварительномъ техническомъ образованіи для занятія своей специальной должности. Центръ тяжести министерской дѣтельности лежитъ въ сношеніяхъ съ парламентомъ, а для этого для министровъ всего важнѣе взаимное соглашеніе. Отсюда и выработалась практика, что главнѣйшія дѣла государственнаго управленія разрѣшаются на простыхъ интимныхъ совѣщаніяхъ въ совѣтѣ министровъ.

По переписи 1881 г., всѣхъ служащихъ на государственной и земской службѣ было 156117 человекъ, въ томъ числѣ 9826 женщинъ. Въ среднемъ 1 чиновникъ приходится на каждые 225 ч. населенія (именно въ Англіи на 284, въ Шотландіи на 260, въ Ирландіи на 175).

Мѣстное самоуправленіе (selfgovernment). Мѣстныя (земскія) учрежденія В., до 1889 года были совершенно не похожи на подобныя учрежденія другихъ странъ. Во главѣ cadaго графства стоялъ лордъ-наместникъ (lord-lieutenant), назначенный правительствомъ, а административная, судебная и полицейская власть была въ рукахъ мировыхъ судей (justices of the peace). Они назначаются правительствомъ, но на дѣлѣ каждый крупный землевладѣлецъ можетъ получить назначеніе на эту бесплатную должность. Такимъ образомъ въ Англіи отсутствовала чиновничья администрація, но въ графствахъ не было и выборныхъ властей. Мировые

судьи судятъ малые дѣла единолично, а по болѣе крупнымъ дѣламъ судъ творятъ мировые сѣзды (quarter sessions), съ участіемъ присяжныхъ. Города имѣли самое разнообразное устройство, основанное на разновременныхъ хартіяхъ. Въ 1888 г. изданъ «Local government act» и «County council act», которые вступили въ дѣйствіе въ 1889 г. Они существенно видоизмѣнили порядокъ самоуправленія Англіи. Судебное устройство осталось прежне, но устранена разница въ управленіи графствами и городами и вся Англія раздѣлена на 122 земскія единицы (administrative counties, административныя графства), для чего къ прежнимъ 52 графствамъ прибавлены 62, образованныя изъ 62 большихъ городовъ (изъ которыхъ 48 имѣютъ болѣе 50000 жит.), и 6 большихъ графствъ раздѣлены на болѣе мелкія административныя единицы. Высшимъ должностнымъ лицомъ въ каждомъ графствѣ считается, какъ и прежде, назначенный отъ короны лордъ-наместникъ; но дѣйствительная власть перешла къ председателю выборной земской управы (county council), состоящей изъ этого председателя, который, по своей должности, состоитъ вмѣстѣ съ тѣмъ и мировымъ судьей, изъ альдерменовъ графства и совѣтниковъ графства (члены управы). Въ рукахъ земскихъ управъ сосредоточены теперь всѣ общинныя дѣла графства, какъ-то: содержаніе наличныхъ общинныхъ учреждений, школы, больницы, домовъ для умалишенныхъ, тюремъ и т. п., попеченіе о бѣдныхъ, санитарный надзоръ, дорожная и мостовая повинность, земское обложение и т. д. Полнѣйшая власть въ графствахъ, по прежнему, принадлежитъ 3-хъ мѣсячнымъ сѣздамъ мировыхъ судей, но на этихъ сѣздахъ участвуютъ теперь и члены земскихъ управъ, а для дѣлъ, подлежащихъ вѣдѣнію обоихъ учреждений, существуютъ смѣшанныя коммисіи изъ членовъ управъ и мировыхъ сѣздовъ. Въ городахъ, образующихъ, по новому закону, самостоятельныя графства, городская управа (town council) исполняетъ вмѣстѣ съ тѣмъ и обязанности земской управы (county council). Городъ Лондонъ, принадлежавшій до сихъ поръ къ четыремъ различнымъ графствамъ, образуетъ теперь самостоятельное графство. Тѣ же учрежденія, съ нѣкоторыми видоизмѣненіями, введены и въ Шотландію, а въ ближайшемъ будущемъ предвидится подобная же реформа и для Ирландіи.

Народная свобода англичанъ (Birth-right, прирожденное право, какъ они ее называютъ) покоится преимущественно на двухъ принципахъ: на отвѣтственности всѣхъ государственныхъ властей и на тѣсной связи судебной организаціи съ самоуправленіемъ. Права и обязанности каждаго должностнаго лица строго опредѣлены законами, и только законъ можетъ ихъ видоизмѣнить, расширить или ограничить. Никто не вправе ссылаться на приказъ высшаго начальства; каждый отвѣчаетъ лично за себя. Каждый англійскій подданный, потерпѣвшій отъ превышенія власти, можетъ предъявить искъ о возстановленіи своего нарушеннаго права. Большинство преступленій по службѣ преслѣдуется по искамъ частныхъ

лицъ. Вънцѣмъ всей этой системы служитъ право нижней палаты привлекать къ отвѣтственности высшихъ государственныхъ дѣятелей (отвѣтственность министровъ). Такъ называемыя основныя права англичанъ (свобода личности, свобода собственности, сходокъ и печати) являются отнюдь не отвлеченными правовыми формулами, какъ во многихъ новѣйшихъ конституціяхъ, а результатомъ вѣковаго историческаго опыта, пустившаго глубокіе корни въ правовое сознаніе англійскаго народа. См. Gneist, «Das engl. Verwaltungsrecht der Gegenwart» (3 изд., Берлинъ, 1884, 3 т.); его же, «Selbvergovernment u. Verwaltungsgerichte in England» (3 изд., Берлинъ, 1871 г.); Cox, «Die Staatseinrichtungen Englands» (1867); Chalmers, «Local governments» (Лондонъ, 1883); «English citizen, his rights and responsibilities» (3 т., Лондонъ, 1881—85).

Метрологія Великобританіи. Англійскія мѣры протяженія и вѣса упорядочены въ первой четверти текущаго столѣтія (1824) и подъ названіемъ «Imperial-Measures» сдѣланы общими для всей В., что въ дѣйствительности осуществлено съ 1 янв. 1826 г. Однако прежнія старинныя мѣры, перешедшія изъ метрополіи въ британскія колоніи, до сихъ поръ имѣютъ тамъ законное употребленіе. Вообще британскія мѣры отличаются чрезвычайнымъ разнообразіемъ, — почти запутанностью.

Мѣры длины. Единицей длины служитъ ярдъ (нормальный—1760 г.), который имѣетъ настоящую длину (yard imperial standart) при 62° Фаренгейта ($1\frac{1}{8}$ P. = $16\frac{2}{3}$ Ц.). Ярды дѣлятся на 3 фута (Feet) по 12 дюйм. (inches); дюймъ длиною въ 8 ячменныя зерна (Barley Corns), или 12 линій, хотя обыкновенно въ практикѣ дѣлятся на 10 частей. Иногда употребляется раздѣленіе фута на 8 частей, а при межеваніи или квадратномъ измѣреніи на 12 дм. по 12 секундъ, по 12 терцій, т. е. въ 12-тичномъ отношеніи. Ярды (Yard) = 0,91438348 метра *). Въ торговлѣ для измѣренія сукна и другихъ мануфактурныхъ товаровъ употребляется ярдъ, но съ подраздѣленіями на четыре и шестнадцать частей, подобно нашему аршину. Кроме того, находится въ употребленіи англійскій локоть (Ell) = $\frac{1}{4}$ ярда, брабантскій или фландрскій лок. = $\frac{3}{4}$ яр. и французскій = $1\frac{1}{2}$ ярд. Значитъ, отношеніе локтя фландрскаго, ярда, англійскаго и французскаго локтей выражается числами 3:4:5:6.

Мѣра въ 2 ярда длины, или 6 футовъ, называется Fathom, что можно перевести—сажень. Жердь указная (Rod, Pole, Perch) = $5\frac{1}{2}$ ярдамъ; крош. нея, употребляется еще дровяная жердь (woodland pole) = 6 ярд. и лѣсная (forest pole) = 7 ярдамъ.

До 1826 г. въ нѣкоторыхъ графствахъ были въ употребленіи свои особенныя жерди въ 21 и 24 фута, по 18 дюйм. въ футѣ. Къ прежнимъ мѣрамъ длины относятся еще: кубитъ = 18 дюйм. и его подраздѣленія.

Фурлонгъ указной (Furlong) равенъ 40

*) Дальнѣйшія сравненія англійскихъ футовъ, дюймовъ и десятыхъ долей дюйма можно найти въ таблицахъ, помѣщенныхъ въ приложеніи къ V тому, стр. 488, такъ какъ русскій футъ принятъ равнымъ англійскому.

указн. жерд. или 220 футамъ, это есть межевая и путевая мѣра.

При измѣреніи земли употребляется еще цѣпь (Chain) или шнуръ, равный $\frac{1}{10}$ фулонга и раздѣляющийся на 100 звеньевъ (link).

Путевыя мѣры большей величины суть мили: англійская, лондонская и морская.

Указная англ. миля (Statute mile)=8 фулонгамъ=1760 ярд.=5280 фут.=1609,315 метр.; градусъ меридіана содержитъ 69,042 англійскихъ мили, или почти $69\frac{1}{30}$.

Морская миля, она же италянская, есть $\frac{1}{60}$ градуса или $\frac{1}{1}$ меридіана и равна 1852 метр., составляетъ $\frac{1}{3}$ морского лѣ.

Мѣры поверхности. Общія мѣры поверхности суть кв. ярдъ, кв. футъ, кв. дюймъ и проч. Кв. ярдъ=9 кв. фут.

Скверъ (Square—квадратъ) безъ дальнѣйшаго обозначенія=100 кв. фут.; употребляется для измѣренія половъ и крышъ. Мостовщики, плотники, обшивающіе доми досками, употребляютъ кв. ярдъ, каменщики—кв. жердь (Rod).

Поземельныя мѣры. Гидъ земли (Hide of Land)=100 акрамъ земли; ярдъ земли (Yard of Land)=30 акрамъ; акръ (Acre of Land)=4 рудамъ (Rood of Land)=160 кв. указнымъ жердямъ (Rod)=4840 кв. ярдамъ=43560 кв. фут.

Гидъ=40,467 гектарамъ.

Ярдъ земли=12,140 гект.

Акръ=40,467 акрамъ=888,979 кв. русск. сажнямъ.

Кв. указная жердь=25,291 кв. метрамъ.

Кв. англійская миля=640 акрамъ.

Мѣры объема общія: куб. футъ, куб. ярдъ и проч. Куб. ярдъ=27 куб. футамъ.

Корабельная тонна или ластъ (ton of Shipping) считается въ 42 куб. фут.; ластъ (load) или тонна (ton) необтесаннаго корабельнаго лѣса содержитъ 40, обтесаннаго—50 куб. фут.

Ластъ чистыхъ досокъ различной толщины выражается обыкновенно квадратными фут., число которыхъ опредѣляется помноженіемъ длины досокъ на ихъ ширину; это число, помноженное на толщину досокъ, всегда должно дать 50 куб. фут. Такимъ образомъ ласты будутъ для досокъ толщиною въ:

1, $1\frac{1}{2}$, 2, $2\frac{1}{2}$, 3, $3\frac{1}{2}$, 4 дюйма.
600, 400, 300, 240, 200, 170, 150 кв. фут.

Здѣсь только число 170 не совсѣмъ точно, потому что оно по пропорціи слѣдуетъ $170\frac{2}{7}$ кв. ф. Дерево, какъ толщину, измѣряется весьма различно. Толстыя дрова, имѣющія 4 и 3 фута длины (Cord wood) складываются двояко: для первыхъ полѣнница имѣетъ длины 8, а ширины и вышины по 4 фута и поэтому въ объемѣ 128 куб. фут.; для вторыхъ длина полѣнницы=14 фут., вышина и ширина по 3 фута, слѣдовательно ея объемъ=126 куб. фут.

Тонкія дрова и хворостъ мѣряются опредѣленными пучками и сотнями.

Мѣры вмѣстимости для сыпучихъ тѣлъ. Основная единица мѣры есть галлонъ (Imperial-Standard-Gallon), который вмѣщаетъ въ себя 10 фун. (Avoirdupois) дистиллированной воды, имѣющей темпер. 62° Фар. ($16\frac{2}{3}^{\circ}$ Ц.),

въ воздухѣ при 30 англ. дюймахъ атмосфернаго давления (см. Вѣсъ и Взвѣшивание). Англійскій куб. дюймъ воды при сказанныхъ условіяхъ вѣситъ 252, 458 тройскихъ грана; отсюда емкость галлона=277,2738435 куб. дм., что =4,543458 литра.

Галлонъ содержитъ 2 пottle (Pottle), 4 кварты (Quart), 8 пинты (Pinte), 32 джилла (Gill). Мѣры большія, чѣмъ галлонъ, суть:

Квартеръ (Quarter) содержитъ 2 кома (Comb), 8 бушелей (Bushel), 32 пека (Peck), 64 галлона. Квартеръ=17745,526 кв. дм.=11,08 четвериковъ=290,7813 литровъ. Зерно, мука, солодъ и соль покупаются на кварталы, съ вышесказанными подраздѣленіями; въ нѣкоторыхъ мѣстахъ зерновой хлѣбъ продается вѣсомъ. Нормальная мѣра для извести, картофеля, фруктовъ есть бушель. Каменный уголь прежде измѣрялся чальдронами (Chaldron), мѣрою, содержащею 4 квартера. Съ 1835 г. постановлено продавать уголь на вѣсъ, а сыпучія тѣла, продаваемыя мѣрами вмѣстимости, насыпать подъ гребло.

Мѣры, большія чальдрона, суть: ластъ (load), содержащій 2 веи (Wey) или $2\frac{1}{2}$ чальдрона; для свинцовой руды служатъ особая мѣра (bredish, т. е. чаша рудная); это — ящикъ въ 1073,5 куб. дм. вмѣстимости.

Для жидкостей основною мѣрою служитъ съ 1826 г. тотъ же указанный галлонъ съ его подраздѣленіями, но мѣры большія, чѣмъ галлонъ—иныя, чѣмъ для сыпучихъ тѣлъ. Мѣры для жидкостей раздѣляются на два рода: одні служатъ для пива, а другія—для остальныхъ жидкостей. Бочка (ton) содержитъ 2 бутта или пипы (Butt, Pipe), 3 пучова (Punchoon), 4 оксофта (Hogshead), 6 тиерсовъ (Tierce), 14 рундлетовъ (Rundlet), 252 галлона и равна 93,09 русск. ведр.=1144,95 литр. Хотя по этому раздѣленію пипа содержитъ 126 галлоновъ, но въ дѣйствительности пипа различныхъ иностранныхъ винъ имѣетъ всегда меньшую величину, а именно содержитъ отъ 92 до 117 галлоновъ.

Для хлѣбнаго вина употребляется еще анкеръ въ 10 галлоновъ. Для эля и пива, какъ и для вина, галлонъ раздѣляется на 4 кварталы по 2 пинты, но послѣдняя раздѣляется на 4 джилла для вина, и только на 2 джилла для пива. Кромѣ того, для пива употребляется еще мѣра фиркинъ (Firkin) въ 9 галлон. и баррель (Barrel) въ 36 галлоновъ.

Старыя мѣры жидкостей и сыпучихъ тѣлъ. Выше было упомянуто о причинѣ, по которой въ англійской метрологіи должны быть описаны старыя мѣры, давно изыятія изъ обращенія въ самой Великобританіи. Старыя мѣры емкости еще превосходили своей сложностью нынѣшнія, тоже несомнѣнно излишне многочисленныя и худо подраздѣленныя мѣры.

Единицею мѣры для сыпучихъ тѣлъ служилъ винчестерскій бушель, равный 0,9694 нынѣшняго указнаго бушеля и содержащій 2150,42 англ. куб. дм., что=35,237 литра. Подраздѣленія стараго бушеля — тѣ же, что и новаго. Кромѣ того во многихъ мѣстахъ употреблялись сыпучія мѣры, не имѣвшія узаконенной величины.

Для жидкостей единицею мѣры служилъ, какъ и нынѣ, галлонъ; но емкость галлона виннаго была менѣе емкости ливнаго галлона и оба отличались отъ нынѣшняго. Подраздѣленія галлона и мѣры, большія его, были тѣ же, что и нынѣ. Галлонъ для вина, водки, масла и другихъ жидкостей, за исключеніемъ пива и эля, содержалъ 231 куб. дм. = 0,833111 нынѣшняго галлона = 0,30774 ведра = 3,78521 литра. Всѣ прочія мѣры для вина были менѣе нынѣшнихъ того же названія въ такомъ же отношеніи, какое показано для галлоновъ.

Пивной галлонъ содержалъ 282 куб. дм., слѣдов. = 1,017045 нынѣшняго галл. = 0,37570 ведра = 4,6209 литра. Фиркинъ съ 1803 года содержалъ 9 галлоновъ, а до того года съ давнихъ временъ — 8 галлоновъ.

Мѣры вѣса также мало рациональны, какъ и всѣ прочія великобританскія единицы мѣры. Имѣются двѣ системы вѣса: тройская и торговая (avoirdupois) и, кромѣ того, медицинская и другія частныя, отличающіяся отъ тройской дѣлениями. Тройскій вѣсъ служитъ для золота, серебра, платины и монеты, торговый — для прочихъ товаровъ.

Указный тройскій фунтъ (imperial standard Troy pound) дѣлится на 12 унцій (ounce) 240 вѣсовыхъ пенни (penny-weight), по 24 грана, т. е. на 5760 грановъ. При взвѣшиваніи благородныхъ металловъ гранъ подраздѣлялся на 20 митовъ (mite), 480 драгоговъ (droit), и еще болѣе мелкія части, но теперь эти подраздѣленія не употребляются, а части грана при взвѣшиваніи обозначаются десятичными дробями. Тройскій фунтъ = 373,24 грамм., тройскій гранъ = 0,064799 грамма.

Для обозначенія пробы золота тройскій фунтъ дѣлится на 24 карата (carat) по 4 грана (grain), по 4 четверти въ гранѣ. Золото узаконено 22 каратное (Standard gold) и 18 каратное; первое соответствуетъ нашей 88 пробѣ, второе — 72 пробѣ или дробямъ: $\frac{11}{12}$ и $\frac{3}{4}$. Въ десятичныхъ дробяхъ 22 карата составляютъ $916\frac{2}{3}$ тысячныхъ, т. е. столько частей чистаго золота содержится въ 1000 частей металла. Первое употребляется для монеты, второе для ювелирныхъ вещей, корпуса золотыхъ часовъ и т. п. Вещи имѣютъ: знакъ пробы, начальныя буквы имени мастера, клеймо пробирной палатки, означеніе года выдѣлки. Знакъ 22 кар. пробы есть львиная голова. Пробирныя палатки имѣютъ каждая свой знакъ; напримѣръ, лондонская — голову леопарда, бирмингемская — якорь и проч. Англійскій банкъ опредѣляетъ (съ 1853) пробу золота числомъ тысячныхъ долей, что и распространяется среди другихъ продавцевъ золота.

Для обозначенія пробы серебра тройскій фунтъ имѣетъ дѣленіе на 12 унцій по 20 пенниговъ или драхмъ (pennyweight). Серебро узаконено $11\frac{1}{20}$ унцовое (Standard silver) для монетъ и $11\frac{10}{20}$ унцовое, новостерлинговое, рѣдко употребляемое; чистота обоего рода серебра соответствуетъ $88\frac{1}{2}$ (въ десятичныхъ дробяхъ 0,925) и 92 нашей пробы.

Доброта иного золота и серебра обозначается сравнительно съ указнымъ. Если золото ниже 22 каратнаго, то на немъ ставится литера

W (Worse — ниже), если же оно выше, то обозначается литерою М или В (more, better — выше, лучше); то же и для серебра. Знакъ В. 1 кар. означаетъ золото 23 кар. пробы, знакъ М 4 ш. ставится на серебрѣ $11\frac{1}{20}$ унцовомъ.

Для взвѣшиванія алмазовъ каратъ дѣлится на 4 грана, а гранъ на половины, четверти и т. д. или каратъ дѣлится на $\frac{1}{2}$, $\frac{1}{4}$, до $\frac{1}{16}$. Этотъ каратъ = 205,3 миллиграмма; остиндскій каратъ = 205,4 миллиграмма, слѣдовательно незначительно болѣе перваго.

Для взвѣшиванія жемчуга драхма тройскаго вѣса (penny-weight) дѣлится не на 24, а на 30 грановъ, поэтому и жемчужный гранъ = 51,33 миллиграмма.

Для медицинскаго или аптекарскаго употребленія тройскій фунтъ дѣлится, какъ аптекарскій въ Россіи, по вѣмецкой системѣ, т. е. на 12 унцій (uncia) по 8 драхмъ (drachma); драхма на 3 скрупула по 20 грановъ. Нашъ аптекарскій фунтъ менѣе тройскаго; можно считать, что нашъ фунтъ и всякое изъ его подраздѣленій составляютъ 0,96 тройскаго фунта и соответственныхъ подраздѣленій.

Другой указанный, торговый или авуардюпуа фунтъ (imperial standard avoirdupois pound) болѣе тройскаго и подраздѣляется иначе. Онъ содержитъ 16 унцій по 16 драхмъ; драхма = 3 скрупуламъ (skrupel) = 30 гранамъ. Фунтъ = 7680 гран. (144 фунт. авуардюпуа = 175 ф. троекскимъ). Высшія мѣры суть: тонна (ton, ton) въ 20 центнеровъ (hundred) по 4 четверти (quarter), а четверть = 8 камнямъ (stone, ston) по 14 фунтовъ.

Тонна	= 62,03 пуд.	= 1016,046 килогр.
Пентнеръ	= 124,06 р. ф.	= 50,802 »
Квартеръ	= 31,015 р. ф.	= 12,700 »
Камень	= 15,507 р. ф.	= 6,350 »
Фунтъ	= 1,108 р. ф.	= 0,4536 »

Камень (stone) имѣлъ до 1835 г. вѣсъ различный для разныхъ товаровъ, то меньшій, то гораздо большій, чѣмъ вышепоказанный, да и нынѣ встрѣчаются различныя особенности въ мѣрахъ при продажѣ свинца, поташа, муки, соли, мяса, сушеной и соленой рыбы, кожъ и многихъ другихъ товаровъ. Подробности см. у «I. C. Nelkenbrecher's Taschenbuch für Kaufleute» (Берлинъ, 1890, двадцатое изданіе).

Въ употребленіи также счетъ на особенныя дюжины, сотни и тысячи; большая дюжина у торговыхъ людей означаетъ 13 штукъ, большая сотня — 120, большая тысяча — 1200.

Монета. счетная: фунтъ стерлингъ (pound sterling), или ливръ, дѣлится на 20 шиллинговъ, по 12 пенсовъ. Вещественная монета по закону 1816 г. Золотая: соверень (sovereign) и полсоверена, дѣлается изъ 22 каратнаго золота ($916\frac{2}{3}$ тысячныхъ). Вѣсъ 1869 совереновъ составляетъ 40 тройскихъ фунтовъ. Терпимость въ пробѣ золота составляетъ 2 тысячныхъ выше или ниже узаконенной; терпимость въ вѣсѣ допускается въ 0,2 грана (выше или ниже) въ каждой монетѣ или 1,6224 тысячныхъ ея вѣса.

Одинъ нормальный соверень *) вѣситъ

*) «Allgemeine Münz-, Mass- und Gewichtsbuch von Prof. Wilhelm Treuber» (3-е изд., 1891).

7,98806 грамма и содержит 7,82239 грамма чистаго золота и потому равноцѣненъ съ 25,22 франками золотомъ = 20,43 нѣмецкихъ мар.=4,85 америк. доллара=630,5 коп. зол. Кромѣ названныхъ монетъ выбиваютъ еще мон. въ 2 и 5 совереновъ съ тою же терпимостью вѣса и пробы. Съ 1836 г. выбиваютъ монеты въ $\frac{1}{4}$ соверена.

До 1816 г. основною золотою монетою была гинея (guinea, guinee); выбивались также двойная, пятерная, полугинея, треть и четверть гинеи. Гинея содержитъ 21 шиллингъ и вѣсъ чистаго золота, въ ней содержащагося, на $\frac{1}{10}$ больше, чѣмъ въ соверенѣ, который содержитъ 20 шиллинговъ и вполне соответствуетъ счету фунту стерлингу.

Серебряную монету выбиваютъ изъ серебра 0,925 пробы; она служитъ размѣнною монетою, но не обязательно принимать ее свыше 2 фунт. стерл. при каждомъ расчетѣ и въ однѣ руки. Въ обращеніи находятся: крона (crown) въ 5 шиллинговъ, полкроны (half crown) въ $2\frac{1}{2}$ шилл., двойной флоринъ (double florin) въ 4 шилл., флоринъ въ 2 шилл., sixpence (sixpence), т. е. монета въ полшиллинга или 6 пенсовъ, монеты въ три пенса (three pence) или $\frac{1}{4}$ шилл. Вѣсъ флорина=11,310863 грамма, прочія монеты—по пропорціи. Терпимость въ пробѣ составляетъ 0,004; въ вѣсѣ— $\frac{1}{1000}$. Флорины выбиваются съ 1849 г., двойные флорины—съ 1887 г.

Мѣдная монета (95% мѣди, 4% олова и 1% цинка—какъ во Франціи и Германіи)—размѣнная, которой пріемъ обязателенъ не свыше одного шиллинга. Выбиваются монеты въ 1, $\frac{1}{2}$, и $\frac{1}{4}$ пенса или пенни; послѣдняя называется фарингомъ (farthing). Для нѣкоторыхъ британскихъ колоній выбиваются еще $\frac{1}{2}$, и $\frac{1}{4}$ фартинга. Въ счетахъ фунтъ стерлингъ обозначается знакомъ £, шиллингъ—s или sh, пенни—d.

Бумажныя деньги. Банковыя билеты англійскаго банка въ 5, 10, 20, 50, 100, 200, 300, 500 и 1000 фунтовъ имѣютъ законное обращеніе въ Великобританіи за исключеніемъ Шотландіи, Ирландіи и Австраліи. Подлежатъ размѣну на золото во всякое время. Кромѣ того, англійскій банкъ выдаетъ почтовые билеты (Bank-Post-Bill) цѣною не менѣе 5 фунтовъ для облегченія пересылокъ по почтѣ; билеты сохраняютъ цѣнность впродолженіе 7 дней. Банковухъ билетовъ было въ обращеніи къ 4 іюня 1890 г.—24727490 фунтовъ, а цѣнность почтовыхъ колеблется отъ 200000 до 300000 фунтовъ. Кромѣ названнаго банка, есть еще 77 частныхъ (Private Banks) и 37 акціонерныхъ банковъ, тоже выпускающихъ свои бумаги. Въ Шотландіи обращаются билеты 10 мѣстныхъ банковъ (Scotch Banks; Joint Stock Banks), въ Ирландіи—6 мѣстныхъ банковъ (Irish Banks; Joint Stock Banks). Всего къ 4 іюня 1890 г. было въ обращеніи въ Великобританіи банковыхъ билетовъ на 40902269 фунтовъ.

Гербъ, національные цвѣта и орденъ.—Гербъ Соединеннаго королевства состоитъ изъ двухъ щитовъ, главнаго и центрального, раздѣленныхъ на 4 поля. Въ верхнемъ полѣ на правой и въ нижнемъ на лѣвой сторонѣ

красуются на красномъ фонѣ 3 золотыхъ леопарда Англіи, въ верхнемъ лѣвомъ полѣ—красный левъ Шотландіи на золотомъ фонѣ, а въ нижнемъ правомъ полѣ—золотая арфа Давида съ серебряными струнами для Ирландіи. Срединный щитъ, покрытый королевскою короною, имѣетъ на правой сторонѣ два золотыхъ льва герцоства Брауншвейгскаго, а на лѣвой сторонѣ—въ золотомъ полѣ синяго льва Люнебурга и скачущаго бѣлаго коня Саксоніи. До нынѣшняго столѣтія англійскіе короли носили въ четвертомъ полѣ также французскія лиліи. Главный щитъ покрытъ британскою королевскою короною, съ расположеннымъ надъ нею золотымъ львомъ, и украшенъ большою голубой лентою ордена Подвязки, съ девизомъ: «Honi soit qui mal y pense!» Подъ щитомъ помѣщены двѣ вѣтки, связывающія англійскую розу, шотландскій волчець и ирландскій трилистникъ, съ девизомъ: «Dieu et mon droit». Все это покоится на золотомъ львѣ съ короной и серебряномъ единорогѣ съ короной на шеѣ и спускающейся отъ нея дѣпью. Государственные цвѣта—красный, синий и бѣлый. Всѣхъ орденовъ 10: 1) орденъ синей подвязки («Order of the Garter»), учрежденный въ 1348 г. Эдуардомъ III; 2) орденъ волчеца или св. Андрея, основанный въ 1540 г. шотландскимъ королемъ Яковомъ V и возобновленный Яковомъ II въ 1687 г.; 3) ирландскій орденъ св. Патрика, учрежденный въ 1783 г. Георгомъ III; 4) орденъ Бани (Order of the Bath), учрежденный въ 1899 г. Генрихомъ IV; 5) орденъ мальтійскихъ рыцарей св. Михаила и св. Георгія, за военныя заслуги (1818); 6) военный орденъ для туземцевъ Индіи, основанный въ 1842 г. 7) орденъ Звѣзды Индіи, учрежденный королевой Викторіей въ 1861 г.; 8) орденъ Индійскаго имперіи и 9) орденъ индійскаго короны, оба съ 1878 г.; 10) орденъ за особая заслуги (1886). Для женщинъ существуютъ орденъ Викторіи и Альберта (1862) и орденъ королевскаго краснаго креста (1883). Между знаками отличія для военныхъ первое мѣсто занимаетъ крестъ королевы Викторіи (съ 1866).

Литература: Porter, «The progress of the nation» (3 изд. Лондонъ, 1851); Mac-Culloch, «Statistical account of the British empire» (4 издание, Лондонъ, 1854); Milner, «The land we live in» (Лондонъ, 1874); Hughes, «Geography of British history» (Лондонъ, 1874); Ramsay, «The physical geography of the British islands» (5 изд., Лондонъ, 1878); Elisée Reclus, «Géographie universelle» (Лондонъ, 1882, русс. пер., т. IV, Спб., 1880); «Handbuch der Geographie u. Statistik des brit. Reichs» (Лейпцигъ, 1893); Hull, «Contributions to the physical history of the British isles» (Лондонъ, 1883); Seely, «The expansion of England» (Лондонъ, 1883).

Карты: Wichman, «Map of Great Britain and Ireland» (1:900000, Гамб., 1880); «The Howard Vincent Map of the British Empire» (4 листа по меркаторской проекціи въ 1:22 $\frac{1}{2}$ м.; Эдинбургъ и Лондонъ, 1886); «Ordnance map» (топографическая карта въ 1:63360); «Parish maps» (приходскія карты, 1:2500); «County maps» (карты графствъ); Stenford, «Library map of England and Wales» (1:381000); гене-

ральныя карты Джонстона на 6-ти листах; геологическія карты Рамзая (1:728600, Лондонъ, 1878).

Великобританія (исторія). Подъ именемъ Великобританіи съ Іакова I англійскаго (VI шотландскаго) разумѣются соединенныя королевства Англіи и Шотландіи. Англія, населенная кельтскими бритами, была около 400 лѣтъ римской провинціей подъ именемъ Британіи (см. это слово). Когда римскіе легіоны въ началѣ V в. покинули Британію, ея жители не въ силахъ были болѣе выдержать набѣги своихъ сѣверныхъ сосѣдей, пиктовъ и скотовъ; они призвали на помощь саксовъ. По преданію, саксы прибыли подъ начальствомъ Генгаста и Горсы, разбили пиктовъ и скотовъ, и ихъ успѣхи привлекли въ страну новыя толпы саксовъ, англовъ и ютовъ (см. Англосаксы). Это наводненіе страны саксами положило начало болѣе чѣмъ столѣтней борьбѣ между первобытнымъ кельтскимъ населеніемъ и иноземными пришельцами—борьбѣ, изъ которой брита, послѣ упорнаго сопротивленія, вышли поработченными и отчасти принужденны были искать убѣжища въ горахъ Валлиса и Корнваллиса, гдѣ они еще долго сохраняли свою независимость, отчасти переселились на сѣвѣрнѣйшій полуостровъ Франціи, Арморіку (нынѣшняя Бретань). Героемъ этой національной борьбы кельтское сказаніе признаетъ короля Артура, учредителя образцоваго рыцарскаго общества, извѣстнаго подъ именемъ рыцарей Круглаго стола. Завоевавъ Англію, пришельцы не составили одного государства, а 7 или 8: а) Кентъ, со столицей Кентерберіи, населенный преимущественно ютами; б) Суссексъ, или страна южныхъ саксовъ; в) Вессексъ, или страна западныхъ саксовъ, главн. гор. Винчестеръ; д) Эссексъ, или страна восточныхъ саксовъ, нынѣшня графства Эссекъ и Мидльсексъ; е) Нортгумберлендъ, или страна къ сѣверу отъ рѣки Умбера; ф) Восточная Англія, раздѣлявшаяся на Норфолькъ (сѣверный народъ) и Суффолькъ (южный народъ) и г) Мерсія, въ болотистыхъ мѣстностяхъ Линкольна, населенная преимущественно англами. Кромѣ того, на ЮЗ. сохранились нѣсколько владѣній туземныхъ князей, какъ Думнонія и Кумбрія (въ мѣстности нынѣшняго Валлиса). До 600 г. римско-христіанская образованность дѣлала очень мало успѣховъ въ Британіи, постоянно вытѣсняемая германо-языческими элементами. Твердой ногой христіанство впервые стало въ Кентѣ, послѣ того, какъ король Этельбертъ, женатый на Бертѣ, дочери франкскаго короля Хариберта, самъ принялъ крещеніе изъ рукъ св. Августина (597), сдѣлавшагося первымъ архіепископомъ кентерберійскимъ. Вскорѣ возникли зачатки христіанской литературы, достигшей высокой степени процвѣтанія въ «Церковной исторіи англовъ». Беды Достопочтеннаго (см. это слово).

Въ первой четверти IX ст. всѣ семь королевствъ были соединены въ одну наследственную монархію, подъ названіемъ Англіи, королемъ вессекскимъ Эгбертомъ (800—839). Уже при ближайшихъ его преемникахъ начались вторженія норманновъ, болѣе извѣстныхъ въ исторіи Англіи подъ именемъ дановъ (датчанъ).

Они даже утвердились въ Нортгумберлендѣ. Внукъ Эгберта, Альфредъ Великій (871—901, см. т. I, стр. 591), явился освободителемъ и устройтелемъ государства. Страна наслаждалась внѣшнимъ миромъ до короля Этельреда II (979—1016), когда даны съ еще болѣею силою возобновили свои нападенія. Страна впала въ плачевное состояніе. Въ провинціяхъ графы обратили свои области въ наследственные земли. Королю приходилось откупаться отъ дановъ за большія деньги (такъ назыв. датскія деньги), которыя взимались въ видѣ поземельнаго налога, и, не взирая на это, громадныя толпы иноземцевъ оставались въ странѣ и захватывали земли въ провинціяхъ. Чтобы сразу избавиться отъ непрощенныхъ гостей, Этельредъ рѣшился на поступокъ, стоившій ему престола. Онъ приказалъ перерѣзать въ одинъ день всѣхъ дановъ, поселившихся между англо-саксами, назначивъ для этого 13 ноября 1002 г. Нѣсколько тысячъ дановъ лишились жизни въ этой всеобщей рѣзнѣ; даже и дѣти ихъ были избиты самымъ варварскимъ образомъ. Но этой жестокостію Этельредъ навлекъ на себя месть датскаго короля Свена, который съ 1003—1006 г. неоднократно являлся въ Англію, опустошая одну область за другою. Въ 1007 г. Этельредъ купилъ миръ за громадную сумму денегъ, но уже на слѣдующій годъ Англія снова была опустошена датчанами и въ 1013 г. Свень покорила весь островъ. Этельредъ бѣжалъ къ своему шурина, герцогу нормандскому; въ 1014 г., по смерти Свена, онъ снова вернулся въ Англію. Но когда онъ умеръ, Канутъ или Кнудъ Великій (см. это слово), сынъ Свена, завладѣвъ Англіей и женился на вдовѣ Этельредъ, Эммѣ. Сыновья его Гаральдъ Заячья лапа (1035—1039) и Гартакнудъ (1039—42) умерли бездѣтными и англійскіе вельможи посадили на престолъ сына Этельреда и Эммы, Эдуарда Исповѣдника (1042—1066). Онъ долгое время скрывался при дворѣ нормандскаго герцога и потому оказывалъ особое расположеніе къ своимъ нормандскимъ друзьямъ, вызывая противъ себя неудовольствіе англійскихъ вельможъ. Настѣдство по себѣ онъ завѣщавъ нормандскому герцогу Вильгельму и хотя преемникомъ Эдуарда сдѣлался графъ Гаральдъ, Вильгельмъ высадился въ Англію съ 60-тысячн. войскомъ. 14 октября 1066 г. онъ разбилъ Гаральда близъ Гастингеа, и тутъ же на полѣ сраженія провозгласилъ себя королемъ Англіи*). Съ воцареніемъ нормандскаго дома въ Англію настала эпоха глубокихъ внутреннихъ перемѣнъ. Правда, Вильгельмъ Заоевателемъ (1066—87) утвердилъ собранное при Эдуардѣ обычное право англо-саксовъ, но въ то же время, для укрѣпленія своего политическаго могущества, ввелъ феодальную систему (см. Думсэйбукъ). Англо-саксонскіе обычаи сдѣлались предметомъ презрѣнія при дворѣ и даже въ официальныхъ актахъ введены французскіе нравы и языкъ. Все это дѣлывало возстанія не только англичанъ, но и норманновъ, которыя подавлялись съ величайшею жесто-

*) Волѣе подробныя сдѣлнія о каждомъ королѣ см. подъ соотвѣтствующими именами.

костью, раззореніемъ городовъ и общинъ. Со-единеніе Англіи съ Нормандіей едва ли могло считаться приращеніемъ ея политическаго могущества, такъ какъ оно повлекло за собою распри въ королевской семьѣ и съ Франціей, продолжавшіяся втеченіе многихъ столѣтій. Старшій сынъ Вильгельма, Робертъ, удержалъ за собою Нормандію, а англійская корона досталась второму сыну Вильгельму II Рыжему (1087 — 1100). Завоевательныя стремленія этого короля, въ особенности желаніе его снова завладѣть Нормандіей, вовлекли государство въ тяжкія войны. Немало смуть было порождено также споромъ короля съ папой Урбаномъ II и архіепископомъ Ансельмомъ изъ-за инвеституры. Споръ окончился побѣдой короля, и Ансельмъ принужденъ былъ искать спасенія въ бѣгствѣ. Но своимъ деспотическимъ и вѣроломнымъ характеромъ Вильгельмъ возбудилъ къ себѣ народную ненависть, и однажды его нашли въ лѣсу со стрѣлой въ груди. Престоломъ завладѣлъ младшій братъ его, Генрихъ I, по прозванію Ученый (1101 — 1135 г.), устранивъ, такимъ образомъ, старшаго брата, Роберта, находившагося въ это время на пути изъ Палестины. Чтобы найти опору въ народѣ, онъ издалъ хартію, въ которой обѣщавъ возстановить законы Эдуарда и Вильгельма Завоевателя и облегчить многія повинности (см. Великая хартія, стр. 752). Робертъ пытался возстановить свои права на англійскій престолъ съ оружіемъ въ рукахъ, но, при посредничествѣ вернувшагося на родину архіепископа Ансельма, братья заключили между собою соглашеніе, по которому Робертъ удержалъ за собою Нормандію. Вскорѣ, однако, Генрихъ нарушилъ договоръ, началъ войну противъ Роберта и, захвативъ его въ плѣнъ, заточилъ въ тюрьмѣ, гдѣ онъ и умеръ. Нормандія осталась за Англіей, несмотря на сопротивленіе французскаго короля Людовика VI. Споръ съ папой тоже былъ оконченъ: и Генрихъ призналъ за папой Пасхалисомъ II право инвеституры въ Англійской церкви. Впрочемъ, королевская власть очень мало потеряла отъ этого. Такъ какъ единственный сынъ Генриха погибъ во время кораблекрушенія, то, съ согласія бароновъ, наследницей престола была объявлена дочь его Матильда, бывшая въ то время во второмъ бракѣ за Готфридомъ Плантагенетомъ (см. это сл.), графомъ Анжуйскимъ. Но послѣ Генриха престоломъ завладѣлъ Стефанъ (1135—1154), сынъ сестры Генриха и графа Блуа. Это повело къ междоусобию, которое сопровождалось спорами короля съ духовенствомъ и набѣгами шотландцевъ и жителей Валлиса. Въ 1153 году сынъ Матильды высадился въ Англію, и такъ какъ въ это время Стефанъ лишился своего единственнаго сына, то соперники заключили между собою мирный договоръ, по которому Генрихъ былъ объявленъ наследникомъ престола.

Началось царствованіе Анжуйскаго дома (1154 — 1485).—Генрихъ II (1154 — 89), первый король изъ дома Плантагенетовъ или Анжу, нашелъ страну во власти бароновъ. Благодаря могуществу своего дома, владѣв-

шаго 3-ей частью Франціи (отъ отца и отъ сына, женатаго на наследницѣ Бретани, онъ получилъ Западную, отъ жены Элеоноры — Южную Францію), ему удалось возстановить значеніе королевской власти. Онъ возвратилъ коронѣ всѣ нѣкогда принадлежавшія ей помѣстья и предоставилъ баронамъ право выкупать свои ленныя обязанности за опредѣленную денежную дань (scutagium—щитныя деньги). Это дало коронѣ возможность и право вербовать независимую армію, состоявшую преимущественно изъ нидерландскихъ искателей приключенія, такъ наз. брабансоновъ. Правосудіе подверглось въ это царствованіе коренному измѣненію. Вся страна была раздѣлена на 6 судебныхъ округовъ и учрежденъ королевскій судъ (Vancum regis, Court of Kings Bench), служившій высшей инстанціей для всѣхъ тяжбныхъ дѣлъ. Города и корпораціи получили важныя льготы, способствовавшія ихъ благосостоянію. Во всѣхъ этихъ реформахъ Генрихъ нашелъ себѣ дѣятельнаго помощника и совѣтника въ Томѣ Бекетѣ (томъ III, стр. 341),¹ котораго сдѣлалъ сначала своимъ канцлеромъ, а потомъ архіепископомъ-кентерберійскимъ, но съ которымъ потомъ разсорился изъ-за кларендонскихъ постановленій. Въ 1171 году Генрихъ покорилъ Ирландію и ввелъ въ ней англійскія учрежденія; съ этого времени англійскіе короли приняли титулъ владѣтелей Ирландіи. Въ послѣдующіе годы своей жизни Генрихъ испыталъ много горя въ своей собственной семьѣ. Недовольные своими удѣлами и подстрекаемые матерью, противъ него возстали его старшіе сыновья и наши поддержку со стороны многихъ бароновъ, а также королей французскаго, Людовика VII, и шотландскаго, Вильгельма. Послѣдній потерпѣлъ (1173) жестокое пораженіе, попался въ плѣнъ и получилъ обратно корону только въ видѣ лена; французскій король тоже долженъ былъ просить мира, послѣ чего покорились мятежные бароны и между отцомъ и дѣтьми произошло примиреніе, которое продолжалось недолго. Когда новый король французскій, Филиппъ II Августъ, предъявилъ притязанія на англійскія владѣнія во Франціи, его сторону принялъ второй сынъ Генриха, Ричардъ, и вмѣстѣ съ своимъ союзникомъ привудилъ отца заключить позорный миръ въ Азе (1189) и признать себя вассаломъ Франціи. Вскорѣ послѣ этого Генрихъ умеръ.

Въ правленіе сына его, Ричарда I, извѣстнаго подъ именемъ Львиное Сердце (1189—1199), страна снова стала приходитъ въ упадокъ. Нуждаясь въ деньгахъ для крестоваго похода, онъ вымогалъ ихъ у своихъ подданныхъ посредствомъ неслыханныхъ жестокостей.

Правленіе брата его, Иоанна Безземельнаго (1199 — 1216) — одно изъ самыхъ знаменательныхъ въ исторіи Англіи. Въ это время положены были прочныя основы ея политической свободѣ, которая съ тѣхъ поръ, подвергаясь многоразличнымъ испытаніямъ, никогда уже не исчезала совершенно. Иоаннъ безпрекословно былъ признанъ королемъ Англіи и Нормандіи, тогда какъ другія французскія провинціи присягнули его племяннику, сыну брата его Готфрида, Артуру. Убивъ вѣроломно это-

го племянника, Иоаннъ былъ вовлеченъ въ войну съ Франціей, окончившуюся потерей Нормандіи, Анжу, Мэна, Турени и др., перешедшихъ во владѣніе французскаго короля Филиппа II Августа. Такимъ образомъ однимъ ударомъ расторгнута была вѣковая связь между Франціей и англійскимъ королевскимъ домомъ. Но Англія отъ этого только выиграла, такъ какъ ея короли, бывшіе до тѣхъ поръ французами по языку и нравамъ, стали тѣснѣе сближаться съ своимъ народомъ. Вслѣдъ за тѣмъ Иоаннъ поссорился съ папой Иннокентіемъ III. Иннокентій объявилъ Иоанна низложеннымъ съ престола, отдалъ корону Филиппу и поручилъ ему поднять крестовый походъ противъ англійскаго короля. Иоаннъ собралъ было большое войско, но, опасаясь попасть въ зависимость отъ своихъ подданныхъ, подчинился папѣ и получилъ обратно въ видѣ папскаго лена Англію и Ирландію, съ платежемъ ежегодной дани. Теперь онъ обратился противъ Франціи, перешелъ Луару и взялъ Анжеръ; въ то же время союзники его, императоръ Оттонъ IVъ вѣдѣтъ съ фландрскими князьями, вторглись во Францію съ сѣвера. Но при Бувинѣ союзники понесли жестокое поражение (27 іюля 1214 г.) и Иоаннъ принужденъ былъ отказаться отъ всѣхъ своихъ правъ на земли къ сѣверу отъ Луары. Возмущенные такой позорной политикой, вельможи и горожане взялись за оружіе и принудили короля подписать Великую хартію вольностей (см. выше, стран. 752). Но уже черезъ мѣсяць послѣ этого Иоаннъ выхлопоталъ у папы разрѣшеніе нарушить договоръ и вызвать междоусобную войну, въ которой народная партія предложила корону наследному принцу Франціи, сыну Филиппа II, Людовику. Послѣдній высадился съ войскомъ, покорилъ большую часть страны и короновался въ Лондонѣ, но послѣ смерти Иоанна потерялъ всѣхъ своихъ приверженцевъ. Вельможи испугались союза съ Франціей и оказали поддержку графу Пемброкъ, который принялъ титулъ протектора и возвелъ на тронъ 9-и лѣтнаго сына Иоанна; Генриха. Въ первые годы царствованія Генриха III (1216—1272) государствомъ управляли опекуны его, лордъ Пемброкъ и особый легатъ, назначенный папой во имя своихъ верховныхъ правъ на Англію, признанныхъ за нимъ Иоанномъ Безземельнымъ. Въ 1227 году Генрихъ объявилъ себя совершеннолѣтнимъ и принялъ бразды правленія въ свои руки. Онъ очень скоро возбудилъ противъ себя всеобщее неудовольствіе потерей земель на С. отъ Гаронны, нарушеніями хартіи и расточительностью двора. Когда въ 1258 г. ко всѣмъ этимъ причинамъ неудовольствія присоединился еще голодъ, произошло возстаніе подъ предводительствомъ Симона Монфортскаго (см. это имя), что принудило короля принять оксфордскія постановленія (см. это сл.), являющіяся дальнѣйшимъ развитіемъ Великой хартіи. Король однако добылъ отъ папы буллу, освобождавшую его отъ соблюдения оксфордскихъ «провизій», а Людовикъ IX, на рѣшеніе котораго передана была эта тяжба, тоже высказался въ пользу короля. Но бароны не сложили оружія. Началась от-

крытая междоусобная война; въ битвѣ при Льюисѣ (1264) королевскіе приверженцы были разбиты на голову и разбѣяны, самъ Генрихъ III попался въ плѣнъ. Симонъ, сдѣлавшійся теперь дѣйствительнымъ главой государства, созвалъ парламентъ въ Лондонѣ, на которомъ король еще разъ принесъ присягу Великой хартіи и объявилъ полную амнистію всѣмъ своимъ противникамъ. Въ этомъ парламентѣ приняли участіе, кромѣ бароновъ и высшихъ церковныхъ сановниковъ, еще рыцари отъ графствъ и депутаты отъ городовъ, т. е. тѣ элементы, изъ которыхъ впоследствии развилась нижняя палата. Но это именно и погубило Симона. Бароны стали подозревать его въ демократическихъ замыслахъ и перешли на сторону короля. Около этого же времени принцъ Эдуардъ, находившійся заложникомъ, бѣжалъ изъ плѣна, собралъ вокругъ себя своихъ приверженцевъ и въ битвѣ при Юзсгемѣ (Ewesham) разбилъ партію Симона, погибшаго въ сраженіи (1265).

Славная эпоха Эдуарда I (1272—1307) имѣла громадное вліяніе на внутреннее развитіе Англіи. Для охраненія собственности и личности была заведена строгая земская полиція. Законодательство и правосудіе улучшились, возникли мировые суды, а судъ королевской скамьи приобрѣлъ такіа широкія прерогативы, что знать утратила послѣдніе остатки своей феодальной власти. Доходы феодальнаго государства оказывались далеко недостаточными для покрытія потребностей короны, а между тѣмъ разрѣшеніе чрезвычайныхъ пособій ставило корону въ зависимость отъ бароновъ. Вслѣдствіе этого Эдуардъ I, слѣдуя примѣру Симона Монфортскаго, привлекъ въ парламентъ городскихъ представителей, которые уже въ силу необходимости являлись противоясіемъ аристократіи и должны были стремиться къ укрѣпленію могущества короны. Въ 1293 г. Эдуардъ издалъ формальный законъ, по которому каждое графство получило право посылать въ парламентъ 2 рыцарей (Knights), представлявшихъ низшее дворянство, джентри, а каждый городъ и каждое мѣстечко—по 2 представителя. Этотъ законъ доставилъ третьему сословию доступъ къ государственной жизни и заключалъ въ себя зародышъ нижней палаты, хотя, надо прибавить, города, число которыхъ вмѣстѣ съ укрѣпленными мѣстечками (boroughs) доходило въ то время до 120, видѣли въ этомъ первоначально только новую тяжелую повинность. Несмотря на значительныя суммы, разрѣшенія парламентомъ, король продолжалъ произвольно облагать движимую собственность, что повело въ 1297 году къ новому расширенію народныхъ правъ (см. Великая хартія).

Въ высшей политикѣ Эдуардъ началъ свое царствованіе покореніемъ Валлиса и даровалъ родившемуся въ это время сыну своему Эдуарду титулъ принца Валлійскаго, который до сихъ поръ присвоенъ наследникамъ англійскаго престола. Эдуардъ ввелъ въ завоеванную провинцію англійское управленіе и переселилъ туда многихъ своихъ бароновъ. Прекращеніе шотландскаго королевскаго дома послужило для Эдуарда поводомъ

ко вмѣшательству въ дѣла Шотландіи. Изъ двухъ претендентовъ, Роберта Брюса и Іоанна Баліола, оцъ присудилъ корону послѣднему, какъ вассалу Англіи; но своимъ самовластіемъ и несправедливостями вскорѣ заставилъ его поднять знамя возстанія. Въ одномъ изъ нихъ выступилъ Робертъ Брюсъ (см. т. IV, стр. 794).

Сынъ и преемникъ Эдуарда I, Эдуардъ II (1307—27) всю жизнь былъ игрушкой своихъ низкихъ страстей и фаворитовъ. Эдуардъ долженъ былъ признать независимость шотландской короны и Робертъ Брюсъ остался королемъ, передавъ послѣ смерти престола своему сыну Давиду. Позорная жизнь Эдуарда возстановила, наконецъ, противъ него его жену Ізабеллу. Она овладѣла всей страной, и собравшійся въ Вестминстеръ парламентъ провозгласилъ низложеніе короля. На престолъ вступилъ Эдуардъ III подъ опекой своей матери.

Въ могущественное правленіе Эдуарда III (1327—77) Шотландія снова должна была признаться надъ собою (1334) верховную власть Англіи. Попытка возвратить свою независимость привела, послѣ сраженія при Нивелькроссѣ (1346), къ совершенному пораженію шотландцевъ и 11-лѣтнему плѣненію ихъ короля Давида Брюса. Въ 1339 г. начались войны за престолонасліе между Эдуардомъ III и домомъ Валуа (см. Францію). Для Англіи эти войны окончились, послѣ смерти Эдуарда III и сына его, Чернаго принца, потерей всѣхъ ея владѣній во Франціи, за исключеніемъ городовъ Гюина (Guine) и Кале. Финансовыя затрудненія, въ которыхъ постоянно находился король, вслѣдствіе военныхъ надобностей, много способствовали укрѣпленію и развитію англійской конституціи. Въ первое время царствованія Эдуарда общины засѣдали въ парламентѣ отдѣльно отъ джентри и знати. Вскорѣ, однако, мелкое дворянство соединилось съ городскими представителями и изъ этого соединенія возникла въ 1343 г. нижняя палата, немедленно принявшая на себя роль законодательнаго учрежденія. Древнее же собраніе государственныхъ чиновъ, въ которомъ бароны и прелаты засѣдали въ качествѣ непосредственныхъ вассаловъ (peers), а другіе знатные люди—по назначенію отъ короля, превратилось теперь въ верхнюю палату, сохранившую за собою привилегію служить высшимъ судомъ въ государствѣ. Опираясь на свой парламентъ, короли могли дать отпоръ вымогательствамъ папъ, которые въ тѣ времена получали изъ Англіи въ 5 разъ больше доходовъ, чѣмъ самъ король. При Эдуардѣ III была отмѣнена ленная подать папъ и запрещено апеллировать на національные суды къ папской курии. Но еще болѣе опасный врагъ возсталъ противъ папы въ лицѣ оxfordскаго богослова Вилкифа (см. это сл.), который отъ національной оппозиціи перешолъ къ догматической и ополчился противъ іерархіи и ея ученія. При Эдуардѣ III во всѣхъ официальныхъ сношеніяхъ и актахъ, вмѣсто французскаго языка, преимущественно сталъ употребляться англійскій.

Послѣ смерти Эдуарда III престолъ перешолъ къ его малолѣтнему внуку Ричарду II (1377—99), сыну Чернаго принца (см. это имя).

Государствомъ управляло регентство, во главѣ котораго стоялъ дядя короля, Іоаннъ Ланкастерскій. Неудачныя войны съ Франціей и полное истощеніе государственной казны все болѣе и болѣе увеличивали вліяніе палаты общинъ. Чтобы покрыть государственный долгъ, выросшій до суммы 100000 ф. ст., парламентъ обложилъ народъ поголовной податью, одинаковой съ богатыхъ и бѣдныхъ. Эта несправедливая мѣра послужила сигналомъ къ открытому возстанію крестьянъ (1381), подъ предводительствомъ Ватъ-Тайлера (см. выше, стр. 646). Король обѣщаль возставшимъ облегченіе, но не выполнилъ своего обѣщанія. Мятежъ былъ подавленъ потоками крови. Хотя между этимъ мятежемъ и ученіями Вилкифа не было ничего общаго, но духовенство воспользовалось имъ, чтобы погубить своего врага. Сдѣлавшись совершеннолѣтнимъ, Ричардъ первое время жилъ въ ладахъ съ парламентомъ и счумѣлъ приобрести любовь народа, но не надолго. Заручившись покорной нижней палатой, онъ заключилъ ненавистнаго ему герцога Глочестерскаго въ тюрьму и измѣнническимъ образомъ лишилъ его жизни. Онъ самовольно сталъ взимать незаконные налоги, подкупалъ судей и на выжатыя изъ народа деньги пировалъ и роскошествовалъ со своими любимцами. Страна отвернулась отъ него и взоры всѣхъ обратились теперь на Генриха, сына принца Ланкастерскаго. Король изгналъ его и лишилъ всѣхъ имуществъ. Но въ то время, какъ король усмирялъ возмущившихся ирландскихъ князей, Генрихъ возвратился и былъ привѣтствованъ народомъ, какъ освободитель. Ричардъ попался въ плѣнъ и парламентъ низложилъ его, передавъ престолъ Генриху Ланкастерскому. Начинается правленіе Ланкастерскаго дома (1399—1461). Царствованіе Генриха IV (1399—1413) ознаменовалось цѣлымъ рядомъ заговоровъ и возстаній, но Генрихъ вышелъ побѣдителемъ изъ всѣхъ этихъ испытаній и упрочилъ за собою престолъ. Такъ какъ Ланкастерскій домъ обязанъ былъ своимъ возвышеніемъ церкви и парламенту, то общины воспользовались этимъ, чтобы расширить и утвердить свои права. Въ угоду духовенству изданъ былъ законъ «о сожженіи еретиковъ», направленный преимущественно противъ сторонниковъ Вилкифа, лоллардовъ (см. это слово).

Генриху IV наслѣдовалъ Генрихъ V (1413—1422). Немедленно по вступленіи на престолъ онъ простился съ своей прежней бурной жизнью, окружилъ себя опытными совѣтниками, и великодушно возвратилъ свободу и состояніе многимъ заговорщикамъ. Генрихъ возобновилъ притязанія Эдуарда III на французскій престолъ. Внутренніе раздоры, обуревавшіе Францію въ правленіе сумасшедшаго короля Карла VI, благопріятствовали англійскому оружію и послѣ долгихъ войнъ и блестящихъ успѣховъ, главнымъ образомъ послѣ побѣды при Азенкурѣ (1415), Генриху было вручено (1420) бургундской партіей регентство, вмѣстѣ съ рукой дочери Карла VI, такъ что послѣ смерти тестя онъ становился королемъ Франціи. Но онъ вскорѣ умеръ, оставивъ наслѣдникомъ обихъ король 9-ти мѣсячнаго сына.

Во время малолѣтства Генриха VI (1422—1461) государствомъ управляли его дяди, Глостеръ въ Англіи и Bedfordъ во Франціи. Вначалѣ англійское оружіе успѣшно дѣйствовало противъ Карла VII, провозглашеннаго королемъ на югъ Франціи. Но, благодаря пробужденію французскаго національнаго чувства, героизму Орлеанской дѣвы (см. это сл.) и настойчивости Карла VII, англичане мало-по-малу утратили всѣ свои завоеванія во Франціи, и въ 1453 г. въ ихъ рукахъ оставался одинъ только Калѣ. Постыдный исходъ войны, слабый характеръ короля, также злоупотребленія королевы Маргариты Анжуйской и ея любимцевъ вызвали смуты и сильное неудовольствіе въ Англіи. Въ Кентѣ вспыхнулъ мятежъ подъ предводительствомъ ирландца Кэда, напоминавшій времена Тайлера. Лондонскіе горожане усмирили мятежниковъ и угнетеніе народа усилилось. Этимъ воспользовался герцогъ Ричардъ Йоркскій, намѣстникъ Ирландіи; собравъ вокругъ себя своихъ васаловъ, онъ пошелъ съ ними на Лондонъ. Такимъ образомъ началась 30-лѣтняя война за наслѣдство между домами Йоркскимъ и Ланкастерскимъ, извѣстная подъ именемъ войны бѣлой и алой розы (1455—1485). Приверженцами алой розы или Ланкастеровъ были преимущественно сѣверо-западные графства, а также Валлисъ и Ирландія, вмѣстѣ съ баронами, тогда какъ на сторонѣ бѣлой розы или Йорковъ стояли торговый юго-востокъ, мѣщанство, крестьяне и нижняя палата. Въ сраженіи при Нортгэмптонѣ (1460) Йоркъ захватилъ въ плѣнъ короля и заставилъ верхнюю палату признать себя протекторомъ государства и наслѣдникомъ престола. Но королева Маргарита со своими приверженцами неожиданно напала на него при Векфильдѣ, разбила на голову и тутъ же казнила. Голова его, въ бумажной коронѣ, была выставлена на стѣнахъ Йорка. Тогда мстителемъ за отца явился старшій сынъ Йорка, Эдуардъ; онъ послѣдшилъ къ Лондону, гдѣ граждане радостно приняли его и провозгласили королемъ (1461). Немедленно отправившись навстрѣчу королевы, собравшей на сѣверѣ громадную армію, онъ одержалъ рѣшительную побѣду при Тоунтонѣ, близъ Йорка. Генрихъ VI и Маргарита бѣжали въ Шотландію. Съ водвореніемъ Эдуарда IV война продолжалась съ прежнимъ ожесточеніемъ. Маргарита, бѣжавшая изъ Шотландіи въ Парижъ, нашла тамъ поддержку Людовика XI и высадилась съ войскомъ въ Англію, но была отбита Варвикомъ. Новая попытка возвести на престолъ Генриха VI окончилась тѣмъ, что Генрихъ попался въ плѣнъ и былъ заточенъ въ Туэръ. Освободившись такимъ образомъ отъ самыхъ опасныхъ своихъ враговъ, Эдуардъ почувствовалъ, что руки у него развязаны, и обнаружилъ необузданное самовластіе; онъ разсорился со своими прежнимъ союзникомъ Варвикомъ (см. выше, стр. 511), который возсталъ противъ него и вступилъ въ Лондонъ. Генрихъ VI снова былъ возстановленъ на престолъ и парламентъ объявилъ Эдуарда похитителемъ власти. Но чрезъ полгода Эдуардъ возвратился, съ войсками Карла Смѣлаго, и при Тюксбери нанесъ рѣшитель-

ное пораженіе ланкастерцамъ. Варвикъ палъ, несчастный Генрихъ VI погнѣбъ въ Туэрѣ, а Маргарита долго терзалась въ заточеніи, пока не была выкуплена Людовикомъ XI. Последній опасный приверженецъ Ланкастеровъ, Генрихъ Тюдоръ, бѣжалъ въ Бретань. Междоусобная война окончилась. Несмотря на пролитые потоки крови, бѣдствія ея обрушились почти исключительно на лордовъ и ихъ васаловъ. Не менѣе 80 принцевъ погнѣло отъ руки палача или убійцы и въ сраженіяхъ; плѣная часть земель перешла, путемъ казней и конфискацій, въ руки короля. Могущество нижней палаты увеличилось на счетъ верхней, многие члены которой погибли въ междоусобной войнѣ. Въ общемъ, однако, привилегіи обихъ палатъ были уменьшены въ пользу короны. Снова появились произвольные налоги въ видѣ принудительныхъ займовъ и такъ наз. «добротныхъ приношеній» (benevolences) со стороны джентри, горожанъ и купцовъ. Правосудіе было осквернено многочисленными парламентскими приговорами и осужденіями за государственную измѣну (Bills of attainder) и расширеніемъ судебныхъ прерогативъ королевскаго совѣта.

По смерти Эдуарда IV (1483) королемъ немедленно былъ провозглашенъ старшій сынъ его, малолѣтній Эдуардъ V. Но дядя его, герцогъ Глостерскій, Ричардъ, завладевъ особой короля и принудить парламентъ признать его опекуномъ и намѣстникомъ королевства. Онъ силой заставилъ королеву Елисавету передать ему на воспитаніе и второго сына ея, Ричарда, послѣ чего оба принца содержались подъ строгимъ надзоромъ въ Туэрѣ. Въ народѣ стали распускать слухи о незаконности рожденія дѣтей Эдуарда IV. Толпа крикуновъ, предводительствуемая герцогомъ Букингемомъ, поднесла Ричарду, будто бы подписанный всѣми сословіями королевства актъ, по которому онъ былъ признанъ единственнымъ законнымъ наслѣдникомъ дома Йорковъ. Чрезъ два дня онъ короновался подъ именемъ Ричарда III (1483—85). Вслѣдъ за этимъ оба сына Эдуарда IV внезапно исчезли; они были задушены во время сна. Чтобы примирить съ собою знать, Ричардъ выпустилъ на свободу нѣсколькихъ дворянъ и сдѣлалъ нѣсколько новыхъ назначеній. Но вскорѣ онъ сбросилъ съ себя личину и выказалъ кровожадность, испугавшую даже его приверженцевъ. Взоры народа обратились къ единственному отпрыску прежнихъ королей, Генриху Тюдору, жившему во Франціи при дворѣ Карла VIII. 1 августа 1485 г. Генрихъ высадился въ Мильфордъ, безпрятственно прошелъ чрезъ Валлисъ и соединился со своими сторонниками. Ричардъ выступилъ противъ него съ большимъ войскомъ и 22-го произошла рѣшительная битва при Босвортѣ, окончившаяся побѣдой Генриха. Ричардъ палъ, и на престолъ вступилъ домъ Тюдоровъ (1485—1603).

Съ водвореніемъ Генриха VII (1485—1509) въ Англію водворется не только новая династія, но и новый порядокъ вещей. Народъ жаждетъ спокойствія и мирнаго развитія гражданской жизни, и Генрихъ умѣло воспользо-

вался этимъ настроеніемъ, чтобы упрочить свою династію и расширить права короны. Высшія затрудненія были улажены посредствомъ мирныхъ договоровъ съ Франціей и Шотландіей. Между ними особенно важнѣе мирный трактатъ съ Шотландіей 1502 года, за которымъ чрезъ годъ послѣдовалъ бракъ Іакова со старшей дочерью Генриха, Маргариты; это положило конецъ безпрерывнымъ войнамъ между обоими государствами. Могущество знати было надомлено долготѣнми войнами, въ которыхъ погибла почти вся древняя аристократія Англіи. Чтобы, по возможности, стать внѣ зависимости отъ парламента, Генрихъ прежде всего ввелъ самую строгую экономію въ государственномъ хозяйствѣ. По тому же побужденію онъ добился закона, которымъ право назначенія себѣ преемника предоставлялось исключительно королю. Для обузданія аристократіи былъ учрежденъ чрезвычайный судъ: «Звѣздная палата» (Star Chamber—отъ комнаты, гдѣ засѣдалъ этотъ судъ), имѣвшій право, безъ соучастія присяжныхъ, вчинять преслѣдованія и постановлять приговоры по всѣмъ дѣламъ, касавшимся короны и фиска. Но, ослабляя могущество высшихъ сословій и парламента (въ послѣднія 10 лѣтъ его правленія парламента былъ созванъ всего одинъ разъ), Генрихъ, съ другой стороны, принялъ подѣ свое покровительство буржуазію и обнаружилъ особую заботливость о развитіи торговли и флота, не щадя для этого значительныхъ денежныхъ жертвъ. Если англійскій народъ не подпалъ такому же деспотизму, какъ другіе народы Европы, то этимъ онъ былъ обязанъ преимущественно своему островному положенію, отнимавшему у его королей поводы къ учрежденію постоянной арміи.

Генрихъ VIII (1509—47) продолжалъ политику своего отца. Онъ вынудилъ у парламента (1523) большую сумму денегъ подѣ угрозой казни и семь лѣтъ правилъ безъ парламента. Когда у него явилась мысль о разводѣ съ своей первой женой, Екатериной Аррагонской, онъ со всѣмъ пыломъ своей необузданной натуры приступилъ къ исполненію этого плана. Сопротивленіе, встрѣченное имъ даже среди собственнаго духовенства, только усилило его упорство, тѣмъ болѣе, что тогда же онъ влюбился въ бойкую придворную красавицу Анну Бoleйнъ. До этого времени Генрихъ былъ ревностнымъ католикомъ. Огнемъ и мечемъ ополчался онъ противъ послѣдователей Вилкифа и противъ реформациі Лютера—и за свои сочиненія противъ послѣдняго удостоился отъ папы Льва X титула защитника вѣры (defensor fidei). Теперь же, получивъ отъ папы отказъ въ расторженіи брака, онъ рѣшился отложиться самъ и оторгнуть свой народъ отъ папскаго престола. Въ 1882 г. Генрихъ женился на Аннѣ Бoleйнъ, а въ маѣ 1533 г. духовный судъ призналъ бракъ его съ Екатериной расторгнутымъ. Актомъ верховности (Act of Supremacy) король былъ объявленъ единственнымъ верховнымъ главой Англійской церкви, а канцлеръ Томасъ Кромвель назначенъ его «генералъ-викариемъ». Король самъ начерталъ религіозныя статьи (Articles of Religion), составляющія основу новой вѣры или ан-

гликанизма. Затѣмъ началось упраздненіе монастырей и конфискація ихъ имуществъ. Генрихъ сталъ теперь выше законовъ и религіи, деспотизмъ его не зналъ предѣловъ. Шесть разъ онъ былъ женатъ и изъ его несчастныхъ женъ двѣ погибли на плахѣ. Въ 1539 г. изда ны были «шесть кровавыхъ статей», грозившихъ жестокими наказаніями каждому, кто письменно или устно сталъ бы говорить противъ догмата о пресуществленіи, противъ обѣдни, исповѣди и т. д. Масса народа погибла изъ-за этихъ законовъ, и притомъ какъ католики, такъ и протестанты.

Генриху VIII наследовалъ 9-ти-лѣтній сынъ его отъ Іоанны Сеймуръ, Эдуардъ VI (1547—53), за котораго правилъ его дядя Соммерсетъ, другъ реформациі. Архіепископъ Краймеръ (см. это имя) приобрѣлъ особое вліяніе на государственныхъ дѣла, римскій культъ былъ устраненъ и гоненія обратились противъ католиковъ. Но вскорѣ во всѣхъ частяхъ государства вспыхнули возстанія. Церковныя имущества, послѣ уничтоженія монастырей, большей частью попали въ руки алчныхъ придворныхъ и высшаго дворянства. Соммерсетъ пожелалъ помочъ крестьянамъ и назначилъ даже особыхъ комиссаровъ для разбора ихъ жалобъ. Но этимъ онъ возбудилъ противъ себя гнѣвъ дворянъ, во главѣ которыхъ сталъ его злѣйшій врагъ, графъ Варвикъ, герцогъ Нортумберландскій. Онъ низвергъ протектора и занялъ его мѣсто. Чрезъ годъ Соммерсетъ погибъ на плахѣ. Крестьянскіе мятежи были подавлены, при помощи нѣмецкихъ и итальянскихъ наемниковъ. Около того же времени Краймеръ, при содѣйствіи знаменитѣйшихъ протестантскихъ богослововъ, между которыми было много кальвинистскихъ выходцевъ, выработалъ «39 статей вѣры» (39 Articles of faith), составляющихъ основу Англиканской церкви. Въ 1552 г. парламента, выслушавъ мнѣніе духовенства, возвелъ эти статьи въ государственный законъ, который, съ небольшими измѣненіями, сохранился до нашихъ дней. Эдуардъ VI былъ даровитый, образованный юноша, съ доброй, мягкой натурой, отъ котораго можно было много ожидать въ будущемъ, если бы не его хилое здоровье. Пользуясь слабостью характера болѣзненнаго короля, Варвикъ уговорилъ его отстранить сестеръ, Марію и Елисавету, отъ престолонаслѣдія и назначить себѣ въ преемники дальнюю родственницу, Іоанну Грей, ревностную протестантку и невѣстку Нортумберланда.

Однако, послѣ смерти Эдуарда престоломъ безъ особаго сопротивленія овладѣла дочь Генриха VIII отъ Екатерины Аррагонской, Марія (1553—58), а Нортумберландъ и Грей были казнены. Фанатически преданная католицизму, Марія немедленно начала церковную реакцію, еще болѣе обострившуюся послѣ брака ея съ Филиппомъ Испанскимъ, тогда еще принцемъ. Начался 5-ти-лѣтній періодъ казней, доставившихъ Маріи названіе кровавой (Bloody). Были возобновлены старые законы противъ еретиковъ, къ которымъ были отнесены теперь всѣ протестанты. Парламентъ терпѣлъ эти несправедливости, но у него все же хватило мужества на то, чтобы отказать Ма-

рін въ субсидіяхъ, которыхъ она требовала для помощи императору противъ Франціи. Марія начала войну на свой страхъ и потеряла (1558) Кала, послѣднее владѣніе Англіи на французской почвѣ. Эта потеря окончательно подорвала ея силы и она вскорѣ умерла (18 ноября 1558).

Смерть Маріи и вступленіе на престолъ ея единокровной сестры, Елисаветы, дочери Анны Болейнъ (1558—1603), были пріятны для націи съ неизъяснимымъ восторгомъ. Новая королева, которой было тогда всего 25 лѣтъ, славилась своимъ умомъ, мужественнымъ характеромъ и образованностью, и уже давно приобрѣла симпатію народа, который видѣлъ въ ней мученицу за протестантскую вѣру. Приблизивъ къ себѣ искренняго протестанта Вильяма Сесіля, знаменитаго лорда Борлея, и вѣжливо отклонивъ сватовство Филиппа II, она сразу показала, что не намѣрена слѣдовать по стопамъ своей предшественницы. Однимъ изъ первыхъ плановъ ея было восстановление, въ нѣсколько смягченной формѣ, церковныхъ порядковъ, существовавшихъ при Эдуардѣ VI. Въ государственномъ хозяйствѣ Елисавета сразу водворила порядокъ и бережливость, давши ей возможность обходиться безъ парламента, который она въ душѣ недолюбливала. За все ея 45-ти-лѣтнее царствование потребованная ею субсидія не превысила 3 милл. ф. ст. Несмотря на нѣкоторыя злоупотребленія администраціи, тяжесть налоговъ и таможенныхъ сборовъ, несмотря на торговья монополіи и недостатки правосудія, Англія испытала въ правленіе этой дѣятельной королевы переворотъ, оказавшій глубокое вліяніе на всю ея послѣдующую исторію. Земледѣіе достигло высокой степени процвѣтанія. Промышленность, въ которой, если не считать выдѣлки шерстяныхъ матерій, англичане далеко уступали нѣмцамъ и голландцамъ, быстро стала развиваться. Возникли новыя отрасли производства; на рынкѣ начали появляться англійскія металлическія и шелковыя издѣлія. Вънѣшняя торговля нашла себѣ неожиданныя рынки, благодаря необыкновеннымъ успѣхамъ мореплаванія. Такіе отважные моряки, какъ Дрэкъ, гроза испанскаго флота, Фробшеръ и др. открыли англійскимъ судамъ путь черезъ всѣ моря. Ралей основалъ первую колонію въ Америкѣ, названную Виргиніей, въ честь королевы-дѣвственницы; Дэвисъ открылъ проливъ, носящій его имя; другіе заходили до Новой Земли, Китая и Исландіи. Кромѣ дѣятельныхъ сношеній съ Россіей, завязаны были сношенія съ Левантомъ и Остѣ-Индією. 31 дек. 1600 г. королева даровала первую грамоту Остѣ-индской компаніи. Вънѣшняя политика велась въ согласіи съ интересами и измѣнявшимся настроеніемъ націи; самые страшные удары были направлены противъ Испаніи, этого главнаго оплота католицизма и владычицы морей. Многочисленныя экспедиціи противъ испанскихъ флотовъ и гаваней во всѣхъ моряхъ увѣнчались успѣхомъ и обогатили страну неисчислимыми сокровищами; уничтоженіе знаменитой испанской армады (см. т. II, стр. 117), 8 августа 1588 г., навсегда сломило морское могу-

щество Испаніи и дало рѣшительный толчокъ развитію морскихъ силъ Англіи. Внутри государства царствованіе Елисаветы не разъ омрачалось смутами и возстаніями, сосредоточивавшимися преимущественно вокругъ шотландской королевы Маріи Стюартъ (см. это имя). Съ царствованія Елисаветы начинается тотъ длинный ирландскій мартирологъ, которому конецъ, повидимому, еще не наступилъ и понынѣ. По постановленію англійскаго парламента, въ Ирландіи была введена епископальная церковь и тамошнія церковныя имущества были отобраны въ пользу новаго духовенства, несмотря на то, что большинство населенія было и оставалось католическимъ. Отношенія Англіи къ Шотландіи, гдѣ политика Елисаветы и вышатайство ея въ дѣла Стюартовъ вызвали сильныя смуты, приняла болѣе мирный характеръ послѣ Бэрвикскаго договора (1586), заключеннаго съ Іаковомъ VI. Съ Елисаветой прекратился домъ Тюдоровъ и на престолѣ вступилъ сынъ Маріи Стюартъ, шотландскій король Іаковъ VI (въ Англіи—первый), котораго Елисавета назначила своимъ наследникомъ на смертномъ одрѣ.

Домъ Стюартовъ (съ 1603 по 1688 г.). Іаковъ I (1603 — 1625), сынъ Маріи Стюартъ и потомокъ Генриха VII по женской линіи, соединилъ въ своемъ лицѣ всѣ три короны: Англіи, Шотландіи и Ирландіи. При немъ положено было начало тому разладу въ государствѣ и церкви, который чрезъ 4 десятилѣтія привелъ къ революціонному ниспроверженію королевской власти. Самъ Іаковъ, охотно распространявшійся передъ парламентомъ и епископами о неограниченномъ всемогуществѣ своей королевской воли, былъ, въ сущности, далеко не тиранъ, а скорѣе ученый пѣдаггъ, безответственное орудіе недостойныхъ любимцевъ, набивавшихъ себѣ карманы королевскимъ и казеннымъ добромъ и думавшихъ только объ обогащеніи себя и своихъ креатуръ.

По пріѣздѣ въ Англію Іаковъ былъ встрѣченъ общимъ желаніемъ переменъ. Католики и дуритане одинаково жаждали измѣненія законовъ Елисаветы, тяжкихъ для тѣхъ и другихъ; но король былъ противъ этого. Правда, по отношенію къ католикамъ Іаковъ первое время выказывалъ нѣкоторое миролюбіе и значительно смягчилъ жестокія наказанія, угрожающія имъ въ прошлое царствованіе. Но, напуганный необычайнымъ подъемомъ католицизма и ненавистью народа къ папѣ, онъ прибѣгъ къ новымъ жестокостямъ противъ католиковъ и тѣмъ навлекъ на себя ихъ непримиримую ненависть. Отвѣтомъ на его преслѣдованія былъ такъ называемый пороховой заговоръ (см. это слово), цѣль котораго состояла въ томъ, чтобы взорвать парламентъ въ моментъ открытія его королемъ, схватить его дѣтей и произвести революцію (1605). На католиковъ воздвиглись гоненія. Вънѣшняя политика правительства далеко не соответствовала желаніямъ народа. Сначала Іаковъ какъ будто рѣшился выступить защитникомъ протестантизма на материкѣ и въ 1612 г. даже выдалъ свою дочь Елисавету за главу протестантской

уни, Фридриха V Пфальцкаго; но уже въ 1619 г. изъ-за денегъ, потребовавшихся для этого брака, у него произошло серьезное столкновение съ парламентомъ. На всѣ денежные требованія правительства оппозиція отвѣчала жалобами на незаконные поборы и на злоупотребленія администраціи, выказывая полное недоверіе къ внутренней и внѣшней политикѣ правительства. Король распустилъ парламентъ и, подавая въ внушеніямъ своихъ любимцевъ, особенно Буккингэма и собственного сына, принца валлійскаго Карла, сталъ думать о союзѣ съ Испаніей, откуда ему подавались надежды на бракъ наследника престола съ одной изъ инфантъ. Іаковъ почти безучастно пропустилъ начало 30-ти лѣтней войны, и когда, наконецъ, въ виду катастрофы, разразившейся надъ головой его зятя, злополучнаго короля Богеміи, онъ созвалъ парламентъ, чтобы испросить у него субсидіи, то послѣдній отпустилъ ему очень небольшую сумму, съ обѣщаніемъ увеличить ее, когда пригтовленія къ войнѣ будутъ дѣйствительно произведены и онъ снова будетъ созванъ. Въ то же время парламентъ потребовалъ суда надъ подкупными чиновниками, началъ процессъ противъ министровъ и осудилъ ихъ. Между прочимъ былъ лишенъ должностей и приговоренъ къ денежному штрафу самъ канцлеръ Бэконъ, созвавшійся въ торговлѣ правосудіемъ. Новое столкновение властей произошло изъ-за вопроса объ испанскомъ бракѣ, въ которомъ парламентъ выдѣлъ источникъ великихъ бѣдствій въ будущемъ. Іаковъ объявилъ, что парламентъ не имѣетъ права вмѣшиваться въ дѣла, о которыхъ не спрашиваютъ его мнѣнія, а палата общинъ занесла въ свои протоколы, что «ея чинамъ принадлежитъ право высказываться по всѣмъ вопросамъ, относящимся до общаго блага и которые она сочтетъ нужнымъ подвергнуть своему обсужденію». Король вырвалъ этотъ протестъ изъ протокола и распустилъ парламентъ. Подъ конецъ жизни Іаковъ возбудилъ противъ себя всеобщее презрѣніе въ странѣ, какъ единомышленникъ испанцевъ и папистовъ. Уригане въ Шотландіи и Англіи снова подняли голову, а въ Ирландіи племенная вражда, разжигаемая дикими возстаніями и безчеловѣчнымъ угнетеніемъ ирландцевъ англійскими колонистами. Наслѣдный принцъ Карлъ, послѣ напрасной поѣздки въ Испанію (см. Буккингэмъ, томъ IV, страница 873), въ сопровожденіи своего друга, обвѣнчался съ Маріей-Генріеттой, дочерью Генриха IV, и, благодаря этому браку, произошло временное примиреніе съ парламентомъ. Въ тотъ моментъ, когда Іаковъ скончался, Англія готовилась къ войнѣ противъ Испаніи и императора. Новый король, Карлъ I (1625—49), вполнѣ раздѣлявшій абсолютистскія замашки своего отца, котораго превосходилъ умомъ и рѣшимостью, не замедлилъ вступить въ борьбу съ парламентомъ. Первый парламентъ былъ скоро распущенъ. Но въ то же время, желая привлечь къ себѣ симпатіи народа, Карлъ рѣшился выступить съ большей энергіей во внѣшней политикѣ. Онъ сдѣлалъ попытку обра-

зовать большой протестантскій союзъ на материкѣ и отправилъ экспедицію къ Кадису. Ни то, ни другое не удалось, и ему пришлось обратиться снова къ парламенту. Новые выборы 1626 г. дали такое же враждебное собраніе, какъ и первое. Парламентъ обвинилъ Буккингэма въ заговорѣ противъ народныхъ вольностей и требовалъ преданія его суду. Король отвѣтилъ на это, что министръ исполняетъ только его повелѣнія, и вторично распустилъ парламентъ. Послѣдовали новыя предпріятія и новыя неудачи. Буккингэмъ, чтобы угодить народу, намѣревался теперь оказать помощь французскимъ протестантамъ, запрещеннымъ въ крѣпости Ла-Рошелъ. Для покрытія издержекъ на эту новую экспедицію король объявилъ принудительный заемъ. Тѣхъ, кто отказывался платить, сажали въ тюрьму, мучили военными постоями и предавали военному суду. Экспедиція къ Ла-Рошели окончилась пораженіемъ и полнымъ истощеніемъ казны. Въ такихъ стѣсненныхъ обстоятельствахъ Карлъ принужденъ былъ созвать новый парламентъ (1628). Чувствуя свою силу, общины заговорили теперь другиму тономъ. На требованіе денегъ они заявили, что не дадутъ ни гроша до тѣхъ поръ, пока не будутъ устранены поименованныя ими злоупотребленія, и, чтобы оградить своихъ членовъ отъ произвольныхъ арестовъ, составили такъ назыв. «Петицію о правахъ» (Petition of Rights) (см. это сл.), образующую, наравнѣ съ «великой хартіей», одну изъ главныхъ основъ англійской конституціи. Король долго не соглашался утвердить этотъ новый законъ, но долженъ былъ уступить, когда парламентъ поставилъ предать Буккингэма суду. Вскорѣ послѣ того послѣдній былъ убитъ, что вызвало великое ликование въ народѣ. Разгнѣванный король приказалъ закрыть парламентъ. Но когда спикеръ возвѣстилъ собранію королевскую волю, его силой усадили обратно въ кресло и, заперевъ двери, приняли предложеніе главнаго вождя оппозиціи Элліота «признать врагомъ государства всякаго, кто введетъ папизмъ въ Англіи или станетъ взимать налоги и пошлины безъ разрѣшенія парламента». Король посадилъ въ тюрьму Элліота съ его товарищами и заявилъ, что намѣренъ управлять безъ парламента, «врученными ему Богомъ средствами». Вслѣдъ за этимъ онъ послѣдилъ заключить миръ съ Франціей и Испаніей, чтобы имѣть свободныя руки для усмиренія внутреннихъ войнъ.

Насталъ 11-ти лѣтній періодъ, втеченіе котораго король управлялъ безъ парламента, руководимый умными, энергическими, но беспощадными государственными людьми, архіепископомъ кентерберійскимъ Лаудомъ (см. это имя) и Вентвортомъ-Страффордомъ (см. Страффордъ), бывшимъ прежде однимъ изъ вождей оппозиціи, но потомъ перешедшимъ на сторону короля. Такъ какъ денегъ всетаки не было, то поборы стали вымогать при помощи военной силы и всевозможныхъ беззаконій. Лица, отказывавшіяся платить произвольные налоги, подвергались безчеловѣчнымъ истязаніямъ: суды присяжныхъ были замѣнены коронарными судьями, старавшимися превзойти другъ дру-

га въ угодивости воли своего повелителя. Король задаясь дѣлю искоренить пресвитеріанство въ Шотландіи и ввести тамъ епископальную церковь. Въ 1637 г. Лаудъ отправилъ туда отдѣленіе высокой коммиссіи (такъ называлось высшее судилище по дѣламъ церковнымъ), для немедленнаго водворенія выработанной имъ литургіи, по образцу англиканской. Напрасно шотландцы посылали ходатайства къ королю объ отмініи новыхъ порядковъ; король отвѣчалъ, что онъ скорѣе умретъ, чѣмъ уступитъ. Тогда 28 февраля 1638 г. въ Единбургѣ провозглашено было революціонное правительство, первый шагъ котораго состоялъ въ возобновленіи ковенанта (см. это сл.) 1580 года. Король отправилъ въ Шотландію маркиза Гамильтона для переговоровъ, но шотландцы нашли теперь дѣлаемые имъ уступки недостаточными, и генеральный синодъ въ Глазговѣ торжественно упразднилъ епископальное устройство. Обѣ стороны взялись за оружіе.

На веденіе войны королю нужны были деньги — и вотъ, послѣ 11-лѣтней отсрочки, парламентъ снова былъ созванъ, 13 апрѣля 1640 г. Но вмѣсто того, чтобы разрѣшить испрашиваемыя королемъ субсидіи, общины прежде всего потребовали отміны всѣхъ насильственныхъ мѣръ правительства и полнаго измѣненія церковной политики. Напрасно лорды пытались устроить соглашеніе; король упорствовалъ и 5 мая распустилъ парламентъ. Въ августѣ шотландцы перешли пограничную рѣку Твидъ, разбили высланный противъ нихъ отрядъ королевскихъ войскъ и завладѣли Нью-кэстлемъ. Въ этомъ затруднительномъ положеніи король созвалъ въ Йоркѣ одну верхнюю палату парламента; но лорды не рѣшились принять на себя отвѣтственность за веденіе войны. Вслѣдствіе этого король заключилъ съ шотландцами мирный договоръ въ Рипшопѣ (14 окт. 1640), по которому послѣдніе удержали въ своихъ рукахъ графства Кумберлендъ и Дергамъ, какъ залогъ въ уплатѣ вознагражденія за военныя издержки. Карлу не оставалось теперь иного выхода, какъ созвать парламентъ, который открылся 3 ноября 1640 г. и извѣстенъ въ исторіи подъ названіемъ «долгаго парламента» (см. это сл.). Большинство въ немъ принадлежало пуританамъ. Между лордами многие также примкнули къ оппозиціи. Король требовалъ денегъ для подавленія шотландскаго мятежа; общины отвѣтили предъявленіемъ длиннаго списка злоупотребленій правительства. Долго сдерживаемая ненависть къ королевскимъ совѣтникамъ вспыхнула теперь яркимъ пламенемъ; общины обвинили Страффорда и Лауда въ государственной измѣнѣ и засадили обонхъ въ тюрьму. Сопrotивленіе короля было сломлено. Парламентъ закрылъ звѣздную палату и высокую коммиссію и въ январѣ 1641 г. вынудилъ у короля законъ, представившій парламенту право собираться чрезъ каждые 3 года, даже безъ королевскаго призыва. Несмотря на блестящую защиту Страффорда, веденную имъ самимъ, онъ былъ обвиненъ въ покушеніи на вольность страны и приговоренъ къ смерти. Король подписалъ смертный приговоръ, и 11 мая 1641 г. Страффордъ былъ казненъ.

Карль I цытался теперь на верстать въ Шот-

ландіи то, что имъ было утрачено въ Англии. 20 августа онъ уѣхалъ туда, въ сопровожденіи наблюдательной коммиссіи парламента. Но въ это время въ Ирландіи, только что успокоившейся было подъ строгимъ управленіемъ Страффорда, вспыхнулъ дикій племенной и религіозный мятежъ. Ирландскіе католики, вѣдичавшіе себя «королевской арміей», возстали осенью 1641 г. противъ своихъ протестантскихъ притѣснителей. Палатой общинъ въ это время королю была подана «великая ремонстранція», заключающая въ себѣ больше 200 обвинительныхъ пунктовъ противъ правительства и требованіе, чтобы епископы были исключены изъ палаты лордовъ и изъ судовъ. Король спсикойно выслушалъ ремонстранцію, но затѣмъ, 3 января 1642 г. потребовалъ у парламента выдачи вождей оппозиціи, какъ виновныхъ въ измѣнѣ. Спикеръ отказалъ въ выдачѣ ихъ, ссылаясь на парламентскія привилегіи. Тогда, по совѣту королевы, король на другой день лично явился въ парламентъ за преступниками; но «птицы улетѣли», и онъ съ пустыми руками вернулся назадъ. На выручку парламента явилась лондонская милиція и тѣмъ доставила перевѣсъ «круглоголовымъ», какъ стали теперь называть пуританъ за ихъ коротко обстриженные волосы. Парламентъ требовалъ войска; дворъ удалился въ Йоркъ и собиралъ вокругъ себя своихъ сторонниковъ, «кавалеровъ», а королева со своими сокровищами бросалась за оружіемъ. Парламентъ выставилъ 25-тысячную армію, подъ начальствомъ графа Эссекса, тогда какъ у короля было всего 12 тысячъ человекъ, но зато опытныхъ и хорошо обученныхъ. Въ первое время война велась съ переменнымъ счастьемъ; королевская армія нуждалась въ деньгахъ, а парламентской не хватало боевой опытности. Въ іюнѣ 1643 г. шотландцы заключили союзъ съ парламентомъ и въ январѣ 1644 г. значительный отрядъ ихъ соединился съ англійской парламентской арміей. Съ своей стороны, чтобы увеличить средства арміи, король созвалъ контръ-парламентъ въ Оксфордѣ, на который явились 83 лорда, но всего 173 члена нижн. палаты. 2 июля 1644 г. королевскія войска, подъ начальствомъ Рупрехта, сына курфюрста Фридриха Пфальцскаго, потерпѣли жестокое пораженіе при Марстонмурѣ, и только раздоры, начавшіеся въ средѣ арміи и въ самомъ парламентѣ, задержали на время окончательную гибель короля. Въ стѣнахъ парламента и въ его войскѣ мало-по-малу стала брать верхъ еще слабая численность, но сильная внутренняя мощь партіи индепендентовъ (см. это сл.), которая въ своихъ политическихъ и церковныхъ стремленіяхъ шла гораздо дальше, чѣмъ желала громадная масса народа. Парламентъ имъ однимъ былъ обязанъ своей первой великой побѣдой, тогда какъ главный начальникъ войска, Эссексъ, былъ разбитъ королевскими войсками въ Корнвалісѣ. Чтобы вытѣснить Эссекса и другихъ пресвитеріанскихъ генераловъ изъ арміи, индепендентъ Кромвель вынудилъ у парламента издать «билль о самоотреченіи», по которому членамъ парламента запрещалось занимать военныя или гражданскія должности. Опасаясь перевѣса

индепендентовъ, пресвитериане въ парламентѣ стали склоняться въ пользу мира, и зимою 1644—45 г. начали переговоры съ королемъ въ Уисбриджѣ, которые ничѣмъ не окончились.

Лѣтомъ 1645 г. Кромвель и Ферфаксъ сыграли знаменитое сраженіе при Незби, причѣмъ ими была захвачена вся корреспонденція Карла съ иностранными державами. Изобличенный въ измѣнѣ, король искалъ спасенія въ новыхъ переговорахъ и уступкахъ, но, потерпѣвъ неудачу, тайно покинулъ Оксфордъ, чтобы добровольно передаться въ руки шотландцевъ. Тѣ приняли его почитательно, надѣясь найти въ немъ союзника противъ ненавистныхъ имъ индепендентовъ; но когда Карлъ отказался подписать «ковенантъ», обольщая ихъ только обѣщаніями и сносясь за спиною съ ихъ врагами, шотландцы выдали его, за 400000 фунт., англійскому парламенту (2 февраля 1647). Имѣя въ своихъ рукахъ короля, «долгий парламентъ» нашелъ этотъ моментъ удобнымъ для того, чтобы распустить войско, состоявшее на добрую половину изъ индепендентовъ. Но армія отнюдь не была склонна разыгрывать роль покорнаго орудія парламента, а потребовала прежде всего осуществленія обѣщанной ей вѣротерпимости, за которую она проливала свою кровь. Попытка распустить армію не удалась; войско захватило короля и двинулось на Лондонъ. Кромвель хотя и отрицалъ свое участіе въ этомъ государственномъ переворотѣ, но немедленно принялъ сторону арміи и отъ ея имени потребовалъ удаленія 11 членовъ парламента. Это вызвало возстаніе въ Лондонѣ, которое, однако, было усмирено войсками Ферфакса. Между тѣмъ король скрылся и, находясь на островѣ Вайтѣ, завелъ оттуда переговоры съ Кромвелемъ о восстановленіи своей власти. Кромвель колебался, но, понявъ изъ прехваченнаго имъ письма истинный смыслъ затѣянной съ нимъ кородемъ игры, окончательно рѣшился покончить съ нимъ. По его требованію парламентъ объявилъ въ январѣ 1648 г. всякіе дальнѣйшіе переговоры съ королемъ государственной измѣной. Это постановленіе заставило многія провинціи встать за оружіе на защиту короля, а шотландцы перешли границу и двинулись на Лондонъ. Кромвель быстро подавилъ возстаніе и разбилъ вдвое сильнѣйшее войско шотландцевъ. Онъ проникъ до Эдинбурга, гдѣ одинъ изъ его конныхъ отрядовъ овладѣлъ особой короля. Но парламентъ воспользовался отсутствіемъ Кромвеля и снова вступилъ въ переговоры съ королемъ, которые точно такъ же, какъ и всѣ прежніе, окончились ничѣмъ. Разсвирѣпѣвшіе индепенденты пошли на Лондонъ; 6 декабря два полка, подъ начальствомъ Прайда, ворвались въ палату общинъ, арестовали 47 членовъ изъ партіи пресвитерианцевъ, а 96 просто прогнали. «Очищенный» такимъ образомъ парламентъ назначилъ судъ надъ королемъ, подъ предсѣдательствомъ юриста Бредшо. Несмотря на протесты лордовъ и короля, а также на заступничество шотландцевъ, Франціи и Голландіи, 27 янв. 1649 г. судъ приговорилъ короля къ смертной казни, какъ тирана и государственнаго измѣнника. 30 января Карлъ I сложилъ свою

голову на эшафотѣ. Послѣ казни Карла I власть перешла въ армію. Парламентъ, ряды котораго сильно порѣдѣли, отиѣнилъ королевскую власть, упразднилъ верхнюю палату и назначилъ для управленія страной государственный совѣтъ, подъ предсѣдательствомъ Бредшо; въ немъ засѣдали Кромвель, Вентъ, Мильтонъ и знаменитый адмиралъ Блэкъ. Королевскія имущества обращены въ національную собственность. Взоры новыхъ властелиновъ обратились прежде всего на совершенно потерянную Ирландію, гдѣ партія роялистовъ успѣшно вербовала сторонниковъ. Самъ Карлъ II тоже появился въ Ирландіи, и въ ней началось избѣненіе англичанъ. Парламентъ отправить туда Кромвеля, съ титуломъ лорда-наместника. Но въ самомъ войскѣ появилась крайняя коммунистическая секта «левеллеровъ» (уравнителей), требовавшая полнаго равенства имущества, отиѣны податей и властей. Кромвель жестоко расправился съ этой сектой и затѣмъ уже принялся за усмиреніе Ирландіи. Возстаніе было подавлено съ безпримѣрной свирѣпостью: мятежники преданы огню и мечу, масса народа отгравлена въ Вестъ-Индію на каторгу. Изъ Ирландіи Кромвель послѣдшилъ на расправу съ шотландцами, которые вошли въ сношенія съ Карломъ II и, заручившись отъ него значительными политическими уступками и клятвеннымъ признаніемъ «ковенанта», провозгласили его въ іюнѣ 1650 г. своимъ королемъ. Кромвель вторгся въ Шотландію съ отборнымъ войскомъ, разбилъ гордецъ при Денбарѣ (3 сентября), занялъ Эдинбургъ и годъ спустя (3 сентября 1651) истребилъ армію Карла II при Ворчестерѣ. Самъ Карлъ едва спасся во Францію. Съ Шотландіей поступили, какъ съ завоеванной страной; она была присоединена къ республикѣ, лишлась своего собственнаго представительнаго собранія и должна была посылать представителей въ англійскій парламентъ. Та же участь постигла Ирландію, гдѣ Айртонъ, а послѣ его смерти — Лудло, довершили дѣло усмиренія. Вслѣдъ за этимъ у молодой республики начались раздоры съ генеральными штатами Голландіи. Англійскій посолъ былъ безчеловѣчно убитъ въ Гаагѣ эмигрировавшими кавалерами, тогда какъ Стюарты находили тамъ друзей и поддержку. Разгнѣванный парламентъ издалъ 9 октября 1651 г. навигаціонный актъ (см. это сл.), которымъ дозволялось привозить товары въ Англію только на ея собственныхъ судахъ или на судахъ ея колоній. Этотъ актъ угрожалъ торговому могуществу Голландіи, пріобрѣтенному ею благодаря упадку англійскаго флота при Стюартахъ. Голландцы отправили военный флотъ въ Ламаншъ, подъ начальствомъ своихъ знаменитыхъ морскихъ героев Тромпа и Руйтера, и въ маѣ 1652 г. между обѣими республиками загорѣлась формальная война, ознаменовавшаяся блестящей побѣдой англичанъ при Лагосѣ, въ февралѣ 1653 г. Главнымъ героемъ этой войны былъ адмиралъ Блэкъ, и ему Англія обязана возстановленіемъ своего морского превосходства; сами голландцы признали ее первою морскою державою.

Между тѣмъ давнишній разладъ между пар-

ламентомъ и арміей привелъ, наконецъ, къ полному разрыву. Парламентъ выразилъ желаніе сократить ряды войска, а армія жаловалась на злоупотребленія въ судахъ и администраціи, требовала новаго парламента и новыхъ выборовъ въ болѣе демократическомъ духѣ. Кромвель 20 апрѣля 1653 г. явился съ солдатами въ залу засѣданій и разогналъ парламентъ «во славу Божию». Такъ окончилъ свое существованіе «долгий парламентъ». Вслѣдъ за этимъ былъ разогнанъ государственный совѣтъ, и Кромвель созвалъ новый парламентъ изъ такъ назыв. «святыхъ», т. е. людей, славившихся своимъ благочестіемъ (барбобонскій парламентъ, названный такъ по имени своего главнаго представителя—кожевника Барбона). Но Кромвелю не совсѣмъ легко было ладить со своими «святими», и въ декабрѣ онъ распустилъ собраніе, принявъ, однако, изъ его рукъ титулъ лорда-протектора, съ чисто королевской властью.

Почти вся Европа теперь искала дружбы лорда-протектора, а Лодовикъ XIV заключилъ съ нимъ формальный союзъ. Война съ Нидерландами была окончена почетнымъ миромъ отъ 6 апрѣля 1654 г., по которому навигаціонный актъ остался въ силѣ, а голландцы обѣщались изгнать Стюартовъ и лишитъ штатгалтерства родственныя съ ними Оранскія дѣла. Послѣ этого Кромвель созвалъ новый парламентъ, состоявшій изъ 400 англичанъ, 30 ирландцевъ и 30 шотландцевъ, но уже чрезъ 5 мѣсяцевъ опять распустилъ его, недовольный поднятыми имъ конституціонными вопросами. По новому устройству, данному Кромвелемъ странѣ, роялисты были обложены 10 процентнымъ подоходнымъ налогомъ и вся страна была раздѣлена на 12 округовъ, подчиненныхъ генераламъ, съ неограниченною властью во всѣхъ дѣлахъ гражданскихъ и военныхъ.

Религіозныя преслѣдованія затихли и всѣмъ, за исключеніемъ католиковъ, даровано было право молиться Богу на свой образецъ, лишь бы они не касались политики. Вышняя политика Кромвеля заслужила похвалы даже его непримиримыхъ враговъ, кавалеровъ. Въ союзѣ съ Франціей онъ объявилъ войну Испаніи, во время которой англичане завладѣли Ямайкой и (1658) Дюнкирхеномъ. Однако, ненависть народа къ диктатурѣ все болѣе и болѣе росла, въ особенности послѣ того, какъ Кромвель исключилъ изъ созданнаго имъ въ 1656 г. парламента 160 пресвитеріанъ и строгахъ республиканцевъ. Въ мартѣ 1657 года парламентъ хотѣлъ поднести ему королевскую корону и, когда онъ, изъ страха передъ войскомъ, не отважился принять ее, предоставилъ ему право назначить себѣ преемника. Тогда же учреждена была верхняя палата, состоявшая изъ 61 назначеннаго протекторомъ лица. Когда, согласно постановленіямъ новой конституціи, парламентъ выразилъ желаніе снова принять въ свою среду 140 исключенныхъ депутатовъ, Кромвель неожиданно распустилъ его.

Кромвель скончался 3 сентября 1658 года. Государственный совѣтъ немедленно утвердилъ въ достоинствѣ протектора его ничтожно,

неспособнаго сына Ричарда. Но какъ только былъ созванъ парламентъ, начальники арміи возстали противъ него и противъ протектора, и 25 мая 1659 г. Ричардъ добровольно отрекся отъ власти, получивъ за это крупную сумму и обѣщаніе уплаты всѣхъ его долговъ. Страна пошла теперь въ руки грубыхъ солдатъ, безъ выдающихся талантовъ и политической опытности. Генералы Флитвудъ, Ламбертъ и Десборо захватили въ свои руки высшія должности и для упроченія военнаго деспотизма избрали «комитетъ общественной безопасности», сосредоточивавшій въ своихъ рукахъ всѣ правительственныя дѣла. Но этой анархіи неожиданно былъ положенъ конецъ вмѣшательствомъ генерала Монка. Онъ командовалъ войсками въ Шотландіи и давно уже тяготился диктатурой лондонскихъ полковъ. Созвавъ свою армію, онъ объявилъ ей, что идетъ на Лондонъ, чтобы возстановить древнія права и вольности, но умолялъ о томъ, что истинная цѣль его — возстановить прежнюю династію. 3 февраля 1660 года онъ безъ боя занялъ столицу, гдѣ въ это время засѣдали остатки долгаго парламента, назв. въ насмѣшку Rump Parliament (т. е. парламентъ-туловище, какимъ онъ сталъ послѣ того какъ Кромвель отсѣкъ отъ него «голову» — всѣхъ пресвитеріанскихъ депутатовъ). Монкъ вступилъ съ нимъ въ соглашеніе, по которому изгнанные Кромвелемъ пресвитеріане снова заняли свои депутатскія мѣста. Индепенденты потеряли теперь большинство и должны были удалиться. Господству арміи насталъ конецъ. Немедленно были отмѣнены всѣ законы противъ Стюартовъ и парламентъ добровольно разошелся, назначивъ новые выборы на 25 апрѣля. Новый парламентъ, въ которомъ большинство состояло изъ роялистовъ, вступилъ въ переговоры съ Карломъ II и, получивъ отъ него обѣщаніе общей амнистіи, свободы вѣроисповѣданій и уваженія къ приобретеннымъ правамъ, провозгласилъ его, 8 мая, королемъ всѣхъ трехъ соединенныхъ королевствъ. 29-го Карлъ II совершилъ свой торжественный въѣздъ въ Лондонъ и былъ встрѣченъ искренней радостью всѣхъ партій, утомленныхъ анархіей и военнымъ деспотизмомъ.

Началась эпоха реставраціи (1660—1689). По востшествіи на престолъ, Карлъ II (1660—1685) сразу показалъ, что Стюарты въ изгнаніи ничего не забыли и ничему не научились. Вопреки амнистіи, казнили и изгоняли «царевубійцу», выбрасывали изъ могилъ кости вождей революціи. Конфискованныя имущества возвращались роялистамъ; постановленія республики были сожжены рукою палача. Войско было распущено; повсюду возстановляли епископаты. Новый англійскій парламентъ 1661 года, въ которомъ большинство принадлежало англичанамъ, снова призвалъ епископовъ въ верхнюю палату, принять такъ назыв. корпорационный актъ, лишившій пресвитеріанцевъ и республиканцевъ даже городскихъ должностей, и вновь провозгласилъ англиканизмъ господствующею государственною религіею. Главнымъ проводникомъ всѣхъ этихъ мѣръ былъ канцлеръ Кларендонъ. Съ другой стороны, какъ бы въ противовѣсъ взявшему верхъ въ пар-

ламентъ англиканизму, при дворѣ стала обнаруживаться сильная склонность къ католицизму. Возстановивъ королевскую власть, парламентъ не былъ намбрень, однако, поступить-ся собственными прерогативами. Общину высказывали явное намбрение, не довольствуясь однимъ утверждениемъ испрашиваемыхъ суммъ, присвоить себѣ контроль и надъ способомъ ихъ расходованія. Вслѣдствіе этого король, постоянно нуждавшійся въ деньгахъ для удовлетворенія своей безумной расточительности, уступилъ Людовику XIV обратно Дюнкирхенъ, за 5 милл. ливровъ. Въ угоду ему же онъ, по пустому поводу, началъ войну съ Нидерландами, окончившюся постыдно для Англии. Для успокоенія умовъ, въ январѣ 1663 г., Карлъ заключилъ тройственный союзъ со Швеціей и Нидерландами, съ цѣлью защиты протестантизма въ Европѣ. Но уже въ серединѣ 1669 г. неожиданно составилось пресловутое министерство «кабалы» (по начальнымъ буквамъ фамилій министровъ Клиффорда, Ашли, Буккингема, Арлингтона и Лоудерделя), которое, на деньги Людовика XIV и въ союзъ съ братомъ короля, герцогомъ Йоркскимъ, систематически стремилось къ водворенію католицизма въ Англии и возстановленію абсолютной монархіи. Въ силу тайнаго договора съ Франціей, оно безъ всякой причины объявило въ 1672 г. войну Нидерландамъ, принесшую Англии одинъ только позоръ. Въ это же время событія въ королевскомъ семействѣ еще болѣе усилили опасенія и недо-вольство протестантовъ. Герцогъ Йоркскій, наслѣдникъ престола, открыто перешелъ въ католицизмъ и женился на католической принцессѣ, Маріи Моденской. Подъ видомъ провозглашенія вѣротерпимости была издана такъ назывъ «индულгенція», которою, безъ разрѣшенія парламента, отмѣнялись уголовныя наказанія противъ нонконформистовъ (см. это слово), но которая должна была служить первымъ шагомъ къ введенію католицизма. Такъ попалъ это парламентъ, и въ 1673 г. заставилъ короля взять назадъ индულгенцію и вмѣсто нея издать «присяжный актъ» (Test act), по которому на государственной службѣ могли быть терпимы только тѣ, кто признавалъ короля главой церкви, причащался по-англикански и отвергалъ пресуещствленіе. Братъ короля, Іаковъ, принужденъ былъ сложить свои должности. Въ то же время парламентъ покончилъ и съ «кабалою», привлекая къ отвѣтственности за войну съ Голландіей. Во главѣ новаго министерства сталъ графъ Денби, который своей политикой внесъ въ страну еще большія замѣшательства. Ненависть къ католикамъ вспыхнула съ страшною силой, когда въ 1678 г. въ народѣ разнесся слухъ о мнимомъ заговорѣ нѣкоего Тита Отса (Oates), будто бы замышлявшаго убить короля и возвести на престолъ Іакова. Парламентъ исключилъ изъ своей среды всѣхъ католиковъ, объявилъ Іакова лишеннымъ правъ на престолонаслѣдіе и требовалъ суда надъ министрами. Карлъ распустилъ парламентъ, изъ крайне роялистическаго превратившійся подъ конецъ чуть не въ революціонный, и назначилъ новые выборы. Въ новой палатѣ оппозиція принадлежала большинству. Герцогъ Йоркскій былъ отосланъ за границу. Оппо-

зиція вступила въ кабинетъ, главой котораго сдѣлался Шефтсбери (прежде Ашли), и требовала отъ короля устраненія Іакова отъ престолонаслѣдія. Но въ этомъ вопросѣ король неожиданно выказалъ несвойственную ему твердость и снова распустилъ парламентъ, который, прежде чѣмъ разойтись, издалъ 2 мая 1679 г. знаменитый «Набеас-Сорусъ-Актъ», ограждающій личную неприкосновенность гражданъ. Вслѣдъ за этимъ Шефтсбери былъ лишенъ своихъ должностей. Однако и новый парламентъ оказался также мало створчивымъ, какъ и его предшественникъ. 21 нояб. 1680 г. нижняя палата вновь приняла билль о лишеніи герцога Йоркскаго права на престолъ; но онъ былъ отвергнутъ лордами. Приверженцы билля получили названіе виговъ (см. это слово), а противники его стали извѣстны подъ именемъ торіевъ (см. это слово).

Для намбреній двора какъ нельзя болѣе кстати пришелся новый заговоръ на жизнь короля (Ruehouse Plot), открытый въ 1681 г. Хотя участники въ этомъ заговорѣ были все люди безъ имени и вліянія, но правительство сумѣло запутать въ него вождя оппозиціи и предало ихъ суду; лордъ Россель и Альджернонъ Сидней были казнены. Вскорѣ послѣ того умеръ Карлъ II.

Іаковъ II (1685—88) вступилъ на престолъ среди общаго безмолвія, водворившагося вслѣдствіе преслѣдованій послѣднихъ лѣтъ, не встрѣтивъ ни малѣйшаго сопротивленія. Онъ далъ обѣщаніе свято соблюдать законы и государственную религію. Вновь избранный парламентъ, состоявшій почти исключительно изъ чистыхъ торіевъ, по первому же его требованію разрѣшилъ ему чрезвычайныя субсидіи на подавленіе возстаній Аргайля въ Шотландіи и герцога Монмутъ (см. это имя), незаконнаго сына Карла II, въ Англии. Оба возстанія были усмирены съ безчеловѣчной жестокостью. Монмутъ и Аргайль попались въ руки короля и были казнены. Этотъ быстрый успѣхъ придавъ Іакову смѣлость открыто приступить къ осуществленію своихъ плановъ. Подъ предлогомъ предупреденія новыхъ мятежей, онъ увеличилъ армію и назначилъ на офицерскія мѣста многихъ католиковъ, освободивъ ихъ отъ соблюденія test-act. Многія высокія должности, были заняты папистами. Опасаясь сопротивленія парламента, Іаковъ распустилъ его и собственно властью издалъ законъ о вѣротерпимости (1687), предоставлявшій католикамъ равныя права съ членами государственной церкви. Эта мѣра должна была служить началомъ полнаго торжества католицизма. Негодованіе народа не имѣло границъ, и оно еще болѣе усилилось, когда разнеслась вѣсть, что королева родила сына, который немедленно былъ переданъ на пощеніе іезуитовъ. Рожденіе наслѣдника отстраняло отъ престола протестантскихъ дочерей Іакова, на которыхъ нація возлагала свои послѣднія надежды. Но это-то и переполнило чашу народнаго терпѣнія. Виги обратились съ формальнымъ адресомъ къ зятю короля, штатгальтеру голландскому, Вильгельму Оранскому (см. это слово), умоляя его встать на защиту протестантизма въ Англии и правъ

своей жены Маріи. 5 нояб. 1688 г. Вильгельмъ высадился съ 15000 человекъ въ Торбей, при восторженныхъ крикахъ народа. Послѣ нѣкоторыхъ колебаній, на его сторону перешли войско и флотъ. Уже 18 дек. онъ безъ всякаго кровопролитія вступилъ въ Лондонъ, тогда какъ покинутый всѣми король долженъ былъ бѣжать. Вильгельмъ принялъ регентство и созвалъ послѣдній парламентъ Карла II, для рѣшенія вопроса о престолонаслѣдіи. 6 февр. 1689 г. парламентъ призналъ Іакова II лишенымъ престола и передалъ корону принцессѣ Маріи, совместно съ ея супругомъ, съ тѣмъ, однако, чтобы правительственная власть принадлежала Вильгельму и чтобы послѣ смерти бездѣтной четы корона перешла къ принцессѣ Аннѣ. Но вмѣстѣ съ тѣмъ Вильгельмъ долженъ былъ подписать такъ назыв. «декларацию правъ» (Declaration of Rights; см. это слово), заключающую въ себѣ точное опредѣленіе границъ королевской власти. 11 апр. Вильгельмъ былъ признанъ и шотландскимъ парламентомъ, подъ условіемъ отмены епископата и верховной власти короля въ дѣлахъ церкви.

Новая революція отнюдь не была простой перемѣной династїи, а положила начало пріобрѣтенію парламентомъ новыхъ правъ. Виги пользовались при Вильгельмѣ громаднымъ вліяніемъ на государственныя дѣла. Это ожесточало торіевъ и увеличивало ряды приверженцевъ изгнаннаго короля, такъ назыв. якобитовъ. Парламентъ 1689 г. принялъ великій «актъ вѣротерпимости» (Toleration Act), доставившій религиозную свободу всѣмъ диссентерамъ, кромѣ соцініанъ. Правда, благодѣнія его не были распространены на католиковъ, но зато, по крайней мѣрѣ, послѣдніе не подвергались больше преслѣдованіямъ. Въ Ирландіи, однако, вспыхнулъ мятежъ, быстро принявшій весьма значительныя размѣры. Въ мартѣ 1689 года тамъ высадился Іаковъ, съ вспомогательнымъ французскимъ корпусомъ въ 5 тысячъ человекъ. Онъ овладѣлъ Дублиномъ и созвалъ ирландскій парламентъ. Но уже въ іюль 1690 г. Вильгельмъ лично нанесъ ему жестокое пораженіе на рѣкѣ Бойнѣ. Окончательное покореніе Ирландіи послѣдовало не раньше 1691 года, послѣ того какъ генералъ Черчилъ (впослѣдствіи герцогъ Мальборо) вторично разбилъ армію Іакова близъ Агрима, взялъ штурмомъ Димерикъ и принудилъ Іакова бѣжать во Францію. Ирландцы признали Вильгельма III, но съ условіемъ предоставленія имъ такой же свободы вѣроисповѣданія, какъ при Карлѣ II. При Стюартахъ Франція стала опасной соперницей Англии на морѣ. Людовикъ XIV всячески старался вредить Англии, оказывалъ поддержку Стюартамъ и далъ у себя пріютъ изгнанному королю. Поэтому война съ Франціей была весьма популярна въ Англии; но она принесла мало славы и еще меньше выгодъ. По Ресвикскому миру (1697) Англія добилась отъ Людовика только признанія Вильгельма королемъ и обіщанія отказаться отъ поддержки Іакова II. Іаковъ II умеръ въ 1701 г., и Людовикъ XIV призналъ его сына законнымъ королемъ Англии. Это оскорбленіе вызвало

страшное негодованіе всѣхъ партій, и когда Вильгельмъ потребовалъ новыхъ субсидій для участія въ войнѣ за Испанское наслѣдство (см. это слово), парламентъ охотно далъ ему средства на организацію 45-тысячной арміи. Но во время приготовленій къ войнѣ Вильгельмъ умеръ, 8 марта 1702 г.

Съ вступленіемъ на престолъ Анны (1702—1714 гг.) началась война за Испанское наслѣдство, продолжавшаяся цѣлыхъ 11 лѣтъ (1702—1713). Героиней ея была сподвижница Вильгельма, герцогъ Мальборо (см. это имя), находившій себѣ сильную поддержку въ виггахъ и въ привязанности королевы къ его женѣ. Но война утомила націю, которая жаловалась на увеличеніе податей и постоянно возрастающій государственный долгъ. Главнымъ виновникомъ затягиванія войны считали Мальборо; въ 1710 г. противъ него составилась придворная интрига, и онъ былъ свергнутъ. Опала распространилась и на министерство вигговъ, не пользовавшихся расположеніемъ королевы, и такъ какъ на новыхъ выборахъ въ парламентъ большинство высказалось въ пользу торіевъ, то министерство было низвергнуто. Его мѣсто заняли торіи, съ Оксфордомъ и Волинброкомъ во главѣ. Новые министры немедленно открыли переговоры о мирѣ съ Франціей. Результатомъ переговоровъ былъ Утрехтскій миръ (11 апр. 1713), по которому Англія получила отъ Франціи часть ея владѣній въ Новомъ свѣтѣ: Гудзоновъ заливъ, всю Новую Шотландію и Ньюфаундлендъ, а отъ Испаніи—Гибралтаръ и Минорку. Сверхъ того, Франція и Испанія доставили англичанамъ важныя торговыя привилегіи въ своихъ земляхъ. Французская морская сила была уничтожена, тогда какъ британскій флотъ сталъ первымъ въ Европѣ. Во внутренней жизни народа самымъ главнымъ событіемъ, ознаменовавшимъ собою царствованіе Анны, было окончательное присоединеніе Шотландіи, которая одно время, благодаря якобитскимъ проскамъ, приняла слишкомъ независимое положеніе. Парламенты обѣихъ странъ выработали актъ объ униі, вступившій въ силу 1 мая 1707 г. Этими актомъ обѣ страны слились воедино подъ именемъ Великобританіи (Great Britain), съ общимъ законодательнымъ собраніемъ. Несмотря на то, что этотъ договоръ принесъ Шотландіи великія благодѣнія, въ смыслѣ внутренняго развитія ея национальныхъ силъ, самая униія была ненавистна многочисленнымъ приверженцамъ изгнанной династїи. Пользуясь этимъ настроеніемъ, претендентъ, поддержанный значительнымъ отрядомъ французовъ, сдѣлалъ въ мартѣ 1708 г. попытку высадиться на шотландскомъ берегу, подъ именемъ рыцаря Сень-Джорджа. Высадка не удалась, благодаря бдительности адмирала Бинга. Послѣ смерти Анны корона перешла, согласно акту о престолонаслѣдіи, къ курфюрсту ганноверскому Георгу, сыну Софіи, внучки Іакова I. Въ Англии и нынѣ царствуетъ Ганноверская династія.

Еще на пути своемъ въ Англию, Георгъ I (1714 — 27) уволилъ торійское министерство и призвалъ въ кабинетъ вигговъ, въ лицѣ Роберта Вальполя и Таушенда. Преемникъ

стерство было отдано подъ судъ за Утрехтскій миръ, а Болинброкъ бѣжалъ во Францію и поступилъ на службу къ претенденту. Въ это время графъ Марръ, во главѣ 15000 якобитовъ, поднявъ знамя возстанія въ Шотландіи, а въ декабрѣ 1715 г. претендентъ лично высалился близъ Абердина и провозгласилъ себя королемъ, подъ именемъ Іакова III. Но смерть главнаго покровителя Стюартовъ, Людовика XIV, равно какъ несогласія между претендентомъ и Болинброккомъ, парализовали силы возстанія, тогда какъ министерство дѣйствовало съ рѣшительностью и энергіей, опираясь на поддержку парламента. Инсургенты были разбиты при Дѣнбленѣ и только что высалившійся Іаковъ принужденъ былъ бѣжать. Такъ же печально окончилось и второе возстаніе, 1719 года. Въ 1717 году Англія приняла участіе въ такъ называемомъ четверномъ союзѣ, который былъ направленъ противъ политики испанскаго министра Альберони. Она объявила войну Испаніи и уничтожила ея флотъ. Въ 1720 г. внутри страны разразился финансовый кризисъ.

При Георгѣ II (1727—60 гг.) въ положеніи партій не произошло никакой перемѣны. Виги попрежнему оставались у кормила правленія и выказывали большое миролюбіе. Но въ 1739 году, вслѣдствіе посягательства на торговые интересы англичанъ со стороны Испаніи, Вальполь принужденъ былъ объявить послѣдней войну, которая, впрочемъ, велась обѣими сторонами довольно вяло и съ малымъ успѣхомъ. Въ войнѣ за Австрійское наслѣдство Англія, какъ одна изъ поручительницъ Прагматической санкціи, приняла сторону Маріи Терезіи. Первоначально, пока министромъ оставался Вальполь, помощь Англіи ограничивалась только субсидіямъ; но когда управленіе перешло къ лорду Картерету, заклѣтому ненавистнику Франціи, послѣдней была объявлена формальная война. Англійскія войска высадились въ Нидерландахъ, гдѣ съ ними соединилась 16-ти-тысячная армія изъ гессенцевъ и ганноверцевъ. Георгъ II лично принялъ начальство надъ войсками и 27 іюня 1743 г. разбилъ маршала Ноала при Деттингенѣ на Майнѣ. Въ 1744 г. британскій флотъ уничтожилъ французскій при Тулонѣ (22 февр.), но зато герцогъ Кумберлендскій, сынъ короля, потерпѣлъ жестокое пораженіе при Фонтенуа (11 мая). Еще въ томъ же году французы пытались сдѣлать высадку въ Шотландію, съ сильнымъ флотомъ, на которомъ находился младшій претендентъ Карль-Эдуардъ, внукъ Іакова II, но не имѣли успѣха. Однако въ іюлѣ 1745 г. молодой авантюристъ вступилъ на почву Шотландіи и поднялъ тамъ возстаніе якобитовъ, принимавшее тѣмъ болѣе грозный характеръ, что всѣ войска находились за-границей. Герцогъ Кумберлендскій поспѣшилъ съ сильнымъ отрядомъ изъ Нидерландовъ и 27 апр. 1746 г. побѣдой при Куллоденѣ положилъ конецъ мятежу. По Ахенскому миру, заключенному съ Франціей 18 октября 1748 года, обѣ стороны возвратили другъ другу свои завоеванія. Англія добилась только нѣкоторыхъ торговыхъ выгодъ и признанія Георга II со стороны Франціи. Во главѣ правленія все еще остава-

лись виги, сначала подъ руководствомъ Пельгема, а потомъ его брата, герцога Ньюкестля. Въ 1755 г. между Англіей и Франціей возгорѣлась война въ Америкѣ изъ-за спора о границахъ. Сначала англичанамъ не везло, но съ 1756 г., съ вступленіемъ въ министерство Вильяма Питта, который, въ противоположность королю, всего болѣе дорожившему интересамъ Ганновера, преслѣдовалъ чисто національную политику, дѣла привали иной оборотъ. Англичане завладѣли въ Америкѣ Квебекомъ и Монреалемъ, а въ Индіи—Калькуттой, Сураатомъ и Пондишери. Въ Семилѣтней войнѣ Англія была на сторонѣ Пруссіи.

Смерть Георга II и вступленіе на престолъ его внука, Георга III (1760—1820) измѣнили положеніе дѣлъ. Молодой король находился въ рукахъ своего воспитателя и любимаго Бюта, и когда, 25 октября 1761 года, Питтъ вышелъ въ отставку, вслѣдствіе несогласія короля и кабинета на немедленное объявленіе войны Испаніи, торіи въ первый разъ послѣ долголѣтняго промежутка снова вступили въ управленіе дѣлами. Ноторійское министерство вскорѣ увидѣло себя вынужденнымъ начать войну съ Испаніею, доставившую Англіи Гаванну и Манилью. По Парижскому миру 1763 г. Англія приобрѣла отъ Франціи Канаду, Капъ Бретонъ, о-ва Сентъ Винсентъ, Доминико и Табаго, а отъ Испаніи—Флориду и важныя торговыя права. Лордъ Кляйвъ воспользовался переворотами въ Бенгаліи, чтобы завоевать для Остъ-индской компаніи 3 царства: Бенгалію, Бегаръ и Орису. Невсчислимыя богатства потекли теперь въ метрополию, оказывая могущественное вліяніе на развитіе гражданскихъ сношеній, на промышленность и торговлю. Но эти частныя обогащенія нисколько не уменьшили финансоваго разстройства, въ которое государство ввало со времени войны. Государственный долгъ выросъ до 106 милл.; въ народѣ господствовало общее недовольство Парижскимъ миромъ, доставившимъ Англіи меньше выгодъ, чѣмъ предполагалъ Питтъ. Это недовольствіе нашло себѣ краснорѣчивое выраженіе въ знаменитыхъ «Письмахъ Юнисуса», печатавшихся въ продолженіе 1766—71 гг. въ «Public Advertiser». При такомъ положеніи дѣла министерству Гренвилла, смѣнившему бездарный кабинетъ Бюта, пришла мысль открыть себѣ новые источники доходовъ въ сѣверо-американскихъ колоніяхъ. Между прочимъ, оно возвысило тамъ ввозныя пошлины и въ мартѣ 1765 г. ввело штемпельный налогъ. Колонія съ негодованіемъ отвергли произвольныя распоряженія правительства. Когда, нѣсколько лѣтъ спустя, на ту же дорогу вступило торійское министерство Норта, колонія открыто возстала противъ Англіи. 4 іюля 1776 г. конгрессъ колоній провозгласилъ независимость 13 соединенныхъ штатовъ. Война въ это время была уже въ полномъ ходу. Сначала успѣхъ былъ на сторонѣ англичанъ; но ходъ дѣла измѣнился, когда колонія въ 1778 г. заключили союзъ съ Франціей, которая воспользовалась этимъ случаемъ, чтобы отомстить своей соперницѣ, и въ 1779 г. привлекла къ участію въ войнѣ также и Испанію. Сверхъ того, по почину Россіи, сѣверныя морскія державы об-

разовали «вооруженный нейтралитет», для защиты своих взаимных торговых интересов. Лондонский кабинет пришел в такое раздражение, что объявлял войну Голландии за ее намерение присоединиться к союзу северных держав. Но как ни были велики средства Англии, она не могла долго держаться против этого союза. 30 ноября 1782 был подписан окончательный мир с колониями, за которыми признана полная независимость, а в сентябре 1783 г. заключен общий мир в Версали. Англия должна была выдать обратно Францию Табаго, Сент-Пьер и Микелонь, а Испанию — Флориду и Минорку. Среди этих внешних тревог Англии пришлось впасть и с внутренними опасностями. Пользуясь затруднительным положением правительства, ирландцы возстали в 1779 г., требуя свободы воспроизводства и торговли, и взялись за оружие, под предлогом отражения французской высадки. Напрасно министерство пыталось успокоить бурю некоторыми торговыми льготами; в 1782 г. британский парламент принужден был отменить законы 1720 г., подчинившие ирландский парламент постановлениям британского. Вместе с тем была ограничена власть магистрата, что придало Ирландии большую политическую самостоятельность. Другого рода беспорядки потрясли Англию и Шотландию. Принятый парламентом в 1778 г. облегчительный мѣры по отношенію къ католикамъ, въ которыхъ народъ увидѣлъ опасность для протестантской религіи, вызвали въ Лондонѣ возмущеніе черни; безпокойные элементы зашевелились и въ Шотландіи. Версальскій мирный договоръ усидилъ неудовольствіе. Въ виду сильной оппозиціи, поднявшейся въ парламентѣ, преданное королю министерство Шельберна вышло въ отставку и его мѣсто заняло коалиціонное министерство Фокса (вождя виговъ) и Норта. Этотъ неестественный союзъ между двумя государственными людьми столь противоположнаго образа мыслей встрѣтилъ рѣшительнаго противника въ самомъ королѣ, который поставилъ во главѣ управленія знаменитаго Вильяма Питта (младшаго).

Новый министр прежде всего обратилъ вниманіе на положеніе дѣлъ въ Индіи. Всплывшая во время сѣверо-американскаго возстанія война съ магаратскими правителями и майсорскимъ раджей Гайдеръ-Али и его преемникомъ Типпо-Сайбомъ была благополучно приведена къ концу, и послѣдній долженъ былъ возвратить всѣ свои завоеванія. Остъ-индская компанія, впавшая вслѣдствіе войны въ громадныя долги, принуждена была подчиниться постановленію парламента, который учредилъ надъ ея директорами и акціонерами наблюдательное вѣдомство (контрольное управленіе по дѣламъ Индіи) изъ шести лицъ, назначаемыхъ королемъ. За новое возстаніе въ 1790 г. Типпо-Сайбъ заплатилъ половиной своихъ владѣній и тяжелой военной контрибуціей. Въ этомъ, равно какъ въ открытіяхъ Кука въ Австраліи, имѣвшихъ своимъ послѣдствіемъ основаніе новыхъ колоній въ Южномъ Валлисѣ, Англія нашла себѣ вѣкторое вознагражденіе за потерю въ Сѣверной Америкѣ. Въ самомъ

парламентѣ оппозиція виговъ, руководимая такими блестящими талантами, какъ Эдмундъ Боркъ и Фоксъ, задумала цѣлый рядъ либеральныхъ политическихъ реформъ. Ея благимъ намереніямъ неожиданно положенъ былъ конецъ Французскою революціей, которая заставила имущіе классы забыть свои прежніе раздоры и тѣсныя сомкнуться вокругъ правительства. Въ старой партіи виговъ произошелъ глубокий расколъ: болѣе умѣренные члены ея, подъ предводительствомъ Борка, отложились отъ своихъ единомышленниковъ и искали сближенія съ торіями. Партія Фокса растаяла и утратила всякое вліяніе на дѣла. Однако, только въ декабрѣ 1792 г., послѣ присоединенія Бельгіи къ Французской республикѣ, Англія рѣшилась выступить изъ своего нейтральнаго положенія. Сигналомъ къ взрыву послужила казнь Людовика XVI. Немедленно по полученіи этого извѣстія французскій посланникъ былъ удаленъ изъ Лондона, а конвентъ отвѣтилъ на это 1 февр. 1793 г. объявленіемъ войны сразу Англіи, Нидерландамъ и Испаніи. Между тѣмъ какъ на материкѣ побѣда вездѣ оставалась за французами, Англія торжествовала на морѣ. Она почти совершенно вытѣснила французовъ изъ Остъ- и Вестъ-Индіи и отняла у Батавской республики ея остъ-индскія владѣнія, мысъ Доброй Надежды и такъ далѣе. Для подавленія внутреннихъ беспорядковъ парламентъ разрѣшилъ министерству приостановить дѣйствіе Habeas Corpus и принялъ многіе другіе исключительные законы. Послѣ Кампо-Формійскаго договора 1797 года Англія осталась изолированной. Къ этому присоединились внутреннія волненія. Между матросами, стоявшими въ Ламаанскомъ каналѣ, вспыхнулъ бунтъ; народъ страдалъ отъ дороговизны и голода, англійскій банкъ приостановилъ размѣнъ банковыхъ билетовъ. Хотя побѣда Нельсона при Абукирѣ нѣсколько успокоила страхъ, навѣянный французскою экспедиціей въ Египтъ, но какъ разъ въ это время возбужденное состояніе умовъ въ несчастной Ирландіи заставляло опасаться всего худшаго. Уже съ давнихъ поръ въ этой странѣ существовалъ громадный католическій союзъ «соединенныхъ ирландцевъ» (United Irishmen), стремившійся, при помощи Франціи, къ изверженію англійскаго господства. Послѣ нѣсколькихъ неудачныхъ французскихъ экспедицій къ берегамъ Ирландіи, правительство рѣшило обезоружить союзъ и наказать его вожаковъ. Этотъ шагъ вызвалъ кровавую междоусобную войну, длившуюся нѣсколько мѣсяцевъ. Чтобы окончательно приковать Ирландію къ Великобританіи, Питтъ предложилъ въ 1799 г. билль о сліянніи ирландскаго парламента съ англійскимъ, и хотя этотъ билль первоначально былъ отвергнутъ ирландцами, но на слѣдующій годъ правительству удалось провести его, при помощи подкупленнаго большинства. По новому закону 28 ирландскихъ лордовъ, вмѣстѣ съ 4 епископами, должны были засѣдать въ верхней, а 100 ирландскихъ депутатовъ — въ нижней палатѣ. Вмѣстѣ съ тѣмъ оба государства уравнины въ правахъ и всѣ сношенія между ними объявлены свободными. Но въ дѣйствительности семь восьмыхъ ир-

ландскаго населенія, какъ католики, попрежнему оставались лишенными всякихъ политическихъ правъ.

Между тѣмъ, въ 1799 г. противъ Франціи составила новая коалиція. Успѣхи французовъ заставили Австрію и Россію, въ союзъ съ южногерманскими государствами, взяться за оружіе. Еще въ томъ же году въ Нидерландахъ появилась русско-британская экспедиція подъ начальствомъ герцога Йоркскаго, не имѣвшая, однако, успѣха. Всѣ усилія союзниковъ приводили только къ еще болѣе быстрому увеличенію могущества противника. Уже въ 1801 г. Австрія и Германія заключили Люневильскій миръ; Англія снова очутилась одна, безъ союзниковъ. Несмотря, однако, на это, она отвергла мирныя предложенія Бонапарта и въ возобновленіи вооруженнаго нейтралитета между Россіей, Швеціей и Даніей, для взаимной защиты своей торговли отъ британскихъ наслій, усмотрѣла прямое объявленіе войны. Нельсонъ получилъ приказъ силой проложить себѣ проходъ чрезъ Зундъ и появиться въ Балтійскомъ морѣ. Въ отвѣтъ на это Пруссія заняла своими войсками Ганноверъ. Восшествіе на престолъ императора Александра дало положенію дѣлъ новый оборотъ. Въ іюнѣ 1801 г. британскій кабинетъ заключилъ съ Россіей договоръ о мореплаваніи, къ которому присоединились также Швеція и Данія. Чтобы облегчить заключеніе мира, Питтъ уступилъ, въ мартѣ 1801 г., свое мѣсто Аддингтону, который, 27 марта 1802 г., дѣйствительно заключилъ Амьенскій миръ. Англія должна была возвратитъ Франціи, Испаніи и Голландіи всѣ свои завоеванія, за исключеніемъ Тринидада и Цейлона. Одна только крайность могла заставить англичанъ принять подобныя условія мира; они вскорѣ почувствовали всю тяжесть французскаго преобладанія на материкѣ, грозившаго закрыть для нихъ всѣ европейскія гавани. Неудивительно, поэтому, что уже 16 мая 1803 г. англійскій кабинетъ, съ одобренія всѣхъ партій, снова объявилъ войну Франціи. Враждебныя дѣйствія начались, однако, не особенно блестяще, такъ какъ всѣ британскія силы были сосредоточены въ Ламаншѣ, для отраженія предполагаемой высадки французовъ въ Англію. Слабое министерство Аддингтона должно было удалитъ и управленіе дѣлами снова перешло къ Питту. Онъ немедленно объявилъ войну тайной союзницѣ Франціи, Испаніи, и въ апрѣлѣ 1805 г. заключилъ союзъ съ Россіей, отвергнувъ мирныя предложенія Наполеона. Въ авг. 1805 къ русско-британскому союзу присоединились Австрія и Швеція, и тогда же Нельсонъ разрушилъ испанско-французскій флотъ при Трафальгарѣ. Но эта великая побѣда не искупила пораженія союзниковъ въ австрійскомъ походѣ, и послѣ Пресбургскаго мира (26 дек. 1805) Франція приняла относительно Англіи еще болѣе грозное положеніе, чѣмъ когда-либо. Необходимость покоя чувствовалась теперь всѣми партіями. Поэтому новое министерство Фокса и Гренвиля, образовавшееся послѣ смерти Питта, въ январѣ 1806 г., открыло переговоры о мирѣ, которые, однако, не привели къ дѣлу. Наполеонъ, между прочимъ, предлагалъ Англіи обратнo Ганноверъ, вслѣдствіе чего Пруссія легко дала себя склонить на союзъ съ Рос-

сіей и Австріей. Во время этой новой войны Наполеонъ издалъ свой знаменитый эдиктъ о блокадѣ европейскихъ гаваней, до крайности стѣснившій торговлю между материкомъ и Англіей и объявившій всѣ англійскія судна и товары добычей каждаго желающаго. Несчастный исходъ прусско-русской войны противъ Франціи, окончившійся въ іюлѣ 1807 г. Тильзитскимъ миромъ, учрежденіе Рейнскаго союза, дружба Россіи съ Франціей—все это лишило Англію всякой поддержки на материкѣ. Чтобы удержатъ за собою, по крайней мѣрѣ, Порту, англійское правительство предписало адмиралу Денквурту произвеста, въ февралѣ 1807 г., грозную демонстрацію въ Дарданеллахъ, но этимъ достигло прямо противоположнаго результата: Порта приняла сторону Франціи. Вскорѣ послѣ того англійскій флотъ, подъ начальствомъ Гамбьера, появился въ Зундѣ, бомбардировалъ Копенгагенъ и увелъ съ собою датскій флотъ. Этотъ поступокъ имѣлъ своимъ послѣдствіемъ объявленіе войны со стороны Россіи и Даніи. Для Англіи были теперь закрыты всѣ европейскія гавани, кромѣ Португаліи и Швеціи, и она могла противоставитъ этой общей блокадѣ только контрабандную торговлю на широкую ногу. Уже по одному этому для нея было необходимо продолжать войну, чего бы она ей ни стоила.—Въ мартѣ 1807 г. министерство Гренвиля, по вопросу объ эманципации католиковъ, потерпѣло поражение и было замѣнено ультра-протестантскимъ кабинетомъ Портленда и Персивала, въ которомъ иностранныя дѣла перешли въ талантливныя руки Каннинга. Пользуясь возстаніемъ испанцевъ, новый кабинетъ отправилъ англійскій корпусъ въ Португалію, подъ начальствомъ Артура Веллесея, будущаго герцога Веллингтона, а другой корпусъ, подъ начальствомъ Мура—въ Испанію. Благодаря тому, что часть французскихъ силъ была отвлечена новой войной съ Австріей (1809), Веллсей, въ союзѣ съ испанскими инсургентами, скоро получилъ значительный перевѣсъ на полуостровѣ. Но Вѣнскій миръ, въ окт. 1809 г., снова поднялъ Наполеона и Францію на вершину могущества. Континентальная система, къ которой, вслѣдствіе придворной революціи, примкнула и Швеція, могла быть поддерживаема теперь безъ всякихъ послабленій. Впрочемъ, успѣхи британскаго оружія на Пиринейскомъ полуостровѣ замѣтно стали ослабѣвать; къ концу 1810 г. въ рукахъ англичанъ оставались только Кадикусъ и Лиссабонъ. Зато на морѣ Англія попрежнему удерживала свое превосходство, тогда какъ французы потеряли за это время всѣ свои колоніи. Перемѣна личностей въ высшихъ правительственныхъ сферахъ съ 1809 г. ничего не измѣнила въ воинственной политикѣ Англіи. Послѣ смерти Портленда управленіе осталось въ рукахъ Персивала. Вслѣдствіе неизлечимаго сумасшествія Георга III, старшій сынъ его, принцъ Валлійскій, сдѣлался регентомъ, сначала съ ограниченными, а затѣмъ съ полными королевскими прерогативами. Виги разсчитывали, благодаря этой перемѣнѣ, стать у кормила правленія, но регентъ, неожиданно для всѣхъ, принялъ сторону торіевъ и послѣ убійства Персивала поставилъ въ главѣ мини-

стерства лорда Ливерпуля, тогда какъ иностранная дѣла перешли къ Кэстлери. Злополучный походъ Наполеона въ Россію послужилъ, наконецъ, тѣмъ поворотнымъ пунктомъ, котораго такъ долго и напрасно ждала британская политика. Послѣ отступленія французовъ изъ Москвы англійскій кабинетъ употребилъ всевозможныя усилія, чтобы побудить европейскія державы къ дружной борьбѣ съ Наполеономъ. Парижскій миръ (30 мая 1814) блестяще увѣнчалъ собою усилія Англій. Наполеонъ палъ, Франція была унижена; всѣ моря, всѣ гавани и берега снова открылись для британскихъ парусовъ, и никакій вопросъ европейской политики не могъ быть рѣшенъ помимо воли и противъ интересовъ островитянъ. Земельныя приобрѣтенія, полученныя Англійей по этому миру, были громадны, если даже не считать ея завоеваній на индійскомъ материкѣ. Франція должна была уступить ей Мальту, Иль-де-Франсъ, Табаго, Сагъ-Луисъ и Семельскіе острова; Голландія—Демерари (въ Гвианѣ), съ превосходными хлопчатными плантаціями, мысъ Доброй Надежды и весь Цейлонъ; Данія—Гельголандъ. Ионическіе о-ва были поставлены подъ ея верховное покровительство. Возвращеніе Наполеона съ острова Эльбы доставило ей новую славу при Ватерлоо. Общій миръ повелъ за собою также улаженіе несогласій съ Соединенными Штатами Сѣвѣрной Америки, которые съ 1812 г. боролись противъ насилій, совершаемыхъ британскими кораблями надъ нейтральными государствами. Война велась обѣими сторонами съ переменнымъ счастьемъ и окончилась, въ декабрѣ 1814 г., миромъ въ Гентѣ.

За время этихъ войнъ національный долгъ Англій достигъ громадной цифры и обрушился всей своей тяжестью на низшіе классы населенія. Плохіе урожаи еще болѣе подняли цѣны на хлѣбъ, и безъ того искусственно возвышенныя «хлѣбными законами», по которымъ иностранный хлѣбъ позволялось ввозить въ Англій только въ такомъ случаѣ, когда цѣны на туземный хлѣбъ доходили до извѣстной, весьма высокой нормы. Наконецъ, континентальная система усилила промышленную дѣятельность на материкѣ, и англійскіе товары, производившіеся въ громадныхъ количествахъ, не находили достаточнаго сбыта. Бурныя народныя собранія, бунты и эксцессы голодающаго пролетаріата стали обычнымъ явленіемъ, а торійское правительство не сумѣло противопоставить этимъ явленіямъ ничего другаго, кромѣ отѣны «Навеас-Сотрисъ», стѣсненія печати, запрещенія сходить и ношенія оружія. Эти мѣры еще болѣе разжигали народное неудовольствіе, и во многихъ фабричныхъ округахъ вспыхнули настоящіе возстанія. Такъ, напримѣръ, въ Манчестерѣ противъ народа пришлось употребить въ дѣло оружіе (1819 г.).

Среди этого броженія, 29 января 1820 г., регентъ вступилъ на престолъ подъ именемъ Георга IV. Первый значительный актъ его правленія—неблаговидный процессъ о разводѣ съ его супругой, Каролиной Брауншвейгской—еще болѣе воспламенилъ народную ненависть къ двору и министрамъ. Выѣзшему

спокойствію тоже грозила опасность, вслѣдствіе осложненій, вызванныхъ революціями въ Испаніи, Неаполѣ и Греціи. Торійскіе министры остались вѣрны консервативной политикѣ, надѣясь въ укрѣпленіи легитимнаго принципа на материкѣ найти опору и для британской аристократіи. Но когда, послѣ самоубійства Кэстлери (12 авг. 1822 г.), Каннингъ вступилъ въ министерство иностранныхъ дѣлъ, во вѣдѣній политикѣ Англій произошелъ рѣшительный переворотъ. Въ отношеніи къ другимъ державамъ онъ принялъ принципъ невмѣшательства; пытался, хотя и напрасно, помѣшать вступленію французовъ въ Испанію для восстановленія прежней правительственной системы; принялъ на себя починъ въ признаніи Греціи воюющей державой, и 1 января 1825 г. первый призналъ южно-американскія республики. Въ внутренней политикѣ тоже обнаружилось стремленіе стать ближе къ желаніямъ и нуждамъ народа. Уже во время войны была запрещена торговля невольниками. Въ 1824 г. былъ изданъ законъ, которымъ за эту торговлю налагались такіе же наказанія, какъ за морскую грабежь. Этимъ положено начало эманципаціи невольниковъ. Ревностно стремился Каннингъ и министръ финансовъ Гэскиссонъ къ поднятію торговли и облегченію податей, вслѣдствіе чего мало-помалу спокойствіе снова водворилось въ странѣ. Страшный торговый кризисъ, вызванный акціонерной игрой и торговыми сношеніями съ южно-американскими штатами, прошелъ, благодаря этому, безъ серьезнаго потрясенія, въ особенности когда въ 1826 г. были понижены хлѣбныя пошлины. Но въ Ирландіи политическое и социальное положеніе попрежнему сохраняло свой грозный характеръ. Немедленно по заключеніи мира Даніэль О'Коннелъ основалъ «католическую ассоціацію», ближайшей цѣлью которой была давно обдуманная, но постоянно отвергаемая торіями, эманципація католиковъ. Каннингъ съ своей стороны, попытался добиться того же отъ парламента, но его билль, принятый нижней палатой, былъ отвергнутъ палатой лордовъ. Ожиданія ирландцевъ возрасли, когда въ апр. 1827 г. Ливерпуль вышелъ въ отставку и Каннингъ занялъ постъ перваго министра. Эта перемена имѣла своимъ непосредственнымъ послѣдствіемъ выходъ въ отставку Веллингтона, Пилля и другихъ, и Каннингъ образовалъ новое министерство, въ которое вступилъ герцогъ Кларенскій, наследникъ престола. Лорды подняли цѣлую бурю противъ новаго министерства; но зато народъ привѣтствовалъ въ немъ провозвѣстника великихъ реформъ. Правда, до поры до времени, эти реформы были отсрочены, такъ какъ 8 авг. 1827 г. Каннингъ †, успѣвъ только заключить договоръ съ Россіей и Франціей относительно освобожденія Греціи. Лордъ Годричъ, занявшій его мѣсто, долженъ былъ вскорѣ выйти въ отставку, вслѣдствіе затрудненій, вызванныхъ португальскими дѣлами и наваринскимъ сраженіемъ. Послѣ этого Веллингтонъ составилъ новое министерство, въ которомъ занялъ мѣсто и Пилль.

Безсильная политика этого кабинета въ греко-турецкомъ вопросѣ и въ Португаліи, гдѣ, послѣ выступленія посланныхъ туда Канингъ-

гомъ англійскихъ войскъ, Донъ Мигуэль испровергнувъ конституцію, вызвала въ странѣ взрывъ неудовольствія. Ирландія тоже заводилася при извѣстіи о составленіи новаго министерства, отъ котораго надо было ожидать не реформъ, а новыхъ угнетеній. Распавшаяся было католическая ассоціація снова сплотилась; протестанты возобновили свои оражистскія ложи и брауншвейгскіе клубы. Въ этомъ опасномъ положеніи Веллингтонъ рѣшился сдѣлать первый шагъ къ эманципаціи католиковъ. Въ февр. 1829 г. Пилъ внесъ въ нижнюю палату предложеніе объ отмѣнѣ «test-act» а, когда оно было принято, предложилъ другой билль, которымъ, подъ условіемъ присяги въ вѣрности, католикамъ открывался доступъ въ парламентъ. Этотъ билль, принятый послѣ горячаго сопротивленія торіевъ, хотя и не облегчилъ бѣдственнаго положенія Ирландіи, но возбудилъ надежды на дальнѣйшія реформы во всѣхъ слояхъ народа. На очередь выступилъ теперь вопросъ о парламентской реформѣ. Въ февр. 1830 г. лордъ Россель внесъ въ нижнюю палату проектъ парламентской реформы, отвергнутый большинствомъ 23 голосовъ. Раздраженіе народа, вызванное отклоненіемъ этого закона, было такъ велико, что министры напрасно старались успокоить умы отмѣной тягостныхъ налоговъ на жизненные средства. О'Коннелъ, послѣ эманципаціи католиковъ заставшій въ парламентѣ, воспользовался этимъ положеніемъ дѣлъ и выступилъ съ требованіемъ объ уничтоженіи союзнаго акта, соединявшаго Ирландію съ Великобританіей.

Среди этого общаго возбужденія умовъ 29 іюня 1830 г. умеръ Георгъ IV и на престолъ вступилъ братъ его, герцогъ Кларенскій, подъ именемъ Вильгельма IV. Противъ всѣхъ ожиданій, новый король, несмотря на всѣмъ извѣстную приверженность его къ реформамъ, удержалъ министерство Веллингтона. Но въ то же время онъ призналъ іюльскую монархію во Франціи, и эта уступка народаямъ симпатіямъ произвела благоприятное впечатлѣніе въ странѣ. Однако, во вновь избранномъ парламентѣ большинство принадлежало вигамъ, и палата немедленно нанесла пораженіе министерству, по вопросу о содержаніи двора. Веллингтонъ подалъ въ отставку, и король поручилъ составленіе новаго кабинета престарѣлому графу Грею, умѣренному, но послѣдовательному вигу. Въ новый кабинетъ вошли такіе приверженцы реформы, какъ Брумъ (Brougham), лорды Голландъ и Джонъ Россель, а также нѣкоторые члены умѣренной фракціи торіевъ, какъ напримеръ Пальмерстонъ, получившій порфель иностранныхъ дѣлъ. Уже 3 февр. 1831 г. Джонъ Россель внесъ въ парламентъ билль о реформѣ (см. это сл., т. III, стр. 856); но она составлялась послѣ упорнаго сопротивленія со стороны торіевъ, только въ іюнѣ 1832 г.

Новый законъ надолго обезпечилъ господство за вигами, и они охотно остановились бы на этой, хотя и богатой послѣдствіями, но все же весьма умѣренной реформѣ. Не такъ однако думали реформисты изъ народа, такъ называемые радикалы, вынесшіе билль на своихъ плечахъ и видѣвшіе въ немъ лишь начало дальнѣйшихъ улучшеній въ госу-

дарственномъ организмѣ. Поэтому министерство съ тревогою ожидало раслушенія старатаго и открытія новаго парламента, который въ первый разъ долженъ былъ собраться на основаніи новаго избирательнаго закона. Засѣданія открылись 5 февраля 1833 г. и вскорѣ былъ выдвинутъ вопросъ о тревожномъ положеніи Ирландіи. Между тамошними католиками составились союзы, систематически отказывавшіе англиканскому духовенству въ уплатѣ церковной десятины. Возникшіе вслѣдствіе этого безпорядки заставили Грея внести особый «усмирительный билль», которымъ лорду наѣстнику предоставлялось право въ извѣстныхъ случаяхъ прибѣгать къ дѣйствію военныхъ судовъ. Билль прошелъ, несмотря на сильную оппозицію. Для успокоенія умовъ министерство, вслѣдъ за тѣмъ, внесло въ обѣ палаты билль о реформѣ Ирландской церкви, которымъ предполагалось упразднить церковный налогъ, сократить число епархій и приходовъ и раздать въ аренду церковныя земли. Этотъ билль, нанесшій существенный уронъ интересамъ англиканской церкви, прошелъ, съ нѣкоторыми измѣненіями, въ обѣхъ палатахъ. Еще меньшій отпоръ встрѣтила проведенная въ той же сессіи отмѣна невольничества въ англійскихъ колоніяхъ, а также отмѣна привилегій Остъ-индской компаніи. Для улучшенія поземельныхъ отношеній въ Ирландіи министерство внесло въ сессію 1834 г. десятинный билль, по которому десятинный сборъ изъ натуральной повинности былъ обращенъ въ денежную и возложенъ не на арендатора, а на собственника земли. Сверхъ того было постановлено, чтобы излишки отъ ирландскихъ церковныхъ доходовъ, долженствовавшіе получаться отъ этой реформы, были употребляемы на содержаніе школъ и бѣдныхъ. Но это послѣднее опредѣленіе—такъ назыв. апроприаціонный параграфъ (см. т. I, стр. 926)—вызвало сильное неудовольствіе со стороны торіевъ и вообще протестантовъ и въ концѣ концовъ было отвергнуто. Вслѣдъ за тѣмъ, 19 іюля 1834 г., Грей отказался отъ предсѣдательства въ министерствѣ, и его мѣсто занялъ лордъ Мельбурнъ; но характеръ министерства остался тотъ же. 16 августа, послѣ того какъ верхняя палата отвергла принятый общинами десятинный билль, бурный парламентъ былъ закрытъ. Торіи воспользовались этой отсрочкой, чтобы возстановить народъ противъ министерства, распространяя опасенія насчетъ тайныхъ сношеній кабинета съ О'Коннелемъ. И дѣйствительно, имъ удалось до такой степени запугать короля, что 14 ноября 1834 г. онъ неожиданно для всѣхъ распустилъ кабинетъ. Такъ какъ умѣренные виги отказались вступить въ союзное министерство, то Пиллю пришлось образовать чисто-торіискій кабинетъ. 30 дек. парламентъ былъ распушенъ; но уже 19 февраля 1835 г., вслѣдъ за открытіемъ новаго парламента, вполнѣ выяснилось, что министерство не пользуется довѣріемъ палаты. Нѣсколько либеральныхъ предложеній Пила—упраздненіе мѣстныхъ духовныхъ судовъ и освобожденіе диссентеровъ отъ обязанности вѣнчаться въ государственной церкви—были приняты; но во время преній о вновь пред-

ложенномъ десятинномъ биллѣ лордъ Россель внесъ поправку относительно прибавленія отъ вернутаго прежней палатой анпроприационнаго параграфа, которая и была принята, вслѣдствіе чего министерство должно было подать въ отставку. Король обратился въ Мельбурну, и тотъ составилъ кабинетъ изъ своихъ прежнихъ товарищей. Министры воспользовались этой побѣдой, чтобы провести въ высшей степени важную мѣру. Городское управление находилось въ Англіи въ самомъ печальномъ положеніи. Магистраты обыкновенно сами пополняли свой составъ, облагали жителей произвольными повинностями и отказывали имъ въ правѣ участія въ городскихъ дѣлахъ. Россель внесъ билль, которымъ устанавливался новый порядокъ избранія городскихъ властей и избирательное право предоставлено каждому плательщику податей. Билль прошелъ въ обѣихъ палатахъ; но десятинный билль, внесенный вмѣстѣ съ анпроприационнымъ параграфомъ, былъ опять отвергнутъ палатой лордовъ.

Парламентская сессія 1836 г. показала, что въ общемъ ниги все еще пользуются довѣріемъ народа, хотя вожди радикаловъ настаивали на болѣе дѣятельной преобразовательной политикѣ. Прежде всего необходимо было принять мѣры противъ оранжистскихъ ложъ, которыя стали теперь направлять свои нападки прямо противъ престола. Мѣры эти были разрѣшены парламентомъ, послѣ чего Россель внесъ билль о реформѣ ирландскихъ городовъ, находившихся еще въ худшемъ положеніи, чѣмъ англійскіе. Билль былъ отвергнутъ верхней палатой. Ожесточенно нападали торіи и на внѣшнюю политику правительства. Еще 22 апрѣля 1834 г. между Англіей, Франціей, Испаніей и Португаліей заключенъ былъ такъ называемый четвертый союзъ для защиты либеральныхъ учрежденій на Пиринейскомъ полуостровѣ противъ абсолютистскихъ помысловъ Донъ-Карлоса и Донъ-Мигуэля, которые, въ качествѣ представителей легитимности, имѣли за себя симпатіи торіевъ. Теперь правительство разрѣшило вербовку англійскаго легіона на службу конституціоннаго правительства Испаніи, чѣмъ вызвало противъ себя цѣлую бурю на скамьяхъ оппозиціи. Засѣданія парламента 1837 г. открылись опять преніями объ ирландскихъ дѣлахъ, и хотя предложенный Росселемъ законъ о бѣдныхъ въ Ирландіи получалъ громадное большинство въ обѣихъ палатахъ, но зато тѣмъ яростнѣе разгорѣлась борьба изъ-за городского и десятиннаго биллей для Ирландіи. Въ то самое время, какъ напряженіе партій достигло своей высшей точки, въ ночь съ 19 на 20 іюня 1837 г. скончался король Вильгельмъ IV, и буря на время улеглась.

Съ востесвіемъ на престолѣ королевы Викторіи (см. это имя) въ государственной жизни Англіи наступилъ періодъ глубокихъ внутреннихъ преобразованій, постепенно измѣнившихъ ея старыя аристократическій строй въ духъ современнаго демократизма. Первые годы новаго царствованія были ознаменованы такъ назыв. движеніемъ чартистовъ (см. это сл.), въ пользу доставленія народу одинаковыхъ правъ съ высшими и средними клас-

сами. Чартистское движеніе вербовало сторонниковъ преимущественно среди рабочихъ классовъ въ крупныхъ промышленныхъ городахъ и приняло подъ конецъ характеръ открытаго возстанія, подавленнаго только мѣрами строгости. Министерство лорда Мельбурна въ 1841 г. должно было уступить свое мѣсто консервативному кабинету Роберта Пиля. Но глубокое неудовольствіе противъ такъ назыв. хлѣбныхъ законовъ, дожившихся всею своею тяжестью на бѣдную часть населенія, достигло такихъ размѣровъ, что даже консерваторы не могли отказаться отъ нѣкоторыхъ уступокъ. Хлѣбные законы были сначала смягчены, а потомъ окончательно отменены, главнымъ образомъ подъ давленіемъ знаменитой «лиги противъ хлѣбныхъ законовъ», основанной Джономъ Кобденомъ и поддержанной самими выдающимися дѣятелями либеральной партіи, между прочимъ Джономъ Росселемъ. Торговля хлѣбомъ сдѣлалась свободной, и англійскій народъ приобрѣлъ право утолять свой голодъ дешевымъ хлѣбомъ. Образъ дѣйствій Пиля въ вопросѣ о хлѣбныхъ законахъ, а также введенный имъ для покрытія ожидавшагося, вслѣдствіе отмены этихъ законовъ, дефицита трехпроцентный налогъ съ дохода, падавшій преимущественно на зажиточные классы, произвели расколъ между торіями. Аграрная партія, предвоимая Дизраэли и лордомъ Бентинкомъ, соединившись съ вигами и радикалами и нанесла Пилу поражение по вопросу объ усмирительномъ биллѣ для Ирландіи.

Новое министерство Джона Росселя (1816) сдѣлало еще нѣсколько шаговъ впередъ по пути свободы торговли. Оно открыло англійскія гавани для кораблей всѣхъ націй безъ исключенія, уничтожило навигаціонныя ограниченія, существовавшія съ XVII ст., и вообще обнаружилось несомнѣнную заботливость объ интересахъ низшихъ классовъ народа. Этому не мало способствовали страшный голодъ, развившійся надъ Ирландіей въ 1846 г., и послѣдовательный рядъ неурожайныхъ годовъ во многихъ мѣстностяхъ Англіи и Шотландіи. Въ области внѣшней политики Англія, втеченіе первыхъ лѣтъ царствованія королевы Викторіи, выступала повсюду какъ-бы естественной защитницей народныхъ правъ, попираемыхъ тогда чуть-ли не во всѣхъ странахъ Европы. Въ шлезвигъ-гольштинскомъ осложненіи она приняла сторону слабѣйшей Даніи; она тайно поддерживала революціонныя правительства въ Венгріи, Италіи и особенно въ Сициліи, возбудивъ противъ себя ненависть всѣхъ реакціонныхъ правительствъ, окрестившихъ тогдашняго руководителя англійской иностранной политики, лорда Пальмерстона, именемъ лорда поджигателя. Но либерализмъ Пальмерстона ни мало не помѣшалъ ему первымъ признать государственныя перевороты, произведенныя во Франціи Луи-Наполеономъ, и довести дружбу съ французскимъ императоромъ до заключенія формальнаго союза между обоими государствами, выразившагося ихъ совѣстнымъ участіемъ въ Крымской войнѣ. Эта война, какъ извѣстно, немного прибавила лавровъ въ вѣнокъ военной славы Англіи, но причинила жестокое разстрой-

ство ея финансы и на время задержала внутреннюю преобразовательную деятельность. Грозное возстаніе сипаевъ въ Индіи въ 1857 послужило поводомъ къ окончательному упраздненію такъ назыв. Ост-индской компаніи и подчиненію величайшей колоніи въ мірѣ непосредственной власти англійскаго правительства. Междоусобная война въ Америкѣ вызвала со стороны англійскихъ консерваторовъ проявленія горячей симпатіи къ рабовладѣльческимъ штатамъ, надѣлавшія Англій не мало хлопотъ, улаженныхъ только въ 1872 г. третейскимъ судомъ въ Женевѣ (см. Алабамскій вопросъ, т. I, стр. 346). Она дала себя повлечь также въ пресловутую мексиканскую экспедицію, затѣянную Наполеономъ во вредъ Соединеннымъ Штатамъ, но во-время отступила, разгадавъ истинныя намѣренія своего союзника. Въ 1863 году Англія, по инициативѣ Гладстона, совершила актъ высокой международной справедливости, возвративъ Ионическіе острова, находившіеся подъ ея протекторатомъ съ 1815 года, ихъ древнему отечеству, Греціи.

Между тѣмъ дѣло реформы, хотя медленно, но постоянно подвигалось впередъ и окончательно восторжествовало въ 1866 г., когда, послѣ смерти Пальмерстона, главой министерства сдѣлался Джонъ Россель, а роль предводителя въ палатѣ общинъ перешла къ Гладстону. Еще въ томъ же году Гладстонъ внесъ билль о парламентской реформѣ, заключающей въ себѣ значительное расширеніе избирательныхъ правъ низшихъ классовъ. Этотъ билль былъ отвергнутъ и министерство должно было выйти въ отставку. Новый консервативный кабинетъ Дерби-Дизраэли съ перваго же шага убѣдился въ невозможности откладывать дальше удовлетвореніе назрѣвшей въ народѣ потребности въ политическихъ правахъ, и въ 1867 г. Дизраэли предложилъ свой собственный проектъ реформы, даже болѣе радикальный, чѣмъ прошлогодній билль Гладстона, и принятый обѣими палатами. Первые выборы, происходившіе на основаніи новаго избирательнаго закона, доставили значительный перевѣсъ партіи Гладстона, которому и было поручено образованіе новаго кабинета. Деятельность этого перваго кабинета Гладстона ознаменовалась цѣлымъ рядомъ въ высшей степени важныхъ реформъ. Въ 1869 г. упразднена Ирландская національная церковь, доходы которой обращены на устройство школъ; въ 1870 г. изданъ новый законъ о народномъ образованіи и принятъ ирландскій поземельный билль. Въ 1871 году отменена продажа дипломовъ въ арміи, а въ 1872 году принята система тайной подачи голосовъ на выборахъ. Финансовая политика Гладстона была въ полномъ смыслѣ блестяща, но нельзя сказать того же о его иностранной политикѣ. Онъ спокойно далъ совершиться разгрому Франціи и вынужденъ былъ признать фактическую отмену статей Парижскаго трактата 1856 г., которыми ограничивались права Россіи на Черномъ морѣ. Въ 1874 г., потерпѣвъ пораженіе по вопросу объ университетскомъ образованіи въ Ирландіи, Гладстонъ распустилъ парламентъ, но послѣ новыхъ выборовъ дол-

женъ былъ уступить свое мѣсто лорду Биконсфильду (Дизраэли).

Съ переходомъ власти къ торійскому министерству Англія выступила съ болѣе рѣшительной внѣшней политикой и въ возгорѣвшейся вскорѣ послѣ того Русско-турецкой войнѣ держала сторону Турціи. О внутреннихъ законодательныхъ работахъ во все время управления консервативнаго министерства не было и рѣчи. Блестящій успѣхъ Биконсфильда на Берлинскомъ конгрессѣ, провозглашеніе королевы Викторіи императрицей Индіи, преобладающее положеніе, занято Англій въ Египтѣ, вслѣдствіе перехода въ ея руки большинства акцій Суэскаго канала, присоединеніе Кипра, африканская экспедиція противъ зулусовъ,—все это пріятно шекотало шовинистскіе инстинкты нѣкоторой части англійской нашіи и тормозило мирный ходъ ея развитія. Однако, внутри страны торійскому министерству приходилось бороться все съ новыми затрудненіями. Основанная Парнеллемъ ирландская земельная лига поставила себѣ задачей совершенное уничтоженіе крупнаго землевладѣнія и замѣну его крестьянскимъ хозяйствомъ. Неудовольствіе проявилось также въ Шотландію и Англію, гдѣ торійскому кабинету, главнымъ образомъ, ставилось въ вину то, что, жертвуя народнымъ достоинствомъ ради внѣшняго блеска, оно оказывается глухимъ къ самымъ настоятельнымъ нуждамъ населенія. Увѣренный въ своей силѣ, Биконсфильдъ распустилъ парламентъ; но, къ общему удивленію, новые выборы доставили блестящую побѣду либераламъ. Даже приверженцы ирландской автономіи (гомрулеры) получили 60 голосовъ. Биконсфильдъ долженъ былъ уступить мѣсто Гладстону и въ Англіи возобновилась прерванная законодательная работа. Въ 1881 г. Гладстонъ провелъ новый земельный законъ для Ирландіи. Въ 1884 г. принята новая избирательная реформа, благодаря которой число британскихъ избирателей возрасло почти вдвое. Менѣе счастливымъ либеральный кабинетъ оказался во внѣшнихъ дѣлахъ. Египетское возстаніе, руководимое Араби-пашею, хотя и было усмирено, но весь Суданъ попалъ во власть махдистовъ. Эти неудачи ослабили вліяніе Гладстона и онъ долженъ былъ уступить власть торійскому министерству лорда Салисберри. Кратковременное управленіе новаго министерства ознаменовалось присоединеніемъ Бирманской имперіи къ Англіи. На выборахъ 1885 г., происходившихъ на основаніи новаго закона, партія Гладстона одержала верхъ и въ сформированный имъ новый кабинетъ вошли многие радикальные элементы. Въ виду рѣшающаго значенія, приобретенаго, при наличномъ составѣ парламентскихъ партій, представителямъ ирландской автономіи, Гладстонъ немедленно выступилъ съ двумя законами, имѣвшими цѣлю умиротвореніе Ирландіи. Первымъ закономъ предполагалось посредствомъ государственной выкупной операціи обратить ирландское землевладѣніе въ свободную крестьянскую собственность, а вторымъ—даровать Ирландіи самостоятельное правительство и особый мѣстный парламентъ. Послѣдній проектъ возбуждалъ сильную оппозицію въ странѣ и повелъ

въ расколѣ въ нѣдрахъ самой партіи Гладстона. Министерство его пало 9 июня 1885 г. Консервативный кабинетъ Саллсбери остается въ власти до сихъ поръ и въ дѣлахъ внѣшней политики неизмѣнно идетъ по стопамъ Биконсфильда. Главнымъ актомъ его внутренней дѣятельности долженъ быть признанъ изданный въ 1889 г. новый законъ объ устройствѣ графствъ, придавшій английскому самоуправленію болѣе широкую выборную основу.

Литература. Hume, «History of England» (Лондонъ, 1754—1764); Lingard, «History of England» (1819—31; 6 изд., 1854); Mackintosh, «History of England» (1830, продолжена Валласомъ, 1839); Lappenberg, «Geschichte von England» (т. I и II, Гамб., 1834—37; т. III—V написаны Р. Паули, Гота, 1853—58); Knightly, «History of England» (Лондонъ, 1835); Ranke, «Eingische Geschichte im XVI и XVII Jahrh.» (4 изд. 1877); Green, «History of the English People» (1877—80, русский переводъ 1891 г.); Buckle, «History of civilisation in England» (5 изд. 1874; 2 русск. перевода: Вестужева-Рюмина и Буницкаго, Спб., 1861); Gardiner und Mullinger, «Introduction to the study of English history» (Лондонъ, 1881).

Отдѣльные періоды. Начальная исторія до 1066: Coote, «The Romans of Britain», (Лонд., 1878); Kemble, «The Anglo-Saxons in England» (1849); Palgrave, «The rise and progress of the English Common Wealth» (Англо-саксонскій періодъ, Лонд., 1832, 2 т.); Thierry, «Histoire de la conquête de l'Angleterre par les Normands» (9 изд., Парижъ, 1884; русский переводъ, Спб., 1858); Freeman, «History of the Norman conquest» (Лонд., 1882, 2 т.). По исторіи династій: Норманской, Анжуйской, Ланкастерской и Йоркской. Cobbe, «History of the Norman Kings of England» (1869); Gardiner, «The House of Lan-kaster and York» (1874); Turner, «History of England from the Norman conquest to 1500» (1814; нов. изд., 1853). По исторіи Тюдоровъ: Froude, «History of England from the fall of Wolsey to the death of Elizabeth» (нов. изд. 1881). По исторіи первыхъ Стюартовъ и республики: Gardiner, «History of England from the accession of James I» (Лонд., 1863—87); Clarendon, «History of the Rebellion and civil Wars in England» (нов. изд. 1871); Guizot, «Histoire de la révolution d'Angleterre» (нов. изд. 1881, съ продолженіемъ исторіи Кромуэля; русский перев., Спб., 1858); Dahlmann, «Geschichte der engl. Revolution» (6-е изд., Берлинъ, 1864); Forster, «Statesmen of the Common Wealth» (Нью-Йоркъ, 1846). По исторіи переходнаго періода и Ганноверской династіи: Burnet, «History of my own time» (1723, нов. изд. 1883); Macaulay, «History of England from the accession of James II» (нов. изд. 1875, русский переводъ 1858—1861); Klopp, «Der Fall des Hauses Stuart und die Succession des Hauses Hannover» (Вѣна, 1875—1886); Lecky, «History of England in the XVIII century» (Лонд., 1878—87); Massey, «History of England during the reign of George III» (Лонд., 1861—65); Martineau, «History of England during the thirty years'peace» (1849—50); Adolphus, «History of England

from the accession to the decease of George III» (1802—45); Pauli, «Geschichte Englands seit den Friedensschlüssen 1814 и 1815» (Лейпцигъ, 1864—75); Spencer-Walpole, «History of England from the conclusion of the Great War in 1815» (2-е изд., 1880—86); Molesworth, «History of England from the year 1830» (нов. изд. 1882); Mac Carthy, «History of our own times from the accession of Queen Victoria» (Лонд., 1882; 1-я часть перев. на русск. яз.); его же, «England under Gladstone» (2-е изд. 1885); Clayden, «England under Lord Beaconsfield» (1880). По-русски см. П. Виноградовъ, «Исслѣдованія по социальной исторіи Англій въ Средніе вѣка»; М. Ковалевскій, «Общественный строй Англій въ концѣ среднихъ вѣковъ»; Смирновъ, «Реформація въ Англій»; Вязинскій, «Англій въ XVIII столѣтіи». Сочиненія по исторіи англійской конституціи — см. въ соответственныхъ мѣстахъ.

Англійскій языкъ. — Англійскій языкъ — языкъ смѣшанный, но главнымъ образомъ принадлежитъ къ нижне-германской группѣ языковъ. Первоначальные обитатели Британскихъ острововъ были кельты, языкъ которыхъ сохранился теперь только въ географическихъ названіяхъ (напр. Эвонъ, Эскъ, Дервентъ, Гельвеллингъ, Доверь), да еще въ нѣкоторыхъ существительныхъ и прилагательныхъ именахъ и глаголахъ (напр. boast, crag, daub, glen, havoc, kiln, тор и др.). Кельтскій языкъ сохранился въ видѣ двухъ нарѣчій: галльскаго или ирландскаго (въ Ирландіи, горной Шотландіи и на островѣ Мэнъ) и кимбро-британскаго (въ Валлисѣ и французской Бретани). Ирландское нарѣчіе обладаетъ самыми древними памятниками, и на немъ еще и теперь говоритъ коренное население Ирландіи, тогда какъ въ горной Шотландіи и Валлисѣ старыя языки находятся въ состояніи вымиранія, а въ Корнваллисѣ окончательно заглохъ еще съ конца прошлаго столѣтія. Завоеваніе Британіи римлянами оставило свои слѣды почти исключительно въ географическихъ терминахъ, особенно такихъ, которые оканчиваются на caestre = chester (лат. castra, coln (colonia), straet = street (strata). Только послѣ введенія христіанства въ языкъ британскихъ острововъ вошла въ болѣе широкое количество латинскіе элементы, напр. biscop (episcopus), calc (calix), clustor (claustrum), cleric (clericus), priest (presbyter) и др. Но еще раньше этого вторженіе англо-саксовъ и фризоровъ (ютовъ) повлекло за собою величайшій переворотъ, какой вообще возможенъ въ жизни языка (во второй половинѣ V ст.). Выработавшійся такимъ образомъ языкъ есть именно тотъ, который разумѣютъ подъ названіемъ англо-саксонскаго, или, правильнѣе, англійскаго языка. Дальнѣйшая исторія этого языка можетъ быть раздѣлена на слѣдующіе три періода: древне-англійскій, средне-англійскій и ново-англійскій.

Первый періодъ (450—1066). Древне-англійскій языкъ, распадавшійся на три нарѣчія, соответственно различнымъ племенамъ, населявшимъ Англійю: англійское (сѣверное), саксонское (южное) и кентское (готское) — сохранился въ своей чистотѣ вплоть до нашествія датчанъ (съ VIII до XI ст.). Со времени сое-

диненія семи королевствъ при королѣ Эдбертѣ (827) южное нарѣчіе приобрѣло значеніе общегосударственнаго языка. Датскій языкъ оказалъ здѣсь лишь очень слабое вліяніе, гораздо сильнѣе оное отразилось на языкѣ сѣверянъ. Въ общемъ вліяніе датскаго языка выразилось ускореніемъ процесса исчезновенія флексій. Соотвѣтственно съ этимъ на югѣ флексія сохранилась дольше, чѣмъ на сѣверѣ.

Второй періодъ (1066—1485). Норманскіе завоеватели первоначально говорили на языкѣ, очень близкомъ къ древне-англійскому, но въ теченіе своей двухвѣковой оспѣды во Франціи обратились, по языку и правамъ, въ настоящихъ французовъ. Этотъ нормано-французскій языкъ былъ возведенъ Вильгельмомъ Завоевателемъ въ языкъ двора, школы, правосудія и гражданскихъ сношеній, тогда какъ въ средѣ духовенства и ученыхъ господствовалъ языкъ латинскій, а древне-англійскій удержался только въ низшихъ слояхъ населенія. Само собою разумѣется, что долго эти языки не могли ужиться рядомъ другъ съ другомъ. Англійскій и французскій языки постепенно слились между собою, причемъ, французскій языкъ не могъ не оказать глубокаго вліянія на англійскій. Это сказалося прежде всего на составѣ яз., въ который вошла масса французскихъ словъ. Сліяніе обоихъ языковъ шло весьма медленно и окончилось не раньше второй половины XIV столѣтія. Понятно, что вмѣстѣ съ тѣмъ должна была возникнуть борьба между французскимъ произношеніемъ и германскимъ: измѣненія коренныхъ гласныхъ въ склоненіяхъ становятся шаткими, сильныя и слабыя флексіи существительныхъ и прилагательныхъ изглаживаются; болѣе полныя гласныя смягчаются во флексіяхъ въ е, и рядомъ съ германскими формами сравнительныхъ степеней прилагательныхъ появляются романскія (съ *more* и *most*). Если, съ одной стороны, эти измѣненія могутъ представляться какъ бы утратой для языка, то, съ другой, ими же обуславливается величайшее преимущество англійской рѣчи—необычайное богатство въ ней словесныхъ оборотовъ. Съ помощью многочисленныхъ германскихъ и романскихъ синонимовъ англійскій языкъ способенъ одну и ту же мысль облекать въ самыя разнообразныя формы и выраженія. За норманнскимъ завоеваніемъ послѣдовала эпоха, въ которой судьба языка болѣе чѣмъ когда-либо стала въ зависимость отъ политическихъ событий. По мѣрѣ того, какъ ослабѣвала связь завоевателей съ Франціей, французскій языкъ терять почву подъ ногами и, наконецъ, уцѣлѣть только въ тѣсномъ кружкѣ высшаго общества. Когда же указами Эдуарда III англійскій языкъ былъ обращенъ въ языкъ преподаванія и правосудія, а при Ланкастерахъ—также въ языкъ двора, то тѣмъ самымъ даны были условія для развитія той англійской рѣчи, на которой Чосеръ создалъ свои безсмертныя творенія. Этотъ средне-англійскій письменный и обиходный языкъ возникъ изъ нарѣчій восточныхъ и срединныхъ графствъ (*East-Midland dialect*), господствовавшаго какъ въ восточной половинѣ древняго государ-

ства Мерсіи, такъ и въ графствахъ Линкольнширѣ, Норфолькѣ, Суффолькѣ и Эссексѣ. То обстоятельство, что уже въ началѣ XIII ст. это нарѣчіе почти совершенно было лишено флексій, сдѣлало его какъ нельзя болѣе пригоднымъ къ тому, чтобы лечь въ основу ново-англійскаго языка, все болѣе и болѣе принимавшаго характеръ аналитическаго языка.

Третій періодъ (съ 1485 до нашихъ дней). Начало этого третьяго, ново-англійскаго періода совпадаетъ со временемъ воцаренія Тюдоръ въ Англіи. Громадное вліяніе на развитіе языка оказало только-что возникавшее книгопечатаніе, благодаря которому подвижная и измѣнчивая устная рѣчь приняла болѣе устойчивыя формы письменнаго языка. Вмѣстѣ съ тѣмъ книгопечатаніе существеннымъ образомъ способствовало упорядоченію англійскаго правописанія. Однимъ изъ поворотныхъ пунктовъ въ развитіи англійскаго языка были произведенія Шекспира, а также переводъ Библии (такъ называемая *authorized version*, 1611). Съ тѣхъ поръ никакихъ существенныхъ измѣненій въ языкѣ не происходило. Правда, многія слова и обороты измѣнили свой выговоръ и внутреннее значеніе или даже совершенно вышли изъ употребленія, а на мѣсто ихъ языкъ принялъ многія новыя слова; но его этимологія и синтаксисъ, акцентъ и формы остались по существу неизмѣнными.

Нынѣшній англійскій языкъ распадается на множество областныхъ нарѣчій, которыя въ общемъ могутъ быть собраны въ слѣдующія 4 группы: 1) нарѣчія внутреннихъ графствъ (соотвѣтствующихъ приблизительно древней Мерсіи); 2) южная (юго-западная) группа, обнимающая графства Вилтъширъ, Сомерсетъ, Девонъ и Корнуоллисъ; 3) сѣверная или нортумбрійская группа, къ которой относятся Ланкастеръ, Вестморлендъ, Кумберлендъ и Йоркширъ; 4) восточная группа, обнимающая Эссексъ, Суффолькъ и Норфолькъ (древняя восточная Англія). Объ этихъ нарѣчійхъ см. Grose, «*Provincial Glossary*» (Лондонъ, 1811); Halloway, «*General dictionary of provincialisms*»; Halliwell, «*Dictionary of archaisms and provincialisms*» (9 изд., 1848). Но между всѣми нарѣчійми самое главное—шотландское, т. е. языкъ шотландской изменности. Начиная съ конца XV ст. до соединенія Шотландіи съ Англіей, онъ былъ государственнымъ языкомъ Шотландіи и имѣлъ довольно богатую и своеобразную письменность. На этомъ именно языкѣ написаны многія лучшія ітсины Бѣрса. По своей системѣ звуковъ онъ какъ бы образуетъ среднее звено между англ. и нѣмецк. языками. См. Jamieson, «*Etymological dictionary of the Scottish language*» (Эдинбургъ, 1808); «*Supplements*» (новое изданіе, 1879); Murray, «*The dialect of the southern counties of Scotland*» (Лондонъ, 1873). Въ Ирландіи англійскій языкъ не выдѣлилъ изъ себя особыхъ нарѣчій, такъ какъ большинство простаго народа еще и нынѣ остается при своемъ родномъ языкѣ; впрочемъ, ирландцы говорятъ по-англійски съ особымъ пѣвучимъ акцентомъ, называемымъ *brogue* и служащимъ неисчерпаемымъ источникомъ насмѣшекъ со стороны англичанъ. Въ Америкѣ тоже нѣтъ отдѣльныхъ нарѣчій, и

хотя американцы пересыпают свою рѣчь многими словами, заимствованными отчасти отъ индѣйцевъ, отчасти отъ переселенцевъ другихъ національностей, и языкъ ихъ богатъ своеобразными оборотами (американизмами), но въ общемъ они говорятъ на чисто-литературномъ английскомъ языкѣ. См. Bartlet, «Dictionary of Americanism» (Нью-Йоркъ, 1848); Schele de Vere, «The English of the New World» (Лондонъ, 1872). Весьма характерное явленіе представляетъ английский-негритянский языкъ, который, отъ частаго употребленія въ комическихкихъ народныхъ пѣсняхъ, въ повѣстяхъ и разсказахъ изъ бѣга негровъ, нѣкоторымъ образомъ сложился какъ бы въ особое нарѣчіе. Ср. Harrison, «Negro-English» (въ «Anglia», VII, 232—279).

Грамматическія формы англійскаго языка чрезвычайно упрощены. Флексіи сведены къ минимуму. Отъ склоненій именъ существительныхъ сохранились только буква s для обозначенія множественнаго числа и такъ называемый англо-саксонскій родительный падежъ. Членъ и прилагательныя вовсе не склоняются, но зато послѣднія имѣютъ двѣ формы сравненія, нѣмецкую и французскую. Правила о родахъ существительныхъ просты и естественны. Спряженія имѣютъ только одно наклоненіе и два времени (настоящее и прошедшее несовершенное), тогда какъ остальные времена образуются съ помощью вспомогательныхъ глаголовъ. Изъ двухъ формъ спряженія, слабой и сильной, удержана только первая, тогда какъ сильная форма подведена подъ неправильныя глаголы.

Библиографія: а) грамматики: Latham, «On the English language» (Лонд., 1841); Marsh, «Lectures on the English language» (4 изданіе, Нью-Йоркъ, 1872); Eri, «The philology of the English tongue» (2 изд., Оксфордъ, 1873); Mason, «English Grammar» (1885); Mätzner, «Engl. Grammatik» (Берлинъ, 1874—76); Koch, «Historische Grammatik der engl. Sprache» (Касель, 1871); «Methode Toussaint-Langenscheidt. Englische Unterrichtsbriefe v. d. prof. van Dalen etc.»; б) словари: Johnson, «Dictionary of the English language» (1755; вновь переработано Летамомъ, Лондонъ, 1866); Richardson, «New dictionary of the English language» (1860); Webster, «Dictionary of the English language» (Нью-Йоркъ, 1828; вновь обработано Гудричемъ и Портеромъ, Лондонъ, 1882); Murray, «New-English dictionary» (1884 и слѣд.) и словари Валькера, Ворчестера Скита (2-е изданіе, 1884) и друг. в) словари древне-англійскаго яз.: Colridge, «Historical Index to the Printed English Literature of the XIII century» (Лондонъ, 1859); Stratman, «Dictionary of the old English language» (3 изд., Крефельдъ, 1878; добавленія 1881); Общую исторію англ. яз. см. у Shepherd, «History of the English language» (1878) и Lounsbury, «History of the English language» (1879).

На русск. языкѣ имѣются слѣдующія руководства и грамматики: В. Кражевъ, «Англійская грамматика etc. съ прибавленіемъ разговоровъ» (Москва, 1795); П. Ждановъ, «Англійская грамматика» (Спб., 1801); «Начала англійскихъ разговоровъ, коимъ предшествуетъ

приличный словарь» (Спб., 1817); «Новые англійскіе разговоры по Вегелину» (М., 1822); Я. Банксъ, «Грамматика англ. языка» (М., 1845); Я. Гердъ, «Этимологическій англ. букварь» (Спб., 1845); Э. Гласка, «Практическая англ. грамматика для русскихъ» (2 части, Спб., 1846); Т. Симборскій, «Учитель англ. языка» (Кіевъ, 1847); Гасфельдтъ, «Опытъ о преподаваніи англ. языка» (Спб., 1849); его же, «Англійскіе уроки» (Спб., 1849); А. Голь, «Руководство къ разговорамъ на англ. и русскомъ языкахъ» (М., 1854); Фишеръ и др., «Новое руководство для англ. и др. бесѣдованій» (Берлинъ, 1856); И. Брауеръ, «Курсъ англ. языка» (Спб., 1857); А. Крыловъ и др., «Книга для переводовъ съ русскаго яз. на англ. и другіе языки» (Спб., 2-е изд., 1858); «Практическое руководство къ изученію англ. языка по методу Оллендорфа» (Спб., 1861); Ротвелтъ, «Первоначальный учебникъ англ. языка» (Одесса, 1864—приспособленъ для русскихъ И. Петровымъ); М. Ханъ, «Полный практическій курсъ англ. языка» (Спб., 1865); И. Смитъ, «Курсъ англ. языка» (М., 1864, съ краткой исторіей Англій); его же, «Руководство къ изученію англ. языка по методу Питмана» (М., 1866); Я. Гердъ, «Руководство къ познанію англійскаго яз.» (Спб., 1867); Паукеръ, «Англійская хрестоматія, съ приложеніемъ англо-русскаго словаря» (2-е изд., Спб., 1869); «Маленькій англійскій учитель etc. и главныя правила англ. грамматики» (Спб., 1869); Р. Робертсонъ, «Англійскій языкъ, приспособленный къ понятіямъ дѣтей» (М., 1868); В. Даниель, «Практическое руководство къ изученію англ. языка» (Кіевъ, 1873); его же, «Синтаксисъ англ. языка» (ib., 1875); «Маленькій англ. учитель etc.» (2-е изд., Спб., 1877); Р. Шерцъ, «Краткое руководство къ изученію англ. языка» (Харьковъ, 1877); Е. Фурманъ, «Новый и полный самоучитель живого англ. слова» (Спб., 1878); «Самоучитель англ. языка etc.» (Спб., 1880, 2-е изд., 2 части); Гердъ, «Modern english. Сборникъ статей изъ новѣйшихъ англ. писателей» (М., 1881); Милославскій, «Краткая англ. грамматика» (Казань, 1881); А. Гаррисонъ, «Практическій курсъ англ. языка» (изд. 3-е, Спб., 1884); А. Роджерсъ, «Учебникъ англ. языка» (2 части, 2-е изд. Спб., 1884); «Самообученіе иностраннѣмъ языкамъ etc. по методу Оллендорфа» (обработано Михельсономъ, М., 1885); В. Брей, «Англійская хрестоматія для русскаго юношества etc.» (Спб., 1886); М. Нурокъ, «Практическая грамматика англ. языка» (Спб., 5-е изд. 1887); В. Гудъ, «Сборникъ статей для переводовъ съ русскаго яз. на англійскій» (съ прил. словаря, Москва, 1887); В. Брей, «Грамматическій курсъ англ. яз. для среднихъ учебныхъ зав.» (Спб., 1888); Ферберъ, «Руководство къ изученію англ. яз.» (Дерптъ, 1888); А. В. Старчевскій, «Русскій Меццофантѣ. Руководство какъ научится etc.» (Спб., 3-е изд., 1890).

Словари: П. Ждановъ, «Новый словарь англійской и русскійскій» (Спб., 1784); А. Шитковъ, «Трехязычный морской словарь на англ., франц. и нѣм. языкахъ» (Спб., 1795); Н. Грамматичъ, «Новый англійскій-русскій словарь» (по Робинсону и др., М., 1808—17); Я. Банксъ, «Англо-русскій словарь» (М., 1833); его же, «Русско-англ. словарь» (М., 1838); Шмидтъ,

«Русско-англ. и англ.-русский словарь» (Лейпцигъ, 1854); Энгель, «Морской техническій словарь. Англо-французско-русский» (Спб., 1863—66); «Краткій англо-русский словарь техническихъ названій, употребляемыхъ въ артиллеріи» (Спб., 1864); К. Флеммингъ, «Народные словари новѣйшихъ языковъ. Нѣм., франц. и англ.» (Спб., 1864); Энгель, «Шестязычный словарь франц.-нѣм.-англо-шведско и итальянско-русский всѣхъ терминовъ, относящихся до паровой машины и до различныхъ ея примѣненій» (Спб., 1865); «Механическій кораблестроительно-техническій словарь, англ.-русский» (Спб., 1870); Рейфъ, «Англійскій словарь» (Карlsruhe, 1872); «Новый карманный русско-англ. словарь» (Лейпц., б. о. г.); Сомовъ, «Русско-нѣм.-франц.-англійскій техническій параллельный словарь желѣзнодорожнаго, механическаго, строит. и др. знаній» (Вильна, 1874); М. Добротворскій, «Англо-русский словарь» (Казань, 1876); Ф. Королевъ, «Словарь техническихъ терминовъ. Часть 1-я. Франц.-русско-нѣм.-англійская» (Спб., 1879); Кейръ, «Практическій англійскій словарь съ правилами etc.» (Кіевъ, 1880); «Карманный русско-англ.-франц.-нѣм.-итальянскій etc. морской словарь» (изд. Имп. общ. для содѣйствія русск. торговаго мореходства, М., 1881); А. Александровъ, «Полный англо-русск. словарь» (Спб., 1883); П. Андреевъ и др., «Техническій франц.-русско-нѣм.-англ. словарь etc.» (изд. Имп. русскимъ техническ. обществомъ, Спб., 1884); В. Брей, «Англо-русск. словарь» (Спб., 1885); Александровъ, «Англо-русский словарь» (2-е изд., Спб., 1891).

Очеркъ исторіи англійской литературы и языка.—Исторія англійской литературы можетъ быть раздѣлена на три главные періода: 1) древне-англійскій, 2) средне-англійскій и 3) ново-англійскій.

1. Древне-англійскій періодъ (450—1066).—Хотя древнѣйшіе литературные памятники этой эпохи относятся къ концу VII или началу VIII ст., но въ нихъ еще ясно звучатъ отголоски глубокой язическо-германской древности. Англи, саксы и фризы принесли съ собою съ материка пѣсни и быліны, которыя декламировались пѣвцами съ аккомпаниментомъ арфы. Форма этихъ древнѣйшихъ произведеній поэзіи была аллитераціонная и состояла изъ двухъ полустихій, изъ которыхъ первое имѣло двѣ аллитераціи, а второе — одну аллитерацію. Языкъ богатъ метафорами и затѣйливыми оборотами. Несмотря, однако, на свой преимущественно эпическій характеръ, древне-англійская литература не выработала настоящаго народнаго эпоса; послѣдній какъ бы замеръ въ самомъ зародышѣ. Между древнѣйшими произведеніями описываемой эпохи надо упомянутьъ: «Scopes Widsith» и «Пѣсню о Беовулфѣ» (см. это сл.), важнѣйшіи памятники англосаксонской письменности и вмѣстѣ съ тѣмъ самая древняя германская героическая поэма; нѣкоторые отрывки героическихъ пѣсней, каковы: «Борьба за Финсбургъ», «Вальдере», «Смерть Байртнога», «Побѣда при Брунабурѣ», «Жалоба Деора». Вліяніе христіанства, укоренившася въ Англіи раньше и прочіе, чѣмъ въ другихъ германскихъ странахъ, сказывается въ произве-

деніяхъ Кедмона († 680: «Бытіе», «Восходъ», «Даниилъ», «Христосъ и сатана») и Киневульфа (VIII стол.: «Видѣніе креста», «Фениксъ», «Собраніе притчей»), а также въ поэзіи Гутлака, Андреаса, Елене и др. Если эта ранняя древне-англійская поэзія была продуктомъ сѣвера, то югу Англіи обязана развитіемъ своей прозы. Первымъ англійскимъ прозаикомъ долженъ быть признанъ король Альфредъ В. (849—901), который перевелъ на народный языкъ всеобщую исторію Орозія, исторію церкви Беды, «Пастырскую книгу» («Liber Pastoralis») папы Григорія, «Философское утѣшеніе» Боэція, «Признанія св. Августина» (см. Bosworth, «The Whole Works of king A.»; Лондонъ, 1858). Его же стараніями была составлена «Саксонская хроника». Другой прозаикъ, Эльфрикъ († послѣ 1015) оставилъ сборникъ проповѣдей и житій святыхъ, переводъ отдѣльныхъ главъ Вибліи, латинскую грамматку. Кроме того, древне-англійская прозаическая литература состоитъ изъ глоссаріевъ, пастырскихъ посланій, трактатовъ по географіи и медицинѣ, діалога между Соломономъ и Сатурномъ и т. д. Ср. Wright, «Biographia Brit. litt.» (т. I, Лондонъ, 1842); Conybeare, «Illustration of Anglosaxon poetry» (Лондонъ, 1826); Hammerich, «Aelteste christliche Epic der Angelsachsen»; Ten-Brink, «Geschichte der engl. Lit.» (т. I, Берлинъ, 1877; англ. перев. Кеннеди, Лондонъ, 1883); Wülcker, «Grundriss zur Geschichte der angelsäch. Litteratur» (Лейпцигъ, 1885); Schipper, «Engl. Metrik» (Боннъ, 1881—88).

2. Средне-англійскій періодъ (1066—1485) а) Отъ нашествія норманновъ до Чосера (1350).—Послѣ побѣдоноснаго нашествія норманновъ, языкъ и литература побѣжденныхъ были только терпимы, и за весь долгій періодъ времени, пока германскіе и норманскіе элементы не слились между собою и туземное нарѣчіе, обогащенное и усовершенствованное, снова не приобрѣло господства, мѣсто англійской литературы заняла богатая и цвѣтущая франко-норманская, а позднѣе англо-норманская литература. Подробное изложеніе этой литературы должно войти въ обзоръ французской литературы, здѣсь же укажемъ только на главнѣйшія явленія. Въ первомъ ряду стоятъ обработка пѣсни о Роландѣ, въ томъ видѣ, какъ она сохранилась въ оксфордской рукописи. Между поэтами славилась Филиппъ де-Таунъ («Comruz» и «Bestiaire»), а затѣмъ Робертъ Васъ (см. т. V, стр. 630). Далѣе, этому же времени принадлежатъ: «Легенда о св. Бранданѣ», «Романъ о Тристанѣ», наконецъ, «Сказки» (Contes), «Фабльо» (Fabliaux) и «Разсказы» (Lais) Маріи Французской (1226) и другихъ. Въ англійской литературѣ романское вліяніе прежде всего выразилось съ формальной стороны, именно тѣмъ, что въ описываемую эпоху аллитерація стала замѣняться заключительной рیمой, а длинный стихъ—короткимъ рیمованнымъ двустипемъ. Но вліяніе норманновъ сказалось и въ выборѣ содержанія: прежніе народныя сюжеты замѣнились сказаніями о св. Граалѣ (см. это слово) и переводами французскихъ и англо-норманскихъ романовъ. Сюда между прочимъ принадлежатъ:

«Floriz and Blanchefur» и «Sir Tristrem» (изд. Кельбингомъ, 1882). Вскорѣ, однако, обозначился поворотъ къ туземному героическому содержанию, и поэты стали восхвалять подвиги Ричарда Львиное Сердце, Гюи Барвикскаго, Бэри Гэмптонскаго и короля Горна. Наиболее независимо развивалась духовная поэзія, которая съ тѣхъ поръ никогда больше не замолкала. Принадлежащая концу XII ст. «Poema morale» напоминаетъ античные образцы; тѣмъ же характеромъ отличается составленный августинскимъ монахомъ Ормомъ сборникъ христіанскихъ поученій, носящій его имя: «Ormulum» (изд. Вайтомъ, 1854 и Гельтомъ, 1878). Къ описываемой же эпохѣ относятся парафразы на англо-саксонскомъ языкѣ кн. Бытія и Исхода (изд. Моррисомъ, Лондонъ, 1865), а также переработка романа Васа: «Brut d'Engleterre», сдѣланная священникомъ Лейамономъ (Layamon, † около 1180). Лирика того времени, посвященная преимущественно религиознымъ мотивамъ, очень замѣчательна по формѣ и содержанию. Главнымъ представителемъ ея долженъ быть признанъ францисканскій монахъ Томасъ де Галь (Thomas de Hales). XIII столѣтіе обилуетъ романами объ Артурѣ, вневманными хрониками и т. п., но затѣмъ творческій духъ англійскаго народа снова обратился къ религиознымъ предметамъ. Въ «Curog mundi» (изд. Моррисомъ, 1874—78) мы имѣемъ длинный парафразъ ветхой и новой исторіи отъ сотворенія міра до страшнаго суда, въ который влечено множество легендъ. Встрѣчаются также переводы псалмовъ («Surttees Psalter», изд. въ Эдинбургѣ, 1843—47, 2 т.), сборники легендъ, въ которыхъ примыкаютъ поэтическия произведенія Вильяма Шоргема (Shorehams), съ ихъ поученіями о семи таинствахъ, десяти заповѣдяхъ и семи смертныхъ грѣхахъ. Безъ поэтическаго облаченія эта дидактическая литература является у Данъ Мичельса (Dan Michels), въ его «Auenbite of Inwy» (1840), и въ трактатахъ пустычника Ричарда Ролле изъ Гамполя (1848). Впрочемъ, свои жалобы на грѣховность міра послѣдній изложилъ также въ стихотворной формѣ, подъ названіемъ «Жало совѣсти» («The pricke of conscience», изд. Моррисомъ, Берлинъ, 1863). Еще настойчивѣе зываетъ къ покаянію монахъ Вильямъ Ланглей или Ландгледъ въ своемъ «Видѣніи Петра Пахаря» («Visions of Piers the ploughman», издано Скитомъ, Лондонъ, 1869—1877). Другая поэма въ томъ же духѣ—«Credo of Piers the ploughman», содержащая въ себѣ сатиру на порочную жизнь монаховъ, принадлежить не Ланглею. Около того же времени снова расцвѣла свѣтская и духовная лирика. Она все болѣе и болѣе усваиваетъ себѣ народный духъ, мѣстами принимаетъ яркія сатирическія оттѣнки. Наибольшей извѣстностью пользовались пѣсни Лауренса Минаота (1308—1362, изд. Шоде, Страсбургъ, 1834), воспѣвающія подвиги Эдуарда III. Между христіанами того времени выдаются Вилгельмъ Мальмсбери, составившій исторію англійскихъ королей и церкви до 1142 г., но въ особенности Матью Парксъ († около 1259), выступившій ярымъ противникомъ римской курии, тогда какъ

Гервасій Кентерберійскій и Иоаннъ Салисберійскій держатъ сторону папы. Ср. Wright, «Biographia Britann. lit.» (т. II, Лондонъ, 1846); Higginley, «Chapters of early English literature» (1837); Morley, «English writers» (т. I); «The writers before Chaucer» (1864); Bensch, «Geschichte der engl. Spr. u. Lit. bis zur Einführung der Buchdruckerkunst» (Бреславль, 1853); Korting, «Grundriss der Geschichte der e-n L.» (Мюнстеръ, 1887); Ten-Brink, «Gesch. d. engl. Lit.» (т. II, Берлинъ, 1889).

б) Отъ Чосера до воцаренія Тюдоровъ (1350—1485).—Во главѣ этого періода, ознаменованнаго появленіемъ Виклефа, съ его первымъ смѣлымъ протестомъ противъ всемірнаго владычества папы, стоитъ Джеффри Чосеръ (Chaucer, 1340—1400), прозв. «Утренняя Заря» и «Отецъ англійской поэзіи». Въ его произведеніяхъ романскій и германскій элементы слились въ первый разъ въ единое народное начало, и ему англійскій языкъ, несмотря на обиліе вошедшихъ въ него французскихъ словъ, обязанъ окончательной побѣдой англо-саксонскаго элемента. Чосеръ бралъ хорошія слова повсюду, гдѣ находилъ ихъ, не разбирая, были ли они норманскаго или саксонскаго происхожденія, и искалъ образцовъ для своей поэзіи вездѣ, гдѣ такіе образцы дѣйствительно существовали. При его громадной житейской опытности и развитомъ литературномъ вкусѣ, онъ не могъ не замѣтить, что написанное на французскомъ и итальянскомъ языкахъ далеко превосходитъ въ этомъ отношеніи написанное на англійскомъ и германскихъ языкахъ. Наибольшее вліяніе имѣли на него итальянскіе поэты, Данте и Петрарка, но въ особенности Бокаччо. Главное произведеніе Чосера, на которомъ покоится его безсмертная слава—«Кентерберійскіе рассказы» (Canterbury Tales), напоминаютъ, съ вѣшной стороны, «Декамеронъ» послѣдняго. Къ сожалѣнію, эти рассказы остались неоконченными. Они написаны такъ называемымъ «героическимъ размѣромъ» (ривмыванные пятистопные ямбы), впервые введеннымъ въ англійскую поэзію Чосеромъ. Рассказъ о путешествіи разношерстной компаніи изъ 30 человѣкъ, изъ Лондона въ Кентерберіи на поклоненіе гробу Өомы Бекега, даетъ поэту случай сдѣлать живую характеристику тогдашней англійской жизни во всѣхъ слояхъ общества, причемъ не мало достается попомъ и догматамъ. Если этой стороной Кентерберійскіе рассказы напоминаютъ Декамеронъ, то они далеко превосходятъ свой итальянскій образецъ нравственной серьезностью и реализмомъ изображенія. Поэтическій другъ Чосера, Джонъ Гоуеръ (Howe, 1325—1408) является представителемъ тяжелой ученой и дидактической поэзіи; отъ его болыой аллегорическо-нравоучительной поэмы, первая часть которой, «Speculum meditantis», написана французскими, вторая «Vox clamantis»—латинскими стихами, до насъ дошла только третья часть: «Confessio amantis», въ 30000 англійскихъ стиховъ. Война бѣдой и алой розой не могла быть благоприятна поэтическому творчеству. Въ слѣдующемъ за Чосеромъ поколѣніи мы встрѣчаемъ только такихъ скромныхъ

повтовъ, какъ Джонъ Лидгэтъ (Lydgate † 1460; «The history of Thebes»; «The tall of the princes»; «The destruction of Troy»), Томасъ Оккливъ (Oscleve, † 1454), Одедэй (Audelay, † 1480) и Стэфенъ Гоуэсъ (Hawes, † 1506). † расширътъ въ этомъ періодъ народной литературы въ Шотландіи и на сѣверѣ Англій—см. Шотландская литература.

Между прозаиками описываемой эпохи нѣтъ ни одного, котораго можно было бы поставить рядомъ съ Чосеромъ, какъ отца англійской прозы. Какъ въ другихъ странахъ, такъ и въ Англій проза развилась лишь весьма постепенно, и еще долгое время латинскій языкъ оставался языкомъ науки и ученыхъ. Первымъ сочиненіемъ въ англійской прозѣ считается описаніе путешествій знаменитаго мореплавателя сэра Джона Мандевила († около 1371), существующее на трехъ языкахъ: латинскомъ, французскомъ и англійскомъ (изд. Галивалемъ, Лондонъ, 1839). Гораздо большее значеніе имѣли, безспорно, переводы Библии Джона Виклефа (1324—84, первый полный переводъ въ Англій), Вильяма Тиндаля (1477—1536, сожженъ въ Антверпенѣ) и Мильса Ковердаля. Къ другимъ прозаикамъ принадлежатъ Джонъ Фишеръ, епископъ рочестерскій (1459—1535, проповѣди), епископъ Гугъ Латимеръ (сожженъ 1555; также проповѣди), Джонъ Фоксъ (1517—87, «History of the acts and monuments of the church»), Томасъ Вильсонъ («System of rhetoric and of logic», 1553). Особеннаго упоминанія заслуживаетъ Вильямъ Кэктонъ († 1491), первый англійскій типографъ, который своими изданіями и въ качествѣ писателя оказалъ самое благотворное и глубокое вліяніе на развитіе англійской литературы. Между современными хронистами надо упомянуть Роберта Фабиана и Эдварда Голля (Hall). Этой же эпохѣ принадлежатъ первый письменникъ: «Paston-letters» (1422—1505), поучительный не только, какъ образецъ тогдашней прозы, но и въ культурно-историческомъ отношеніи.

3. Ново-англійскій періодъ. а) Отъ воцаренія Тюдоровъ до реставраціи (1485—1660).—Если войною Вѣлой и алой розы англійская знать была доведена до края погибели, то подъ энергическимъ управленіемъ Тюдоровъ поднялось свободное, распадавшееся громадными богатствами третье сословіе, проявившее большую чуткость къ пришедшимъ съ юга вліяніямъ возрождающагося классицизма. Въ то же время Англія не извѣдала того рѣзкаго разрыва съ національнымъ прошлымъ, который Возрожденіе повлекло за собою во всѣхъ другихъ странахъ. Отношеніе англійской церкви отъ Рима, подъемъ торговли и промышленности, разрушеніе всемірнаго могущества Испаніи,—всѣ эти обстоятельства способствовали тому, что въ первую половину описываемого періода англійская литература достигла высокой степени процвѣтанія. Этотъ расцвѣтъ распространился одновременно на всѣ роды поэзій. Если лирика въ первое время еще слишкомъ рабски слѣдовала классическимъ и италіанскимъ образцамъ, то уже Джонъ Скелтонъ († 1529, первый Poet laud-

reate—придворный поэтъ) принялъ болѣе свободную манеру, а Генри Говардъ, графъ Сѣррей († 1546 г., невинной жертвой депотизма Генриха VIII) и Томасъ Вяттъ (Wyatt, 1503—42) являются самостоятельными мастерами метрической формы въ особенности сонета. Для англійской литературы Серрей важенъ еще тѣмъ, что въ своемъ первомъ переводѣ 2-ой и 4-ой книгъ Энеиды онъ впервые примѣнилъ нерымованный пятистопный ямбъ (бѣлый стихъ, blank verse), игравшій съ тѣхъ поръ значительную роль въ англійской поэзій. Однако, хотя Серрей и Вяттъ считаются реформаторами англійской версификаціи и стиля, новое направленіе въ поэзій было положено только Томасомъ Секвилемъ (1536—1608) и сэромъ Филиппомъ Сиднеемъ (1554—86). Своеобразное произведеніе перваго: «Зеркало для властей» (Mirror for magistrates) образуетъ тотъ умственный мостъ, который ведетъ отъ «Кънтербурійскихъ сказокъ» Чосера къ «Царицѣ фей» Спенсера. Въ подраженіе Дантовскому «Аду», въ немъ выведены на сцену пресловудныя многіе властелины и другія высокопоставленныя лица изъ англійской исторіи, рассказывающія свою жизнь и страданія въ поученіе потомству. Впрочемъ, въ «Зеркалѣ для властей» самому Секвиллю принадлежатъ только прологъ или введеніе, да еще «Жалоба Генриха, герцога Буккингемскаго» (того самаго, который фигурируетъ и въ шекспировскомъ Ричардѣ III). Значеніе Филиппа Сиднея для англійской литературы заключается въ томъ, что своимъ романомъ «Аркадія» (подраженіе испанскому роману Монтмайора «Діана») онъ пересадилъ на англійскую почву южно-европейскій пастушескій романъ. Въ художественномъ отношеніи гораздо выше стоятъ его сонеты: «Астрофель и Стелла». Романтико-аллегорическій эпосъ нашель себя достойнаго представителя въ лицѣ Эдмунда Спенсера, съ кот. начинается такъ называемый золотой вѣкъ англійской литературы. Его поэма «Царица фей» (The fairy queen), для которой Спенсеръ изобрѣлъ особый родъ стансовъ, до сихъ поръ носящій его имя («Spenserian stanza», девятистопный ямбическій строфы), заключаетъ въ себя довольно неумѣренное восхваленіе королевы Елисаветы подъ именемъ Глоріоны и, несмотря на утомительную аллегорическую сущность, обнаруживаетъ въ авторѣ большое богатство фантазій и выходящее изъ ряда описательное дарованіе. Другое его произведеніе, «Пастушескій календаръ» («The shepherd's calendar»), идиллія въ 12 книгахъ, есть подражаніе Сиднею. Число поэтовъ, украсившихъ собою елисаветинскую эпоху, огромно. Между ними наиболѣе извѣстны: Михайль Дрейтонъ (1563—1631), авторъ «Дворца фей» (Nimphidia, the court of fairy) и «Шолиальбіона» (топографическое описаніе Англій въ 30 длинныхъ пѣсняхъ); прекрасный лирический поэтъ сэръ Вальтеръ Ралэй (1552—1618), знаменитый герой мореплавателей; аллегорическій поэтъ Финіасъ Флечеръ (1584—1650, «Purple island and piscatory eclogues»); Вильямъ Варнеръ (1555—1609, «Albion's England»); Самюэль Даніэль (1562—1619, «The civil wars»)

дидактический поэт Джонъ Девисъ (1507—1626, «Nosse te ipsam»); сатирики и нраво-описательные поэты Джонъ Доннъ (1573—1631) и Иосифъ Голль (1574—1656); наконецъ, остроумный насмѣшникъ Томасъ Нашъ (1564—1600) и грубоватый юмористическій народный поэтъ Джонъ Тэйлоръ. Между поэтами-переводчиками первое мѣсто занимаетъ Джорджъ Чепменъ (1557—1634, переводы изъ Гомера и Гезіода); рядомъ съ нимъ стоятъ сэръ Джонъ Гаррингтонъ (1534—1582, переводъ «Неистоваго Орланда» Ariosta), Ричардъ Керью и Эдвардъ Ферфаксъ (оба перевели «Освобожденный Иерусалимъ») и др.

Лучшая слава описываемой эпохи является не на перечисленныхъ поэтахъ, а на ея драматическомъ творествѣ. Зачатки англійскаго театра восходятъ къ первымъ годамъ XII столѣтія и проявились первоначально въ видѣ сценъ изъ библейской исторіи подъ названіемъ «Mysteries» или «Miracle plays» (представленіе чудесъ). Представленія эти давались вначалѣ самимъ духовенствомъ на церковныхъ праздникахъ, а позже городскими цехами и гильдиями. Они писались на латинскомъ или французскомъ языкѣ. У англичанъ сохранилось 5 сборниковъ этихъ пьесъ, именно: «Townley или Woodkirk-Plays» (30 пьесъ), «Coventry-Plays» (42 пьесы), «Chester-Plays» (94 пьесы), «York» (48), и «Digby-Plays» (7). Принявъ затѣмъ аллегорическій характеръ (олицетвореніе добродѣтелей и пороковъ), Miracles превратились въ такъ называемыя Moralities, изъ которыхъ позже развились Masques. Переходъ отъ moralities къ новѣйшей драмѣ образуютъ интермедіи (interludes), которыя дали начало настоящей комедіи. Наиболее извѣстнымъ авторомъ таковыхъ интермедій былъ Джонъ Гейвудъ, жившій при Генрихѣ VIII и Маріи. Подобно нѣмецкимъ святочнымъ пьесамъ Ганса Сакса, интермедіи Гейвуда представляютъ небольшія сценки изъ народной жизни, съ рѣзкимъ комическимъ оттенкомъ. Изученіе классической древности не осталось безъ вліянія и на драматическую поэзію. Объ этомъ свидѣтельствуетъ комедія «Ralph Royster» Николая Юдэлла (Udall, † 1557), описывающая любовныя неудачи лондонскаго франта, далѣе комедія «Jack Juggler», авторъ которой неизвѣстенъ; комедія «Gammer Gurtons needle», епископа Джона Стилла (1542—1607, богатая истиннымъ комизмомъ и выдержанная въ народномъ духѣ); трагедія «Gorboduc» или «Fertex and Porgex», написанная лордомъ Сэвиллемъ совместно съ Томасомъ Нортономъ. Вместе съ драмой на англійской сценѣ воцарился бѣдный стихъ. Эти подражанія классическимъ образцамъ породили, однако, не классическую драму въ античномъ смыслѣ, а истинно народные произведенія. Такимъ образомъ, мало-по-малу подготовилось появленіе Шекспира, замѣчательнѣйшими предшественниками котораго были слѣдующіе поэты: Джорджъ Пилъ († около 1598, драматическая сказка «The old wife tale» и драма «Царь Давидъ и Вирсавія»); Томасъ Кидъ (1580, трагедія «Геронимо» и «Испанская трагедія»); Робертъ Гринъ (1555—92). Джонъ Лили,

прославившійся также какъ прозаикъ своимъ романомъ «Эвфуусъ», откуда произошло слово эвфуизмъ, означающее манерничанье въ рѣчи и приторное остроуміе, бывшій въ ходу при дворѣ Елисаветы и въ высшемъ тогдашнемъ обществѣ; наконецъ, гениальный Христофоръ Марло (1563—1593), который въ своихъ драмахъ: «Трагическая исторія д-ра Фауста», «Парижскія убійства», «Мальтійскій еврей», «Царствование и смерть Эдуарда III», является истиннымъ предтечей Шекспира. Къ современникамъ Шекспира принадлежатъ Бенъ Джонсонъ (1573—1635), старавшійся прикрыть недостатки фантазіи чужестранно и правильностью стиха; писатели-сотрудники Франсисъ Бомонъ (1586—1615) и Джонъ Флетчеръ (1576—1625), прославившіеся плодотворностью и рѣзкимъ знаніемъ сцены. Филиппъ Мессинджеръ (1594—1639)—трагедія «Герцогъ Миланскій», «Несчастное приданое», «Дѣва мучитель»; Джонъ Фордъ (род. 1586, † послѣ 1640, лучшая пьеса его—историческая трагедія «Perkin Warbek»); Томасъ Деккеръ († около 1641, «Old Fortunatus» и пр.); Джонъ Вебстеръ († около 1625), трагедія котораго: «Бѣлый дьяволъ, или Викторія Аккомбона» и «Герцогиня Мальфи» причисляются къ лучшимъ драматическимъ произведеніямъ Англіи; Томасъ Миддлтонъ († 1627), авторъ легкавъ комедій и одной трагедіи: «Колдунья» и т. д. Но всѣхъ ихъ затмилъ Вильямъ Шекспиръ (1564—1616). Во время междоусобной войны и республики всѣ театры были закрыты пуританами, какъ наносящіе вредъ нравственности, но возвратившіеся Стюарты снова открыли ихъ. Между тѣмъ какъ шекспировская сцена отличалась чрезвычайной простотой и отсутствіемъ украшеній, теперь декоративная часть блистала пышностью на французскій манеръ и театръ въ самомъ дѣлѣ сталъ опасенъ для нравовъ. См. Collier, «History of English dramatical poetry, and annals of the stage» (Лондонъ, 1831); Doran, «Her Majesty's servants» (1863); Ward, «History of English dramatic literature» (1875); Delius, «Ueber das englische Theaterwesen zu Shakespeares Zeit» (Брем., 1853); Klein, «Geschichte des engl. Dramas» (Лейпцигъ, 1865—1876, 13 т., неокончена).

Проза описываемого періода осталась далеко позади поэзіи, хотя замѣтно выросла и по количеству, и по внутреннему содержанию. Исторію съ ея побочными отраслями разрабатывали Самюэль Даниэль (1562—1619, «Ист. Англіи»), сэръ Вальтеръ Ралей («Исторія міра», написанная имъ въ Тоуэрѣ), Джонъ Стау (1525—1605, «Исторія Англіи»), Джемсъ Гоуэлъ, первый королевскій историографъ и другъ. Философская проза обязана своимъ усовершенствованіемъ основателю новой англійск. философіи лорду Бэкону (1561—1626) и его послѣдователямъ Томасу Гоббсу (1588—1679) и Джону Локку (1632—1704). Самымъ замѣчательнымъ прозаикомъ елисаветинской эпохи былъ Ричардъ Гужеръ (1553—1660), сочиненіе котораго: «Ecclesiastical polity» принадлежитъ къ образцовымъ произведеніямъ англійскаго краснорѣчія. Къ нему примыкаютъ на томъ же поприщѣ Джемсъ Гаррингтонъ (1611—77,

«Осеана»), Альджерней Сидней (1617—1688) и сэр Вильямъ Тэмплъ (1628—99). Для естественныхъ наукъ открылась новая эра съ основаніемъ Королевскаго ученаго общества (1662), достигшаго пѣтушаго состоянія подъ управленіемъ великаго Исаака Ньютона (1703—1727). Свѣтское краснорѣчіе находится еще въ зачаточномъ состояніи: тогда какъ духовное достигло высокой степени развитія въ лицѣ Джозефа Голля (1574—1656), Тереміи Тайлора (1613—67), архіепископа Тилотсона (1630—94) и епископа Томаса Спратта (1636—1713). Въ числѣ другихъ прозаиковъ слѣдуетъ упомянуть Роберта Бёртона (1576—1640), котораго «Anatomy of melancholy» еще и теперь охотно читается, и Джона Сельдона (1584—1654), прославившагося своимъ сочиненіемъ «On titles of honour» и еще болѣе своими «Table talk». Но всѣхъ ихъ переросъ Джонъ Бенѣнъ въ своемъ «Pilgrim's progress» (см. т. V, стр. 268).

б) Отъ реставраціи (1660) до конца XVIII ст. Какъ бы по закону реакціи, за громкимъ оживленіемъ елисаветинской эпохи послѣдовалъ періодъ зстоя и скудости. Начавшаяся вскорѣ междоусобная война отодвинула литературу на задній планъ и общественное вниманіе пѣликомъ было поглощено политическими событіями. Республика ничего не измѣнила въ этомъ положеніи дѣлъ. Во враждебной искусству пуританской средѣ не было мѣста свободному поэтическому творчеству. Чего можно было ждать отъ миро-созерцанія, отношеніе котораго къ литературѣ выразилось слѣдующимъ силлогизмомъ: новыя книги содержатъ либо тоже самое, что Библия—и тогда они излишни; либо содержатъ нѣчто другое—и тогда онѣ вредны. Суровая ограниченность пуританъ нанесла глубокія раны искусству и поэзіи, и они по справедливости могли бы быть признаны могильщиками древней Англіи, если бы наиболѣе жизненные и человѣческія стороны пуританизма не нашли себѣ гениальнаго выразителя въ лицѣ величайшаго англійскаго поэта XVII стол.—Джона Мильтона (1608—74). Но если Мильтонъ въ своемъ библейскомъ эпосѣ («Потерянный рай», «Возвращенный рай») представляетъ собою высокую трагическую сторону тогдашняго движенія, то противники этого движенія, кавалеры, нашли себѣ мстителя въ другомъ замѣчательномъ поэтѣ того времени, Самуилѣ Бутлерѣ (1612—1680), съ его комичско-героической поэмой: «Сэръ Гудибрасъ» (см. подр. т. V, стр. 83).

Новымъ духомъ повѣяло съ восстановленіемъ Стюартовъ. Въ жизни общества строгая пуританская нравственность быстро замѣнилась самымъ необузданнымъ распутствомъ. Презрѣніе къ чувству пристойности и нравственнымъ началамъ немедленно нашло себѣ отголосокъ въ литературѣ и выступило во всей своей неприкрытой наготѣ, особенно въ драмѣ. Вмѣстѣ съ тѣмъ возвратившіеся изъ Франціи Стюарты принесли отсюда французскій вкусъ и его главное проявленіе—псевдо-классицизмъ. Главнымъ поборникомъ этого новаго направленія былъ, диктовавший эстетическіе законы въ только что возникшихъ въ то время кофейняхъ, придвор-

ный поэтъ Карла II и Якова II, Джонъ Драйденъ (1631—1701). Не довольствуясь теоретической пропагандой («Опытъ о драматической поэзіи», 1667), онъ старался проводить свое новое ученіе на практикѣ въ пѣломъ рядѣ героическихъ драмъ («Индійскій императоръ», «Индійская королева», «Поко-реніе Гранады», «Троиль и Кресида» и т. д.), въ которыхъ тщился втиснуть шекспировское содержаніе въ французскія рамки. Въ томъ же духѣ дѣйствовали Вильямъ Девенантъ (1606—1669), перекаивавшій англійскую сцену на французскій ладъ. Сцена стала наводняться теперь безстыдными произведеніями и сквернословіемъ такихъ людей, какъ Вильямъ Вичерли (1640—1715, «The plaindealer», «The country wife» и др.); Вильямъ Конгривъ (1670—1729), считавшійся современниками не только лучшимъ комикомъ («The double-dealer», «The old bachelor», «Jove for love»), но и лучшимъ трагикомъ («The afflicted bride»; Этьериджъ (1636—1690), «She would if she could», «The man of Mode») и авантюриста Афра Бенъ (1642—1680). Возвратъ къ чувству пристойности начинаетъ обнаруживаться лишь послѣ революціи 1688 г. Нѣкоторый поворотъ къ лучшему слышится уже въ драмахъ Фарквера («Farquhar», 1678—1707, «Jove and a bottle», «The gossipping officer» и др.) и Ванбро (см. выше, стр. 481—2). Трагедія никогда не спускалась до того низменнаго тона, который господствовалъ въ комедіи. Доказательствомъ этого служатъ произведенія Отвеля (1651—1685, «Venice preserved») и Натана Ли (1657—1693, «Цезарь Борджіа», «Принцесса Клевская» и др.), старавшихся продолжать на сценѣ традиціи Шекспира. Но по мѣрѣ того, какъ въ англійской драмѣ упрочивалось чувство пристойности, падало ея эстетическое достоинство, точно въ самомъ дѣлѣ драматическія гениі англійчанъ полностью были исчерпаны въ елисаветинскую эпоху. Произведенія Николая Роу (1673—1718), актера Колли Сиббера († 1757), Ричарда Стиля (1671—1729) и даже многопрославленный «Катонъ» Аддисона (1672—1719), несмотря на свою внѣшнюю стройность, представляютъ въ сущности только ремесленную работу.

Въ области эпоса ложный классицизмъ достигъ своего апогея въ произведеніяхъ Поэна (1688—1744), который по остроумію, безукоризненной правильности стиха и внѣшнему лоску не имѣлъ себѣ равныхъ, а въ области литературной критики—въ лицѣ ученаго лексикографа, журналиста, историка литературы и сатирика, Самуэля Джонсона (1709—1784). Въѣкъ королевы Анны носитъ названіе «Августовскаго вѣка англійской литературы»; но при всемъ количественномъ обиліи тогдашнихъ писателей, между ними нельзя указать ни одного истинно великаго поэта. Чѣмъ глубже литература увязала въ безжизненномъ формализмѣ ложно-классическихъ догматовъ, тѣмъ ощутительнѣе чувствовалась потребность вернуться къ природѣ, къ естественности и истинной поэзіи. Этой потребности пришли на помощь поэтическія произведенія Оливера Гольдсмита (1728—1774; «Путникъ», «По-

кинутая деревня»), Томсона (1700—1748; «Времена года»), Эдуарда Энга (1681—1766; «Ночныя размышленія»), Вильяма Купера (1731—1800) и др. Драма также съ теченіемъ времени сбросила съ себя давно классическія пути; но пьесы Джорджа Лилло (1693—1739; «Лондонскій купецъ»), Эдуарда Мура († 1753; «Игрокъ») и Ричарда Кемберленда (1732—1811; «Еврей») черезчуръ полны сентиментальнаго морализма. Гораздо выше стоитъ комедія, нашедшая себѣ достойнаго представителя въ Ричардѣ Шериданѣ (1751—1816), комедія котораго: «Школа злословія» принадлежитъ къ лучшимъ произведеніямъ комической музы въсвѣхъ временъ.

Въ большей степени, чѣмъ поэзія, развитію англійской литературы способствовала всесторонняя разработка прозы. По мѣрѣ того, какъ на историческую сцену стали выдвигаться средніе классы народа, расширился и кругъ предметовъ, подвергавшихся литературной обработкѣ. Формой, соответствовавшей характеру и требованіямъ новаго читателя, явились «Essays» (опыты), откликавшіеся на всѣ вопросы науки и жизни. Въ скоромъ времени эти «Опыты» повели къ созданію постоянныхъ литературныхъ органовъ, такъ называемыхъ «Еженедѣльниковъ». Первыми основателями ихъ были Ричардъ Стиль и Джозефъ Аддисонъ. Издававшіеся ими еженедѣльники: «Tatler» (Вотунъ), «Spectator» (Зритель) и «Guardian» (Опекунъ) оказали громадное вліяніе на читающую публику, далеко не ограничавшееся одной Англійей, но перешедшее также на Германію и даже на Россію (см. Англійская литература во вліяніи ея на русскую, т. II, 735). Начиная съ этого времени, проза все больше и больше получаетъ преобладаніе въ англійской литературѣ. Могучимъ политическимъ писателемъ и сатирикомъ выступилъ Джонатанъ Свифтъ (1667—1745) въ своихъ произведеніяхъ: «Сказка о бочкѣ», «Путешествіе Гулливера» и «Книжная битва». Въ популярно-философской и религиозно-нравственной литературѣ приобрѣли себѣ имя Волингброкъ (1678—1751) и графъ Честерфилдъ (1694—1773; «Письма къ сыну»). Въ исторіографіи прославились Давидъ Юмъ (1711—1776; «Исторія Англій») и его продолжатель Тобіасъ Смоллетъ (1721—77), болѣе известный, однако, какъ романистъ; дагѣ, Вильямъ Робертсонъ (1721—93; «Исторія Шотландіи», «Исторія Карла V» и «Исторія Америки»), Эдвардъ Гиббонъ (1737—94; «Исторія упадка и разрушенія Римской имперіи»), Адамъ Фергюсонъ (1724—1816; «Исторія Римской республики») и др.

Англійской философіи принадлежитъ та существенная заслуга, что она болѣе другихъ стремилась оставаться въ созвѣздіи съ точными знаніями. По самому складу своего ума, мало расположеннаго къ чисто спекулятивному мышленію, англичане почти во всѣ времена являлись поборниками эмпирическаго начала, образуя спасительный противовѣсъ дедуктивному характеру французской и метафизическимъ стремленіямъ нѣмцевъ философскіи мысли. Правда, что и отецъ схоластики, Эригенъ Скоттъ, и главный поборникъ пер-

ковнаго реализма, Апсельмъ Кентерберійскій, принадлежали оба великобританской почвѣ: одинъ былъ родомъ шотландецъ, а другой, хотя и родился въ Пьемонтѣ, жилъ и учился въ Англій. Но уже въ XII ст. Іоаннъ Салисберійскій апеллируетъ отъ теологической сухости къ гуманистическимъ наукамъ, а въ XIII ст. свѣжее вліяніе, внесенное въ западную мысль арабскими толкователями Аристотеля, нашло себѣ ревностныхъ поборниковъ въ лицѣ Александра Галесскаго и Роберта Гридгиды. Гармонія между знаніемъ и вѣрой, между теологіей и философій, господствовавшая въ классическомъ періодѣ схоластики, была подорвана преимущественно трудами трехъ англичанъ: строгаго поклонника церкви, но вмѣстѣ съ тѣмъ метафизическаго скептика Дунса Скотта († 1308), провозвѣстника эмпирическаго естествовѣдѣнія Ролжера Бэкона († 1294) и Вильгельма Оккэма († 1346), доставившаго прочную побѣду номинализму. Этотъ именно возобновленный номинализмъ и привелъ къ тому, что разрывъ съ аристотелевскою схоластикой, начавшійся въ эпоху Возрожденія, нигдѣ не былъ такъ полонъ, какъ въ Англій, главнымъ образомъ благодаря ученію Френсиса Бэкона, провозгласившаго высшимъ научнымъ началомъ наблюденіе и опытъ. На почвѣ Бэконовскаго эмпиризма и примыкая, съ другой стороны, къ движенію, возбужденному во Франціи Гаспенди, стоялъ Томасъ Гоббсъ (1588—1669; «О человѣческой природѣ», «Левіаанъ»), первый замѣчательный англійскій матеріалистъ, признававшій ощущение единственнымъ источникомъ знанія (nihil est in intellectu, quod non prius fuerit in sensu) и вещество—единственнымъ реальнымъ началомъ.

Самый блестящій періодъ англійской философіи начинается съ конца XVII столѣтія, съ появленіемъ знаменитой книги Джона Локка: «Опытъ о человѣческомъ разумѣ». Локкъ первый вполнѣ сознательно положилъ въ основу философіи теорію познанія и, въ противоположность картезіанскому ученію о врожденныхъ идеяхъ, рѣшилъ вопросъ о приобрѣтеніи знаній въ томъ смыслѣ, что всѣ человѣческія знанія сводятся лишь къ установленію соотношеній между представленіями, возникающими въ насъ изъ внѣшняго и внутренняго опыта. Исходя изъ крайнихъ номиналистическихъ представленій, епископъ Берклэй (1684—1753; «Разсужденіе о началахъ человѣческаго знанія», «Разговоръ между Гилосомъ и Филонаусомъ») развилъ эмпиризмъ Локка въ сенсуалистическій идеализмъ, отрицавшій существованіе вещественнаго міра, въ томъ смыслѣ, какъ его понимаютъ философы. Съ другой стороны, основная мысль Локка, что всякая умственная дѣятельность способна свестися къ сочетанію элементарныхъ представленій, была положена въ основаніе физиологическаго, близко примыкающаго къ матеріализму, ученія такъ назыв. ассоціаціонныхъ психологовъ, врача Давида Гертли (1705—1766; «Наблюденія надъ человѣкомъ»), и знаменитаго химика Джозефа Пристлея (1733—1804; «Исслѣдованіе о матеріи и духѣ»). Въ то же время механическое міросозерцаніе,

въ соединеніи съ рационалистическимъ дѣйствомъ, нашло себѣ дѣятельныхъ поборниковъ въ свѣтлахъ англійскаго естествознанія, химикъ Робертъ Бойль и физикъ Исаакъ Ньютонъ. Наконецъ, величайшій англійскій мыслитель, Давидъ Юмъ (1711—76; «Исслѣдованіе о человѣческомъ разумѣ») съ неумолимою логикою и блестящимъ остроуміемъ вывелъ всѣ скептическія послѣдствія эмпиризма, подвергнувъ сокрушительной критикѣ основныя категории всякаго, обыкновеннаго и научнаго, міровоззрѣнія, вмѣстѣ съ понятіями о субстанціи и причинности. Рядомъ съ этимъ движеніемъ шло другое — разработка англійской нравственной философіи, которая, отчасти опираясь на Локка, отчасти расходясь съ нимъ, пыталась вывести основы нравственности изъ врожденныхъ чувствъ. Между представителями этого направленія надо упомянуть Воластона (1659—1724), Шефтсбери (1670—1719), Гетчинсона (1694—1747), Фергюсона (1724—1816), Бити (1785—1803) и Адама Смита («Теорія нравственныхъ чувствъ»). На мѣсто религіи откровенія одни ставили естественную религію, другіе — открытый атеизмъ, положивъ такимъ образомъ основаніе такъ назыв. школѣ «свободныхъ мыслителей» (free thinkers). Къ послѣднимъ принадлежали Блентъ, Коллинзъ, Лайонъ и Тиндаль, но главнымъ образомъ Толендъ (1670—1722), который довелъ ученіе Локка до его крайнихъ выводовъ и, отвергнувъ всякое откровеніе, проповѣдывалъ материалистическій пантеизмъ. Онъ былъ предтечей французскихъ энциклопедистовъ.

На примѣненіи принципа непосредственной чувственной опѣнки къ теоретическимъ вопросамъ Томасъ Рейдъ (1710—1796; «Исслѣдованія о человѣческомъ умѣ на началѣ здраваго смысла») основалъ такъ назыв. шотландскую философію (см. Шотландія) или ученіе о здоровомъ смыслѣ, которое мнило найти метафизическую истину въ возвращеніи къ фактамъ непосредственнаго сознанія и обрушилось своей критикою преимущественно на Юма. Ср. Spiker, «Die Philosophie des Shaftesbury» (Берл., 1872); Bertold, «Toland und der Monismus der Gegenwart» (Гейдельб., 1876); Spiker, «Kant, Hume u. Berkeley» (Берл., 1875).

Политическое краснорѣчіе достигло въ описываемую эпоху высокаго совершенства. Изъ числа знаменитыхъ парламентскихъ ораторовъ особенно выдавались: «великій коммонеръ» Вильямъ Питтъ (1708—1778), впоследствии гр. Чатамъ; сынъ его Вильямъ Питтъ младшій; страстный противникъ Французской революціи Эдмондъ Боркъ (1730—97); гениальный предводитель виговъ Чарльсъ Джемсъ Фоксъ (1749—1806) и всесторонній Ричардъ Шериданъ. Образцовымъ произведеніемъ публициста были знаменитыя политическія «Письма Юніуса». Надъ всѣми родами поэзіи и прозы уже въ XVIII ст. господствуетъ романъ. Онъ прошелъ въ Англій тѣже фазы развитія, какъ и въ другихъ странахъ. Получивъ въ началѣ XVIII ст. опредѣленную форму, онъ въ скоромъ времени достигъ всеобщаго распространенія и приобрѣлъ право гражданства не только въ Англій, но и на материкѣ. Самые разнообразныя сюжеты,

начиная съ высшихъ философскихъ и религіозныхъ вопросовъ и кончая повседневымъ обиходомъ домашней жизни и мелочами такъ назыв. свѣта, все чаще и чаще стали перерабатываться въ форму романа. Родоначальникомъ новѣйшаго англійскаго романа долженъ быть признанъ Даниэль Дефо (1661—1731), главное произведеніе котораго: «Робинзонъ Крузо» до сихъ поръ пользуется нераздѣльной любовью всего читающаго міра. За нимъ слѣдуютъ творцы сентиментальнаго семейнаго романа Самюэль Ричардсонъ (1689—1761; «Памела или награжденная добродѣтель», «Клариса» и «сэръ Чарльзъ Грандисонъ») и Оливеръ Голдсмитъ («Векфильдскій священникъ»); дабѣ, основатели юмористическаго семейнаго романа Генри Фильдингъ (1707—1754; «Исторія Джозефа Андрю»), «Томъ Джонсъ, или исторія найденныша» и «Амелія»), священникъ англиканской церкви Лоренсъ Стернъ (1713—68; «Сентиментальныя путешествія Юрика по Франціи и Италіи», неоконченный романъ «Тристрамъ Шенди»); хирургъ Тобіасъ Смоллетъ («Родерикъ Рандомъ», «Перигринъ Пикль», «Путешествіе Гемфри Клинкера»); Генри Мэкензи (1745—1831; «Свѣтскій человѣкъ», «Человѣкъ чувства»). Рядомъ съ этими романами появлялись также рыцарскіе и раздирательные романы, между прочимъ знаменитой въ своемъ родѣ Анны Ратклифъ (1764—1822); но они не принадлежатъ къ выдающимся произведеніямъ англійск. литературы. Ср. Геттнеръ, «Исторія англійской литературы XVIII ст.» (рус. пер. А. Пыпина); Perry, «La littérature anglaise au XVIII siècle» (Парижъ, 1885); Beljame, «Le public et les hommes de lettres en Angleterre au XVIII s.» (1881); Jusserand, «Le roman anglais, origine et formation des grandes écoles de romanciers du XVIII s.» (1885); Thackeray, «The English humourists of the XVIII century» (русск. перев. въ «Современникѣ», 1854 г.); Gosse, «Seventeenth-Century studies» (Лонд., 1883); его же, «From Shakspeare to Pope» (Гамб., 1885).

с. Съ конца XVIII столѣт. до нашихъ дней.—Между факторами, повліявшими на ходъ развитія новой англійской литературы, слѣдуетъ отмѣтить преимущественно два. Углубленіе въ жизнь природы, проявленія котораго замѣчаются уже у Томсона, Юнга и Купера, нашло себѣ дополненіе въ томъ, что отъ созерцанія вѣшняго міра обратились къ своему собственному прошлому, къ исторіи своего народа. Новый, полный своеобразнаго очарованія міръ открылся въ Оссиановскихъ пѣсняхъ Макферсона (1758—1796), хотя и поддѣльныхъ, и въ особенности въ собраніяхъ древнихъ балладъ епископа Перси, Ридсона и В. Скотта. Въ то же время, чѣмъ больше Англія раздвигала предѣлы своихъ владѣній, тѣмъ глубже должна была ощущаться потребность въ общемъ, объединяющемъ національномъ началѣ. Сознаніе этой потребности усиливалось еще вслѣдствіе недавнихъ утратъ въ Америкѣ и безконечными войнами противъ корсиканскаго завоевателя. Изъ этого умственнаго теченія выросъ англійскій романтизмъ, создавшій тѣ грандіозныя историческія картины, которыя возбуждаютъ удивленіе въ романахъ

В. Скотта. Рядомъ съ этимъ движеніемъ шло другое, исходившее изъ тѣхъ же началъ, которыя во Франціи привели къ революціи. Критическій духъ XVIII ст. пробовалъ свою разбѣдающую силу одинаково на высокомъ и низкомъ, и такъ какъ современность, съ ея сгнвными до основанія отношеніями, въ избыткѣ доставляла поводы къ справедливому негодованію, то критика постепенно выродилась въ вражду ко всему традиціонному и существующему. У однихъ это чувство неудовлетворенности настоящимъ не шло дальше сентиментализма и мрачнаго взгляда на жизнь; другихъ оно привело къ мировой скорби, къ отвращенію отъ жизни, къ отчаянію въ будущемъ. Этотъ пессимизмъ нашелъ себѣ гениальнаго выразителя въ лордѣ Байронѣ. Съ другой стороны, постоянный ростъ матеріальныхъ благъ и постоянно увеличивавшіяся средства сообщенія мало-по-малу усвоили англійской литературѣ характеръ универсальности. Она все болѣе и болѣе становилась всемірной литературой.

Для пробужденія истиннаго поэтическаго чувства въ англійской литературѣ огромное значеніе имѣлъ Робертъ Бернсъ (1759—1796; см. т. III, стр. 574), чудныя пѣсни котораго стали равно любимы, какъ въ хижинахъ, такъ и во дворцахъ. Стихотворенія Матью Грэгори Льюисъ (1775—1818), одного изъ основателей романтической школы, сильно повліяли на юношескія творенія В. Скотта, Соути и Кольриджа. Вордсвортъ, Кольриджъ, Соути и Вильсонъ образовали такъ назыв. озерную школу (the lake school, лэкисты), получившую это названіе отъ живописныхъ озеръ Кумберленда и Нортумберленда, на берегахъ которыхъ нашли себѣ убѣжище упомянутые поэты. Глава этой школы Вильямъ Вордсвортъ (1770—1850), поставилъ себѣ задачей пересоздать поэзію на новыхъ началахъ, вернуть ее по формѣ и содержанію къ простотѣ и естественности. Простота чувства, правдивость изображенія, искренняя любовь къ людямъ доставили ему многихъ восторженныхъ почитателей. Прямую противоположность съ нимъ представлялъ Самюэль Тейлоръ Кольриджъ (1773—1834), лучшія стихотворенія котораго: «Christobel» и «Старый морякъ», написанныя имъ въ ранней молодости, полны мощными порывами удивительной фантазіи. Робертъ Соути (1774—1843), будучи еще школьникомъ, задумалъ передать въ повѣствовательныхъ стихотвореніяхъ величавые образы миеологии. Осуществленіемъ этого плана явились отчасти его поэмы «Талаба» и «Проклятіе Кегамы», построенныя на арабскихъ и индійскихъ легендахъ и обнаружившія, подъ чарующей пѣвучестью стиха, незаурядную ученость и яркое воображеніе. Однако, отъ всѣхъ его произведеній вѣетъ внутреннимъ холодомъ. Не даромъ онъ такъ легко сжегъ свои корабли и ставъ придворнымъ поэтомъ, превратился въ политическаго и религіознаго реакціонера. Джонъ Вильсонъ (1789—1854; «Пальмовый островъ», «Чумный городъ» и «Эдиобъ и Нора»), наименѣе замѣчательный поэтъ Озерной школы, перешелъ въостѣдствіи исключительно къ прозѣ. Иные мотивы зазвучали въ стихотво-

реніяхъ Вальтера Скотта (1771—1832; «Пѣснь послѣдняго минестреля», «Мармонтъ», «Дѣва озера», «Владыко острововъ»), у котораго строгость стили новѣйшей поэзіи соединилась съ духомъ и образностью шотландскихъ минестрелей. Въ лицѣ лорда Байрона (1788—1824), англійская поэзія достигла кульминаціоннаго пункта своего развитія. Едва ли вообще когда-либо жилъ другой человѣкъ, такъ рано сошедшій въ могилу, который создалъ бы столько выдающагося по внутренней силѣ и всеокрушающей страсти. Въ его произведеніяхъ мировая скорбь получила наиболѣе гениальное свое выраженіе. Новый фазисъ поэтическаго творчества открыли своими произведеніями Джонъ Китсъ (1795—1823; поэма «Эндиміонъ»), Ли Гентъ (1784—1859; «Исторія о Римини», «Флорентинская легенда»), образовавшій свой талантъ на итальянскихъ образцахъ, и въ особенности Перси Биши Шелли (1792—1822). Хотя въ своихъ поэтическихъ замыслахъ Шелли стоитъ не столько на почвѣ реальной жизни, сколько на почвѣ философскихъ умозрѣній о природѣ стихійныхъ силъ, но у него не было недостатка въ любви и въ пониманіи идеальной красоты. Самые законченныя произведенія его: «Возмущеніе Ислама» и «Раскованный Прометей», достойный Эсхила. Томасъ Муръ (1779—1852), «одаренный свыше» пѣснопѣвецъ и сатирическій поэтъ, развернулъ всю мощь своего таланта въ четырехъ восточныхъ сказкахъ, изъ которыхъ состоитъ его эпическая поэма «Лалла Рукъ». Джорджъ Краббъ (1754—1832) снискалъ себѣ славу описательными и сельскими стихотвореніями, каковы: «Деревня», «Метрическая книга» и самое лучшее: «Vough». Самуэль Роджерсъ (1762—1855), стоявшій внѣ всякихъ новѣйшихъ тенденцій, прославился своими дидактическими поэмами: «Радости воспоминанія», «Человѣческая жизнь». Выше его по таланту стоялъ Томасъ Кэмпбеллъ (1777—1834), поэма котораго: «Радости надежды» должна быть причислена къ лучшимъ дидактическимъ произведеніямъ всемірной литературы. Рафъльсъ Лемъ (1777—1834) извѣстенъ не столько какъ поэтъ, сколько какъ эссеистъ. Его «Essays of Elia» принадлежатъ къ замѣчательнѣйшимъ произведеніямъ этого рода. Стихотворенія Томаса Гуда (1798—1845), какъ въ серьезномъ, такъ и въ комическомъ родѣ, исполнены здравыхъ мыслей; но истинная его сила лежитъ въ простой патетической лирицѣ, куда нужно отнести безсмертную «Пѣснь о рубашкѣ» и «Мостъ вздоховъ». Эбенезеръ Эллиотъ (1781—1849), названный «The Cornlaw ghuser» (поэтъ хлѣбныхъ законовъ), былъ вдохновеннымъ представителемъ политической поэзіи и трогательно воспѣвалъ горе рабочаго сословія. Къ лучшимъ произведеніямъ Алэна Кеннингема (1784—1842) принадлежатъ его баллады и народныя пѣсни. Нѣкоторыя стихотворенія Вальтера Сведжда Лэндора представляютъ попытку воскресить геній древне-греческой поэзіи; въ его «Gebir» и «Count Julian» попадаются мѣста удивительной красоты. Его извѣстность покоится преимущественно на его прозаическихъ произведеніяхъ, между ко-

торыми первое мѣсто принадлежит «Imaginary conversation». Въ числѣ лирическихъ поэтовъ, составившихъ себѣ имя, нужно упомянуть еще извѣстнаго романиста лорда Литтона Бульвера (1803—1872; «Lost tales of Miletus»—Потерянные милетскія сказки) и въ особенности нынѣшняго поэта-лауреата Альфреда Теннисона (род. 1809), прославившагося своими «Королевскими идиллами» и элегіей «Locksley Hall». Къ нимъ достойно примыкаютъ Альджернонъ Чарльзъ Свинбёрнъ (род. 1837), приобрѣвшій значительную извѣстность своей драмой «Аталанта въ Каледоніи», написанной въ эллинскомъ духѣ, и своими «Songs before sunrise», «Song of Italy» и «Songs of two nations»; далѣе Вильямъ Моррисъ (род. 1834), прославившійся эпическимъ стихотвореніемъ «Жизнь и смерть Язона» (1867) и затѣмъ четырехтомнымъ произведеніемъ: «Земной рай»; Чарльзъ Маккай (род. 1812; «Легенды острововъ», «Голоса изъ толпы»); Джемсъ Бэли (род. 1816, «Festus»); Вильямъ Эйтонъ (1813—1865, «Lays of the Scottish cavaliers» и т. д.). Изъ женщинъ въ 1-ой четверти нынѣшняго столѣтія особой популярностью пользовалась Фелиція Гимансъ (1793—1835), многія произведенія которой отличаются мелодичностью выраженія и задумчивою кротостью. На ряду съ нею стоитъ Елизавета Броунингъ (ум. 1861), жена знаменитаго Роберта Броунинга (см. т. IV, стр. 731—4). Въ числѣ другихъ женщинъ-поэтовъ нужно упомянуть Летицію Елизавету Лэйдонъ, Элизу Куэзъ, Мэри Гауитъ, Дженъ Инджело и др.

Драматическая поэзія представляетъ мало выдающагося сравнительно съ тѣмъ, чѣмъ она была въ блестящую пору своего развитія. Съ одной стороны, многіе поэты, отдавая дань созерцательному направленію времени, предпочитали писать не для сцены, а для кабинетнаго чтенія; а съ другой—сама публика искала въ театрѣ не столько эстетическаго наслажденія, сколько сильныхъ впечатлѣній, доставляемыхъ трескомъ музыки, декораціями и т. д. Драматическія произведенія Байрона («Манфредъ», «Двое Фоскари», «Сарданапаль», «Маріно Фальери») свидѣтельствуютъ о громадномъ талантѣ, но лишены настоящаго драматическаго дѣйствія. То же самое нужно сказать о драмахъ Шелли («Ченчи»), В. Скотта («Halidon Hill»), Кольриджа («Угрюмзнія со-вѣсти»); Годвина («Антоніо») и др. Большими достоинствами обладаютъ драмы Іоанна Вэли (1762—1861; «Монфоръ»), но и оцѣмъ мало сценичны. Въ настоящее время наиболѣе любимыми драматическими писателями считаются: актеръ Джемсъ Шериданъ Ноульзъ (Knowles, 1787—1862, «Вирганій», «Кай Гракхъ», «Любовная охота», «Горбунъ»), Эдв. Бульверъ Литтонъ («The lady of Lyons», «Ришелье», «Кромвель», «Не такъ мы дуры, какъ кажемся», «Деньги»); Генри Тэйлоръ († 1800, «Philipp van Artevelde»); Томъ Тэйлоръ († 1860; «Между сѣкирой и короной», «Іоанна д'Аркъ»); миссъ Митвордъ († 1855; «Юліанъ», «Ріенди»), и Вильки Коллинзъ (род. 1824; «Женщина въ бѣломъ», «Новая Магдаліна» и др.). Драмъ Роберта Броунинга: «Пятого на гербѣ» и «Страффордъ», равно какъ «Королева Марія»

Теннисона, скорѣе драматическія поэмы, чѣмъ сценическія произведенія. Низкопробными комедіями и фарсами англійская сцена въ изобиліи снабжается лондонскими театральными поэтами (такъ назыв. tinkers); Дугласъ Джерольдъ Бекстонъ, Пуль, Бернардъ и другіе; но это такого рода продукты, которые забываются на другой же день послѣ ихъ появленія на свѣтъ. Ср. Barton Backer, «The London stage, its history and tradition from 1576—1888» (Лонд., 1889).

Наибольшей популярностью пользуются въ новой англійской литературѣ романы; количество этого рода литературныхъ продуктовъ, всевозможныхъ родовъ и оттѣнковъ, по истинѣ неисчислимо. Всѣ духовныя теченія и стремленія новой и новѣйшей Англій пользовались удобной формою романа, чтобы какъ можно болѣе расширить кругъ своихъ поборниковъ. Политика и богословіе, глубокая философская мысль и легковѣсное модное вѣяніе, исторія и путешествія, жизнь на морѣ и на сушѣ—все это облекалось въ форму романа. Новый родъ романа—историческій—создалъ В. Скоттъ. Значительно ниже по своему поэтическому достоинству стоятъ романы Бульвера Литтона: «Пельгамъ», «Эристъ Мальтраверсъ», «Эженъ Арамъ», «Кэвстонъ» и т. д. Старинный реально-юмористическій романъ возродился съ небывалою художественною силой въ великихъ произведеніяхъ Чарльза Диккенса (псевдонимъ Боцъ, 1812—1870), Вильяма Мекписъ Теккера (1811—1863). Къ плодовитѣйшимъ и любимымъ романистамъ принадлежатъ также капитанъ Марривѣтъ († 1848), Вениминъ Дизраэли (1806—81; «Вивіанъ Грей», «Кеннабси», «Танкредъ», «Лотарь», «Эндиміонъ»); Энсвортъ († 1882; «Роквудъ», «Джекъ Шенпэрдъ», «Лондонскій Тоуэръ», «Гью Факсъ»); Джемсъ (1801—17; «Дарнлей», «Ришелье», «Королевская военная дорога», «Филиппъ Августъ»); Джорджъ Эллиотъ (миссъ Мэри Эвансъ, 1829—80), самая дорovitая романистка Англій. Шарлотта Бронте (псевдонимъ Сиггеръ Веле, 1816—1855; см. томъ IV, стр. 723); ирландецъ Чарльзъ Ливеръ (1809—1872); Лэди Влессингтонъ (1790—1848); миссъ Гарриэтъ Мартино (1802—1876), извѣстная также какъ историкъ и авторъ популярныхъ политико-экономическихъ очерковъ; Мэри Эджвортъ (1767—1849, романы изъ ирландскаго быта); Антони Троллопъ († 1882); «Докторъ Торнъ», «Барчестерскія башни», «Орлейская ферма» и т. д.); Вильки Коллинзъ (родился 1824), родоначальникъ «сенсационнаго» романа («Женщина въ бѣломъ», «Лунный камень», «Безъ имени», «Армадель»); Чарльзъ Ридъ (1814—84; «Никогда не поздно исправиться» и т. д.); Чарльзъ Кингслэй (1819—75; «Ипатія», «Назадъ тому два года», «На Западъ»); Джорджъ Макдональдъ (род. 1824); Лэди Фоллertonъ (род. 1812); Джулія Кавана (1824—77, «Дейзи Бёрнсъ», «Грэйсъ Ли» и др.); Виліамъ Блэкъ Чэмисъ (1796—1856); мистрисъ Чёрчъ; мистрисъ Гаскель († 1865); мистрисъ Олифантъ (род. въ 1840 г.); миссъ Враддонъ (род. въ 1837 г.; «Аврора Флойдъ», «Лэди Одлей»); миссъ Амелія Эдвардсъ (родилась

1831); мистрисъ Вудъ (род. 1820); Уйда (псевдонимъ Луизы де ла Раме, род. 1818; «Ариадна» и другіе) и пр. Даже кардиналъ Уайзмэнъ (1802—1865) прибѣгъ къ формѣ романа («Фабіола») для отпора англійскимъ защитникамъ такъ назыв. Высокой церкви (High Church).

Въ англійской литературѣ XIX ст. вліятельное положеніе заняли такъ наз. эссеисты и журнальные обозрѣватели («Miscellaneous writers»), которые много сдѣлали для улучшенія литературнаго вкуса и популяризаціи научныхъ знаній. Въ числѣ ихъ мы встрѣчаемъ имена такихъ людей, какъ юмористъ Сидней Смитъ (1771—1845); «Письма Петра Шломлея»; ѣдкій Вильямъ Коббетъ (1762—1835); даровитый критикъ Вильямъ Газлитъ (1780—1830), авторъ «Характеровъ Шекспировскихъ пьесъ», составляющихъ одного изъ лучшихъ произведеній эстетической критики въ Англіи; Томасъ Карлейль (1796—1881); «Жизнь Шиллера», «Sartor resartus», «О почитаніи героевъ», «О Чартизмѣ», «Прошлое и настоящее»; Дугласъ Джерольдъ («Man of character», «Courtain lectures»); Томасъ де-Квинси (Quinsey, «Признание англійскаго опиѣида»); ученый и глубокой знатокъ англійской литературы Исаакъ Дизраэли («Amenities» и «Curiosities of English literature»); Джонъ Фостеръ, Френсисъ Коббъ и Гэвортъ Диксонъ («Лондонская башня», «Духовныя жены», «Новая Америка», «Свободная Россія»). Но первое мѣсто между ними бесспорно принадлежитъ Томасу Вабингтону Маколею (1800—1859), изъ-подъ пера котораго вышелъ цѣлый рядъ необыкновенно блестящихъ этюдовъ біографическаго и критическаго характера.

Громадное значеніе вѣченіе XIX столѣтія приобрѣла періодическая печать, которая, не будучи стѣсняема никакими цензурными или репрессивными мѣрами, сдѣлалась не только литературной, но и политической силой. Начало англійской журналистики надо видѣть въ появившихся при Іаковѣ I—«News Letters». Болѣе или менѣе регулярно, а именно еженедѣльно, періодическія изданія начали выходить только съ 1622 г. Отмѣна газетнаго штемпельнаго сбора (1855) и налога на бумагу (1861) содѣйствовали появленію множества новыхъ изданій. Изъ газетъ, основанныхъ еще въ прошломъ стол., «Times» (1788) еще сохраняетъ выдающееся положеніе, какъ органъ лондонскаго Сити. Всѣ остальные періодическія изданія—продуктъ новѣйшаго времени; таковы: придворная «St. James Gazette», консервативный «Standard», аристократическая «Pall Mall Gazette», либеральный «Daily News», «Daily Telegraph», радикальный «Star», «Globe», «Echo» и др. Изъ еженедѣльныхъ иллюстрированныхъ журналовъ пользуются популярностью «Illustrated London News», «Graphic» и юмористическій «Punch». Къ самымъ вліятельнымъ еженедѣльнымъ періодическимъ изданіямъ принадлежатъ «Edinburgh Review» (основано 1802), органъ либераловъ; «Quarterly Review», органъ консерваторовъ; радикальные органы «Westminster Review» и «Fortnightly Review»; органъ ирландскихъ католиковъ

«Dublin Review»; органъ ирландскихъ протестантовъ «Dublin University Review»; «British Quarterly Review» (органъ диссентеровъ); «Contemporary Review» (органъ умѣренного англиканства); «Church Quarterly Review» (ортодоксальный); «Nineteenth Century» и разныя «магазины»: Fraser's, «Gentleman's», «Blackwood's» и др. Представителями литературной критики являются «Athenaeum», «Academy» и «Saturday Review». Наконецъ, издаваемый ежегодно «Annual Register» содержитъ въ себѣ обзоръ всѣхъ появляющихся въ англійской книжной торговлѣ новыхъ произведеній печати вмѣстѣ съ превосходными или, по крайней мѣрѣ, вполне солидными критическими замѣчаніями. Нельзя также оставить безъ вниманія дешевыхъ и прекрасно выполненныхъ народныхъ изданій, выходящихъ на счетъ многихъ спеціальныхъ обществъ и имѣющихъ громадный сбытъ. Статистич. свѣдѣнія о періодической печати въ В. см. выше, стр. 774. Ср. Duboc, «Geschichte der engl. Presse».

Въ области ученой литературы англичане занимаютъ одно изъ первыхъ мѣстъ среди европейскихъ народовъ. Относительно исторіографіи надо замѣтить, что отличительная черта историческихъ изслѣдованій англичанъ, ставящая ихъ высоко надъ трудами другихъ европейскихъ историковъ, заключается въ томъ, что они выполнены не кабинетными учеными, а людьми практическаго опыта, прямо или косвенно принимавшими участіе въ политической жизни своего времени и своего народа. Если это обстоятельство до извѣстной степени накладываетъ на ихъ изслѣдованія печать субъективности, личныхъ пристрастій и партійнаго духа, то оно же, спасаешь ихъ отъ ученаго педантизма, склоннаго приписывать мертвой бумагѣ больше важности, чѣмъ живому свидѣтельству исторической дѣятельности. Въ числѣ историковъ XIX столѣтія почетное мѣсто занимаютъ: Шеронъ Торнеръ (1768—1847, «Исторія англо-саксовъ»); Генри Галламъ (1778—1859; «Конституціонная исторія Англіи», классическое сочин. по исторіи англійской конституціи); «Введеніе въ исторію литературы Европы», «Состояніе Европы въ Средніе вѣка»; Арчибалдъ Элисонъ († 1867; «Исторія Европы съ 1789—1815», съ яркой торійской окраской); Робертъ Соути («Исторія войны на Пиринейскомъ полуостровѣ»); сэръ Френсисъ Пеллгривъ († 1861; «Исторія англо-саксовъ», «Исторія Нормандіи и Англіи», «Исторія англійскихъ государственныхъ учреждений»); Джемсъ Милль («Исторія Индіи», 1817); Джонъ Лингардъ (1771—1851; «Исторія Англіи отъ перваго вторженія римлянъ», «Исторія древностей англосаксонской церкви»); лордъ Магонъ (1805—75; «Исторія Англіи отъ Утрехтскаго мира»); Малькольмъ («Исторія Персіи», 1815); Томасъ Карлейль (1796—1881; «Исторія Фридриха Великаго», «Письма и рѣчи Кромвеля», «Исторія Французской революціи»); Нэпиръ († 1860; «Исторія войны на Пиринейскомъ полуостровѣ»); банкиръ Джоржъ Гротъ (1789—1871; «Исторія Греціи», написанная съ точки зрѣнія философа и государственнаго чловека); лордъ Маколей («Исторія Англіи отъ восшествія на престолъ Іакова II»), одинъ изъ

первых историковъ Англїи, пользующійся наибольшей извѣстностью на континентѣ; Джемсъ Фруудъ (род. 1818; «Исторія Англїи отъ паденія Волсея до уничтоженія испанской арміи»); Мэриваль (род. 1818; «Исторія римлянъ»); Фриманъ (род. 1823; «Исторія норманскаго завоеванія», «Историческіе опыты», «Ростъ англ. конституціи»); Стэббсъ («Исторія англ. конституціи»); Раулинсонъ («Исторія восточныхъ монархій»); Джемсъ Макинтошъ (1765—1832; «Исторія Англїи», «Исторія англійской революціи», 1688); В. Годвинъ (1756—1836; «Исторія англ. республики до возвращенія Карла II»); Малькольмъ Ленгсъ († 1818; «Исторія Шотландіи отъ вступленія на престолъ Іакова VI»); Чальмерсъ († 1825, «Каледонія»); Фрезеръ Тейтлеръ («Исторія Шотландіи съ 1689»); извѣстный парламентскій дѣятель и беллетристъ Макъ Карти («Исторія нашего времени», содержащая также весьма цѣнный обзоръ всей литературы за послѣднія 40—50 лѣтъ). По исторіи культуры извѣстны: Генри Томасъ Бокль (1822—62; «Исторія цивилизаци въ Англїи», одна изъ смѣлыхъ попытокъ построить исторію на совершенно новыхъ основаніяхъ и поднять историческую науку на уровень естествовѣдѣнія); Вильямъ Дрепэръ (1811—1882; «Исторія умственнаго развитія Европы»); Гардполю Лэкки («Исторія рационализма въ Европѣ»); Тэйлоръ. Источники по древней исторіи Англїи издавались «Историческимъ обществомъ», «Камденскимъ обществомъ» и «Record Commission», прекратившей свое существованіе въ 1867 г.

Въ области біографіи англійская литература самая богатая въ Европѣ. Начало имъ положено извѣстной книгой Босвелля «Жизнь Джонсона», и съ тѣхъ поръ интересъ къ подобной портретной литературѣ чрезвычайно возросъ въ массѣ публики. Англїя обладаетъ теперь весьма тщательно составленными біографіями многихъ своихъ выдающихся людей на поприщѣ литературы, науки, искусствъ и государственной жизни. Въ числѣ англ. біографовъ выдаются: Робертъ Соути («Нейлсъонъ», «Веслей»); Томасъ Луръ («Шериданъ», «лордъ Байронъ»); Форстеръ («Гольдсмитъ», «Лендоръ», «Диккенсъ», «Государственные люди республики»); Элэнъ Кенингемъ (о британскихъ живописцахъ, скульпторахъ и архитекторахъ); Брумъ (о государственныхъ дѣлахъ и ученыхъ царствованія Георга III); Чэмберсъ (о знаменитыхъ шотландцахъ); Бульверъ («лордъ Пальмерстонъ»); лордъ Магонъ («Питтъ»); лордъ Джонъ Россель («Фоксъ»); Коксъ («Мальборо»); Карлейль («Кромвель»); Диксонъ («Говардъ», «Блэкъ», «Пэнъ», «Бэконъ»); Газлитъ («Наполеонъ»); Льюисъ («Гёте»); Смайлъсъ (о британскихъ техникахъ); Джонъ Морлей («Боркъ» «Вольтеръ», «Руссо» и др.) и т. д. Автобіографіи писали: Брумъ, сэръ Генри Голлендъ, Робинсонъ, Джонъ Стюартъ Милъ, массъ Гарриэтъ Мартино и др. Большой интересъ представляютъ также дневники королевы Викторіи и изданное по ея порученію жизнеописаніе принца Альберта, а также воспоминанія Томаса Карлейля и «Пись-

ма и записки» его жены. Кромѣ того, существуютъ многотомныя собранія біографіи, какъ: «Biographia Britannica», «General biographical dictionary» Эйкина (10 т., Лонд., 1799—1815) и Чальмерса (32 т., Лонд., 1812—17); «New biographical» Розе (12 т., Лонд., 1848) и др. Къ новѣйшимъ предпріятіямъ въ томъ же родѣ принадлежатъ выходящіе отдѣльными книжками, подъ редакціей Джона Морлея, «English Men of Letters», заключающія въ себѣ прекрасно составленныя біографіи многихъ выдающихся писателей и ученыхъ; редактируемыя Ингрэмомъ біографіи выдающихся женщинъ («Eminent Women Series») и др.

Изученію классической филологіи было положено прочное начало трудами одного изъ ея первоклассныхъ представителей, Ричарда Бентли (1662—1742), основателя такъ назыв. критической школы. Учениками его были такіе филологи, какъ Кларкъ, Мэзгревъ, Тайруитъ, Порсонъ (1758—1808), Пейтъ Найтъ (Knight, † 1824), Эльмсли (1773—1825). Къ новѣйшему, такъ назыв. энциклопедическому направленію классической филологіи, принадлежатъ Гезфордъ (1779—1855), Блумфильдъ (1786—1857), Арнольдъ, Пейли, Элисъ, Денлопъ, Доннальдсонъ, Кеннингтонъ и другіе. Изученіе древностей явилось естественнымъ слѣдствіемъ свойственной англичанамъ любви къ путешествіямъ. Имъ европейская наука обязана тѣмъ, что древняя Эллада какъ бы была вновь открыта. Съ сочиненіями древнихъ грековъ въ рукахъ и при щедрой поддержкѣ со стороны англійскаго посольства въ Константинополѣ, англійскіе путешественники произвели наблюденія на мѣстѣ и обогатили науку многими драгоценными трудами по искусству, географіи и топографіи. Въ числѣ этихъ изслѣдователей болѣе извѣстностью пользуется Бельзони († 1822), В. М. Ликъ (1777—1860), Р. Чандлеръ (1738—1810), Лайардъ (род. 1817), Роулинсонъ (род. 1810), Ньютонъ (род. 1816). Не менѣе дѣятельное участіе англичане принимали въ новѣйшихъ раскопкахъ, производившихся въ Греціи и Малой Азіи. Для любви англичанъ къ классическимъ древностямъ характеристиченъ тотъ фактъ, что еще въ недавнее время появились три новыхъ перевода Иліады, сдѣланные однимъ министромъ Дэрби, другой астрономомъ Джономъ Гершелемъ и третій филологомъ по профессіи, профессоромъ Блекки. Знаменитый первый министръ Англїи, Гладстонъ, посвятилъ Гомеру большое трехтомное сочиненіе: «Studies on Homer and the Homeric Age». Англичанамъ до сихъ поръ недостаётъ, однако, цѣльнаго сочиненія объ античной жизни и античномъ искусствѣ. Широкое распространеніе получило въ нынѣшнемъ столѣтіи сравнительное языковѣдѣніе, основаніе которому положено преимущественно трудами оксфордскаго профессора Макса Мюллера (род. 1823, «Lectures on the Science of Language» и др.). Въ одномъ направленіи и рядомъ съ нимъ работаютъ: сэръ Джонъ Вильямъ Коксъ («Mythology of the Aryan Nations», «Introduction to Mythology and Folklore»), Фарраръ («Chapters on Language», «Families of

Speech») и др. Много цѣнныхъ и самостоятельныхъ исследованийъ сдѣлано англичанами въ области изученія восточныхъ языковъ и народовѣдѣнія, въ которой особенно прославились: Бельзони, Лайардъ, Роулясонъ, ассириологъ Джорджъ Смитъ († 1876), санскритологъ В. Джонсъ († 1794), Кольбрукъ († 1837), Крауфордъ († 1868), Мьюяръ († 1882) и Вильямсъ.

Въ началѣ XIX ст. надъ английской философіей царилъ шотландскій психологизмъ, въ лицѣ главныхъ своихъ представителей: Дюгалда Стюарта, Томаса Брауна и Макинтоша. Противникомъ этого направленія выступилъ Феріеръ, старавшійся создать идеи Берклея и нѣмецкаго философа Фихте особую систему идеализма, къ которой вскорѣ примкнула школа новѣйшихъ беркелеяцевъ, съ эдинбургскимъ философомъ Фразеромъ во главѣ. Съ другой стороны, Вильямъ Гамильтонъ внесъ въ шотландскую философію многіе результаты Кантовой критики разума и нашелъ себѣ многихъ послѣдователей въ такъ назыв. ново-кантіанцахъ, между которыми самый значительный—Манселъ. Еще раньше этого Уэвеллъ (Whewell) воспользовался Кантовскими принципами для своего философскаго изложенія исторіи и теоріи наукъ. Въ новѣйшее время въ Англію нашли себѣ доступъ системы Гербарта и Гегеля, эклектизмъ Кузена и позитивизмъ Конта. Главными противниками всѣхъ этихъ направленій были Джемсъ Милль (1773—1836; «Анализъ явленій человеческого духа»), сынъ его Джонъ Стюартъ Милль («Система логики»), Александръ Бэнъ и др. Какъ и слѣдовало ожидать, весьма значительное философское движеніе было вызвано также теоріей подбора Чарльза Дарвина. Въ настоящее время самымъ значительнымъ английскимъ мыслителемъ безспорно долженъ быть признанъ Гербертъ Спенсеръ.

Теологія въ теченіе Среднихъ вѣковъ двигалась по традиционному, установленному церковью пути, и даже реформація, которая въ Англіи свелась въ сущности только къ перенесенію высшей духовной власти отъ папы къ королю, отнюдь не принесла съ собою свободы изслѣдованія. Научное богословіе въ собственномъ смыслѣ начинается не раньше XVII—XVIII ст., преимущественно подъ вліяніемъ изученія первоначальнаго библейскаго текста. Первое критическое изданіе Новаго Завета сдѣлано Джономъ Миллемъ (1707); критика ветхозавѣтнаго текста получила начало въ трудахъ Кенникота († 1783). Церковное право и церковную археологію разрабатывали: Юшеръ († 1656), Бивериджъ († 1708) и Вингэмъ († 1723). Нападки деизма на положительную религію вызвали появленіе множества апологетическихъ сочиненій со стороны ея представителей, въ особенности Стилингфлата († 1699), Паркера († 1687), Никольса (1712) и т. д. О естественной теологіи писали Рей, Пейей († 1805), Уэвеллъ и лордъ Врумъ; о практическомъ христіанствѣ—извѣстный филантроп Вильберфорсъ († 1833). Противъ мертваго механизма такъ наз. высокой церкви (High Church) изъ самыхъ нѣдръ ея возсталъ оппозиціонная партія «еван-

геликовъ», которымъ, между прочимъ, принадлежитъ заслуга практическаго осуществленія вопроса объ отбѣннѣ невольничества. Новѣйшіе послѣдователи этого направленія стоятъ близко къ точкѣ зрѣнія континентальнаго кальвинизма; но ихъ богословская литература лишена научнаго значенія и ограничивается преимущественно проповѣдями и назидательными сочиненіями. Новый расколъ въ средѣ высокоцерковниковъ былъ вызванъ такъ назыв. пьюэизмомъ (см. это сл.), ученіемъ оксфордскихъ профессоровъ Ньюмана (род. 1801) и Пьюзея († 1882), питавшихъ сильную склонность къ католицизму и принявшихъ всѣ установленія и ученія католической церкви, не находящіяся въ прямомъ противорѣчій съ «39-ю статьями». Настоящихъ ученыхъ англиканская церковь имѣла въ сущности только въ лицѣ декана Артура Стенли (1815—81) и другихъ представителей такъ назыв. свободно-церковнаго направленія (broad-church); тогда какъ остальная литература ея наполнена собраниями проповѣдей (sermons), между которыми самыми лучшими все еще остаются проповѣди архіепископа Тиллотасона († 1694). Въ наше время теологіи все чаще и чаще приходится выдерживать борьбу съ открытыми нападками со стороны представителей естествознанія, какъ объ этомъ свидѣтельствуетъ, между прочимъ, возгорѣвшаяся вначалѣ 1886 г. на столбахъ «Nineteenth Century», полемика между Гексли и Гладстономъ о библейской исторіи міросозданія. Съ религіозно-философской стороны она встрѣтила неожиданнаго противника въ лицѣ проф. Генри Друмонта, защищающаго въ своей книгѣ: «Natural law in the spiritual world» ту мысль, что и религіозно-нравственная жизнь подчинена естественнымъ законамъ.

Юридическая литература Англіи имѣетъ мало научнаго значенія, ограничиваясь преимущественно собраниями узаконеній, спеціальными вопросами и казуистикой. Существуютъ, впрочемъ, весьма почтенныя исключенія, во главѣ которыхъ должны быть поставлены труды Блэкстона, Бентама и Остина (Austin). Зато государственная наука, въ особенности политическая экономія и народное хозяйство, обязаны англичанамъ многими весьма цѣнными вкладами. Господствующая нынѣ научная система политической экономіи была создана англичаниномъ Адамомъ Смитомъ. Между тѣмъ, какъ меркантилизмъ видѣлъ источникъ народнаго благосостоянія только въ торговлѣ, а фیزیократы—только въ поземельной собственности, Смитъ первый призналъ трудъ единственнымъ основаніемъ всякаго богатства. Его ученіе было развито дальше Мальтусомъ (1766—1836; «Опытъ о народонаселеніи») и въ особенности Дэвидомъ Рикардо (1772—1823; «Основы политической экономіи»). Въ той же отрасли съ успѣхомъ работали Іеремія Бентамъ, Джемсъ Маккуллокъ («Элементы политической экономіи»), Джемсъ Милль, Джонъ Стюартъ Милль («Основанія политической экономіи»), Ленгъ, Сеніоръ, Маклеодъ, Фаусеттъ и друг. Для популяризаціи политико-экономическихъ ученій много сдѣлала миссъ Гарриетъ Мартино, написав-

шая рядъ краткихъ разсказовъ («Illustrations of Political Economy», «Poor Laws and Paupers», «Illustration of Taxation»), нагляднымъ образомъ и въ общедоступной формѣ разъясняющихъ основные принципы этой науки. Исповѣдуемые англичанами взгляды на свободу торговли и покровительственныя пошлины имѣли своего главнаго защитника въ Ричардѣ Кобденѣ. Учрежденный послѣдователями его кобденскій клубъ поставилъ себѣ главною задачею распространеніе идей своего учителя, въ соотвѣтствіи съ требованіями времени.

Въ области точныхъ наукъ английская литература давно приобрѣла всемірную извѣстность, какъ своими первоклассными изслѣдованіями, часто открывавшими новые пути, такъ и сочиненіями, посвященными популяризаціи знаній. Въ биологіи, кромѣ многочисленныхъ книгъ по спеціальнымъ вопросамъ, болѣею частью снабженныхъ превосходными иллюстраціями, первое мѣсто занимаютъ знаменитыя труды Дарвина и Гексли. Всемірною извѣстностью пользуются также Лайель—въ геологіи; Дальтонъ, Лесли, Брюстеръ, Юнгъ, Фарадей, Витстонъ, Тиндаль, Томсонъ и Максвеллъ—въ физикѣ; Бойль, Пристлей, Кэвендишъ, Деви, Волластонъ—въ химіи; Гершелли, отецъ и сынъ, Эйри—въ астрономіи; Ньютоны, Кэйлей, Томсонъ и Тэтъ—въ математикѣ. Все это—такія имена, которые составляютъ справедливую гордость англійскаго народа и всего человѣчества. Медицина въ Англіи уже въ XVII ст. имѣла блестящаго представителя въ лицѣ Вильяма Гарвея (1578—1657), которому наука обязана открытіемъ кровообращенія. Долгое время англійская медицина шла во главѣ другихъ странъ, и если въ нашу эпоху она дала себя опередить другимъ, по теоретической разработкѣ науки, то ея хирургія все еще остается образцомъ и предметомъ подражанія. Имена Симпсона, познакомившаго насъ съ дѣйствіемъ хлороформа, и Листера, творца нынѣшняго противогнилостнаго леченія, навсегда останутся связанными въ памяти людской съ именами величайшихъ благодѣтелей человѣческаго рода. Въ общемъ можно сказать, что Англія не всегда принадлежитъ инициатива въ научныхъ вопросахъ, но зато она почти всегда является послѣдней инстанціей, въ которой рѣшается судьба этихъ вопросовъ. Гипотеза, завоевавшая симпатіи англичанъ, тѣмъ самымъ какъ бы закрѣпила за собою право гражданства въ наукѣ. Ни въ какой другой странѣ къ услугамъ врача не имѣется такого множества учебныхъ и ученыхъ учреждений, такого обилія прекрасно устроенныхъ и превосходно руководимыхъ госпиталей, такого богатства всевозможныхъ вспомогательныхъ средствъ, такой распространяной спеціальной журналистики, такого множества частныхъ и общихъ ученыхъ съѣздовъ и т. д., какъ въ Англіи. Англія—родина практической гігіены, и дѣятельность ея санитарныхъ врачей пользуется всемірною извѣстностью.

Весьма значительную отрасль англійской литературы составляютъ описанія путешествій. Въ своихъ поискахъ за новыми рын-

ками англичане не оставили не изслѣдованнымъ почти ни одного уголка земнаго шара, а ихъ ученые экспедиціи распространяются на всѣ страны свѣта, на всѣ моря и океаны. Изъ громаднаго множества англійскихъ путешественниковъ здѣсь достаточно будетъ указать только на главнѣйшихъ: Мунго Паркъ († 1806, Сѣв. Африка), Ричардъ Бертонъ (Золотой берегъ), Огюстия Грантъ, Джонъ Спикъ († 1864), Самуилъ Веверъ (истокъ Нила), Давидъ Ливингстонъ (1875, южная половина Центральной Африки), Генри Стэнли и Камеронъ (Центральная и Южная Африка), Парри († 1855, сѣв. полюсъ), Россъ (южн. полюсъ), Вильямъ Дживордъ Пельгрэвъ (среди и вост. Аравія), Керъ Портеръ († 1842, Азія), Эльфинстонъ (Персія, Авангистанъ, Турція), Беркъ (Австралійскій материкъ), Дарвинъ (Южн. Америка) и др.

Англійская литература въ Америкѣ — см. Северо-американская литература.

Литература. Кромѣ означенныхъ выше сочиненій—см. *Warton*, «History of English poetry» (неоконченная, XI—XVI стол., нов. изд., Лондонъ, 1872); *Mezières*, «Histoire critique de la littérature anglaise» (Пар., 1834); *Collier*, «History of English dramatic poetry» 1831); *Ward*, «History of english dramatic literature to the death of Queen Anne» (1875); *Hallam*, «Introduction to the literature of Europe» (1837 — 1839); *Disraeli*, «Amenities of literature» (1841, нов. изд. 1870); *Thackeray*, «English humorists» (1854); *Taine*, «Histoire de la littérature anglaise» (6 изд., Парижъ, 1885; русск. перев. Рябинина и Головина); *Craik*, «History of English literature» (Лондонъ, 1871); *Scherr*, «Geschichte der engl. Litteratur» (8-е изданіе, Лейпцигъ, 1883); *Büchner*, «Geschichte der engl. Poesie» (Дармштадтъ, 1856); *Julian Schmidt*, «Uebersicht der engl. Litteratur im XIX Jahrh.» (Лейпцигъ, 1859); *Engel*, «Geschichte der engl. Litteratur» (2 изданіе, 1888); *Bleibtreu*, «Geschichte der engl. Litteratur» (XVI—XIX ст., 1886 — 87); *Allibone*, «Critical dictionary of English literature» (Филад. и Лонд., новое изд. 1871—1872); *Johnson*, «Life of the English poets» (Лейпцигъ, изд. Таухнида); *Oliphant*, «The literary history of England in the end of the XVIII and the beginning of the XIX century» (Лондонъ, 1882 г.); *Barot*, «Histoire de la littérature contemporaine en Angleterre 1830—74» (Пар., 1874); *Stedman*, «Victorian poets» (Лондонъ, 1875); *Morley*, «Of English literature in the reign of Victoria» (Лейпцигъ, 1881); *Brandes*, «Hauptströmungen» (4 т.: «Der Naturalismus in England»; «Die Seeschule»; «Byron u. seine Gruppe» (Берлинъ, 1870); *Ten-Brink*, «Gesch. d. Engl. Litteratur» (1871—89).

На русскомъ языкѣ: *Т. Шау*, «Очерки англ. литературы» («Библи. для Чтенія», 1847, т. 83); «Исторія англ. журналистики» («Отеч. Зап.», т. 38 и 39, 1853); *Дизраэли*, «Писатели и критики старой Англіи» («Современникъ», 1855, т. 52); *А. Г.*, «Англійская литература» («Библи. для Чт.», 1855, № 6 и сл.); «Очерки исторіи журналистики въ Англіи» («Отеч. Зап.», 1858, т. 116); *Р. Гаррисонъ*, «Обзоръ современной англ. литературы» («Русское Слово», 1860, 12);

Л. де-Роберти, «Английская журналистика» («Русский Вестник», 1862, т. 38 и 39); «Иностранцы актеры и английская драма» («Библиографический журнал», 1863, № 12); Ю. Шмидт, «Обзор английской литературы XIX ст.» (сб. пб., СПб., 1864); П. Смит, «Происхождение и развитие современного английского яз.» (М., 1870). Ср. также «Всеобщую историю литературы» В. Корша и А. Кирпичникова, сочинения Штерна, Шерра, Геттнера (XVIII в.), В. Зотова, а также полное собрание сочинений А. В. Дружинина.

Искусство в В. — По части образных искусств В. не играла такой влиятельной исторической роли, как многие другие, даже менее значительные страны. Заимствуя художественные стили и формы извне, она видоизменяла их в своем национальном, слишком исключительном духе, а потому ее искусство, хотя и достигшее в некоторых своих отраслях значительной высоты, оставалось, однако замкнутым в самом себе и не передавалось соседним народам. Къ этому заключению приводит нас прежде всего обзор английской архитектуры.

Еще до вторжения норманов в Англию существовало собственное зодчество, которое, в религиозных сооружениях (а они составляют главное в каждой архитектурѣ) держало вообще плана и конструкции романских базилик саксонского типа, но для покрытия зданий не пользовалось сводами, а постоянно употребляло деревянные стропила и потолки. Вместе с норманским владычеством, проник в страну сѣверо-французский стиль, образовавший, чрезъ соединеніе свое съ туземнымъ, особую англо-норманскую ветвь романскаго зодчества. Отличительныя черты английскихъ церквей этой архитектуры состоятъ въ значительной длинѣ продольной части сооружения, раздѣленной отнюдь не болѣе какъ на три корабля, и въ сильномъ развитіи хора, оканчивающагося, въ болѣе позднѣйшихъ случаяхъ, не абсидой, а прямою стѣною съ окнами; средней корабль, болѣе широкий, чѣмъ боковые, отдѣляется отъ нихъ массивными круглыми столбами, поддерживающими полуциркульные арки. Эти столбы иногда обставлены полуколоннами; ихъ базы состоятъ изъ простаго вала и плинта, а капители имѣютъ т. назыв. «складчатую» (gefälte) форму. Надъ боковыми кораблями устроены эмпоры, открывающіяся въ средней корабль широкими арками. Вдоль оконъ тянутся проходы съ балюстрадами на колоннахъ. Надъ столбами идутъ вверхъ по стѣнамъ полуколонны, какъ бы для того, чтобы служить подпорами для подпружныхъ арокъ свода, вмѣсто которыхъ, однако, онѣ встрѣчаютъ ненуждающіяся въ ихъ помощи потолочныя балки. Орнаментация состоятъ изъ линейныхъ, сильно рельефныхъ мотивовъ. Надъ пересѣченіемъ средняго корабля съ поперечнымъ (трансептомъ) возвышается четырехугольная тяжелая башня съ пирамидальной крышей; другая двѣ башни стоятъ по бокамъ фасада. Порталовъ три, и они оканчиваются вверхъ полукругомъ, безъ тимпана. Вообще англо-норманскія сооруженія отличаются массивностью, прочностью, грубостью, но не лишены своеобразнаго суроваго величія. Впрочемъ, большинство такихъ сооруженій

подверглось впоследствии переделкамъ и потому утратило свой первоначальный видъ. Какъ на болѣе характерные памятники этого стиля, можно указать на соборы Норвича (заложенъ въ 1096 г.) и Петерборо (конѣцъ XII в.).

Гораздо прочнѣе привилась въ Англию готика, занесенная сюда, опять-таки изъ Франціи, Гильомомъ де Саломъ, приглашеннымъ, во второй половинѣ XII ст., для восстановленія сгорѣвшаго кентерберійскаго собора. Она пришлась какъ нельзя болѣе по вкусу англичанамъ и, пройдя чрезъ нѣсколько послѣдовательныхъ ступеней развитія, породила крайне оригинальныя формы и комбинаціи, по которымъ сразу можно отличить готическія сооруженія Англии отъ континентальныхъ. Историки искусства различаютъ въ развитіи английской готики четыре періода, или стили.

1) Переходный или полунорманскій стиль, продолжающійся съ 1175 г. по начало XIII ст., сохраняютъ еще англо-норманскія существенныя черты и детали, но, на ряду съ полуциркульною формою арокъ, сводовъ и другихъ конструктивныхъ дугъ, употребляетъ уже придавленную стрельчатую, или подковообразную форму, какъ это мы видимъ, напр. въ развалинахъ Бильдмасскаго аббатства, въ Шропшайрѣ, древнѣйшемъ памятникѣ полунорманскаго стиля, и въ извѣстной троицкой капеллѣ кентерберійскаго собора съ капеллою Томаса Бекета и соответствующею ей частью крыши.

2) Ранне-готическій стиль появляется около 1216 г. и держится до 1280 г. Онъ отличается рѣшительнымъ стремленіемъ производить впечатлѣніе длинною перспективою и даетъ преобладаніе горизонтальнымъ линиямъ надъ вертикальными. Хоръ и боковые корабли церквей оканчиваются прямоуглою, безъ круговаго обхода и вѣнца капеллы; но къ восточному концу хоровой части приспособлена сильно выдающаяся изъ общаго плана капелла, обыкновенно посвященная Богоматери (Lady Chadel). Продольный корпусъ храма, при значительной длинѣ, сравнительно низокъ и узокъ, причѣмъ образуетъ не болѣе трехъ кораблей (пять только въ чичестерскомъ соборѣ). Трансептъ нѣрѣдко снабженъ, съ восточной стороны, боковымъ кораблемъ. Иногда, кромѣ главнаго трансепта, имѣется, къ востоку отъ него, второй, меньшій трансептъ, раздѣленный также на два корабля (напр. въ кентерберійскихъ и салисберійскихъ соборахъ). Столбы, которыми подпираются арки, отдѣляющія главные корабли отъ боковыхъ, представляются въ своемъ разрѣзѣ кругъ и бываютъ обставлены т. наз. служебными колоннами (Diaposte); но ребра сводовъ выходятъ не отъ нихъ, а опираются гораздо выше, въ консоли. Крестовые своды сначала обходятся безъ всякаго прикрытія ихъ реберъ, а потомъ по ребрамъ идутъ выпуклые валики фигурнаго профиля. Арки и окна имѣютъ или прижатую стрельчатую, или ланцетовидную форму, особенно любимую этимъ стилемъ (отсюда — названіе самаго стиля «ланцетнымъ»). Окна группируются парно, по-три, даже по-пяти рядомъ. Вѣншняя церквей отличается большою простотою; контрфорсы, подпирающіе стѣны, выступаютъ впередъ немного, и въ томъ случаѣ, когда, при

значительной высотѣ средняго корабля, требуются упорныя арки (аркбуталы), послѣднія очень просты. Порталы—съ стрѣльчатимъ верхомъ безъ тимпана; по бокамъ ихъ часто находится по свободно-стоящей колоннѣ. Передъ западнымъ порталомъ имѣется иногда притворъ. Надъ пересѣченіемъ продольнаго корпуса съ трансептомъ помѣщается обыкновенно высокая четырехугольная башня, а при западномъ фасадѣ—порою еще двѣ башни; всѣ эти башни, тамъ, гдѣ онѣ достроены, увѣнчиваются восьмигранными пирамидальными крышами, поднимающимися непосредственно съ квадратнаго основанія, какъ, напр., въ личфильдскаго соборѣ, имѣющемъ пару башенъ на западномъ фасадѣ. Кромѣ этого собора, образцами ранне-готическаго стиля могутъ служить салисберійскій соборъ, большая часть линкольнскаго и части ворчестерскаго, уэльскаго и элайскаго, а также восточная часть Вестминстерскаго аббатства, въ Лондонѣ, хоръ котораго устроены, однако, по французской системѣ (т. е. имѣетъ многогранную форму, съ обходомъ и вѣнцомъ капеллъ).

3) Декорированный стиль—цвѣтушая пора англійской готики, обнимающая собою періодъ времени съ 1275 по 1380 г. Въ сооруженіяхъ этого стиля, вмѣстѣ ланцетовидныхъ арокъ, являются равностороннія или пониженные стрѣльчатые; столбы получаютъ видъ пучковъ колоннъ, представляющихъ въ профилѣ четырехлиственникъ, нерѣдко съ выдающимся штабикомъ, и бывають окружены четырьмя большими и столбками же малыми служебными колоннами. Капители—колокообразной или восьмиугольной формы и украшены сильными завитками листовнаго орнамента. Ребра сводовъ образуютъ сложныя фигуры въ видѣ сѣтокъ, или звѣздъ, и сходятся въ замкѣ, откуда свѣшивается внизъ фигурный придатокъ замочнаго камня. Порталы похожи на ранне-готическіе, но расчилены глубже и богаче, чѣмъ они; лежащая передъ ними паперть оканчивается сверху горизонтальною линіей. Окна—довольно широки, нерѣдко раздѣлены горбылями на значительное число узкихъ листовъ, снабжены въ верхней своей части несвязанною съ ними органически узорною раздѣлкою перелета и заканчиваются либо обыкновенною стрѣльчатою, либо килевидною дугою. Большое пристрастіе разсматриваемый стиль питаетъ къ горизонтальнымъ балюстрадамъ по краю крыши, и снабжаетъ ихъ зубчатымъ верхомъ или прорѣзываетъ сквознымъ затѣйливимъ узоромъ. Характеристичные примѣры этого стиля—экстерскій соборъ, восточная часть личфильдскаго, продольный корпусъ іоркскаго соборовъ и многія небольшія церкви въ Линкольнскомъ, Орфордскомъ и Нортгемптонскомъ округахъ.

4) Перпендикулярный или Тюдорскій стиль, господство котораго относится приблизительно къ 1380—1540 гг., усвоиваетъ для столбовъ, поддерживающихъ арки, четырехугольную форму, съ впалымъ желобкомъ на каждой сторонѣ. Стрѣльчатые дуги очень прижаты и расширены (тюдорская арка), или же килевидны и обрамлены снаружи прямоугольнымъ выпуклымъ карнизомъ. Чрезвы-

чайно широкія окна раздѣляются на множество частей горбылями, простирающимися до той высоты, гдѣ начинается скругленіе окна, и переходящими съ этого мѣста въ переплетную раздѣлку, въ которой преобладаетъ прямая линія. Повсюду разсыяны въ изобиліи узорчатые ажурныя, или какъ-бы надѣленные на стѣны рельефныя украшенія. Своды состоятъ изъ большого числа сегментовъ, встрѣчающихся подъ разными углами; ребра ихъ замаскированы валиками, образующими собою сложныя комбинаціи—то сѣтку, то подобіе вѣровъ или звѣздъ (сѣтчатые, вѣрообразные, звѣздчатые своды), и сходящимися въ замкѣ, нижній конецъ котораго свѣшивается внутрь зданія какъ бы въ видѣ люстры. Самые сегменты свода покрыты рельефною раздѣлкою. Образчиками такой богатой, но слишкомъ вычурной архитектурной обработки могутъ служить Георгіевская капелла въ Виндзорѣ, капелла королевской коллегии въ Кембриджѣ и особенно капелла Генриха VII въ Вестминстерскомъ аббатствѣ. Къ концу разсматриваемаго періода, вертикальныя линіи въ раздѣлкѣ оконныхъ рамъ, перегородокъ, жюбѣ и др. частей, уступаютъ свое мѣсто фигурамъ въ видѣ качающагося пламени свѣчи или рыбьяго пузыря (стиль flamboyant, Fischblasenstil), какъ, напр., въ особенно затѣйливомъ, раздѣленномъ восемью горбылями восточномъ окнѣ хора въ небольшомъ карлейскомъ соборѣ (въ Кумберлендѣ). Типическими памятниками этого стиля представляются также хоръ и фасадъ іоркскаго собора, развалины Мельрозскаго аббатства (въ Шотландіи) и нѣкоторыя капитульныя залы.

Великобританія разсталась съ готикой позже чѣмъ другія страны, и еще въ XVI стол. продолжала пользоваться ею, примѣшивая, въ сооруженіяхъ свѣтскаго характера, готическіе элементы къ стилю Возрожденія. Этотъ послѣдній былъ занесенъ въ Англію италіанцами, надѣлившими ее многими надгробными памятниками и загородными замками. Черезъ соединеніе ренессанса и готики образовался блестящій, но тяжеловѣсный Елизаветинскій стиль, главнымъ представителемъ котораго, изъ туземныхъ зодчихъ, явился Джонъ Торпъ. Гораздо значительнѣе этого художника—Иинго Джонсъ, державшійся строго принциповъ Палладія въ мастерскомъ своемъ созданіи, «пиршественной залѣ» виттальскаго дворца (1619—1622 г.) и другихъ постройкахъ. Въ томъ же точно направленіи трудились Христофоръ Вренъ (Wren), главное сооруженіе котораго, знаменитый лондонскій соборъ св. Павла (1615—1710) составляетъ гордость новѣйшей англійской архитектуры (см. таблицу: «Лондонскія зданія», при статѣ: «Архитектура»), и, въ XVII столѣтіи, Джонъ Фербрюгъ (Бленгеймскій замокъ и Кестль-Говардъ) и Вильямъ Чемберсъ (1726—1796 гг., Сомерсетузъ). Послѣдніе двое занимались гражданскою архитектурою, которая и до сего времени рѣдко выходитъ въ соединенныхъ королевствахъ изъ рамокъ тощаго и тяжеловагого стиля Возрожденія, тогда какъ для церквей, дворцовъ и монументальныхъ общественныхъ зданій нерѣдко возвращается къ готикѣ. Послѣдняя выходитъ

однако суха, холодна и мало-изящна въ сравненіи со старинными ея памятниками. Выдающіеся ея послѣдователи въ текущемъ столѣтіи — Джемсъ Барри (строитель англійскаго парламента, заложенаго въ 1837 г. и оконченнаго въ 1868 г.; см. вышеупом. таблицу при статьѣ: «Архитектура»), два Пуджина, отецъ и сынъ, Джемсъ Вайтъ, Джорджъ Скоттъ и Джорджъ-Эдмундъ Стритъ.

Перехода отъ зодчества къ ваянію, замѣтимъ, что въ Англіи не могло быть до наступленія готической эпохи и не осталось какихъ бы то ни было произведеній по этой отрасли искусства, которыя заслуживали бы вниманія. Затѣмъ, за начальную пору готики, почти единственныя любопытныя скульптурныя работы суть фигуры, украшающія фасады вальскаго собора (около 1250 г.) и группы ангеловъ въ хорѣ линкольнскаго (XIII в.). Однако, уже въ это время пластика находитъ себѣ все болѣе и болѣе примѣненіе въ увѣковѣченіи памяти объ умершихъ надгробными монументами—по большей части каменными плитами съ рельефными изображеніями покоящихся подъ ними, причемъ иногда достигается большой жизненности. Въ числѣ подобныхъ памятниковъ, наполняющихъ собою англійскія церкви, самымъ прекраснымъ и характеристичнымъ можетъ считаться изваяніе герцога Роберта Норманскаго въ глoucestersкомъ соборѣ. Нѣтъ также недостатка въ это время и въ произведеніяхъ, литыхъ изъ мѣди и бронзы, каковыя различныя предметы церковной утвари, а также надгробныя доски, самыя замѣчательныя образцы которыхъ представляютъ, въ Вестминстерскомъ аббатствѣ, памятники короля Генриха III и королевы Элеоноры, работы Вильяма Тореллы (ок. 1290 г.), и значительно позднѣйшіи монументъ Черному Принцу въ соборѣ Кентерберіи. Въ срединѣ XV ст. подобные памятники обнаруживаютъ уже стремленіе художниковъ къ реализму, старающемуся возможно-точно воспроизвести фигуру и черты покойниковъ. Главное произведеніе этого рода—литой памятникъ основателя маринской церкви въ Варвикѣ, находящійся въ этомъ храмѣ (1465 г.).

Съ XVI столѣтія англійская пластика видимо приходитъ въ упадокъ и уступаетъ поле дѣятельности пріѣзжимъ италіанцамъ, каковы, напр., Пьетро Торриджьяни, исполнитель памятника Генриху VIII и его супругѣ, въ главномъ кораблѣ Вестминстерскаго аббатства. Если она порою и выходитъ изъ бездѣйствія, то производитъ лишь немногія, разсыянные тамъ и сямъ, изваянія, хотя и обезображенныя передачей моднаго костюма того времени, но не лишены выразительности, каковы, напр., статуи королевы Елисаветы и Маріи Стюартъ въ упомянутомъ аббатствѣ (1606 г.). Лишь во второй половинѣ XVIII ст. какъ-будто наступаетъ для англійскаго національнаго ваянія минута пробужденія: въ лицѣ Джона Флаксмана (одновременно съ Карстенсомъ и Кановой) оно обращается къ серьезному изученію принциповъ античнаго искусства, и подаетъ надежду на лучшее будущее; но, вмѣсто того, чтобы возбудить художниковъ слѣдовать по стопамъ Флаксмана, или идти по пути художествен-

наго реализма, въ началѣ XIX ст. производятъ толпу ваятелей и скульптурныхъ вещей, но ни одного дѣйствительно-замѣчательнаго монументальнаго произведенія. Много разставлено за это время статуй и монументовъ на лондонскихъ площадяхъ, въ Вестминстерскомъ аббатствѣ и павловскомъ соборѣ, но большинство ихъ носитъ несоотвѣтствующій имъ жанровый или натуралистическій характеръ. Въ одномъ лишь современная намъ англійская пластика можетъ выставить искусныхъ художниковъ: это—портреты и жанръ, хотя въ послѣднихъ нѣрѣдко впадаетъ она въ безвкусіе и приторную сантиментальность. Между скульпторами Англіи, недавно сошедшими въ могилу, или еще здравствующими, извѣстностью пользуются въ особенности: Гибсонъ, работавшій больше въ Римѣ, чѣмъ въ Лондонѣ, и принадлежавшій скорѣе къ Римской школѣ, Фр. Чентрей, Макдовель, Мунто, двое Вестмекотовъ (отецъ и сынъ), Кемпбелль, Форлей, Тидъ, надѣлившій Лондонъ множествомъ статуй, Стиль и крайній реалистъ Вульнеръ.

Живопись въ Англіи, втеченіе Среднихъ Вѣковъ являлась помощницей архитектуры въ несравненно меньшей степени, чѣмъ въ Италіи, Германіи и Франціи, и ея задачей было почти исключительно иллюстрированіе миниатюрами церковныхъ книгъ, молитвенниковъ и вообще рукописей. Когда проникли на Британскіе острова вкусы эпохи Возрожденія, англійскіе короли, по примѣру другихъ государей, стали смотрѣть на поощреніе этой отрасли искусства какъ на одну изъ обязанностей своего сана; но для украшенія живописными работами своихъ дворцовъ, замковъ и церквей они прибѣгали къ труду чужестранныхъ художниковъ. Гольбейнъ, Цуккаръ, Рубенъ, ванъ-Дейкъ, П. Фасъ (Дели), одинъ за другимъ пріѣзжали къ лондонскому двору, получали отъ него выгодные заказы, преимущественно по части портретовъ, работали также на знатныхъ англичанъ и, конечно, образовывали въ гостеприимно принимавшей ихъ странѣ учениковъ, которые перенимали отъ нихъ лишь техническое мастерство, но оказывались не въ состояніи приблизиться къ нимъ въ отношеніи полета фантазіи и силы творчества. Дж. Торнхилъ, исполнитель фресокъ въ лондонскомъ соборѣ св. Павла,—едва ли не единственный туземный живописецъ, выказавшій, въ началѣ XVII ст., нѣкоторое самостоятельное дарованіе. Исторія англійской живописи начинается, собственно говоря, съ появленія Вильяма Гогарта, перваго вполне національнаго англійскаго художника, глубоко понимавшаго характеръ и нравы своихъ соотечественниковъ, и жестоко бичевавшаго ихъ пороки въ своихъ сатирическихъ картинахъ и карикатурахъ. Нѣсколько позже выступаютъ два первоклассныхъ живописца: Джоза Рейнольдсъ, положившій, въ своихъ многочисленныхъ портретахъ и немногихъ историческихъ картинахъ, основаніе разработкѣ колорита, составляющаго до нашихъ дней одну изъ привлекательныхъ сторонъ англійской живописи, и Томасъ Гейнсборо (Gainsborough), замѣчательный портретистъ и жанристъ, могущій считаться также отцомъ

англійскаго пейзажа. За этими крупными талантами слѣдовали: портретистъ Томасъ Лауренсъ, высокоталантливый ученикъ Рейнольдса, подобно ему, взятый любимецъ англійской знати, и фланганъ менѣе значительныхъ художниковъ, каковы Джорджъ Рамней, Джонъ Россель, Вильямъ Бичей, Джонъ Гоннеръ и Джонъ Опи. Занимаясь преимущественно портретомъ, нѣкоторые изъ нихъ пробовали, кромѣ того, свои силы въ исторической живописи, настоящимъ родоначальникомъ которой долженъ, однако, считатьъся Бенъяминъ Вэстъ. Впрочемъ, въ первой половинѣ текущаго столѣтія, историческимъ живописцамъ представлялось мало случаевъ отличиться, по отсутствію запроса на большія, монументныя работы по ихъ специальности, и только въ послѣднія десятилѣтія, съ украшенія фресками зданія парламента (исполненными подъ руководствомъ коректнаго въ отношеніи рисунка, изящнаго по колориту, но холоднаго по сочиненію Чарльса Истлека) открылось болѣе широкое поле для ихъ дѣятельности. Тѣмъ не менѣе, Англія можетъ выставить цѣлый рядъ художниковъ, съ честью потрудившихся на этомъ поприщѣ. Таковы: истокъ Мильтона, Шекспира, Данте и произведеній народной поэзіи Джонъ Фюсли, элегантный, но слишкомъ театралный Ричардъ Вэстель, Гилтонъ, Стотгартъ, Дж. Мартинъ, прославившійся колоссальными композиціями изъ библейской исторіи, въ которыхъ пейзажъ играетъ одинаковую роль съ фигурами, даровитые артисты новѣйшаго времени Д. Меклисъ, І. Дайсъ, Дж.-Р. Гербетъ, Дж.-Фр. Уатсъ, Дж. Уордъ, прерафаэлиты В. Гольманъ-Гентъ, Д.-Т. Россетти и Э. Бернъ-Джонсъ, Э. Армстеджъ и др. Многіе изъ этихъ художниковъ писали также жанровыя картины, или, трактуя историческія картины, придавали имъ жанровый характеръ. Недостатокъ нѣкоторыхъ изъ ихъ числа—излишняя погоня за оригинальностью, эксцентричность концепціи и рѣзкость красокъ. Собственно жанръ, родоначальникомъ котораго, какъ мы видѣли, надо считать Гогарта, сдѣлался у англичанъ самою любимою художественною отраслью, вѣроятно въ слѣдствіе положительности и другихъ свойствъ англійскаго характера, а равно и потому, что воздѣлывателями этого рода живописи, и на полотнахъ, и въ аквареляхъ, являлись многіе высокodarовитые художники. Во главѣ ихъ долженъ быть поставленъ ближайшій продолжатель Гогарта, Давидъ Вильки (Wilkie), съ тонкою наблюдательностью, рѣдкимъ умомъ и теплымъ чувствомъ воспроизводившій семейную и народную жизнь, преимущественно Шотландіи. Затѣмъ, въ длинномъ ряду англ. жанристовъ заслуживаютъ особаго вниманія: Дж. Шалонъ, В. Мельреди (Mulready), Р. Редгрэвъ, Дж. Кларкъ, В. Коллинсъ, Дж. Горсли, Фр. Гуддоль, Г. Б. Очилъ, Т. Уэбстеръ, В. Фритъ, Э. Пойнтеръ, В. Геркомеръ (послѣдніе двое—преимущественно акварелисты) и передовые корифеи современной англійской живописи, Дж. Э. Милле и Ф. Литонъ (Leighton), одинъ—глава разумныхъ реалистовъ, другой—поборникъ идеализаціи, одинаково прекрасный какъ въ картинахъ изъ античнаго быта, такъ и въ историческихъ и аллегорическихъ произведеніяхъ. Пейзажъ получилъ въ Англіи также

значительное развитіе, и она можетъ, по справедливости, гордиться многими мастерами по этой отрасли искусства. Въ ихъ спискѣ на первомъ мѣстѣ должны быть поставлены: Джонъ Констеблъ, передававшій легко, свободною техникой и сильными красками, англійскую природу какъ въ блестящ. солнечныхъ лучахъ, такъ и въ дымкѣ дождя и тумана; поэтичный, разносторонній, но неровный и порою экстравагантный Д. М. Тернеръ (Turner) и рано † Р. Бонингтонъ, превосходно воспроизводившій впечатлѣнія итальянскаго природы. Кромѣ этихъ трехъ художниковъ, достойны быть упомянутыми пейзажисты: Дж. Кромъ, Дж. Кларсонъ-Стеффильдъ, Дж. Гловеръ, А. Калькоттъ, Т. Денби, Дж. Гордингъ, Дж. Линнелъ, Т. Кресвикъ, Г. Макъ-Куллоуъ и Э.-В. Кукъ. По живописи животныхъ, Англія обладала, въ лицѣ Эдв. Лендсира (Landseer), едва ли не лучшимъ, въ своемъ родѣ, художникомъ въ Европѣ. Въ числѣ живописцевъ, занимавшихся перспективными видами зданій, болѣе другихъ извѣстенъ Д. Робертсъ, а между живописцами цвѣтовъ и неодушевленной природы—миръ Мютри. Въ заключеніе надо сказать, что почти всѣ исчисленные художники съ охотою работали и работаютъ, кромѣ масляныхъ красокъ, также и акварелью, а нѣкоторые даже составили себѣ изъ нея специальность. Вообще акварель съ давнихъ поръ пользуется въ Англіи большимъ уваженіемъ, достигла тамъ значительнаго успѣха раньше, чѣмъ въ другихъ странахъ, и на нынѣшнихъ художественныхъ выставкахъ иной разъ преобладаетъ надъ масляною живописью.

Чтобы окончить обзоръ англійскаго искусства, остается бросить бѣглый взглядъ на гравированіе. Впродолженіе XVIII стол. наблюдается въ этой области оживленная дѣятельность англичанъ, направленная, главнымъ образомъ, на выработку блестящей техники. Самыми значительными гравѣрами рѣзцомъ того времени были: Р. Стренджъ, В. Шарпъ и В. Вудлетъ (Woollett), изъ коихъ послѣдній гравировалъ преимущественно пейзажи. Особенно пользовалось въ Англіи почетомъ гравированіе черной манерой, доведенное до высокаго совершенства С. Рейнольдсомъ, Макъ-Арделемъ, Дж.-Р. Смитомъ, Ватсономъ и Р. Ирломомъ. Мягкій пунктирный способъ, введенный въ моду итальянцемъ Бартолоцци; потомъ, постепенно распространявшійся вкусъ къ сравнительно легкимъ, въ техническомъ отношеніи, эстампамъ со стали и, наконецъ, литографія остановили дальнѣйшее процвѣтаніе серезной гравюры, что не помѣшало, однако, нѣкоторымъ даровитымъ граверамъ усердно трудиться, не смущаясь конкуренціею, какую они встрѣчали со стороны фабрикантовъ дешевыхъ и пріятныхъ будуарныхъ картинокъ. Къ выдающимся художникамъ этого рода принадлежатъ въ новѣйшее время: аквафортисты Дж. Крученъкъ (карикатуристъ) и Сеймоуръ-Геднъ (ландшафтистъ и портретистъ), бюренисты Дж. Вернетъ, Э.-В. Кукъ, Э. Гудоль, Дж. Ду, Дж.-Т. Вильморъ, Дж.-Р. Робинсонъ, и работающіе черной манерой К. Лендсиръ, Т. Л. Аткинсонъ, С. Кезинсъ, В. Уокеръ, Т. Литонъ. Наконецъ, въ мастерствѣ гравированія на деревѣ, англичане превзошли всѣ другіе народы, послѣ того какъ

Т. Везикъ, впервые извлекшій это искусство из забвенія въ 1775 г., и его послѣдователи Бренстонъ, Клиннелъ, Несбитъ и др. подняли технику полиптижа до небывалой высоты. Лучшие английскіе граверы на деревѣ въ новейшее время—братья Дальзиль, М. Джексонъ, В. Мязомъ и В. Л. Томасъ.

Литература. Allan Cunningham, «Life of British painters, sculptors and architects» (Лондонъ, 1829, 5 т.); Passavant, «Kunstreise durch England und Belgien» (Франкфуртъ на Майнѣ, 1888); Waagen, «Kunstwerke und Künstler in England» (Берлинъ, 1837—1838, 2 т.); E. Chesneau, «La peinture anglaise» (Парижъ).

Музыка въ Великобританіи имѣетъ свое значительное прошлое, такъ какъ обитатели В. относились къ ней съ чрезвычайной любовью. Къ дохристіанскому періоду относятся барды, содѣявшіе въ себѣ даръ поэтовъ и музыкантовъ. Народная мелодія весьма своеобразна, въ особенности въ Ирландіи и Шотландіи. Эта своеобразность происходитъ не только отъ ритма, но и отъ гаммы, которая состоитъ изъ нотъ діагонической гаммы, но только съ пропущенными четвертой и седьмой ступенями. Съ водвореніемъ христіанства миссіонеры ввели постепенно грегорианское пѣніе, а позже, въ основанныхъ монастыряхъ, учреждены были школы для преподаванія музыки. Уже въ IX вѣкѣ была открыта въ Оксфордѣ катедра по музыкѣ, которая значительно способствовала развитію музыкальнаго искусства. Въ X столѣтіи въ церквахъ В. былъ введенъ органъ. При норманнахъ Англія подверглась вліянію и свѣтской музыки континента. Норманны перенесли въ Англію пѣніе трубадуровъ, называвшихся здѣсь минстрелями. Они пѣли при дворахъ, въ домахъ богатыхъ и знатныхъ людей. Особенно они процвѣтали при Ричардѣ I, который и самъ сочинялъ мелодіи и игралъ на арфѣ. Въ XIII столѣтіи искусство минстрелей значительно падаетъ въ Англіи. Контрапунктическая техника развивается въ Англіи весьма рано. Первые сохранившіеся образчики многоголосныхъ сочиненій въ Англіи восходятъ къ XIII вѣку. Къ этому же вѣку относится дѣятельность ученаго музыканта Валтера Одингтона (см. это имя). Во время процвѣтанія контрапункта въ нидерландской школѣ, повсемѣстно господствовавшей, Англія старалась сохранить свою независимость въ музыкальномъ отношеніи. Въ XV и XVI вѣк. является въ Англіи цѣлый рядъ композиторовъ, весьма искусныхъ контрапунктистовъ. Высшаго развитія английская школа достигла въ XVI и XVII столѣтіяхъ. Лучшими представителями ея могутъ считаться: Тома Таллисъ (Thomas Tallis) и его ученикъ Вильямъ Бердъ (Byrd). Оба они были органистами.

Контрапунктическія сочиненія писались въ области духовной и свѣтской музыки. Въ особенности въ свѣтскихъ сочиненіяхъ, а именно въ мадригалахъ, чувствуется примѣсь элемента английскихъ, ирландскихъ и шотландскихъ пѣсней. Замѣчательными сочинителями мадригаловъ считаются Тома Морлей (Morley), ум. въ 1604 г.; и Джонъ Доландъ (Dowland, 1562—

1626 г.). Изъ виртуозовъ на органѣ и спинетѣ и композиторовъ для этихъ инструментовъ можно указать на Джона Булля (1563—1628), Гиббона (1583—1625), Фернани (1592), Вильяма Бирда. Сочиненія этихъ композиторовъ помѣщены въ сборникѣ «Queen Elisabeth's virginal booke». Придворный оркестръ въ XVII-мъ столѣтіи состоялъ изъ 12 трубъ и пары литавръ, флейтъ, роговъ и барабановъ. Музыка съ ранняго времени примѣнялась въ драматическихъ представленіяхъ, въ мистеріяхъ, а затѣмъ въ маскарадахъ. Въ области оперы замѣтно иностранное вліяніе. Французская, а затѣмъ итальянская оперы пользовались большимъ успѣхомъ. Изъ мѣстныхъ оперныхъ композиторовъ XVII и XIII столѣтій имѣютъ значеніе: Пурцель (1658—1695) и Генри Кэри (умеръ 1743 года), писавшій оперы въ народномъ стилѣ. Дѣятельность Генделя (1685—1759) оказала большое вліяніе на оперное дѣло въ Англіи, и еще большее—на развитіе ораторіи. Хотя Гендель былъ иностранцемъ, но Англія считаетъ его своимъ національнымъ композиторомъ, такъ какъ лучшую пору своей художественной дѣятельности онъ посвятилъ Англіи, умеръ тамъ и похороненъ въ Вестминстерскомъ аббатствѣ. Генделю англичане долгое время приписывали сочиненіе національнаго ихъ гимна: «God save the king». Несправедливость этого мнѣнія доказана Кризандеромъ, который считаетъ авторомъ гимна Кэри. Итальянская опера, пустившая сильныя корни въ XVIII стол., до сихъ поръ продолжаетъ пользоваться въ Англіи особымъ почетомъ; английская опера стояла и стоитъ въ второмъ планѣ. Изъ новѣйшихъ композиторовъ слѣдуетъ упомянуть о Валласѣ, Стерндадѣ - Беннетѣ, Сиуливанѣ, Каузнѣ, Маккензи; изъ виртуозовъ на фортепіано—о Филдѣ. Изъ писателей по исторіи музыки выдаются Гевкинсъ и Бурней.

Велико - будищій Преображенскій женскій монастырь, Полтавской губ., Зѣньковскаго у., въ 36 вер. отъ Полтавы. Основанъ въ 1689 году генеральнымъ судьей Василіемъ Кочубеемъ. До того времени существовалъ скитъ, отъ котораго осталась пещера на берегу р. Ворсклы. Въ царствованіе Екатерины II монастырскіе крестьяне отобраны въ казенное вѣдомство и за монастыремъ оставлены только мельницы. Въ монастырѣ хранится Евангеліе, напечатанное въ Москвѣ въ 1681 году, съ собственноручною надписью В. Д. Кочубея. В. В.

Велико-Гагинь (кн. Данило Степановичъ)—первый, совмѣстившій въ этой фамиліи прозвище предка своего Петра, по прозванію Великаго, и прадѣда своего, Василія Гага, дѣти и внуки котораго назывались просто Гагинными. Данило Степановичъ, сынъ столника Ст. Ивановича (1627—41), былъ окольничимъ при царѣ Алексѣѣ Михайловичѣ, управлялъ монастырскимъ приказомъ (1656), а въ 1663 году ѣздилъ въ Малороссію съ порученіемъ объявить старшинамъ, войску, мѣщанамъ и черня (въ виду спора за гетманство между Брюховецкимъ и Сомко), чтобы они учинили черневу или енеральную раду и выбрали гетмана волными голосами. В.

скончался въ 1671 г.; съ внукомъ его Николаемъ угасъ родъ Велико-Гагиныхъ. «Малоросс. лѣт.» (въ «Росс. Магаз. Туманскаго», III); Петровъ, «Исторія родовъ русскаго дворянства»; Верхъ, «Сист. списки боярамъ, окольничимъ...» (Спб., 1833) и пр.

Великово (Великое, что въ Медушкахъ) — с. Владимірской губерніи, Ковровскаго у.; 127 дворовъ, число жителей 597 ч. (1890 г.). Значительныя ломки известняка, которыя тянутся на 2 вер.

Великогерманцы (Grossdeutsch) — обозначеніе той партіи въ Германіи, которая стремилась къ объединенію Германіи на федеративномъ основаніи, включая Австрію, въ крайнемъ случаѣ даже съ негерманскими ея провинціями, т. е. къ такъ называемой семидесятимилліонной державѣ. Партія эта образовалась въ противоположность мало-германской партіи, цѣлью которой было объединеніе Германіи съ Пруссіей во главѣ и съ исключеніемъ Австріи. Впервые это разногласіе проявилось во время преній объ имперской конституціи въ франкфуртскомъ парламентѣ. Послѣ основанія національнаго союза (Nationalverein), стремившагося къ осуществленію малогерманской программы, около 500 В. собрались 28 октября 1862 года во Франкфуртѣ и основали тамъ «нѣмецкое общество реформы» (Deutscher Reformverein), цѣлью котораго была реформа германской конституціи, на великогерманскихъ началахъ. Это общество состояло преимущественно изъ представителей южной Германіи; оно поддерживало австрійскій проектъ реформы 1863 г. и по шлезвигъ-голштинскому вопросу высказалось за право наслѣдства герцога Аугустенбургскаго и за самостоятельность герцогствъ. Послѣ основанія сѣверо-германскаго союза В. агитировали въ пользу основанія южно-германскаго союза и за тѣсную связь съ Австріей. 1870 г. лишше великогерманскую программу всякаго политическаго значенія.

Великодворье (Пятница) — с. Рязанской губ., Касимовскаго у., къ СВ. отъ г. Касимова; дворовъ 21, жителей 121; близъ села стекляннй заводъ Нечаева - Мальцова, известнй подъ именемъ Дордурскаго. На немъ ежегодно готовится до 3000 ящиковъ оконнаго стекла, на сумму 59000 руб.

Великоденная седмица (или недѣля) — такъ называлась въ старину Пасхальная седмица.

Великое — село Ярославской губ. и у., въ 30 вер. къ югу отъ города; жителей 4189, дворовъ 753. Начальное училище, почтово-телеграфное отдѣленіе, лавокъ 25. Ярмарка бываетъ съ 1 по 10 сентября. Прежде В. было средоточіемъ выдѣлки полотна, известнаго подъ названіемъ ярославскаго; теперь крестьяне работаютъ дома, по заказу фабрикантовъ.

Великое будованье (Wielkie budowanie) — терминъ, специально употреблявшійся для обозначенія дѣятельности польскаихъ заговорщиковъ, направленной на возстановленіе Польши, какъ самостоятельнаго государства. По нѣкоторымъ указаніямъ, возникъ онъ первоначально въ средѣ аристократической партіи «бѣлыхъ»

Великое зеркало, вмѣстѣ съ «Зрѣльцемъ житія человѣческаго» и «Апофеогматами» принадлежитъ къ разряду тѣхъ сборниковъ, которые въ XVII вѣкѣ были весьма популярны въ Россіи и сохраняются до сихъ поръ въ очень большомъ количествѣ списковъ. Сборники эти — преимущественно назидательнаго характера; нравственно - поучительный элементъ замѣняетъ въ нихъ фантастическій и эстетическій, чѣмъ они и разнятся отъ «Римскихъ дѣяній» и т. п. болѣе раннихъ произведеній легендарнаго творчества. Великое зеркало служитъ заглавіемъ для множества сборниковъ, которые отличаются другъ отъ друга и размѣрами, и подборомъ статей. Вообще сборники эти обширны: такъ, напр., одинъ списокъ синодальной бібліотеки заключаетъ въ себѣ 781 рассказъ, другой — 652; «Зерцало» Румянцовскаго музея имѣетъ 821 главу. Часто бываетъ такъ, что въ одной главѣ помѣщается нѣсколько рассказовъ, связанныхъ общей темой, напр. о пьянствѣ, лжкавствѣ, терпѣннхъ, гостепримствѣ и т. п. Содержаніе повѣстей по преимуществу легендарное и духовно-историческое; но и тѣ рассказы, которые отличаются шуточнымъ или анекдотическимъ характеромъ, служатъ той же назидательной цѣли. Отдѣльныя повѣсти поясняются иногда догматическими толкованіями. Въ одномъ заглавіи польскаго экземпляра В. З. обозначаетъ въ краткихъ словахъ его исторія: здѣсь говорится, что всѣ эти рассказы, изъ сочиненій болѣе чѣмъ 80 авторовъ, собраны какой то неизвѣстнй, жившій около 1480 г.; что потомъ первоначальный текстъ объяснилъ іезуитъ Іоаннъ Майоръ, распространилъ іезуитъ Антонъ Даврольцій, перевелъ на польскій яз. іезуитъ Симеонъ Высоцкій, и издалъ въ третій разъ 1633 г. тоже іезуитъ Янъ Лѣсовскій; видно, такимъ образомъ, что книга была въ почетѣ у іезуитовъ. Въ одномъ изъ русскихъ текстовъ упомянуто, что онъ переведенъ съ польскаго, а въ другомъ сказано объ этомъ гораздо обстоятельнѣе: что Великое зеркало притчей или приговоровъ, отъ многихъ исторій и отъ многихъ церковныхъ учителей собранное кѣмъ-то неизвѣстнмъ, сперва было написано на латинскомъ, потомъ римляниномъ (т. е. униатомъ) іеромонахомъ Симеономъ Высоцкимъ переведено на польскій и, наконецъ, по желанію и повелѣнію царя Алексѣя Михайловича переложено на словено-россійскій языкъ въ 1667 г. Въ русскихъ спискахъ Зеркала сохранились ясныя слѣды католическаго оригинала, напр., въ главѣ о императорѣ Максиміанѣ и Мартинѣ Лютерѣ, и польскія наслоенія, напр. рассказы о Шопелѣ. Въ общемъ, однако, книга совершенно отвѣчала тогдашнимъ потребностямъ русскаго общества: она осуждала все то, противъ чего вооружались Православная церковь и правительство, напр.: чернокижнѣ, чары, волшебаніе, а также невозвѣдательныя игры (въ карты, шахматы) и удовольствія, напр. пляски. Нѣсколько сборники эти были популярны, можно судить по слѣдующимъ обстоятельствамъ: они вызвали цѣлый рядъ подобныхъ же сочиненій: зеркало мірозрительное, богословское, естествозрительное, зеркало человѣка христіанскаго и пр.; многіе рассказы отдѣльно

переписывались и теперь еще пользуются известностью, напр., «О спорѣ мужа съ женою по кошена ли земля или пострижена»; наконецъ, нѣкоторые рассказы вызвали соотвѣтственные духовные стихи совершенно простонароднаго характера, напр., стихи «О грѣшной матери» и «О плачѣ земли». Ср. П. Владиміровъ въ «Чтеніяхъ Общ. Ист. и Др.» 1888 г. и отдѣльно.

И. Л.

Великое княжество.—Такъ во время господства удѣльной системы назывались княжества, на которыхъ сѣдѣли великія князья (см. это слово). Въ настоящее время имя В. княжества удерживается за Финляндіей, присоединенной, въ 1809 г., къ Русской имперіи.

А. Я.

Великое междоусобице въ исторіи Германіи—время отъ смерти императора Константина IV до избранія въ императоры Рудольфа I, т. е. отъ 1254 до 1273 г.; въ этотъ промежутокъ хотя и состояло избраніе въ императоры Вильгельма Голландскаго, Альфонса X Кастильскаго и Ричарда Корнуаллискаго, но такъ какъ они не были признаны всеми, то анархія въ Германіи не прекращалась.

Великое переселение народовъ. Начало его относятъ обыкновенно ко времени вторженія (около 372 года) гунновъ въ Европу. Но передвиженія германскихъ племенъ и попытки нѣкоторыхъ изъ нихъ пріобрѣсти себѣ земли для поселенія въ римскихъ провинціяхъ начались гораздо ранѣе (движеніе кельтовъ на Италію въ IV в. до Р. X., на Грецію и далѣе, до Малой Азіи включительно—въ III в.; вторженіе кимвровъ и тевтоновъ въ Италію во II в. до Р. X.). Со времени же маркоманской войны (165—180 г. по Р. X.) напоръ германцевъ на римскія границы продолжался уже непрерывно и вродиложеніе всего III и IV вѣковъ, пока въ V вѣкѣ они не проникли въ самыя отдаленныя провинціи (въ Испанію, даже въ Африку) и не образовали новыхъ государствъ. Причинами, вызывавшими передвиженіе цѣлыхъ племенъ, были напоръ другихъ народовъ и недостатокъ земли, при постоянно увеличивавшемся населеніи. Прежде другихъ прорвали восточную римскую границу и завладѣли частью римской территоріи алеманны (семноны Тацита) жили ранѣе въ Бранденбургской маркѣ, потомъ переселились на юго-западъ, по смерти императора Аврелиана († 275 г.) наводнили римскіе Agri desinatates (Ваденъ и Вюртембергъ), но были вытѣснены оттуда Пробромъ, по смерти котораго они снова, и уже окончательно, овладѣли этой областью. Въ V вѣкѣ алеманны завоевали на лѣвомъ берегу Рейна Эльзасъ и сѣверную Швейцарію, а на востокъ распространились до р. Леха. Въ 496 г. они были покорены франками. Еще на первоначальной родинѣ алеманновъ ближайшими восточными сосѣдями ихъ были бургунды, занимавшіе тогда Познань. Послѣ переселенія алеманновъ на юго-западъ, бургунды двинулись въ томъ же направленіи и поселились по верхнему Майну и Цегницю. Въ 413 г. римляне уступили имъ часть лѣваго берега Рейна, а въ 443 г.—Савою, откуда бургунды расселились далѣе на Ю. и З. и образовали по теченію рр. Роны и

Соны королевство, существовавшее до 534 г., когда имъ овладѣли франки (см. это сл.).

Къ восточной группѣ германскихъ племенъ принадлежали готы, жившіе первоначально по нижнему теченію Вислы, около Балтійскаго моря. Во второй половинѣ второго вѣка они постепенно расселились къ юго-востоку, до Чернаго моря. Племя готовъ дѣлилось на двѣ части: вестготы жили по Пруту, Бугу и Днѣстру, а остготы — далѣе къ В. отъ первыхъ. Около 372 года кочевое дикое племя гунновъ покорило аланъ, жившихъ въ степяхъ крайняго юго-востока Европы, и вмѣстѣ съ послѣдними двинулось на остготовъ.

Остготскій король Германрихъ, создавшій передъ тѣмъ на востокѣ Европы обширное государство покореніемъ нѣкоторыхъ славянскихъ и финскихъ племенъ, умеръ во время борьбы съ гуннами (373), и тогда часть остготовъ подчинилась гуннамъ, а часть покинула родину. Между тѣмъ вестготы, также угрожаемые гуннами, по договору съ императоромъ Валентомъ (см. т. V, стр. 409), перешли въ 376 году за Дунай на римскую почву, въ качествѣ союзниковъ имперіи. Въ 401 г. Аларихъ, провозглашенный взбунтовавшимися вестготами королемъ, двинулся изъ Иллиріи въ Италію и сильно опустошилъ ее. Въ 408 году онъ снова явился въ Италію, опустошилъ ее, взялъ и разграбилъ самый Римъ (410). Послѣ его смерти Атаульфъ отвелъ вестготовъ въ Галлію, часть которой, именно Аквитанію, они получили во владѣніе по формальному договору съ императоромъ Гоноріемъ (419). Изъ союзаго Вестготскаго государства скоро образовалось первое самостоятельное Германское королевство на римской почвѣ. Впослѣдствіи вестготы завладѣли всею Испаніею.

Другая вѣтвь готовъ, остготы, вмѣстѣ съ герулами, ругами и гелидами, находилась подъ властью гунновъ до смерти Атилы. Въ 488 г. остготы (вмѣстѣ съ ругами), подъ предводительствомъ короля Теодориха, двинулись въ Италію, гдѣ предводитель германскихъ наемниковъ, геруль Одоакръ, прекратилъ въ 476 г. существованіе Западной Римской имперіи и образовалъ первое варварское королевство на итальянской почвѣ. Въ 493 г. Одоакръ принужденъ былъ сдаться королю остготовъ. Полвѣка спустя королевство Остготское было завоевано полководцами Юстиніана.

Къ одной племенной группѣ съ готами принадлежали вандалы (см. это сл., т. V, стр. 484), которые, вмѣстѣ съ аланами и свевами, заняли Испанію. Изъ Испаніи вандалы въ 429 г. перешли въ Африку, гдѣ основали королевство. Между тѣмъ въ Италію владычество византийцевъ продолжалось недолго. Въ 568 г. явились тамъ лонгобарды и завоевали постепенно большую часть полуострова. Лонгобарды первоначально жили на сѣверѣ Германіи, между Везеромъ и Эльбой, потомъ перешли на средній Дунай, гдѣ они участвовали въ Маркоманской войнѣ. По уходѣ остготовъ въ Италію лонгобарды явились въ Панноніи, потомъ примкнули къ аварамъ, побѣдили геруловъ, уничтожили королевство гелидовъ и наконецъ основали въ Италіи государство, существовавшее до завоеванія его Карломъ Великимъ. Въ

началъ VI вѣка племя баваровъ, происшедшее отъ маркоманновъ, квадовъ и норисковъ (вѣроятно, съ примѣсомъ восточно-германскихъ племенъ), жившее въ Богеміи и принадлежавшее, повидимому, одно время къ королевству герудовъ, переселилось на юго-западъ, въ Придунайскую область, носящую и теперь его имя. Между тѣмъ восточная половина Германіи (до Эльбы), значительно опустѣвшая съ уходомъ большей части жившихъ тамъ германскихъ племенъ, постепенно была занята славянами. Съ уходомъ гунновъ славяне распространились постепенно на всемъ пространствѣ отъ Олты до Дона, далѣе въ Богеміи, Кроациі, Босніи, Сербіи и въ другихъ частяхъ Балканскаго полуострова. Съ приходомъ, въ VII в., болгаръ въ страну по нижнему Дунаю, а въ IX в.—венгровъ въ область средняго Дуная, закончились такъ долго длившіяся передвиженія племенъ, и Европа приняла этнографически, въ главныхъ чертахъ, тотъ видъ, который она представляеть въ настоящее время. Слѣдуетъ упомянуть еще о норманнахъ, съ IX в. сильно беспокоившихъ многія части Западной Европы; ихъ набѣги составляютъ какъ бы послѣдніе отголоски великаго переселенія. Результатомъ описанныхъ событій было образование, чрезъ смѣшеніе различныхъ (главнымъ образомъ римскаго и германскаго) элементовъ, новыхъ народностей (французы, итальянцы, испанцы и др.), новыхъ языковъ и неизвѣстныхъ дотогдѣ политическихъ, общественныхъ, правовыхъ формъ, опредѣлившихъ развитіе средневѣковой Европы.

Литература: «Geschichte der Völkerwanderung», von E. Wiestersheim (Лейпц., 1859—1864); «Die Geschichte der Völkerwanderung», von R. Pallmann (Гота, 1863 и Вейм. 1864); «Die Könige der Germanen», von F. Dahn (Мюнх., 1861—76); «Urgeschichte der germanischen und romanischen Völker», von F. Dahn (собраніе Оякена); «Deutsche Geschichte bis auf Karl den Grossen», v. G. Kaufmann (Лейпц., 1880—81); «Récits de l'histoire Romaine au V siècle. Derniers temps de l'empire d'Occident», par Amédée Thierry (Париж, 1860); «Эпоха переселенія народовъ и Каролинги» (во 2-й части сочиненій С. В. Ешевскаго, Москва, 1870).

Дм. Каринскій.

Великокняжескія монеты. — Въ русской нумизматикѣ названіе это даютъ монетамъ великихъ княжествъ Кіевского и Удѣльнаго періода. Кромѣ монетъ кіевскихъ, великокняжескія монеты неправильной формы и отличаются отъ удѣльныхъ (см. это сл.) обыкновенно только титуломъ великаго князя. Къ концу XV столѣтія великія княжества мало-по-малу уничтожаются, распадаясь или сливаясь съ Москвою, которая въ половинѣ XVI столѣтія настолько крѣпнеть, что рѣшается принять царскій титулъ.

1) Къ Кіевскому великому княжеству должны быть отнесены первыя русскія монеты. На чеканкѣ ихъ видно византийское влияніе, но все таки онѣ несомнѣнно русскаго дѣла. Онѣ представляютъ собою тонкія листочки металла, круглой формы, на которомъ грубо отчеканены изображенія и надписи. Всѣ ихъ (средній) около 62 долей серебряныя и 1 золотн. золо-

тыя. Время появленія ихъ должно считать не ранѣе 988 г., т. е. крещенія Руси Владимиромъ. Монеты этого князя извѣстны золотыя и серебряныя. Первыя имѣютъ на лицевой сторонѣ изображеніе вел. князя во весь ростъ, впрямь, сидящаго на престолѣ съ высокой спинкой и держащаго въ правой рукѣ крестъ. Надпись лицевой стороны: **ВЛАДИМИРЪ НА СТОЛѢ**; на оборотной сторонѣ — изображеніе

Спасителя и надпись: **ИСУСЪ ХРИСТОСЪ**. Монеты эти крайне рѣдки. Серебряная монета, которую гр. И. И. Толстой дѣлитъ на 4 типа, имѣетъ лицевую сторону, схожую съ золотой монетой; но на оборотной сторонѣ находится знамя (labagum), вокругъ котораго (кромѣ нѣкоторыхъ монетъ IV типа) надпись — **А СЕ ЕГО СРЕБРО**. Монеты преемника Владимира — Святослава, известны лишь серебряныя (отнесены гр. Толстымъ къ 1016 г.). Онѣ чрезвычайно похожи на монеты Владимира, но надписи у нихъ на лицевой сторонѣ — **СТОПЛАК(К)Ъ НА СТОЛѢ**, а на оборотной — **А СЕ ЕГО СРЕБРО**. Монеты Ярослава Владиміровича также извѣстны только серебряныя. На нихъ находится изображеніе св. Георгія (христіанское имя князя) съ надписью: **О (ѶΙΟΣ) ГЕОРГΙΟΣ** на лицевой сторонѣ, и, обыкновенно — **ЯРОСЛАВЛЕ СРЕБРО** — на оборотной (гр. Толстой эти монеты дѣлитъ на три типа). Княженіемъ Ярослава и кончаются донныя извѣстныя монеты вел. княж. Кіевского, если только нѣкоторыя изъ монетъ IV типа Владимира не должны быть отнесены къ Владимиру Мономаху (1113 — 1125), какъ то полагаетъ Д. И. Прозоровскій.

2) Монетъ Суздальскаго великаго княжества неизвѣстны.

3) Владимірское вел. княжество. Монеты его неизвѣстны, хотя Чертковъ и Сонцовъ приписывали четыре монеты вел. князьямъ Андрею Александровичу (1294 — 1304), Александру Ярославичу (1252 — 1263) и Ярославу Ярославичу (1263 — 1272).

4) Тверское вел. княжество. Тверскихъ монетъ извѣстно довольно много, серебряныхъ и мѣдныхъ (пулъ). Надпись на монетѣ всегда начинается словомъ «печать» (различной орфографіи); исключеніе встрѣчается только на нѣкоторыхъ монетахъ Бориса Александровича (1399 — 1426) и Михаила Борисовича (1426 — 1485 г.).

5) Московское вел. княжество (до 1547 года). Хотя еще въ 1328 году Іоаннъ Калита принялъ титулъ великаго князя, но московскихъ монетъ неизвѣстно до 50-хъ годовъ XIV вѣка. Монеты Іоанна II должны считаться старѣйшими — послѣ кіевскихъ — донныя извѣстными русскими монетами. Съ этого времени извѣстны серебряныя монеты уже всѣхъ вел. князей московскихъ. Чрезвычайное обиліе типовъ представляютъ монеты Василія Темнаго, которыхъ гр. Гуттенъ-Чапскій насчиталъ до 16. При этомъ вел. князь впервые появляется на монетѣ титулъ «осподарь». При

Иоаннъ III впервые начали употребляться титулы: государь и двуглавый орелъ, а съ 1482 года появились первые монеты изъ русскаго серебра. Къ чеканкѣ монеты были привлечены и иностранные мастера. На монетахъ Иоаннъ III и Василій III, на оборотной сторонѣ, за немногими исключениями, находится изображение всадника съ высоко-поднятымъ мечемъ.

6) Изъ монетъ рязанскихъ вел. князей известны: Феодора Ольговича (съ 1402 г.), Иоанна Феодоровича (1429—1456), превосходящія по величинѣ всѣ современныя имъ, и Василія Иоанновича (1456 — 1483 г.). Монеты послѣдняго князя, по формѣ и вѣсу, почти не отличаются отъ московскихъ—Василія Темнаго. Известны и рязанскіе пулы.

7) Изъ смоленскихъ монетъ известны лишь пулы, на оборотной сторонѣ которыхъ изображена пушка, съ сидящей на ней птицей. Пулы эти относятся къ XV вѣку.

8) Изъ ярославскихъ монетъ известны только монеты вел. князя Александра Феодоровича (1434—1463).

Литература: гр. И. И. Толстой, «Древнѣйшія русскія монеты великаго княжества Кіевского» (Спб., 1882); Д. И. Прозоровскій, «Разборъ сочиненія гр. И. И. Толстаго» (Спб., 1883); Чертковъ, «Описание древнихъ русскихъ монетъ» (Москва, 1834 и прибавленія 1837, 1838 и 1842); Сонцовъ, «Деньги и пулы древней Руси, великокняжескія и удѣльныя» (Москва, 1860 и прибавл. 1862); Сонцовъ, «Нумизматическія изслѣдованія славянскихъ монетъ» (Москва, 1865 и прибавл. 1873 г.); гр. Гутенъ-Чапскій, «Удѣльныя, великокняжескія и царскія деньги древней Руси» (Спб., 1875 г.).

П. ф. Винклеръ.

Великобеляевское (Великій - Кобелячекъ) — хуторъ Полтавской губ., Кобелякскаго у.; 179 дворовъ; 1132 жит.; 2 школы; 28 вѣтряныхъ мельницъ.

Великолуцкій трактатъ заключенъ въ г. Великихъ Лукахъ, въ 1812 г., между Россіей и испанскимъ верховнымъ правительствомъ, пребывавшимъ въ то время въ Кадакѣ и дѣйствовавшимъ отъ имени Фердинанда VII. Цѣлью В. трактата было совместное дѣйствіе обѣихъ странъ противъ Наполеона I. В. М.

Великомученикъ и великомученица. — Такъ Христіанская церковь называетъ страдальцевъ и страдальцы, претерпѣвшихъ за Христа особенно тяжкія и продолжительныя муки. Служба, въ честь ихъ совершаемая, обставляется особенною торжественностью. Чтимые Православною церковью великомученики: Артемій († 362), Викентій († 296), Викторъ († во II в.), Георгій Побѣдоносецъ († 303), Георгій Новый († 1514), Димитрій Мироточивый († 304), Евстафій Плакида († въ нач. II в.), Іаковъ († 400), Іоаннъ Новый Сочавскій († 1492), Меркурій († 252), Мина († 288), Панфелімонъ († 304), Проконій († 290), Феодоръ Тиронъ († въ нач. IV в.) и Феодоръ Стратилатъ († 320). — Великомученицы: Анастасія Узоръщительница († въ нач. IV в.), Варвара, Евфимія Всехвальная († 303), Екатерина († 304), Ирина († 307), Марина († 275) и Параскева Пятница.

Великопольскіе — дворянскій родъ, выѣхавшій изъ Польши, жалованный въ 1595 (7103) и другихъ годахъ помѣстями. Гавриилъ Митрофановичъ и Анфиногенъ Курпіяновичъ упоминаются въ колыванскомъ походѣ 1540 г., Димитрій Феодоровичъ находился воеводою въ казанскомъ походѣ 1544 г., а Иванъ Михайловичъ и Яковъ Ивановичъ находились воеводами въ полоцкомъ походѣ 1551 г. Ср. Гербовникъ, III, 46.

Великопольскій (Иванъ Ермолаевичъ) — писатель (1793 — 1868), служилъ въ арміи и вышелъ въ отставку майоромъ. Кромѣ стихотвореній, разсѣянныхъ по журналамъ 20-хъ и 30-хъ годовъ, ему принадлежатъ: «Къ Эрсту», сатира на игроковъ (Москва, 1828); «Сюрпризъ», опера-интермедія-водевиль (Москва, 1830); «Владиміръ Влонскій», трагедія въ 4-хъ дѣйствіяхъ (Москва, 1837); «Опытъ оправданія пьесы: Память Бородинской битвы» (Спб., 1818); «Любовь и честь», драма въ 5 дѣйствіяхъ (Спб., 1841); «Янстерскій», трагедія въ 5 дѣйствіяхъ (Спб., 1841). Онъ писалъ иногда подъ псевдонимомъ: *Иезуитъ*. Въ 1842 г. изобрѣлъ какой-то способъ обработки льна и старался ввести его въ употребленіе; по этому поводу написалъ рядъ брошюръ.

М. М.

Великопольяне — жители бывшей В. Польши, нѣкогда основатели Польскаго государства. И понинѣ, населяя Привислянскій край, они представляютъ наиболѣе чистый польскій этнографическій типъ, съ наибольшимъ консерватизмомъ сохраняя какъ нравы и обычаи домашняго быта, такъ и вообще старину. Вмѣстѣ съ тѣмъ въ ихъ средѣ употребляется и самый чистый польскій языкъ. Сосредоточены они преимущественно въ западной части нынѣшней Варшавской губерніи. В. М.

Великороссійскій приваъ — одно изъ учрежденій московской центральной администраціи XVII в. Съ 1688 г. онъ сосредоточивалъ въ себѣ именно дѣла по управленію казацкими южно-русскими поселеніями, не вошедшими въ составъ лѣвобережной Малороссіи и составившими особые полки: ахтырскій, сумскій, харьковскій и изюмскій. Полки эти назывались слободскими или, всѣ вмѣстѣ — Слободскою Украиною. В. М.

Великоруссы. Название «Великая Россія» — истиннаго происхожденія; оно было составлено, повидимому, духовенствомъ или, вообще, книжными людьми и начало входить въ царскій титулъ лишь въ XVI вѣкѣ. Впервые, кажется, оно встрѣчается въ «Апостолахъ», первой книгѣ, напечатанной въ Москвѣ, въ 1556 г., при Іоаннѣ Васильевичѣ Грозномъ, а затѣмъ въ «Чинѣ вѣнчанія» царя Феодора Иоанновича, въ 1584 году. Первоначальный смыслъ его былъ, повидимому, риторическій, возвеличивающій; истинность его видна и въ томъ, что прежнія названія «Русь», «Русія» были замѣнены въ немъ византийскимъ — «Россія». Впрочемъ, эпитеты «Великая» и «Бѣлая Руссія» въ примѣненіи къ Московіи употреблялись иногда на западѣ даже въ XV в. Но болѣе опредѣленное, географическое

ческое значеніе терминъ «Великая Россія» получить только при Алексѣй Михайловичѣ, съ подчиненіемъ Малороссіи въ 1654 г., когда царь сталъ именовать себя самодержцемъ «всѣя Великія и Малыя Россіи», присоединивъ еще къ этому титулу, въ слѣдующемъ 1655 г., послѣ занятія Вильны, выраженіе «и Вѣлыя Россіи». Съ этихъ поръ различіе между «велико-» и «малороссіянами» сблалось общепринятымъ въ книжной литературѣ и образованномъ обществѣ, но именно въ этой формѣ, а не въ формѣ «мало-руссы» и «великоруссы». Эти послѣднія обозначенія стали употребляться сравнительно недавно, съ пятидесятыхъ и шестидесятыхъ годовъ, отчасти вслѣдствіе оставленія вообще искусственного и высокопарнаго имени «россіяне», а отчасти и по примѣру Костомарова, который пользовался наименованіями то «сѣверно-» и «южно-руссы», то «велико-» и «малоруссы». Названіе «южноруссы», введенное, впрочемъ, нѣсколько ранѣе Костомарова, писателями малороссійскаго происхожденія, имѣло, очевидно, цѣль, устранивъ понятіе о «малости» или «великости», ввести болѣе определенныя обозначенія, основанныя на различіи географическаго распространенія. Къ этому присоединилось еще представленіе, развитое Максимовичемъ, Костомаровымъ и другими, что теперешніе малоруссы составляютъ прямыя потомковъ, и по крови, и по языку, древнихъ южно-русскихъ славянскихъ племенъ, что вльменскіе или новгородскіе славяне (по Костомарову) были вѣтвью этого южно-русскаго племени, оторванною отъ него какими-то неизвѣстными обстоятельствами и удалившеюся на сѣверъ, но что остальные В.—тверитяне, суздальцы, москвичи,—хотя и оставались русскими по происхожденію, вѣрѣ, книжному языку, однако уклонились отъ прочихъ русскихъ славянъ въ своемъ народномъ языкѣ, бытѣ, нравахъ, обычаяхъ, общественномъ и государственномъ строѣ, подъ влияніемъ иныхъ географическихъ условий, иныхъ историческихъ судьбъ, а также и иныхъ, вошедшихъ въ ихъ составъ этнографическихъ элементовъ. Вліяніе этихъ послѣднихъ особенно было преувеличено нѣкоторыми польскими писателями, которые старались доказать что «москалі»—даже не русскіе, не славяне, а финны и татары, усвоившіе себѣ нѣкоторую славянскую примѣсь и испорченный славянскій языкъ. Такая теорія, развитая особенно Духинскимъ и его послѣдователями, встрѣтила возраженія со стороны многихъ, не только великорусскихъ, но и малорусскихъ и вообще славянскихъ изслѣдователей, и была всѣми понята, какъ вызванная не столько научными, сколько политическими тенденціями. Тѣмъ не менѣе мысль, что малоруссы (какъ и бѣлоруссы) представляютъ болѣе чистую въ антропологическомъ и этнографическомъ отношеніи вѣтвь русскаго народа, чѣмъ В., уклонившіеся всего далѣе на С. и В. и смѣшавшіеся съ различными инородцами, получила нѣкоторое распространеніе не только у западно-славянскихъ и южно-русскихъ писателей, но отчасти и среди образованнаго русскаго общества вообще.

Терминъ «великоруссы» можетъ представлять географическое, антропологическое, этно-

графическое и историческое значеніе, смотря по тому, какіе признаки имѣются въ виду или чему придается болѣе значеніе. Въ географическомъ отношеніи имя «Великой Россіи» должно признаваться равнозначительнымъ съ древней «Московіей» иностранцевъ, напримеръ,—какъ это предлагалъ Надеждинъ,—въ предѣлахъ великаго княжества Московскаго, въ 1462 г., при смерти Василія Васильевича Темнаго, когда оно простиралось уже отъ Ельца до Устюга и отъ Калуги до Вятки, причемъ необходимо пополнить эту территорию тогдашнимъ великимъ княжествомъ Тверскимъ, областью Пскова, пятинами Новгородскими, восточную часть древняго Смоленскаго княжества, Сѣверскими удѣлами по Окѣ, между Десною и Дономъ, и великимъ княжествомъ Рязанскимъ. Впрочемъ, такое географическое опредѣленіе Великой Россіи едва ли можетъ въ настоящее время имѣть какое-либо значеніе. Съ одной стороны, даже на территоріи Беликороссіи XV вѣка, рядомъ съ великоруссами, жили (какъ живутъ отчасти еще и теперь) бѣлоруссы и финны; а съ другой стороны, великоруссы давно перешли за предѣлы Московскаго государства, XV в., расселившись и по теченію Камы съ ея притоками, и по нижней Волгѣ, и въ бассейнѣ Дона, и въ Новороссійскомъ краѣ, Сибири, на Кавказѣ и т. д. Гораздо болѣе значеніе представляютъ В. въ этнографическомъ отношеніи, какъ народность, выработавшая себѣ извѣстный языкъ и своеобразныя черты быта и нравовъ. Въ прежнее время, и еще сравнительно не такъ давно (въ 30-хъ годахъ нынѣшняго столѣтія), нѣкоторые, даже изъ «ученыхъ» великоруссовъ, видѣли (по словамъ Венелина) въ украинцахъ какую-то смѣсь малоруссовъ, татаръ, поляковъ, литвы, а языкъ ихъ считали какимъ-то испорченнымъ, мужицкимъ говоромъ, съ примѣсью польскихъ и татарскихъ словъ (Гречъ въ 1827 г. утверждалъ даже, что малорусское нарѣчіе «можетъ назваться нарѣчіемъ языка польскаго»). Наоборотъ, писатели малорусскаго происхожденія старались доказать, что малороссійскій языкъ не только равносильнѣе великорусскому, но даже древнѣе, первобытнѣе его, что это былъ языкъ Кіевской Руси, и что скорѣе великорусскій языкъ долженъ быть признаваемъ новой формацией, образовавшейся подъ влияніемъ инородческаго (финскаго) элемента, или (какъ утверждалъ галицкій писатель Огоновскій еще въ 1880 г.) что великорусскій (московскій) языкъ «присвоилъ себѣ элементы церковно-славянскаго и древне-русскаго языка, давши имъ свою новую, чуждую окраску, въ ущербъ старому и подлинному основанію и произошедъ изъ смѣси московскаго нарѣчія, русинскаго и церковно-славянскаго языка,—могущественно развившись, въ своей литературной рѣчи, на счетъ малорусскаго». Всѣ эти утвержденія должны быть признаны, въ настоящее время, неосновательными. Малорусскій языкъ есть, несомнѣнно, самостоятельное нарѣчіе русскаго языка, сохранившее въ себѣ даже нѣкоторые большіе признаки древности, чѣмъ великорусское и, во всякомъ случаѣ, ему равноправное и болѣе обособленное, чѣмъ, и примѣръ, нарѣчіе бѣлорусское, кото-

рое нѣкоторыя подчиняютъ великорусскому, хотя лучшіе новѣйшіе изслѣдователи считаютъ его также самостоятельнымъ, наравнѣ съ великорусскимъ и малорусскимъ. Но, съ другой стороны, и великорусское нарѣчіе не можетъ считаться какою-то смѣсью малорусскаго съ церковнославянскимъ, и образованіе его, въ основныя чертахъ, должно быть отнесено къ тому же времени, какъ и вообще расхожденіе первоначальнаго русскаго языка на главныя свои вѣтви. Изученіе древнѣйшихъ южно-русскихъ памятниковъ XII—XV вв. доказываетъ даже (по словамъ проф. Соболевскаго), что «древнѣйшій кievскій говоръ былъ великорусскій» и что «нынѣшнее малорусское население мѣстъ, ближайшихъ къ Киеву, какъ и всей страны къ востоку отъ Днѣпра—населеніе пришлое, пришедшее сюда приблизительно въ XV в. съ Запада, изъ Подолии, Волыни и Галиціи». Последнее утверждали еще ранѣе Погодинъ и Лавровскій; но взгляды этотъ продолжаетъ оспаривать южнорусскими изслѣдователями, —гг. Житецкимъ, Антоновичемъ и др. Какъ бы то ни было, можно считать доказаннымъ, что новгородское нарѣчіе, которое Костомаровъ признавалъ родственнымъ малорусскому, есть несомнѣнно великорусское и представляетъ одно изъ подраздѣлений послѣдняго. Этихъ подраздѣлений принимается теперь (за выдѣленіемъ бѣлорусскаго) два или три, хотя у разныхъ изслѣдователей замѣчаются различія въ подробностяхъ. Наиболее явственно различіе между сѣверновеликорусскимъ и южновеликорусскимъ поднарѣчіемъ; но сѣверное можетъ быть раздѣлено, въ свою очередь, на два: а) собственно сѣверное, или новгородское (въ Новгородской, С.-Петербургской, Олонеккой, Вологодской, Архангельской, Вятской, Пермской губерніяхъ, въ Сибири, также въ Псковской и Тверской, гдѣ оно сосѣдитъ съ бѣлорусскимъ, и въ Костромской, гдѣ оно сосѣдитъ съ восточнымъ); б) восточное, или суздальское (въ губерніяхъ Владимірской, Ярославской, Костромской, Нижегородской, Казанской, Симбирской, отчасти Пензенской, Саратовской, Оренбургской). Другіе изслѣдователи выдѣляютъ, однако, эту восточную разновидность сѣверновеликорусскаго нарѣчія въ особое, среднее великорусское нарѣчіе, промежуточное между сѣвернымъ и южнымъ. Последнее, т. е. южновеликорусское нарѣчіе называется еще рязанскимъ и подраздѣляется нѣкоторыми также на два: на восточное, или собственно рязанское (въ губ. Рязанской, Тамбовской, отчасти въ Пензенской и Саратовской) и западное (въ губерніяхъ Тульской, Орловской, Курской, отчасти Воронежской и Харьковской, гдѣ великоруссы сосѣдятъ съ малоруссами, и въ губерніяхъ Смоленской и Калужской, гдѣ они сосѣдятъ съ бѣлоруссами). Къ этому западному южно-великорусскому говору относится и московскій, который однако нѣкоторые изслѣдователи (напр. Шихматовъ) выдѣляютъ въ особый, образовавшійся изъ соединенія сѣверно-великорусскаго нарѣчія съ южно-великорусскимъ и стоящій, по основнымъ чертамъ своего вокализма, ближе къ послѣднему. Этимъ, специально московскимъ нарѣчіемъ народъ говоритъ только въ Москвѣ и въ ея ближайшихъ окрестно-

стяхъ; но оно распространилось по всей Россіи, какъ языкъ образованнаго класса. Остальныя части Московской губ. должны быть причислены къ западному и восточному говорамъ южно-великорусскаго нарѣчія, а на сѣверѣ—къ восточному поднарѣчію сѣверно-великорусскаго.

Обособленіе этихъ поднарѣчій и говоровъ должно было послѣдовать послѣ обособленія великорусскаго нарѣчія отъ малороссійскаго, т. е. послѣ XIII вѣка и, вѣроятно, втеченіе многихъ столѣтій, хотя первые зачатки ихъ могли быть на лицо уже въ языкѣ различныхъ племенъ русскихъ славянъ, перечисленныхъ въ Начальной лѣтописи. Всего ранѣе должно было сложиться новгородское нарѣчіе, слѣды котораго мы встречаемъ въ нѣкоторыхъ древнѣйшихъ письменныхъ памятникахъ, хотя и оно, распространяясь на сѣверъ и на сѣверо-востокъ, должно было нѣсколько измѣниться, по крайней мѣрѣ въ своемъ лексическомъ составѣ, воспринявъ въ себя немало инородческихъ, финскихъ словъ. Въ образованіи восточнаго сѣверно-великорусскаго поднарѣчія приняли, вѣроятно, участіе кривичи (бѣлоруссы), смѣшавшіеся съ новгородцами, а въ образованіи южно-великорусскаго—также вятичи. Какъ бы то ни было, всѣ эти поднарѣчія и говоры остаются чисто русскими; вліяніе финскаго элемента, сказывается только въ нѣкоторыхъ заимствованныхъ словахъ и является еще недоказаннымъ въ морфологіи и фонетикѣ, хотя, по отношенію къ послѣдней, оно и предполагается нѣкоторыми изслѣдователями.

Морфологическая и фонетическая чистота великорусскаго нарѣчія представляется даже нѣсколько странною, если принять во вниманіе, что нарѣчіе это сложилось на почвѣ, заселенной первоначально инородческими, финскими племенами, которыя, несомнѣнно, принимали участіе въ образованіи великорусской народности. При началѣ русской исторіи, въ X вѣкѣ, мы видимъ, что еще вся область позднѣйшей Ростовско-Суздальской земли, колыбели великорусскаго государства, была заселена финскими племенами. Новгородъ является на Западѣ самой сѣверной славянской колоніей. Но если мы обратимся къ географической, именно хорографической номенклатурѣ (особенно къ названіямъ рѣкъ), то, какъ показали еще Надеждинъ, мы можемъ убѣдиться, что даже въ славянскихъ областяхъ, по Днѣпру, Сейму и Деснѣ, встрѣчается масса инородческихъ, финскихъ названій. Наиболее чиста отъ чужеземныхъ названій хорографическая номенклатура въ верховьяхъ рѣкъ Вислы, Днѣстра и Припяти до Днѣпра; но чѣмъ далѣе отъ этого центра, тѣмъ сильнѣе становится инородческая примѣсь въ названіяхъ рѣкъ, и именно на Западѣ встрѣчаются литовскія названія, на Югѣ—тюркскія, на Сѣверѣ и Востокѣ—финскія. Къ сѣверу отъ Смоленска и на Днѣпровско-Окскомъ водораздѣлѣ финскія названія уже преобладаютъ, такъ что было, слѣдовательно, время, когда финны придвигались къ самому Днѣпру, съ Сѣвера и Востока. Но это было, вѣроятно, еще до VI в., такъ какъ въ VI в. Прокопій упоминаетъ уже о славянахъ на Сѣверѣ отъ Азовскаго моря,

и есть основанія предполагать, что и новгородскіе славяне пришли къ Ильмену по крайней мѣрѣ столѣтія за два до начала русской исторіи.

Такимъ образомъ русскіе славяне, расселяясь изъ области въ верховьяхъ Вислы, Днѣстра и Припети, должны были утвердиться въ областяхъ, занятыхъ первоначально неславянскими племенами. Въ частности, новгородскіе славяне, кривичи, вятичи должны были заселить область, занятую ранѣе финскими народами. Невольно представляется вопросъ, какъ славяне не потонули въ этомъ финскомъ морѣ и куда дѣвались всѣ эти финскія племена? Какъ могли славяне не только поддерживать свое политическое преобладаніе, но и сохранить свой языкъ, свой бытъ, и выступить историческими дѣятелями, какъ новгородцы, суздальцы, москвичи, какъ народъ славяно-русскій? Для объясненія этого факта, слѣдуетъ прежде всего принять во вниманіе, что и южныя славяно-русскія племена, расселяясь по Днѣпру и за Днѣпръ, должны были, судя по хорографической номенклатурѣ, заселить мѣста, гдѣ ранѣе ихъ сидѣли племена тюркскія. Что касается специально полянъ (и древлянъ), то извѣстно, что они постоянно должны были бороться съ тюркскими племенами, съ черными клобуками, торками, берендѣями и печенѣгами, которые позже, съ появленіемъ половцевъ, входятъ даже въ составъ княжества, образуютъ пограничныя поселенія по Роси и Сулѣ, какъ передовыя оплотъ противъ половцевъ, причемъ и послѣдніе входятъ потомъ въ болѣе близкія сношенія съ киевлянами, родятся съ ними и т. д. Вообще, уже въ то отдаленное время славянское населеніе Кіевской земли стало ассимилироваться съ соседними тюркскими элементами, а позже, въ эпоху казачества и залорозья, южнорусское населеніе восприняло въ себя еще болѣе разнаго инородческаго элемента. И тѣмъ не менѣе, кромѣ нѣкоторой лексической примѣси, малоруссы сохранили чистымъ своей славянской, русской языкъ, хотя, можетъ быть, и видоизмѣнивъ его въ выговорѣ, подъ влияніемъ позднѣйшихъ колонистовъ съ запада, изъ Прикарпатья. Такимъ образомъ, если южноруссы, не смотря на тюркскую и иную примѣсь, могли сохранить свой языкъ и народность, это было возможно и для тѣхъ русскихъ племенъ, которые двинулись на сѣверъ и сѣверо-востокъ, тѣмъ болѣе, что имъ пришлось здѣсь имѣть дѣло съ болѣе мирными и слабыми племенами финскими.

Была, однако, существенная разница въ колонизаціи русскими славянами юга и сѣвера. На югѣ ихъ колонизація не простиралась далеко, и область къ востоку отъ Днѣпра была заселена прочно малоруссами только въ XVII вѣкѣ, когда имъ пришлось встрѣтить здѣсь необитаемую территорию и столкнуться только съ встрѣчной колонизаціей великорусской. Иное дѣло было на сѣверѣ, гдѣ пришлось заселить громадную территорию, углубляясь все далѣе на востокъ и западъ, въ области, занятія финскими племенами. И притомъ нельзя сказать, чтобы эти финскія племена, въ эпоху славянскаго среди нихъ расселенія, были ли-

шены всякой культуры. Это не были уже тѣ Гепи, о которыхъ говоритъ Тацитъ, что они занимались только звѣроловствомъ и имѣли всю надежду на пропитаніе въ стрѣлахъ съ каменными или костяными наконечниками. Слѣды этой древнѣйшей культуры, правда, найдены въ области Оки, Средней Волги, Вятки и Камы, и притомъ довольно обильные и во многихъ мѣстахъ; но они относятся ко времени гораздо болѣе раннему, чѣмъ эпоха расселенія славянъ. Въ послѣдующіе же вѣка финскія племена уже имѣли желѣзное оружіе и бронзовые украшения, усвоили себѣ (на З. подъ влияніемъ готовъ, а на В.—тюрковъ) скотоводство и земледѣліе, и, судя по находкамъ въ нѣкоторыхъ, несомнѣнно финскихъ, могильникахъ, вели также кое-какія торговыя сношенія. Культура славянскихъ пришельцевъ едва ли въ то время значительно превосходила финскую, и потому успѣхъ славянской колонизаціи едва ли можно объяснять превосходствомъ тогдашней славянской культуры. Нѣтъ также никакихъ основаній предполагать, чтобы славяне истребляли финновъ; напротивъ того, все свидѣтельствуетъ въ пользу того, что колонизація славянъ была по преимуществу мирная. Едва ли можемъ мы также думать, что финны вымирали сами, подобно тому, какъ вымираютъ теперь первобытныя племена Австраліи и Полинезіи, или какъ вымерли нѣкоторыя мелкія племена Сибири. Въ этихъ случаяхъ разница въ культурѣ пришельцевъ и туземцевъ была настолько велика, что послѣдніе должны были безусловно подчиниться первымъ и рѣзко измѣнить весь свой бытъ или исчезнуть, особенно подъ вреднымъ влияніемъ отрицательныхъ сторонъ цивилизаціи. Но такой рѣзкой разницы въ культурѣ не было между финнами и славянами, и особенности быта тѣхъ и другихъ не исключали возможности мирнаго сожитія и общенія и совмѣстнаго участія въ государственной жизни.

Для объясненія того, что происходило при расселеніи славянъ на территории Россіи, можно до нѣкоторой степени пользоваться данными, касающимися позднѣйшей русской колонизаціи, происходившей уже на памяти исторіи, напр., колонизаціи Заволочья, и отчасти — колонизаціи русскихъ среди вотяковъ, черемисъ, пермяковъ и вогуловъ. Говоримъ — до нѣкоторой степени, потому что въ это позднѣйшее время русскіе стояли въ своей культурѣ уже много выше финскихъ инородцевъ, были крупки единствомъ и върою, тогда какъ финскія племена представляли множество подраздѣленій и жили разбросанно. Впрочемъ, и при началѣ русской исторіи на сторонѣ славянъ было то преимущество, что ихъ предводителями и руководителями были нерѣдко воинственныя и предприимчивыя варяги (норманы), слѣды которыхъ мы встрѣчаемъ, напр., въ Суздальской землѣ, въ т. наз. мерянскихъ курганахъ, еще до установленія здѣсь русскаго владычества. Слѣды эти выражаются въ обычаяхъ трупосоженія, въ присутствіи норманскаго вооруженія и характерныхъ украшеній эпохи викинговъ (IX—X и нач. XI в.), напр., т. наз. скорлупчатыхъ фибулъ и т. п. Вообще, необходимо допустить, что славянская колонизація происходила не массами,

а проявлялась болѣе въ основаніи небольшихъ поселковъ и городковъ. Есть основаніе думать, что среди Мери, напримѣръ, въ эпоху участія ея въ призваніи варяжскихъ князей, уже былъ значительный славянской элементъ, что область ея была уже отчасти заселена славянами, хотя и продолжала носить названіе Мери, подобно тому, какъ и позже Вятка, Пермь, Сибирь удержали туземныя названія, хотя и стали уже областями русскими, съ господствовавшимъ русскимъ населеніемъ. Успѣху славянской колонизаціи могло благоприятствовать и то обстоятельство, что финское населеніе было, повидимому, не густо и жило разбросанно среди тѣсовъ, къ тому же сравнительно мирно и невоинственно. Когда же славянскія колоніи начинали его тѣснить, оно могло уходить далѣе на В., какъ это мы знаемъ, напримѣръ, въ позднѣйшее время, относительно вотяковъ, черемисъ, вогулѣ и мордвы. Въ болѣе раннюю эпоху такъ-же уходили передъ русскими, повидимому, югры. Въ XVI вѣкѣ они были уже за Ураломъ, тогда какъ нѣсколькими вѣками ранѣе они, судя по нѣкоторымъ историческимъ даннымъ и хорографической номенклатурѣ, жили въ предѣлахъ нынѣшней Вологодской губерніи и даже, можетъ быть, южнѣе; извѣстно, что часть ихъ прошла въ концѣ IX в. за Карпаты и основала Угорское (Мадьярское) государство; съ другой стороны, Евронеусъ указалъ на угорское происхожденіе названій нѣкоторыхъ рѣкъ, даже въ Московской губ. и еще южнѣе, напр. р. Угра. Къ этому надо прибавить, что финскія племена распадались, вѣроятно, на многія группы и говоры, какъ напр. теперешніе черемисы, у которыхъ насчитывается 6 нарѣчій, или какъ вотяки, распадающіеся на два главныхъ племени, да еще на нѣсколько мелкихъ, причемъ вотяки одной мѣстности съ трудомъ иногда понимаютъ другихъ. Въ виду этой разбросанности и разноплеменности русскіе колонисты были крѣпко своей сравнительной однородности, единствомъ въ языкѣ, а затѣмъ и вѣрою, которая послужила также важнымъ объединяющимъ факторомъ и для инородцевъ. Послѣдніе, принимая русскую вѣру, языкъ и подчиняясь вліянію русскихъ обычаевъ, становились сами русскими и помогали послѣднимъ въ обрусѣніи своихъ соплеменниковъ.

Мы сказали, что славянская колонизація должна была идти, въ большинствѣ случаевъ, постепенно, мелкими группами и поселками, какъ это мы видимъ и въ послѣдующіе вѣка, на Сѣверѣ и Востокѣ. Но это не исключало возможности, въ нѣкоторыхъ случаяхъ, и болѣе усиленной, массовой колонизаціи, въ подтвержденіе чего можно также привести аналогичные примѣры изъ исторической уже эпохи. Не говоря даже о массовомъ переселеніи малоруссовъ въ XVII вѣкѣ на лѣвый берегъ Днѣпра и въ нынѣшнюю Харьковскую губернію, можно указать, напримѣръ, на быстрый ростъ заселенія Перми при Строгановыхъ и на послѣдующее движеніе массами русскихъ изъ Двинской земли, Вятки и Перми—въ Сибирь. Примѣръ Строгановыхъ показываетъ, что стоило только предприимчивымъ, властнымъ и богатымъ людямъ основаться на

новыхъ, вольныхъ и прибыльныхъ мѣстахъ, какъ къ нимъ уже начинали стекаться переселенцы, въ надеждѣ на просторъ, выгодный промыселъ и покровительство крѣпкой власти. Именно такая крѣпкая русская власть появилась въ предѣлахъ Мерянской земли, съ утвержденіемъ во Владимірѣ и Суздалѣ князей Мономахова рода. Нашествіе татаръ, уничтожившее Киевъ, низведшее его на степень второстепеннаго поселка, разорившее Переяславское княжество и Черниговъ, сопровождалось перемѣщеніемъ политическихъ центровъ, изъ Чернигова и Новгорода-Сѣверскаго—въ Муромъ и Рязань, изъ Киева—во Владиміръ. Это способствовало еще болѣе возвышенію значенія Владимірскаго княжества, центръ котораго перешелъ за тѣмъ въ Москву, т. е. западнѣе и южнѣе, какъ бы навстрѣчу тѣмъ западнымъ и южнымъ славянскимъ элементамъ, которые начали сюда приливать съ новою силою. Этотъ притивъ прежние изслѣдователи представляли себѣ такъ, что южно-русское населеніе, послѣ татарскаго разгрома, начало массами передвигаться на сѣверъ, ища себѣ тамъ болѣе спокойнаго существованія и болѣе надежной защиты. Въ новѣйшее время эта теорія подвергнута сомнѣнію и иными даже совершенно отвергается; указываютъ на то, что южно-русское населеніе было или истреблено, или бѣжало на З., и что массовое передвиженіе его на сѣверъ не подтверждается никакими свидѣтельствами. Истина, повидимому, лежитъ здѣсь въ срединѣ между крайностями. Массоваго движенія, кажется, дѣйствительно не было; тѣмъ не менѣе и самыя князья, и ихъ дружина явились на сѣверъ съ юга, а ихъ переходъ, вмѣстѣ съ молвой о силѣ и значеніи ихъ власти и съ разореніемъ юга, долженъ былъ имѣть слѣдствіемъ переселеніе на сѣверъ же многихъ лицъ изъ высшаго сословія, духовенства, купцовъ и простаго народа. Но здѣсь эти переселенцы встрѣтили уже рядъ городовъ, заселенныхъ ранѣе выходцами изъ варягъ, Новгорода, Киева, Земли Кривичей, а также ославянившимися инородцами; здѣсь уже оказывалась народность, въ которой смѣшанные славянскіе и финскіе элементы сливались въ нѣчто особое и болѣе общее; къ этому общему оставалось только примыкать и содѣйствовать, сознательно или безсознательно, укрѣпленію и расширенію новаго государства и складыванію одного русскаго (великорусскаго) народа, на обширномъ пространствѣ Средней, Сѣверной и Восточной Руси (а также, чрезъ посредство донскихъ казаковъ, отчасти и Южной).

Это образованіе великорусскаго народа изъ соединенія разныхъ элементовъ, происходило ли оно путемъ брачнаго смѣшенія славянъ съ финнами или путемъ непосредственнаго, постепеннаго обрусѣнія послѣднихъ, по необходимости должно было оказать извѣстное вліяніе на видоизмѣненіе первоначальнаго типа, какой представляли въ своемъ сложении и обликѣ русско-славянскія племена, прежде ихъ утвержденія на территоріи финновъ. Къ сожалѣнію, выясненіе этого вопроса соединено съ значительными трудностями и требуетъ основательнаго ознакомленія какъ съ типомъ

современныхъ финскихъ и славянскихъ племенъ, такъ и, по возможности, съ тѣмъ, какой выказывали предки этихъ племенъ въ эпоху ихъ первоначальнаго столкновенія и смѣшенія. Но такое ознакомленіе предполагаетъ массовыя наблюденія и обстоятельную ихъ разработку, чему покуда положено только слабое начало; что же касается до выясненія типа древнихъ славянскихъ и финскихъ народовъ, то для этого имѣется и слишкомъ мало матеріаловъ. Впрочемъ, нельзя сказать, чтобы эти матеріалы совершенно отсутствовали; они имѣются въ видѣ тѣхъ костяковъ и череповъ, а иногда и остатковъ волосъ, которые находятъ въ многочисленныхъ, разобранныхъ по русской землѣ курганахъ и могильникахъ. Матеріалы эти отчасти уже описаны трудами профессора Богданова и другихъ лицъ; но многое еще остается сдѣлать, для выясненія особенностей по мѣстностямъ и эпохамъ и для сравненія ихъ съ соответственными антропологическими особенностями современнаго населенія. Покуда мы не имѣемъ еще ни детальныхъ картъ, съ указаніемъ распредѣленія древнихъ кургановъ, городищъ и т. д., ни сочиненій, въ которыхъ были бы сведены и анализированы всѣ извѣстныя данныя объ изслѣдованныхъ могильникахъ и выяснены всѣ констатированныя особенности различныхъ славянскихъ и финскихъ кургановъ и могильныхъ древностей. Немногія общенія, сдѣланныя по отношенію къ этимъ археологическимъ памятникамъ, иногда только затемняютъ вопросъ или даютъ ему фальшивое освѣщеніе. Такъ напримѣръ, финскіе ученые считаютъ почти всѣ доисторическія древности средней и сѣверной Россіи финскими, такъ что славянскихъ здѣсь, можно сказать, совершенно не оказывается. Наоборотъ, нѣкоторыми русскими учеными былъ высказываемъ взглядъ, что почти всѣ эти остатки принадлежатъ нашимъ собственнымъ предкамъ, а иные склоны даже причислять къ славянскимъ и разные курганы и могильники Сибири. Понемногу, однако, и въ этой области начинаетъ кое-что уясняться, хотя покуда лишь въ слабыхъ намекахъ. Начинаютъ опредѣляться, съ одной стороны, остатки древнѣйшей культуры каменнаго и костяного вѣка, со слѣдами бронзоваго, констатированные отъ Урала, Перми, Вятки до Мурома, Москвы и Приладожья и принадлежавшіе, очевидно, древнѣйшему населенію, какъ кажется, угорскому. Затѣмъ идутъ могильники (не курганы), заключающіе въ себѣ остатки финновъ болѣе поздней эпохи, но еще нѣсколькими столѣтіями предшествующіе эпохѣ расселенія славянъ. Настоящихъ кургановъ (могильныхъ насыпей) мы не находимъ въ исконной области финновъ, напр. въ нынѣшней Пермской губ. (за исключеніемъ степныхъ зауральскихъ уѣзд., гдѣ курганы насыпались, очевидно, тюркскими кочевниками), въ Вятской, большей части Вологодской и Архангельской, въ Прибалтійскихъ областяхъ. Съ другой стороны, мы встрѣчаемъ и въ предѣлахъ Средней Россіи могильники, относящіеся, повидимому (суда по вещамъ), къ VI — VIII вѣкамъ и принадлежавшіе, по всѣмъ вѣроятіямъ, финнамъ. Та-

ковы, напримѣръ, изслѣдованные недавно Курманскій могильникъ (въ Касимовскомъ уѣздѣ Рязанской губ., раскопки графа Ф. Уварова) и Люцинскій могильникъ Витебской губерніи (раскопки Романова и Сизова). Наконецъ, мы имѣемъ курганы иногда съ арабскими диргемами и византійскими и другими монетами, позволяющими опредѣлить точнѣе эпоху, и относящіеся, повидимому (въ предѣлахъ Средней и Сѣверной Россіи), къ IX — XI вѣкамъ. Несомнѣнно, что курганы насыпались въ Южной и Средней Россіи разными народами, начиная съ эпохи скифовъ, а можетъ быть и раньше. Извѣстны нѣкоторые курганы съ греческими издѣліями IV в. до Р. Х., есть затѣмъ болѣе поздніе—эпохи около Р. Х. и послѣдующей, такъ наз. Скиео-сарматской; но затѣмъ идутъ курганы несомнѣнно славянскіе, именно на юго-западѣ Россіи, въ области, гдѣ и всѣ хорографическія названія—славянскія. Удалось даже выяснитъ нѣкоторыя особенности кургановъ полянъ, древлянъ, сѣверянъ, смоленскихъ кривичей, иногда со слѣдами норманскаго вліянія (особенно въ богатыхъ, княжескихъ курганахъ). Не можетъ быть сомнѣнія, что славяне, расселяясь въ періодъ язычества далѣе къ сѣверу и востоку, должны были принести туда съ собой и обычай насыпанія кургановъ; и дѣйствительно, мы видимъ многочисленныя группы древнихъ могильныхъ насыпей и въ землѣ ильменскихъ славянъ, кривичей, радимичей и вятичей. Курганы эти идутъ обыкновенно по рѣкамъ, а рѣки, несомнѣнно, были главными путями славянской колонизаціи; мы знаемъ, напримѣръ, что въ Обонежѣ и Заволочьѣ славяне утвердились по Двинѣ, Свири, Онегѣ, оттѣснивъ финновъ къ Бѣлому морю, въ верховья р. Ояты, въ глухую Бѣлозерщину, къ Ладогѣ и т. д. Такимъ образомъ едва ли можетъ подлежать сомнѣнію, что большинство кургановъ въ области первоначальнаго расселенія славянъ, до принятія ими христіанства, принадлежатъ славянамъ, хотя это не исключаетъ возможности, что подъ вліяніемъ славянъ и опредѣльные съ ними финны стали въ болѣе позднюю эпоху тоже насыпать курганы надъ своими умершими. Въ Нижегородской губ. изслѣдованы, напримѣръ, курганы, принадлежавшіе, несомнѣнно, мордовскимъ князьямъ (у с. Бол. Тимерево); но они относятся къ болѣе поздней эпохѣ, не ранѣ XII и даже XIII в. Нѣкоторую точку опоры могло бы дать въ этомъ случаѣ (для опредѣленія славянства или финства) сравненіе самыхъ остатковъ людей, похороненныхъ въ курганахъ; но, къ сожалѣнію, на нихъ только въ послѣднее время стали обращать большее вниманіе. Притомъ, не слѣдуетъ забывать, что кости и черепа могутъ дать понятіе только о признакахъ расы, породы, а не племени или народности; между тѣмъ, въ составѣ одного и того же племени могутъ присутствовать различныя расовые элементъ и, наоборотъ, одни и тѣ-же краниологическіе признаки могутъ встрѣчаться у представителей различныхъ племенъ или народностей. Кроме того, извѣстный физическій типъ можетъ подлежать втеченію вѣковъ измѣненію, вслѣдствіе ли постепеннаго

вырождения тѣхъ или другихъ признаковъ въ потомствѣ, или вслѣдствіе большаго умноженія потомковъ одного типа, сравнительно съ потомками другого, или, наконецъ, вслѣдствіе кроваваго смѣшенія одного типа съ другимъ, втеченіе многихъ поколѣній. Въ Германіи, напримѣръ, констатировано, что въ древнихъ курганахъ ея (Hünengräber) было погребено высокорослое населеніе, съ преобладающей длинной и узкой, такъ наз. долихоцефальной формой черепа. Эти курганы, очевидно, заключаютъ въ себѣ остатки древнихъ германцевъ; между тѣмъ современное нѣмецкое населеніе имѣетъ преобладающей формой головы—короткую и широкую, брахицефальную, и долихоцефалия встрѣчается только спорадически, или на такихъ окраинахъ, какъ побережье Нѣмецкаго моря, въ Швеции и т. д. Очевидно, типъ черепа нынѣшнихъ нѣмцевъ не тотъ, что былъ у древнихъ германцевъ, какъ и характерная древняя бѣлокурость германскаго племени встрѣчается теперь у меньшинства населенія, тогда какъ большинство—шатены, съ немалой примѣсью брюнетовъ. Подобное же явленіе видимъ мы и на славянской территории Россіи. Древнѣйшіе курганные черепа, какъ изъ скиевскихъ и скиео-сарматскихъ, такъ и изъ славянскихъ кургановъ, выказываютъ преобладаніе долихоцефалии, тогда какъ у современнаго русскаго населенія преобладаетъ брахицефалия. И это примѣнимо въ одинаковой степени какъ къ южнорусскому, такъ и къ сѣвернорусскому населенію, причемъ у современныхъ малоруссовъ встрѣчаются, повидимому, даже болѣе сильныя степени брахицефалии, чѣмъ у великоруссовъ. Этотъ фактъ преобладанія теперь брахицефалии, а въ эпоху насыпанія кургановъ—долихоцефалии, заставилъ нѣкоторыхъ изслѣдователей (напр. проф. Таранецкаго) придти къ заключенію, что курганные черепа—не славянскіе, а принадлежатъ, вѣроятно, финнамъ. Но такое заключеніе также не можетъ быть признано убѣдительнымъ; известно, что современные финны, какъ западные (корелы, тавасты, эсты), такъ и восточные (мордва и другіе), тоже представляютъ преобладаніе брахицефалии, какъ равно и большинство тюркскихъ народностей. Если же допустить, что древніе финны отличались по своему типу отъ нынѣшнихъ, то съ одинаковымъ правомъ это можно сдѣлать и по отношенію къ славянамъ. Болѣе основаній имѣло бы предположеніе, что древніе курганные долихоцефалы были не финнами, а угорцами, т. е. югрой, какъ это и высказывалъ Европеусъ. Современные вогулы и остяки (потомки югровъ), дѣйствительно, выказываютъ преобладаніе долихоцефалии, и въ этомъ отношеніи довольно рѣзко отличаются какъ отъ своихъ сосѣдей, самоѣдовъ, такъ и отъ приуральскихъ, поволжскихъ и прибалтійскихъ финновъ. Весьма вѣроятно, что тѣ длинноголовые черепа, которые были найдены проф. Иностранцевымъ, вмѣстѣ съ издѣліями Каменнаго вѣка, въ отложеніяхъ Приладожья, должны быть приписаны именно югрѣ, имѣвшей въ глубокой древности значительное распространеніе на сѣверѣ Россіи; но мы не имѣемъ никакого основанія приписывать

югрѣ тѣ длинноголовые черепа, которые были найдены въ курганахъ X—XI вв., въ областяхъ, населенныхъ славянами и со слѣдами культуры славяно-варяжской. Вопросъ о югрѣ, или, точнѣе, о физическомъ ея типѣ, заслуживаетъ бы, вообще, болѣе тщательнаго изслѣдованія, такъ какъ это несомнѣнно одинъ изъ древнѣйшихъ типовъ на почвѣ Сѣверной Россіи, существенно отличающійся еще и теперь отъ типа всѣхъ сосѣднихъ современныхъ народностей.

Допущенію, что русскіе славяне представляли преобладаніе долихоцефалии, можетъ противорѣчить то обстоятельство, что долихоцефалия является рѣдкимъ исключеніемъ вообще у современныхъ славянъ, у поляковъ, чеховъ, словаковъ, сербовъ, которые всѣ характеризуются, повидимому, преобладаніемъ брахицефалии. Нѣмецкіе ученые склонны думать, что и измѣненіе формы германскаго черепа послѣдовало отъ смѣшенія съ славянскимъ элементомъ, вошедшимъ въ значительной дозѣ въ составъ нынѣшняго населенія Германіи. Однако, представляется еще вопросомъ, дѣйствительно ли всѣ современные славяне выказываютъ преобладаніе брахицефалии. Современные болгары, повидимому, по преимуществу долихоцефалы: въ пользу этого говорить, во-первыхъ, тотъ фактъ, что болгарскіе черепа, добытые изъ несомнѣнно болгарскихъ кладбищъ д-ромъ Радаковымъ, во время послѣдней Русско-турецкой войны, и доставленные въ Моск. антропологическій музей, оказались долихоцефальными, а съ другой стороны, это же подтверждаютъ наблюденія надъ современными болгарскими, поселившимися въ Крыму, которые, по измѣненіямъ надъ живыми особями г. Гинкулова, оказались также почти всѣ долихоцефалами. Если это такъ, то мы имѣемъ и теперь одно славянское племя съ преобладаніемъ долихоцефалии. Правда, племя болгаръ производятъ отъ волжскихъ болгаръ, изъ народности тюркской; но эти волжскіе болгары въ такой степени смѣшались съ придунайскими славянами, что утратили совершенно свою народность и усвоили себѣ языкъ преобладавшаго славянскаго большинства. Съ другой стороны, всѣ извѣстные намъ турки отличаются короткоголовостью, и такой же типъ представляютъ и черепа изъ нѣкоторыхъ древнихъ тюркскихъ кургановъ (напр. въ Зауральѣ), а это позволяетъ предположить, что и волжскіе болгары были короткоголовыми и слѣд. не могли вызвать появленія у своихъ потомковъ долихоцефалии. Возможно, во всякомъ случаѣ, что среди древнихъ славянскихъ племенъ были и коротко- и длинноголовые, какъ и теперь есть—одни съ преобладаніемъ бѣлокурости (поляки), а другіе темноволосости (южные славяне), одинъ—высокаго роста, другіе болѣе низкаго и т. д. Правда, то же самое можетъ быть сказано и относительно племени финскихъ, и даже еще съ большимъ правомъ, потому что и теперь мы встрѣчаемъ какъ высокорослыя финскія племена (корелы, эсты, ливы), такъ и крайне малорослыя (лопари, пермяки), какъ по преимуществу бѣлокурыхъ (эстовъ, лопарей), такъ и съ преобладаніемъ темноволосости (большинство восточ-

ныхъ финновъ). Нельзя, поэтому, отрицать, что и среди финскихъ племенъ могли быть въ древности длинноголовыя, и это, какъ будто, подтверждаютъ тѣ длинноголовые черепа, которые находили въ нѣкоторыхъ курганахъ Средняго Поволжья, къ востоку отъ области разселения славянъ въ IX—XI вѣкахъ. Но все это недостаточно для того, чтобы отрицать принадлежность массы кургановъ въ западной половинѣ Европейской Россіи, съ ихъ долихоцефальными черепами и съ ихъ бытовыми предметами эпохи славянскаго разселенія—именно славянамъ.

Но если допустить, что древніе русскіе славяне были долихоцефалы и — судя опять таки по курганнѣмъ находкамъ—вообще высокаго роста, то какъ объяснить измѣненіе этого типа въ брахцефальный и, въ большинствѣ случаевъ, менѣе рослый? На этотъ счетъ могутъ быть высказаны только болѣе или менѣе вѣроятныя догадки. Можно предполагать, напримѣръ, кровное смѣшеніе пришельцевъ-славянъ съ туземцами-финнами и вызванное этимъ постепенное измѣненіе типа у потомковъ. Что такое смѣшеніе должно было происходить, это едва ли можетъ подлежать сомнѣнію. Мы знаемъ, напримѣръ, что многіе изъ нашихъ дворянскихъ родовъ происходятъ отъ татаръ, казанскихъ и иныхъ мурзъ, изъ Золотой Орды, изъ крымскихъ выходцевъ и т. д., приходившихъ въ Москву, принимавшихъ крещеніе, женившихся на русскихъ боярыняхъ, поступавшихъ на царскую службу и жалованныхъ помѣстьями и вотчинами. Многія изъ дворянскихъ фамилій (какъ Юсуповы, Карамзины, Салтыковы и проч.) выказываютъ и по сей день свое татарское происхожденіе. Съ другой стороны, родоначальниками многіхъ дворянскихъ фамилій были также выходцы изъ Польши, Литвы, Швеціи, изъ нѣмцевъ, западныхъ славянъ, итальянцевъ, валаховъ, грузинъ черкесъ и т. д., и всѣ эти представители разныхъ типовъ, вступая въ бракъ съ русскими, передавали болѣе или менѣе свои особенности потомству, которое, путемъ браковъ между членами различныхъ дворянскихъ фамилій, могло еще болѣе упрочивать существованіе въ дворянской средѣ различныхъ иноземныхъ типовъ. Въ средѣ духовенства были также выходцы изъ грековъ, южныхъ славянъ, мордвы и т. д.; среди купцовъ и ремесленниковъ являлись иностранцы; наконецъ, простой народъ, особенно въ мѣстностяхъ со смѣшаннымъ русско-финскимъ населеніемъ, также могъ принимать участіе въ метасаци. Въ Сибири, напримѣръ, какъ извѣстно изъ историческихъ свидѣтельствъ, браки русскіихъ съ инородческими женщинами были мѣстами нерѣдки, а изъ нѣкоторыхъ наблюденій можно заключить, что кое-гдѣ такое смѣшеніе повело даже къ замѣтному измѣненію у русскіихъ физическаго типа. Но, съ другой стороны, мы знаемъ также, что тамъ, гдѣ русскіе поселились массами и семьями, они сторонятся инородцевъ и брачуются, почти исключительно, въ своей средѣ. Таковы, напр., общины «каменщиковъ» въ Алтай или т. наз. «семейскихъ». Въ Приуральѣ вотяки и пермяки также обыкновенно не смѣшиваются съ русска-

ми, хотя присутствіе помѣсей можетъ быть констатировано и тамъ, даже у вогуловъ и остяковъ. Впрочемъ, для объясненія измѣненія типа нѣтъ надобности предполагать непременно кровное смѣшеніе племенъ неоднаковаго тѣлеснаго склада, тѣмъ болѣе, что продукты такого смѣшенія могутъ приближаться то къ типу отца, то матери, т. е. могутъ и удерживать славянскій типъ. Къ такому измѣненію должно было вести уже то обстоятельство, что русское населеніе все болѣе и болѣе умножалось принимавшими русскую вѣру и языкъ инородцами, которые тѣмъ самымъ становились русскими, не вступая даже въ кровную связь съ послѣдними. Надо также принять во вниманіе, что и среди древнихъ русскихъ славянъ встрѣчались, хотя и въ меньшинствѣ, брахцефальныя особи, потомство которыхъ могло со временемъ получить преобладаніе по численности, по тому ли, что оно оказывалось болѣе живучимъ и устойчивымъ, или по другимъ причинамъ, намъ неизвѣстнымъ. Наконецъ, не слѣдуетъ упускать изъ виду, что и теперь встрѣчаются еще долихоцефальныя особи, какъ среди южно-русскаго, такъ и сѣверно-русскаго населенія, и, занедостаткомъ массовыхъ наблюденій, особенно въ болѣе удаленныхъ отъ центровъ мѣстностяхъ, нельзя отрицать возможности, чтобы онѣ кое-гдѣ имѣлись и въ болѣе значительномъ числѣ. Д-ръ Эмме, въ Кобелякскомъ у. Полтавской г., измѣряя крестьянъ въ своей амбулаторіи, констатировалъ среди нихъ до 30% длинноголовыхъ, а проф. Красновъ, производя измѣренія надъ населеніемъ Харьковскаго у., нашелъ у великоруссовъ болѣе долихоцефаловъ, чѣмъ у малоруссовъ. Сравненіе череповъ изъ старинныхъ московскихъ кладбищъ XVII и XVI вв. показываетъ, что въ это время брахцефальный типъ уже былъ преобладающимъ, тогда какъ въ курганахъ Московскаго губ. X—XI вв. преобладалъ еще типъ долихоцефальный. Но и въ это отдаленное время кое-гдѣ, особенно въ курганахъ восточной части губерніи, встрѣчалась уже примѣсь короткоголоваго типа.

Для разъясненія физическаго типа великоруссовъ, его особенностей и его болѣе или менѣе однородности важно было бы массовое изученіе современнаго великорусскаго населенія, но покуда въ этомъ отношеніи собрано еще очень мало точныхъ наблюденій. Пишущій эти строки имѣлъ возможность, на основаніи данныхъ объ исполненіи воинской повинности въ Имперіи, прослѣдить вариации одного физическаго признака, именно величины роста, насколько о томъ можно судить по неполнымъ и не вполне точнымъ опубликованнымъ даннымъ о принятыхъ на военную службу двадцатилѣткахъ. Оказалось, что какъ процентъ неприятныхъ за недостаточнымъ ростомъ (ниже 2 арш. 2¹/₂ вершк.), такъ и средний ростъ новобранцевъ представляютъ характерныя колебанія по различнымъ частямъ (губерніямъ и уѣздамъ Имперіи), причѣмъ весьма существеннымъ факторомъ является, несомнѣнно, расовое и племенное различіе. Такъ, процентъ малорослыхъ значительно ниже, а величина средняго роста болѣе на малорусскомъ югѣ и въ Прибалтій-

скомъ (финско-латышско-нѣмецкомъ) край, чѣмъ, напр., въ Польшѣ и на СВ. и С. (въ Архангельской, Олонейской, Вологодской, Вятской, Пермской, Казанской, Костромской и Уфимской губ.), гдѣ была и есть значительная примѣсь инородцевъ. Въ общемъ, великорусское население 20-лѣтняго возраста отличается меньшимъ среднимъ ростомъ, чѣмъ малорусское тѣхъ же лѣтъ, но большимъ, чѣмъ польское и восточно-финское, тогда какъ въ Прибалтійскихъ губерніяхъ, въ области эстовъ, ливовъ, латышей и нѣмцевъ, восемь уѣздовъ даютъ наибольшія цифры средняго роста новобранцевъ для Имперіи. Выведеніе средняго роста рекрутъ по уѣздамъ показано, однако, что какъ въ области распространенія малоруссовъ, такъ и великоруссовъ замѣчаются значительныя мѣстныя различія въ цифрахъ средняго роста. Такъ напр., средній ростъ рекрутъ въ Подоліи и Волыни, коренной области малоруссовъ, ниже, чѣмъ въ Полтавской губ. и Новороссійскомъ край, колонизованномъ малоруссами лишь въ XVII и XVIII ст., а еще ниже онъ въ Слободской Украинѣ, въ Харьковской губ., гдѣ притомъ, по наблюденіямъ проф. Краснова, не замѣчается никакого различія между среднимъ ростомъ малоруссовъ и великоруссовъ. Наоборотъ, въ Саратовской и Самарской губ. ростъ малорусскихъ новобранцевъ въ среднемъ выше роста великорусскихъ. Въ предѣлахъ Великороссіи наиболѣе высокій средній ростъ рекрутъ, на болѣе обширномъ пространствѣ, замѣчается въ Новгородской и Псковской губ. (впрочемъ, не во всѣхъ уѣздахъ), а затѣмъ, чѣмъ далѣе на Востокъ, тѣмъ меньшее число уѣздовъ выказываютъ средній ростъ въ 165 и болѣе сантиметровъ и тѣмъ чаще встрѣчаются уѣзды съ ростомъ въ 163 сант. и менѣе. Еще болѣе понижается ростъ, повидимому, на С. въ Олонейской, Архангельской и Вологодской губ., хотя и тамъ есть уѣзды (Архангельскій, Сольвычегодскій), сходные по величинѣ роста съ новгородскими. Наиболѣе обширныя участки низкорослости оказываются въ СВ. части Вятской губ. (Слободской, Глазовскій и Сарапульскій уѣзды, гдѣ преобладаютъ вотяки), въ нѣкоторыхъ уѣздахъ Казанской (татары, чуваша) и въ сѣверныхъ уѣздахъ Пермской (Чердынскомъ и Соликамскомъ, гдѣ преобладаютъ пермяки), тогда какъ Оханскій, Осинскій, Верхотурскій, Ирбитскій и Камышловскій уѣзды, заселенные почти сплошь русскими, болѣею частью потомками новгородцевъ и выходцами съ Вятки, Двинской земли и т. д., выдѣляются своимъ сравнительно высокимъ ростомъ. Сибирскіе (русскіе) новобранцы также выказываютъ вообще высокій ростъ, хотя мѣстами, напр. въ нѣкоторыхъ округахъ Тобольской губ., въ Туруханскомъ край и, особенно, въ Якужской обл., замѣчается его пониженіе, что, въ связи съ констатированнымъ здѣсь распространеніемъ у русскихъ монголоидныхъ чертъ (скуластости, безбородости, узкоглазія) указываетъ, очевидно, на влияніе инородческой крови. Русское населеніе Кавказа (помимо казачьяго) также даетъ довольно высокорослыхъ новобранцевъ, что можетъ объясняться какъ присутствіемъ въ его средѣ значительнаго малорусскаго элемента, такъ и многихъ потомъ

ковъ бывшихъ солдатъ кавказскаго гренадерскаго корпуса (вообще высокорослыхъ). Нельзя отрицать, впрочемъ, влияніе на ростъ и нѣкоторые условіи жизни, болѣеяго или меньшаго благосостоянія, занятій. Въ Соединенныхъ Штатахъ было сдѣлано наблюденіе, что ростъ солдатъ изъ западныхъ земледѣльческихъ штатовъ, колонизованныхъ, сравнительно, недавно, выше, чѣмъ въ восточныхъ. Аналогичное явленіе представляетъ повышеніе роста у малоруссовъ Новороссійскаго края, а отчасти и у русскихъ сибиряковъ. Ростъ двадцатилѣтнихъ въ городахъ (Петербургъ, Москвѣ, Казани, Тулѣ) оказывается выше, чѣмъ въ соответственныхъ уѣздахъ, тогда какъ въ Варшавѣ, Одессѣ и Николаевѣ такого различія не замѣчается, а въ Кронштадтѣ замѣчается даже обратное явленіе, что все зависитъ, вѣроятно, отъ большаго или меньшаго скопленія въ городахъ пришлыхъ элементовъ. Ростъ привилегированныхъ классовъ въ одной и той же пародности, вообще, выше—по крайней мѣрѣ въ 20-лѣтнемъ возрастѣ,—чѣмъ у крестьянъ, тогда какъ ростъ фабричныхъ, особенно на фабрикахъ, обрабатывающихъ волокнистыя вещества, по измѣреніямъ проф. Эрисмана на фабрикахъ Московской губ., ниже, чѣмъ ростъ поденщиковъ и крестьянъ-земледѣльцевъ, хотя по точнымъ даннымъ, собраннымъ д-ромъ Деметьевымъ, и здѣсь имѣетъ значеніе происхожденіе особей, т. е. влияніе болѣе высокорослой или низкорослой породы.

Вліяніе смѣшенія двухъ племенъ или расъ различнаго роста можетъ выражаться не только въ пониженіи средняго роста болѣе высокорослой изъ нихъ (и повышенія болѣе низкорослой), но и въ томъ еще (какъ показали это въ особенности детальныя изслѣдованія Бертильона надъ ростомъ двадцатилѣтнихъ въ восточныхъ департаментахъ Франціи), что кривая роста для такихъ смѣшанныхъ группъ населенія уклоняется отъ своей болѣе правильной формы и представляетъ часто двойную вершину, т. е. что величины роста особей такой группы располагаются не около одной средней цифры, а около двухъ, одной болѣе, другой меньшей, какъ бы указывая тѣмъ самымъ на сложеніе данной группы изъ особей, относящихся къ двумъ типамъ неодинаковаго роста. Это раздвоеніе вершинъ кривой роста было констатировано и мною для нѣкоторыхъ уѣздовъ Новгородской губерніи (Бѣлозерскаго—на основаніи данныхъ для 2100 особей) и, на основаніи болѣе обширныхъ и точныхъ данныхъ, проф. Зографомъ, для различныхъ уѣздовъ Ярославской, Костромской и Владимирской губ. Зографъ могъ констатировать даже три среднихъ цифры: 168 сант.—для высокорослыхъ, 162—для малорослыхъ и 165—для среднерослыхъ, что указываетъ какъ бы на составъ населенія изъ высокорослой и низкорослой расы и изъ продуктовъ помѣсей между ними. Пользуясь, кромѣ того, специальными измѣреніями надъ особями изъ только-что указанныхъ губерній, а равно большою серіей фотографическихъ портретовъ того же населенія, Зографъ могъ убѣдиться, что присутствіе двухъ расовыхъ типовъ въ современномъ населеніи этихъ губерній подтверждается не

только группировкою диффъ средняго роста, но также и сравненіемъ пропорцій туловища, головы, конечностей, цвѣта волосъ и т. д. Высокороslый великоруссъ этихъ губерній имѣетъ, по наблюденіямъ Зографа, болѣе стройное сложеніе, округленную (не длинную, но и не широкую) голову; цвѣтъ волосъ обыкновенно русый (но не свѣтлоблѣокурый); глаза чаще сѣрые, съ открытымъ, правильнымъ прорѣзомъ; лицо средней ширины, безъ выдающихся скулъ; носъ правильный, довольно крупный, но неширокій, иногда съ горбинкой, рѣже съ небольшою выемкой; грудь широкую, съ значительной величиной окружности; тазъ не широкій; туловище и руки умѣренной длины; кисти, сравнительно, небольшія; ступни тоже довольно короткія, но съ высокими подъемомъ; въ зрѣломъ возрастѣ у него, обыкновенно, окладистая, длинная русая борода.— Низкорослый великоруссъ имѣетъ довольно стройное сложеніе (стройнѣе, чѣмъ, напримѣръ, низкорослые нѣмцы), но все-таки болѣе коренастое; голова его нѣсколько больше (въ отношеніи къ росту) и шире; цвѣтъ волосъ — темнорусый, иногда даже черный; глаза чаще свѣтлокарие или каріе, хотя не рѣдкость и сѣрые, но съ болѣе узкимъ разрѣзомъ; лицо болѣе широкое, съ болѣе выдающимися скулами; носъ также довольно широкій, немного вздернутый и часто съ плоской, расплывшейся переносицей; борода развивается значительно позже, чѣмъ у высокорослаго типа, а иногда и совсѣмъ не развивается; въ плечахъ онъ шире, хотя окружность груди, относительно, развита немногимъ больше; въ тазу также нѣсколько шире, но туловище и ноги почти такой же, относительно, длины, тогда какъ руки нѣсколько длиннѣе, да и кисти рукъ, относительно, крупнѣе. Оба эти типа живутъ смѣшанно, но въ нѣкоторыхъ мѣстностяхъ преобладаетъ одинъ изъ нихъ, въ другихъ—другой. Такъ, въ средней и западной части Владимірской губ., а также въ сосѣднихъ съ Новгородской губерніей уѣздахъ Ярославской замѣчается преобладаніе высокорослаго типа, тогда какъ въ уѣздахъ Владимірской и Ярославской губерній, окружающихъ Ростовское озеро (Нехо), въ уѣздахъ Владимірской губ. при сліяніи Клязьмы съ Окой и въ сѣверныхъ, прилегающихъ къ Вологодской губ., уѣздахъ Костромской преобладаетъ типъ низкорослый. По большимъ рѣкамъ, въ уѣздахъ, расположенныхъ по Окѣ и Волгѣ, типы эти выражены гораздо менѣе явственно, населеніе выказываетъ болѣе смѣшанный характеръ. Г. Зографъ полагаетъ, что высокорослый типъ въ указанныхъ губерніяхъ долженъ быть признаваемъ за славяскій, соотвѣтствующій типу древнихъ славянскихъ колонистовъ, тогда какъ низкорослый типъ можетъ считаться финскимъ, принадлежащимъ обрусьлому финскому (мерянскому?) населенію той же области. Къ подобному же выводу пришелъ и г. Куликовскій, обратившій вниманіе на варіаціи русскаго типа на сѣверѣ, особенно въ Обонежѣ. Онъ различаетъ здѣсь также два типа: высокорослый, стройный, съ правильными чертами лица, примымъ, иногда нѣсколько горбатымъ носомъ, выра-

зительными сѣрыми, голубыми или карими глазами и длинной густой бородой,—типъ, распространенный по рр. Двинѣ, Онегѣ, Чурьегѣ, на Кенозерѣ и т. д. и повидимому соотвѣтствующій древнему новгородскому,—и типъ низкорослый, скуластый, иногда съ пирамидальнымъ, заостреннымъ къ подбородку лицомъ, короткимъ вздернутымъ или приплюснутымъ носомъ, свѣтлыми глазами,—соотвѣтствующій, повидимому, «блѣоглазый» чуди. Коегдѣ—напримѣръ (по словамъ Зографа), въ Романо-Борисоглѣбскомъ у. Ярославской губ.—встрѣчаются среди крестьянъ особи съ монголовидными чертами. Уклоненіе это г. Зографъ, на основаніи нѣкоторыхъ историческихъ свидѣтельствъ, объясняетъ тѣмъ, что здѣсь были поселены, послѣ казанскаго разгрома, татары съ ихъ семьями. Другая, значительная колонія татаръ была, какъ извѣстно, въ Касимовскомъ уѣздѣ—и любопытно, что средній ростъ новобранцевъ этого уѣзда (162 с.) ниже, чѣмъ во всѣхъ прочихъ уѣздахъ той же губерніи. Различіе въ ростѣ, сложеніи, иногда также въ цвѣтѣ волосъ и чертахъ лица населенія смежныхъ уѣздовъ было констатировано у насъ многими наблюдателями, но, къ сожалѣнію, безъ достаточной точности. Такъ, Тургеневъ и Максимовъ указали на различіе между типомъ малорослаго финскаго мужаика западной части Орловской губ. и сосѣдняго «поляка» Жыздринскаго у. Калужской губ. Въ нѣкоторыхъ мѣстахъ Тульской губ. былъ подмѣченъ особый типъ курчавоволосыхъ и черноглазыхъ брюнетовъ и т. п. Въ примѣръ того, какой смѣшанный составъ населенія встрѣчается въ нѣкоторыхъ мѣстностяхъ Россіи (помимо большихъ городовъ), можно привести населеніе нѣкоторыхъ уральскихъ заводовъ (напр., Нижнетагильскаго), которое составилось изъ семей, переведенныхъ изъ Тульской, Черниговской, Рязанской, Московской, Херсонской и другихъ великорусскихъ и малорусскихъ губерній.

Если въ антропологическомъ отношеніи великоруссы не представляютъ одного типа, то въ этнографическомъ, бытовомъ, они выказываютъ еще болѣе большее разнообразіе, въ зависимости отъ окружающей природы, отъ историческихъ условій, отъ большаго или меньшаго вліянія культуры, а также отъ первоначальныхъ особенностей различныхъ русско-славянскихъ племенъ и отъ вліянія быта сосѣднихъ инородцевъ. Сдѣлать общую этнографическую характеристику великоруссовъ весьма трудно, и во всякомъ случаѣ труднѣе, чѣмъ, напр., блѣоруссовъ и даже малоруссовъ, во первыхъ, потому, что великоруссы занимаютъ гораздо большую территорию, распространяясь отъ Бѣломорскаго побережья до турецко-персидской границы и отъ Балтійскаго моря до Тихаго океана, а во вторыхъ—и потому, что они приходили въ соприкосновеніе съ большимъ числомъ разнообразныхъ народностей и отличались всегда болѣею подвижностью, чѣмъ другія отрасли русскаго племени, принимая широкое участіе какъ въ отхожихъ промыслахъ, такъ и въ колонизаціи новыхъ мѣстъ. При томъ, какъ это ни можетъ показаться страннымъ, но мы имѣемъ еще мало изслѣдованій, которыя бы облегчали трудъ общей характе-

ристики великоруссовъ въ этнографическомъ отношеніи. Имѣется, правда, масса наблюденій сырого матеріала, описаній отдѣльных мѣстностей, собраній пѣсенъ, сказокъ, обрядовъ, повѣрій и т. д.; но этого, въ научномъ отношеніи, недостаточно. Кромѣ того, что матеріалъ этотъ долженъ быть еще пополненъ по отношенію ко многимъ вопросамъ, онъ долженъ быть разработанъ сравнительно, и именно по сравненію съ этнографическими данными о сосѣднихъ народностяхъ, какъ славянскихъ (мало- и бѣлорусской, а также другихъ славянскихъ), такъ и инородческихъ (финскихъ и торжскихъ). Въ этомъ отношеніи этнографическій матеріалъ сталъ разрабатываться только недавно, и чѣмъ болѣе подвигается эта разработка, тѣмъ настоятельнѣе становится потребность въ болѣе обстоятельномъ выясненіи нѣкоторыхъ существенныхъ вопросовъ.

Обыкновенно характеристику великоруссовъ проводятъ либо по отношенію къ малоруссамъ, либо къ финскимъ инородцамъ; но о послѣднихъ лишь въ недавнее время наши свѣдѣнія начали существенно пополняться. Да и по сравненію съ малоруссами дѣло ограничивается обыкновенно болѣе вышними, бросающимися въ глаза различіями, какъ напримѣръ, въ бородѣ и причесѣ (отсюда народныя взаимныя прозванія «хохловъ» и «кацаповъ», нигдѣ, впрочемъ, утратившія свое прежнее значеніе, такъ какъ чубы уже оставлены малоруссами, которые мѣстами отпускаютъ и бороду). Въ костюмѣ — мужскомъ: у великоруссовъ — пестрядиная, бѣлая, ситцевая или кумачная, на выпускъ рубаха, съ косымъ воротомъ, съ ластовицами и подошкой (подкладкой до половины туловища), узенькій поясъ подъ брюхо, и подосатые или плисовые порты; на ногахъ — лапти, сапоги, коты или валенки; сверху — армякъ, сермяжъ, кафтанъ, съ подпояскою или кушакомъ, часто также жилетъ, поддевка, а зимой полушубокъ или тулупъ, на головѣ — войлочная шляпа (гречневикъ), картузъ, шапка или маляхай. У малоруссовъ — бѣлая, холстинная рубаха, съ прямымъ воротомъ, съ маленькимъ стоячимъ вышитымъ воротникомъ, иногда еще, у паробковъ, съ яркой лентой, заправленная въ широкіе шаровары, которые, въ свою очередь, заправлены въ тяжелые боты и перетянуты широкимъ цвѣтнымъ поясомъ; сверху — свитка, кобенякъ или кожухъ; на головѣ высокая шапка рѣшетилловскихъ смушекъ, у паробковъ — бѣлая или, лѣтомъ, соломенная шляпа съ полями. Въ женскомъ костюмѣ: у великорусскихъ женщинъ — бѣлая рубаха съ короткими и широкими, сибирскими на концахъ, рукавами, цвѣтной сарафанъ или понява, шущунъ, душегрѣйка или шугай, передникъ, шубка съ сборками назадъ, или длинная шуба съ откиднымъ овчиннымъ воротникомъ; на головѣ платокъ съ связанными напередъ или назадъ концами или, особенно въ прежнее время, кокошникъ, кичка, сороза — разнообразныхъ формъ, смотря по мѣстностямъ, или мѣховая шапка особаго покрою; наконецъ, ожерелье, бусы, запястье, серьги. У малороссианокъ — бѣлая рубаха, вышитая по подолу и рукавамъ красною и синею бумагой, пахта (родъ юбки) и запаска (передникъ), съ широкимъ поясомъ, гирсетъ (безрукавка) и свитка;

на головѣ очинпокъ, повязь, ленты и цвѣты или платокъ; ноги или босы, или въ черевикахъ, или сапогахъ съ подковками; для украшенія — монисто и серьги. Въ жилищѣ: у великоруссовъ — бревенчатыя избы съ тремя-двумя окнами на улику, иногда еще «волоковыми» (безъ стеколъ), прежде часто и съ тонкой «по черному», но теперь обыкновенно съ трубой, съ двускатной крышей, соломенной или тѣсовой, украшенной иногда снаружи рѣзбою («коньками» на князкѣ и проч.) или расписными оконницами и карнизами, располагаемыя обыкновенно въ одинъ или два ряда вдоль улицы, имѣя на противоположной сторонѣ или позади амбара, за ними — сарай, и дагѣ — овины; изба чаще въ одно жилье, изъ сѣней и жилой комнаты, рѣже изъ двухъ — бѣлой и черной (зимней), соединенныхъ сѣнями, съ подпольемъ или подклѣтьемъ, иногда еще со свѣтлкой; въ связи съ избой дворъ, съ воротами и навѣсомъ и съ надворнымъ строеніемъ (хлѣвомъ, стойлами, мшанниками), обыкновенно не особенно опрятный, какъ и самая изба; около избы — огородъ и рѣдко плодовый садъ. У малоруссовъ — хаты или мазанки, крытыя соломою и обыкновенно заботливо выбѣленные внутри известью, разбросанныя въ беспорядкѣ вдоль балокъ и лѣтомъ тонущія въ зелени, окруженныя садами, огородами съ цвѣтами и плодовыми деревьями, что вмѣстѣ съ бѣлющею на возвышенности церковью, вѣтрянными мельницами, колодезными журавлями, разстилающимися кругомъ нивами, бахчами, пасѣками, степью и разбросанными кое-гдѣ деревьями, придаетъ селеніямъ часто большую живописность. Въ пищѣ: у великоруссовъ, главнымъ образомъ — ржаной хлѣбъ, щи, похлебка, гречневая каша, картофель, огурцы, квасъ, изрѣдка мясо, пироги, блины и т. д.; у малоруссовъ, кромѣ ржи, еще пшеница, кукуруза, сало, борщъ, галушки, вареники и т. д. Всѣ подобныя различія обуславливаются отчасти вліяніемъ природы и климата (напр. на югѣ, въ степи, и великоруссы живутъ въ мазаной хатѣ и имѣютъ надворныя постройки изъ плетня; точно также тамъ, гдѣ много пшеницы, онъ предпочитаетъ пшеничный хлѣбъ черному), отчасти различными для обѣихъ народностей культурными вліяніями, отчасти, наконецъ, различіемъ темперамента, характера, чувства, вкуса, унаследованныхъ отъ далекихъ предковъ и развивавшихся при различныхъ условіяхъ. Это различіе духовнаго склада выражается и въ характерѣ пѣсенъ и музыки, и въ отношеніи къ природѣ и къ религіи, и въ семейномъ и общественномъ быту, и въ развитіи промышленности и торговли, и въ народныхъ типахъ и идеалахъ. Но, при проведеніи здѣсь параллелей, особенно при недостаткѣ точныхъ детальныхъ наблюденій и изслѣдованій, необходимо быть очень осторожнымъ, чтобы не притти къ слишкомъ одностороннимъ и поспѣшнымъ выводамъ и не пропустить имѣющихся аналогій и сходствъ.

По отношенію къ пѣсенному творчеству, уже Бодяскій (въ 1837 г.) доказывалъ, что южно-русская народная поэзія представляетъ совершенную противоположность съ поэзіей сѣверно-русской. Въ пѣсняхъ В. заключается

глубокая унылость, мрачность, покорность судьбѣ, томность и «какое-то раздолье и плавная протяженность», обуславливаемая, по мнѣнію Бодянского, вліяніем суровой, бѣдной, односторонней природы. В. рѣдко передаетъ природѣ свои жалобы, чувствованія, думы; его взглядъ, такъ-сказать, скользитъ по природѣ, не проникаетъ въ глубь; оттого описанія его поверхностны, какъ бы мимоходомъ набросаны; всего чаще онъ предается забвенію, хочетъ растеряться въ своихъ протяжныхъ, заунывныхъ звукахъ и переливахъ, въ полномъ смыслѣ слова—«заливается»; отсюда же и «отрицательныя сравненія, столь любимыя, повсемѣстныя въ пѣсняхъ сѣвернорусскихъ». «Историческими пѣснями великороссіянинъ не богатъ... Онъ охотнѣе остается въ своемъ семейномъ кругу... Но всего чаще предается глубокому унынію, или же, съ тоски, беззапретному разгулу, просторному раздолью, отчаянному самозабвенію, и, стараясь отделиться отъ окружающаго его, ищетъ потеряться въ протяжныхъ плавныхъ звукахъ, потопить въ нихъ и свое горе, и себя-горемыку. Это—поэзія повѣствовательно-описательная». Совсѣмъ другое, по Бодянскому, поэзія южноруссовъ, малороссіянъ, пережившихъ бурную исторію, постоянно борющихся съ ордами азіатовъ, съ татарами, турками, поляками, выработавшихъ себѣ такія историческія явленія, какъ казачество и «гайдамацтво». Въ поэзіи ихъ слышится горькая жалоба на судьбу, глубокая тоска, недовольство своимъ жребіемъ; даже въ пѣсняхъ веселыхъ, гулявыхъ, шуточныхъ—замѣчается примѣсъ грусти и кручины. Изложеніе вездѣ почти драматическое, и въ этомъ отношеніи онѣ единственны въ своемъ родѣ и стоятъ выше пѣсенъ всѣхъ прочихъ славянъ. Кромѣ того, онѣ выше прочихъ и своей музыкой, напѣвомъ, поэтическимъ языкомъ, стройнымъ и разнообразнымъ ритмомъ; «пѣсня—дневникъ малороссіянина, въ которой онъ вносить все, что ни мыслить, ни чувствовать, ни дѣлаетъ». Описанія въ нихъ лишь эпизодическія, «всегда притомъ удивительно согласныя съ природою» и «употребляемыя лишь для точнѣйшаго, сильнѣйшаго выраженія душевныхъ чувствъ»; «напротивъ, всюду порывъ страсти, сжатость, лаконизмъ выраженія, простодушіе, естественность, особенная нѣжность и сила чувствъ», тогда какъ въ пѣсняхъ сѣвернорусскихъ (по замѣчанію Максимовича) «больше искусственности, нѣкотораго рода произволъ, желаніе прикрасъ». «Сравненія въ малорусскихъ пѣсняхъ почти всегда положительныя», а не отрицательныя, какъ у великоруссовъ. «Въ великорусскихъ пѣсняхъ», замѣчаетъ Костомаровъ, «есть тоска, раздумье, но нѣтъ почти той мечтательности, которая такъ поэтически плѣняетъ насъ въ южно-русскихъ пѣсняхъ». Участіе природы, столь необычайно сильное въ пѣсняхъ южноруссовъ, очень слабо въ великорусскихъ; «даже любовное чувство рѣдко возвышается здѣсь надъ матеріальностью», тогда какъ въ малорусскихъ «достигаетъ высочайшаго одухотворенія». «Историческое воспоминаіе въ великорусскихъ пѣсняхъ сейчасъ обращается въ эпосъ и превращается въ сказку, тогда какъ

въ пѣсняхъ южно-русского племени оно болѣе удерживаетъ дѣйствительность и часто не нуждается въ возведеніи этой дѣйствительности до эпоса для того, чтобы блистать силою роскошной поэзіи». Лучшими великорусскими пѣснями Костомаровъ склоненъ былъ считать разбойничьи, въ которыхъ онъ усматривалъ «ту же стихію общности, то же стремленіе къ воплощенію государственнаго тѣла, какое находимъ во всемъ проявленіи исторической жизни великорусскаго племени».

Во всѣхъ этихъ замѣчаніяхъ писателей малорусскаго происхожденія есть, конечно, не мало вѣрнаго; тѣмъ не менѣе, эти изслѣдователи къ своей народности и нѣкотораго недостатка объективизма по отношенію къ народной поэзіи великоруссовъ. Съ другой стороны, за послѣднія десятилѣтія матеріалъ по русской народной поэзіи вообще значительно увеличился и особенно записано много новаго изъ произведеній великорусскаго пѣснотворчества. Нашлись и новыя, неизвѣстныя ранѣе историческія пѣсни, и масса духовныхъ стиховъ, и многочисленныя причтанья, а въ особенности—богатый запасъ былинь т. наз. Владимірова цикла, давшій благодарный объектъ для цѣлаго ряда ученыхъ изысканій и обратившій на себя большое вниманіе и заграничей. Открытіе массы этихъ былинь на великорусскомъ сѣверѣ послужило даже къ поддѣрпленію высказаннаго ранѣе мнѣнія о переходѣ южнорусскаго, кievскаго населенія на Сѣверъ и о томъ, что великорусская народность является въ болѣе высокой степени преемницей древнерусскаго славянства, чѣмъ малорусская, утратившая всякое воспоминаніе объ этой отдаленной кievской старинѣ и явившаяся на опустѣлыя мѣста уже позже, изъ-за Днѣстра и Карпатъ. Но въ такомъ великорусскомъ взглядѣ проявилась, несомнѣнно, также крайность: богатскія былины, созданныя, по всей вѣроятности, въ средѣ княжеской дружины, могли распѣваться и въ Новгородѣ, и въ Суздальѣ, и, передаваясь отъ «сказателя» къ «сказателю», распространились, наконецъ, до Обонезья и Сибири, гдѣ, въ этихъ отдаленныхъ, менѣе затрагивавшихся исторіей уголкахъ, успѣли лучше сохраниться, чѣмъ въ болѣе оживленныхъ и скорѣе забывавшихъ старину центральныхъ мѣстностяхъ. Съ другой стороны, болѣе тщательныя наблюденія показали, что отрывочные отголоски былиннаго эпоса сохранились и на югѣ, только они померкли здѣсь предъ болѣе близкой и глубже отразившейся въ народѣ исторической стариной—эпохи казацкихъ войнъ и борьбы за вѣру и народность.

Различіе между великоруссами и малоруссами въ отношеніи къ религиозной сферѣ, къ обрядамъ, къ молитвѣ и т. д. было замѣчено также давно и анализируется, напр., подробно Костомаровымъ. Уже въ началѣ исторической жизни «въ религиозности великорусской является свойство, составляющее ея отличительную черту и вполнѣдствіи, — въ противорѣчьи съ тѣмъ складомъ, какой религиозность приобрѣла въ южно-русской стихіи. Это—обращеніе къ обрядамъ, формуламъ, сосредоточен-

ность во вѣщности». Южно-русская народность была непричастна къ расколамъ. «Южно-руссы исполняютъ обряды, уважаютъ формулы, но не подвергаютъ ихъ критикѣ... Если бы понадобились какія-нибудь измѣненія въ наружныхъ сторонахъ богослуженія или переводѣ книгъ св. Писанія, южно-руссы никогда не возстали бы противъ этого, имъ бы не взошла мысль подозрѣвать какого-нибудь искаженія святыхъ... У южно-русского народа много именно того, чего недостаетъ у великоруссовъ: у нихъ сильно чувство всеприсутствія Божія, душевное умиленіе, внутреннее обращеніе къ Богу, тайное размышленіе о Промыслѣ надъ собою, сердечное влеченіе къ духовному, неизвѣстному, таинственному и отрадному міру». Стараясь объяснить, откуда возникло въ Великороссіи «это стремленіе спорить за букву, придавать догматическую важность тому, что составляетъ часто не болѣе, какъ грамматическій вопросъ или дѣло обрядовое», Костомаровъ пришелъ къ заключенію, что, «кажется, это происходитъ отъ того же практическаго, матеріальнаго характера, которымъ вообще отличается сущность великорусской природы». Костомаровъ представляетъ также на видъ религиозную нетерпимость великоруссовъ—особенно въ московскій періодъ,—сравнительно съ духомъ терпимости, со временъ кievской Руси, у южно-руссовъ. Не отрицая нѣкоторой доли правды въ такихъ замѣчаніяхъ, нельзя однако не признать, что въ нихъ также есть преувеличенія. Расколъ изъ-за обряда и буквы возникъ въ Великороссіи лишь къ концу XVII в. и назывался болѣе особыми условіями; ему содѣйствовало, во-первыхъ, то, что исправленіе книгъ было произведено, главнымъ образомъ, малорусскими справщиками, заподозрѣвавшимися въ уклоненіи отъ истиннаго православія, а затѣмъ—крутыя и насильственные мѣры, принятыя правительствомъ противъ сторонниковъ прежнихъ книгъ и обычаевъ,—мѣры, сдѣланныя изъ нихъ, въ глазахъ народа, мучениковъ и страдальцевъ за истину. Возможно, что нѣчто подобное произошло бы и въ Малороссіи, если бы тамъ предпринятъ было, напримѣръ, исправленіе книгъ и обрядовъ московскими справщиками и затѣмъ употреблены были бы насильственные мѣры по введенію этихъ исправленій въ церковную жизнь. Вѣдь возсталъ же малорусскій народъ противъ уни, «поднялся», какъ выражается самъ же Костомаровъ, «пшастомъ на защиту своей старины и свободы убѣжденія». Съ другой стороны, въротерпимость В. едвали можетъ подлежать сомнѣнію: вспомнимъ отношеніе народа (въ тѣсномъ смыслѣ этого слова) къ татарамъ, полякамъ, нѣмцамъ, старообрядцамъ, сектантамъ и евреямъ. Наконецъ, что касается до утвержденія, будто великоруссы привязаны въ дѣлѣ религіи только къ обрядамъ, формуламъ, къ вѣрѣ,—то и это не вѣрно: по крайней мѣрѣ въ томъ противоположеніи, какъ оно является у Костомарова. И у малорусскихъ крестьянъ религиозныя вѣрованія, смѣшанныя часто еще въ значительной степени съ остатками языческими, выражаются болѣе въ обрядѣ и формулахъ, чѣмъ въ сознательныхъ представленіяхъ, а съ другой стороны, малоруссы увлекаются иногда кри-

тикой и создаютъ даже особые рационалистическія секты, какова, наприм., штунда. Весьма возможно, что эта секта возникла подъ влияніемъ баптизма и вообще протестантства, занесеннаго на югъ Россіи нѣмцами колонистами; но къ подобнымъ влияніямъ не относится пассивно и народъ великорусскій, у котораго мы также видимъ секты духоборцевъ, молоканъ и многія другія, болѣе или менѣе рационалистическія и возникшія тоже, повидимому, не безъ косвеннаго влиянія протестантскихъ ученій. Можно даже утверждать, что въ великорусскомъ народѣ встрѣчается болѣе, чѣмъ у какого-либо другого славянскаго племени, активное отношеніе къ религіи, и притомъ въ самыхъ различныхъ формахъ—крайняго экстаза и рационализма, обрядности, подвижничества и т. д.

Что касается до различія, замѣчаемаго между великоруссами и малоруссами по отношенію къ промышленности, ремесламъ, торговлѣ, то оно было вызвано, повидимому, въ значительной степени влияніемъ различныхъ природныхъ и историческихъ условій. Богатая черноземомъ почва Южной Россіи достаточно обезпечивала потребности земледѣльца, тогда какъ скудная глинистая почва Сѣвера, не вознаграждавшая достаточно трудовъ по ея обработкѣ, должна была вызывать стремленіе къ добавочнымъ промысламъ. Подобнымъ же образомъ обширные лѣса на Сѣверѣ и ихъ скудость на Югѣ благопріятствовали развитію, въ первой области, плотничества и столярнаго дѣла; нельзя отрицать также и тѣхъ влияній, которыя были занесены въ Новгородъ, Владиміръ и въ Москву иностранными мастерами и зодчими, строившими тутъ храмы и палаты; не даромъ многія названія инструментовъ и техническія выраженія строительнаго дѣла у насъ иностраннаго происхожденія. Развитіе туземной промышленности и торговли на югѣ было задержано также приливомъ сюда евреевъ, сосредоточившихъ эти отрасли дѣятельности въ своихъ рукахъ, а также своеобразнымъ духомъ мѣстнаго рыцарства, казачества. Впрочемъ, отрасли эти вообще мало развиты у большей части южныхъ и западныхъ славянъ, за исключеніемъ чеховъ. Нельзя, во всякомъ случаѣ, отрицать болѣе способности къ этимъ отраслямъ великоруссовъ, одаренныхъ сметкой и сообразительностью, благодаря которымъ иногда случайно занесенный въ извѣстную мѣстность видъ промысла—какъ показываетъ исторія нѣкоторыхъ видовъ кустарной промышленности—скоро усвоивался, укоренялся и распространялся въ цѣломъ районѣ. Такой способностью великоруссы замѣтно выдѣляются какъ между своими славянскими братьями, такъ и финскими, отличающимися, и тѣ и другіе, болѣею консервативностью; не менѣе выдѣляются они и стремленіемъ къ отхожимъ промысламъ, что, можетъ быть, стоитъ въ связи и съ распространенной у нихъ вообще нѣкоторой наклонностью къ вольной и бродячей жизни, выражавшейся, въ прежнія времена, въ ушкунничествѣ, казачествѣ, разбойничествѣ, въ провидываніи новыхъ земель въ Сибири, а позже—въ странничествѣ и исканіи счастья на далекой сторонѣ. Не слѣдуетъ упу-

сказать, однако, изъ виду, что во многихъ мѣстахъ и великоруссы кормятся исключительно землей, почти не зная другихъ промысловъ, и что, съ другой стороны, и между финскими племенами есть весьма предприимчивыя по части промышленности и торговли; таковы, напр., зыряне, а отчасти тавасты и корелы Финляндии.

Весьма характерную особенность великоруссовъ, въ противоположность, напр., малоруссамъ, составляетъ ихъ семейный и общинный бытъ, который однако лишь сравнительно недавно обратилъ на себя вниманіе изслѣдователей. Еще Надеждинъ въ 1837 г., въ своей статьѣ о великоруссахъ, обогатилъ совершенно отличіе въ данномъ отношеніи, и только благодаря иностранному наблюдателю, Гакстаузену, особенности этого быта сдѣлались предметомъ научнаго изученія. Патриархальность исконной великорусской семьи, съ полнымъ подчиненіемъ большака, съ общностью семейнаго имущества, съ стѣсненіемъ свободы личности, особенно женщины, является рѣзкою противоположностью семейнымъ отношеніямъ у малоруссовъ, у которыхъ, какъ выражается Костомаровъ, «опека родителей надъ взрослыми дѣтьми признается несноснымъ деспотизмомъ», «семья дѣлится и дробится, какъ только у членовъ семьи является сознание о потребности самобытной жизни» и «правило: каждому свое, строго соблюдается въ семействахъ». Вообще, въ великорусскомъ обычномъ правѣ общинное начало имѣетъ выдающееся значеніе и выражается какъ въ организаціи семьи, такъ и въ общинѣ, въ способѣ владѣнія землею и въ артели. Основное начало общиннаго землевладѣнія заключается въ равномерномъ пользованіи членовъ общества землею и въ уравнивательной раскладкѣ между ними общинныхъ сборовъ и повинностей, при чемъ различіе и сложность общинныхъ порядковъ, устанавливаемыхъ «миромъ», вызывается разнообразными условіями крестьянскаго хозяйства въ различныхъ мѣстностяхъ и особенно количествомъ и качествомъ общинной земли. Возникающая по истеченіи нѣкотораго времени неуравнительность пользования устрояется передѣломъ земли. Общинное начало подвергается нѣкоторому ограниченію началомъ личнымъ (правомъ лица на плоды его труда). Такъ, напр., при общинномъ владѣніи, расчистки, сдѣланныя отдѣльными лицами, остаются въ ихъ пользованіи, пока не окупится ихъ трудъ; точно также личный трудъ не остается безъ вліянія и на величину долей при раздѣлѣ семейнаго имущества. Въ нѣкоторыхъ артеляхъ, построенныхъ вообще на началѣ общности труда и раздѣлѣ между членами общаго заработка—лицо, трудъ котораго слишкомъ неравенъ съ трудомъ остальныхъ, получаетъ неравную съ ними долю изъ общаго заработка. Въ противоположность такому порядкомъ у великоруссовъ, южноруссы смотрятъ на обязательную общинность и отвѣтственность личности миру, какъ на «несноснѣйшее рабство и вопіющую несправедливость»; въ малороссійской «громадѣ» каждый членъ—независимая личность и самобытный собственникъ; «обязанность его къ громадѣ—только въ

сферѣ тѣхъ отношеній, которыя устанавливаютъ связь между членами для взаимной безопасности и выгоды каждаго». И тѣмъ не менѣе, новѣйшія изслѣдованія выяснили, что и у малоруссовъ существовало общинное владѣніе землею и въ нѣкоторыхъ мѣстностяхъ существуетъ и по настоящее время, а также, что у нихъ есть и разнообразныя виды артелей. Несомнѣнно, однако, что малорусское обычное право, какъ оно сложилось подъ вліяніемъ историческихъ условій, отличается отъ великорусскаго болѣе развитіемъ личнаго начала и слабостью начала общиннаго.

Въ тѣсной связи съ русскимъ семейнымъ и общиннымъ бытомъ, съ господствомъ въ семьѣ большака, а въ общинѣ «мироваго» начала, подчиняющаго себѣ личность, развилось, повидимому, и то государственное начало, которое воплотилось въ Московскомъ царствѣ. Преступивъ великій князь, старшій изъ удѣльныхъ князей, превратился въ отчича и дѣдича государста, въ большака-домохозяина, въ «великаго государя», владѣтеля всей земли и господина надъ всѣми на ней сидящими. Царь явился олицетвореніемъ «мира», передъ которымъ всѣ равны и всѣ обязаны безпрекословнымъ повиновеніемъ, который собираетъ и назначаетъ въ пользу мира сборы и повинности, который раздаетъ въ пользованіе большіе или меньшіе надѣлы (помѣстья) и представляетъ къ разнымъ дѣламъ приказчиковъ, судить и рядить, караетъ и жалуетъ, лишь по своей волѣ совѣтуясь съ «стариками» и «духовными отцами», или обращаясь даже, въ трудныхъ случаяхъ, за совѣтомъ къ настоящему миру, къ лучшимъ выборнымъ людямъ, къ земскимъ соборамъ.

Объясненіе этого предствленія о царской власти, по мнѣнію Кавелина, надо искать въ той обособленной средѣ, въ которой развивалось великорусское племя, образовавшееся изъ сліянія славянскихъ колонистовъ съ финнами и во внесеніи послѣдними новыхъ элементовъ въ русское начало, принесенное колонистами съ Запада. «Въ образованіи великорусской вѣтви, ея расселеніи и обрусѣніи финновъ, состоитъ интимная, внутренняя исторія русскаго народа, оставшаяся какъ-то въ тѣни, почти забытая; а между тѣмъ, въ ней-то именно и лежитъ ключъ ко всему ходу русской исторіи». Въ этихъ словахъ Кавелина, несомнѣнно, есть значительная доля правды, но какая—сказать очень трудно, потому что, вообще, финскій субстратъ великорусскаго племени только недавно началъ серьезно изучаться, въ его отдѣльныхъ, современныхъ остаткахъ, а для выясненія культуры прежнихъ финновъ и ея вліянія на русскіе колонистовъ покуда имѣются только нѣкоторыя намеки.

Изученіе языковъ и быта современныхъ финскихъ племенъ показало, что племена эти представляютъ различныя степени обрусѣнія, и даже тѣ, которыя сохранили еще свою народность, усвоили себѣ многія русскія культурныя слова, житейскіе предметы, нравы и т. д. Изслѣдованіе языковъ однако свидѣтельствуетъ, что ранѣе русскаго вліянія финны находились подъ вліяніемъ германскимъ (готскимъ), заимствовали также кое-что отъ лат-

товцевъ, а восточные финны испытали значительное тюркское влияние, которому обязаны, повидимому, и своимъ переходомъ къ земледѣлю. Есть также слѣды древнѣшаго общеславянскаго влияния, ранѣе образованія еще рѣтви, развившейся потомъ въ великоруссовъ. Мы не станемъ приводить многочисленныхъ примѣровъ и доказательствъ, собранныхъ у Томсена, Аляквиста, Веске и др. Важнѣе, въ данномъ случаѣ, указать на слѣды обратнаго влияния—финской культуры на русскую, которыхъ также имѣется, повидимому, не мало, хотя изслѣдованія въ этомъ направленіи только что начались. Всего нагляднѣе бросается въ глаза это влияние на Сѣверѣ, на окраинѣ Великороссіи, гдѣ русскіе колонисты столкнулись съ финнами, не достигнувъ еще того культурнаго развитія, какъ впоследствии. Здѣсь мы встречаемъ, въ русскихъ областныхъ нарѣчіяхъ, массу словъ, заимствованныхъ у финновъ (помимо названій мѣстности), напр. для обозначенія разныхъ видовъ лѣса, озера, рѣки, горы, болотъ, растений, ягодъ, птицъ, рыбы, способовъ, принадлежности рыбной ловли, звѣроловства, судоходства, лѣсного промысла и т. д. Но подобное усвоеніе финскихъ словъ можетъ быть констатировано и вообще въ русскомъ языкѣ, напр. въ словахъ: турить, холить, ботать, ковырять, кубыркать (са), морошка, ягель, тундра и др. Отъ финновъ заимствовалъ, вѣроятно, русскій сѣверный колонистъ систему подсѣчнаго хозяйства, вырубанія и выжиганія лѣса и распахиванія получаемыхъ при этомъ «лядинокъ», а также, можетъ быть, и архитектуру большихъ избъ на Сѣверѣ, содержащихся, притомъ, съ гораздо большей чистотой, чѣмъ въ средней Россіи. Можно прослѣдить, также, какъ кажется, заимствованія въ костюмѣ (особенно—женскомъ головномъ уборѣ), въ украшеніяхъ и орнаментѣ, въ способахъ перевозки тяжестей (волокуши, ѣзда гуськомъ), въ нѣкоторыхъ суевѣріяхъ и предразсудкахъ, повѣрьяхъ и обрядахъ, взглядахъ на половыя отношенія (мѣстами—очень снисходительное отношеніе къ любовнымъ похищеніямъ дѣвицъ) и т. д. Было подмѣчено еще кое-какое влияние финновъ (а также и тюрковъ) въ сферѣ русскаго былиннаго эпоса (проф. Миллеромъ, Стасовымъ, Потанинымъ) и въ сферѣ музыкальныхъ инструментовъ (Фаминцинымъ), и предстоитъ еще уяснить отношеніе великорусскаго семейнаго и общинаго начала къ таковому же у финновъ. Что начала эти крѣпки у нѣкоторыхъ финскихъ племенъ—доказываютъ, напримѣръ, вотаки (особенно— по отношенію къ семьѣ) и мордва (въ отношеніи къ понятію о «мирѣ»). Но все это еще предстоитъ выяснитъ, какъ и предстоитъ еще вообще точнѣе анализировать русскій типъ, далеко не такой простой и однородный, какъ это прежде полагали, а представляющій многія характерныя областныя и мѣстныя варіанты, но вмѣстѣ съ тѣмъ и сохраняющій нѣкоторыя существенныя, коренныя черты, которыя онъ не утрачиваетъ даже въ наиболѣе отдаленныхъ отъ центра мѣстахъ—въ Сибири, на Кавказѣ, въ Средней Азій и т. д. Другой интересный объектъ для изслѣдованія, это—прослѣдить, какъ видоизмѣнились и ви-

доизмѣняются бытъ и мировоззрѣніе народа, подъ влияніемъ новыхъ западныхъ порядковъ и влияній, проникающихъ черезъ посредство городовъ, фабрикъ, мастерскихъ, иностранныхъ колонистовъ, школъ, чтенія и т. д.

Литература. Надеждинъ, «Великая Россія» (въ «Энциклопед. Словарѣ» Плюшара, 1837 г., т. IX); «Опытъ истор. географіи русск. міра» («Библ. для Чтенія», 1837, XXII); «Russische Mundarten» (въ вѣнскихъ «Jahrbücher der Literatur», 1841, т. XCI); Сахаровъ, «Сказанія русскаго народа» I; Снегиревъ, «Русскіе въ своихъ пословицахъ» (1831—34), «Русскіе простонарод. праздники» (1837—39) и др.; Бодянский, «О народной поэзіи слав. племенъ» (1837); Төрещенко, «Бытъ русскаго народа» (1848); Максимовичъ, «Начатки русской филологіи» (1845); Венелинъ, «О спорѣ между южанами и сѣверянами» (въ «Чтеніяхъ общ. Ист. и Др.», 1847); Срезневскій, «Мысли объ исторіи русскаго яз.» (1849—50); Даль, «Онарѣчіяхъ великорусскаго языка» (въ «Вѣстникѣ Геогр. Общ.», 1852; перепечат. въ «Толковомъ Словарѣ», I); статьи Бара и Надеждина (въ «Зап. Геогр. Общ.», I); Лавровскій, «О языкѣ древ. русскихъ лѣтописей» (1852); Погодинъ, «Зап. о древ. языкѣ русскомъ» (въ «Изв. Акад. Наукъ», 1856) и «Отвѣтныя письма» Максимовича; Соловьевъ, «Исторія», I и сл. и крит. разборъ К. Аскакова и др.; Костомаровъ, «Двѣ русскія народности» (въ «Ист. моногр.» I, 1868) и др.; Рыбниковъ, «Пѣсни» и др. сборники нар. поэзіи, также разборы ихъ, и «Отчетъ о собраніи русск. пѣсенъ на Сѣверѣ» Истомина (въ «Изв. Геогр. Общ.», 1837, XXIII); Кавелинъ, «Мысли и замѣтки о русской исторіи» (въ «Вѣст. Евр.», 1866, II); Потебня, «Два изслѣдованія о звукахъ русскаго яз.»; Е. Барсовъ, «Причитанія Сѣвернаго края»; Стасовъ, «Происхожденіе русск. былинъ» (въ «Вѣст. Евр.», 1868) и разборы Буслаева, А. Веселовскаго, Ореста и Вс. Миллера и др.; Веселовскій, «Розысканія въ области русск. нар. стиха» (1889); Максимовъ, «Годъ на Сѣверѣ» и др.; Ефименко, «Заволоцкая чуда» (1869) и работы по сѣверно-русской этнографіи; Колупановъ, «Колонизація Пермской г.» (въ «Вѣстѣ» 1871); Майковъ, «Замѣчанія по географіи древней Руси» (1874); гр. Уваровъ, «Меряне и ихъ бытъ по курган. раскопкамъ» (въ «Трудахъ» I Арх. съѣзда и другія статьи въ «Трудахъ» разныхъ арх. съѣздовъ); Корсаковъ, «Меря и Ряз. княжество»; Европеуецъ, «Объ угорскомъ народѣ, обитавшемъ въ средн. и сѣв. Россіи» (1874). Этногр. карты Евр. Россіи—Келлена и—Риттиха; Риттиха, «Племена составъ континентовъ рос. арміи»; Барсовъ, «Очерки русской историч. географіи» (2 изд. 1885); Гротъ, «О топонр. названіяхъ» (въ «Ж. М. Нар. Пр.» 1869) и «Слова области. Словаря, сходныя съ финскими»; Заблання, «Ист. русск. жизни» I; Castren, «Vorlesungen über die fin. Völker» и др. сочиненія; Sjögren, «Ueber die ältesten Wohnsitze der Jemen» и др. ст. въ «Gesam. Schriften», I; Ahlquist, «Die Kulturwörter der westfinn. Sprachen»; Келпезъ, «Mat. къ вопросу о первоначальной родинѣ индоевропейскихъ и финно-угорскихъ племенъ» (1886) и др.; Веске, «Славяно-финскія куль-

турныя отношенія по даннымъ языка» (въ «Изв. Казан. Общ. Арх. Ист. и Этн.» VIII, 1390); Смирновъ, «Черемисы», «Вотьяки», «Пермяки» и др. статьи (въ «Изв. Казан. Арх. Общ.»); Подвысоцкій, «Слов. обл. архангел. нар.»; Ogonowsky, «Studien auf dem Gebiete d. ruthen. Sprache» (Львовъ, 1880); Соболевскій, «Лекція по исторіи русскаго языка» (1888 и нов. изд.); Житецкій, «Очеркъ исторіи малороссійскаго нарѣчія»; Грушевскій, «Очеркъ исторіи Кіевской земли» (Кіевъ, 1891); Шаповъ, «Историко-географическія и этнографическія замѣтки о сибирскомъ населеніи» (въ «Извѣстіяхъ» Восточно-Сибирскаго отдѣла, III и сл.); В. Миллеръ, «Оттолоски финскаго эпоса въ русскомъ» («Журн. Министерства Народнаго Просвѣщенія», CCVI); его же, «Экскурсы въ область русскаго эпоса» (въ «Русской Мысли», 1891); Потанинъ, «Монгольскія сказанія о Гессеръ-ханѣ» и др. статьи въ «Этнографическомъ Обзорѣнн» (1889—1891); Фаминцынъ, «Домра» (1891); Пыпинъ, «Исторія русской этнографіи» (1890—92); Гатцукъ, «Исслѣдованіе кургановъ Московской г.» (въ «Древностяхъ», изд. московскимъ Археологич. Общ., I); Богдановъ, «Кург. племя Московской г.»; «Материалы для антропологін Московскаго періода»; «Меряне въ антропологич. отношеніи»; «О черепкахъ, найденныхъ профес. Иностранцевымъ»; «Древніе и современные болгары»; «Антропологическая физиономика» и др. статьи въ «Извѣстіяхъ» Общества люб. естествознанія и въ изданіи Иностранцева: «Доисторическій человекъ на побережьи Ладожскаго оз.»; Эмме, «Антропология и медицина» (Пол., 1882); Targanatzky, «Beiträge zur Craniologie der grossen. Bevölkerung» («Mem. de l'Acad. des Sc. de St-Pet.», 1884); Красновъ, «Объ антропологическихъ типахъ Харьковскаго уѣзда» (въ «Географическомъ Сборникѣ», Харьковск., 1891); Зографъ, «Русскіе народы» (вып. I, 1891); Heikel, «Die Gebäude der Cerenissen, Mordwinen, Esten und Finnen» (Гельсингф., 1888); Веснянъ, «Великорусь въ его свадебныхъ обрядахъ» («Русская Мысль», 1891); Анучинъ, «Этнографическіе очерки Сибири. Русско-сибирская народность» (въ «Ремесленной Газетѣ», 1876); «О географическомъ распредѣленіи роста мужскаго населенія Россіи» («Запискахъ Географич. общества по отдѣлу статистики», VII, 1869); «О задачахъ русской этнографіи» (въ «Этнографическомъ Обзорѣнн» 1889, I) и др. Не указываемъ многихъ сочиненій и статей по русскому обычному праву, статистикѣ, переселеніямъ, расколу, раскопкамъ кургановъ, финскимъ народностямъ и т. д. При составленіи настоящей статьи авторъ пользовался еще не вышедшими изъ печати сочиненіями: Спицынъ, «Арх. розысканія о древнѣйшихъ обитателяхъ Вятской губ.» и Зографъ, «Антропологическія изслѣдованія мужскаго великорусскаго населенія Владимірской, Ярославской и Костромской губ.», а также рукописными замѣтками и указаніями: П. Н. Милокова, А. Н. Пыпина, Е. И. Якушкина, Н. Ю. Зографа, Г. И. Куликовскаго и В. В. Каллаша.

Д. Анучинъ.

Великорѣцкое — село Вятской губ., Орловскаго уѣзда. Славилось своею ярмаркою,

на которую стекалось прежде до 40 т. чело-вѣкъ изъ Москвы, Нижняго, Костромы и т. д.; обороты ея простирались до 150 т. Въ послѣднее время эта ярмарка теряетъ свое значеніе. Въ селѣ 2 школы и каменный гостинный дворъ. См. Савиновъ, «Статистическіе очерки Вятской г.» (въ памятной книжкѣ на 1870 г.).

Великосанъ.—Такъ въ сказаніяхъ или, какъ лучше называетъ ихъ Карамзинъ, въ сказкахъ, составленныхъ большею частью въ XVII в., называется одинъ изъ древнѣйшихъ русскіихъ князей, потомокъ баснословныхъ князей Словена и Руса, жившій, будто бы, во времена Александра Македонскаго. О немъ и его соправителяхъ въ названныхъ сказкахъ передается слѣдующее: Александръ Македонскій, слыша всеобщія жалобы на ихъ жестокость, послалъ къ нимъ грамоту, въ которой, какъ милость, предлагаетъ имъ вступить въ его подданство. Храбрый В., мудрый Асанъ и счастливый (счастливый) Авесхасанъ, обрадованные этой грамотой, повѣсили ее въ своемъ капищѣ съ правой стороны идола Велеса и установили великій праздникъ въ день ея написанія.

А. Э.

Великъ день—малорусское и бѣлорусское названіе праздника Пасхи; въ Польшѣ «Wielkanoc». Во всѣхъ славянскихъ земляхъ съ этимъ праздникомъ связано много народныхъ обычаевъ, восходящихъ ко временамъ язычества. Съ полною достовѣрностью можно сказать, что весенній праздникъ существовалъ уже у славянъ-язычниковъ и только потомъ съ нимъ совпалъ праздникъ Христіанской церкви. Первоначально въ этотъ день праздновалось торжество весенняго солнца и просыпающейся вновь жизни послѣ зимняго опѣненія; поэтому повсемѣстнымъ и главнѣйшимъ символомъ праздника было яйцо. Праздникъ начинается съ вербнаго воскресенія, когда изъ церкви приносятся домой вѣтки вербы со свѣжими распулками и всѣ слегка бьютъ этими вѣтками другъ друга, приговаривая: «не я бью, верба бьетъ, чрезъ недѣлю Великъ день. Будь здоровъ, какъ вода; будь богатъ, какъ земля». Вечеромъ распулки вербы варятся къ ужины вмѣстѣ съ кашей, которая поэтому называется вербной кашей, или же онѣ сохраняются какъ лекарство противъ разныхъ болѣзней и недуговъ (см. Вербя). Въ нѣкоторыхъ мѣстностяхъ Россіи въ Великій четвергъ, который иногда называется чистымъ четвергомъ, вечеромъ народъ справляетъ что-то въ родѣ сочельника, вѣроятно, въ память послѣдней вечери; въ «красную» субботу красятъ яйца безъ всякихъ обрядовъ, только приготовляя ихъ къ слѣдующимъ днямъ. Благодаря розыскамъ Ѳадлея Довгирда, который собралъ нѣсколько тысячъ крашеныхъ яицъ, и сообщилъ вкратцѣ свои наблюденія въ «Wista» (т. IV, стр. 818 п. слѣд.), мы можемъ выяснить себѣ огромное значеніе, какое эти яйца имѣютъ въ исторіи славянскаго культуры. Дѣло въ томъ, что на пасхальныхъ яйцахъ повторяются рисунки, встрѣчаемые въ доисторическихъ могилахъ; поэтому съ одной стороны мы имѣемъ на лицо доказательство, что обычай красить яйца восходитъ къ глубокой доисторической древности, съ другой же—это

явленіе можетъ служить для археологовъ вѣрнымъ критеріемъ въ дѣленіи могилъ на славянскія и неславянскія. Въ самый В. день, въ Россіи утромъ поспѣ всенощной, въ Польшѣ въ полдень поспѣ литурги, разговляющіяся заранее приготовленными мясными блюдами и съдобными булками, которыя у поляковъ носятъ разныя названія: бабъ, плячювъ, мазурковъ и т. п. Свинина и жареный поросенокъ занимають почетное мѣсто среди всѣхъ блюдъ. Свинья уже въ праарійскія времена считалась символомъ чадородія и вообще плодородія; отсюда ея мѣсто въ весеніе праздники. Вліяніе церкви, которая старалась убѣдить народъ, что въ столь торжественный день надо исключительно предаваться религиознымъ размышленіямъ, выразилось въ томъ, что въ этотъ день избѣгаютъ всякихъ удовольствій, музыки, танцевъ, даже не посѣщаютъ сосѣдей. Зато слѣдующій день изобилуетъ всякаго рода развлеченіями, изъ которыхъ многія имѣють обрядовый характеръ. Уже ночью на понедѣльникъ собираются молодые пары и ходятъ по деревнѣ, распѣвая подь окнами сосѣдей, при аккомпаниментѣ гудка, пѣсни о воскресеніи Господнемъ, за что они получаютъ подарки, которые носятъ названіе: «волочечное», юноши же называются волочечниками; иногда они ходятъ съ зеленой вѣткой, что указываетъ на языческое происхожденіе обычая. Въ Польшѣ посѣщенія сосѣдей съ вѣткой, украшенной лентами и называемой «гаік», и съ пѣніемъ соответствующихъ пѣсенъ производятся днемъ и продолжаютъ со Свѣтлага Воскресенія до Троицы; вмѣсто вѣтки, возятъ иногда на маленькой телѣжкѣ пѣтуха, котораго тоже надо считать символомъ плодотворной силы. Въ Литвѣ и Польшѣ въ свѣтлый понедѣльникъ существуетъ обычай обливать другъ друга водою, символомъ весенняго дождя, оплодотворяющаго землю (см. Вода живая). Во всѣхъ русскихъ и славянскихъ областяхъ въ этотъ день производятся игры съ яйцами, первоначальный смыслъ которыхъ уже затемнился. Вечеромъ обыкновенно всѣ веселятся, пьютъ, танцуютъ и такимъ образомъ кончается празднованіе В. дня.

И. Л.

Велиматала или Мидельгрудъ—песчаная, осушающая мель С.-Петербургской губ., Ораніенбаумскаго уѣзда, въ Финскомъ заливѣ, между Сойкинскимъ выступомъ и островомъ Сескаромъ, имѣетъ въ окружности до 3¹/₂ в., а глубина отъ 2 до 3 футовъ.

Велинась—см. **Велена**.

Велино (Velino)—лѣвый притокъ впадающей въ Тибръ рѣки Неры, беретъ начало въ итальянской провинціи Аквилеѣ, на западѣ отъ Амагриче, въ Аbruццахъ. Изъ Аbruцца выступаетъ у города Ріети, на высотѣ 419 метровъ, направляясь на западъ, и потомъ течетъ на СЗ. по очень плодородной котловинѣ. Въ древности на мѣстѣ этой котловины были озера Велинусъ и Люго; пробѣжавши 74 км. В. выше Терни низвергается въ Неру, въ видѣ водопада, Кадута делле Марморе, тремя паденіями съ высотъ 15-ти, 180 и 75 метровъ. Велино уноситъ съ собой очень много растворившейся въ ней углекислой извести, которая потомъ опять осаждается въ видѣ

вещества, извѣстнаго подь именемъ травертина и называемаго здѣсь мраморомъ. Въ древности вверху по рѣкѣ Велино шла изъ Рима въ Сабинскую землю дорога, называвшаяся Via Salaria. Неподалеку отъ рѣки подымается Монте Велино, одна изъ главныхъ вершинъ Аbruцца, въ 2500 метровъ вышины. Это—пирамидальная масса съ двумя вершинами и съ проходомъ на высотѣ 1300 метровъ.

Велись-цихе—селеніе Сигнахскаго у. Тифлисскаго губ., съ населеніемъ до 3 т. душъ (армяне и грузины). В.—одно изъ наиболѣе благоустроенныхъ сел. въ Кахетіи; улицы шоссированы и по ночамъ освѣщаются. Въ В. есть 2-хъ классное училище, частный банкъ и аптека.

В. М.

Велиты—легкіе пѣшіе воины въ римск. легионѣ. Они при лагерномъ расположеніи войскъ исполняли сторожевую службу, а въ походѣ выставляли передовую и боковую дѣли; при приближеніи къ противнику завязывали съ нимъ стычки и дѣйствовали метательнымъ оружіемъ, прикрывали построение легиона въ боевой порядокъ. При сильномъ напорѣ непріятеля, В. отступали въ интервалы гастатовъ (см. это сл.) и открывали ихъ фронтъ. Во время сраженія В. могли дѣйствовать на флангахъ, наблюдая за противникомъ, и тѣмъ охраняли легионъ отъ неожиданныхъ нападеній и обходовъ, снабжали его копыями и выводили изъ битвы раненыхъ. послѣ боя В., вмѣстѣ съ конницей, преслѣдовали противника или старались прикрыть отступление. В. состояли преимущественно изъ молодыхъ новобранцевъ и были вооружены кожанымъ или войлочнымъ шлемомъ, небольшимъ деревяннымъ щитомъ, мечемъ и 7-ю легкими дротиками, съ такимъ тонкимъ остриемъ, что оно сгибалось при ударѣ, отчего непріятель не могъ отсылать дротики обратно. Въ легионѣ В. не составляли отдѣльныхъ манипулъ (см. это слово), но все число ихъ (1200) дѣлилось на равныя части (90—40 чел. каждая), и придавались манипуламъ линейной пѣхоты.— В. въ первый разъ появились въ 221 г. до Р. Х., при осадѣ Капуи. При Маріи В. были уничтожены и замѣнены легкими дружинами стрѣлковъ, съ луками и пращами. Стрѣлки эти набирались изъ подвластныхъ народовъ.

Величальный обрядъ—см. Величаніе.

Величаніе (церк.)—стихъ въ честь Иисуса Христа, Божіей Матери или празднества святого, который поется священнослужителями среди церкви, а пѣвчими—на клиросѣ.

Величаніе (въ народномъ быту)—почетъ, воздаваемая кому-нибудь, либо тѣмъ, что его хвалятъ, перечисляя всѣ его хорошія качества, либо тѣмъ, что называютъ его по отчеству. Оба обычая весьма древни, и оба имѣють большое значеніе въ русской народной жизни. Первый получалъ значеніе обряда на крестьянскихъ свадьбахъ, гдѣ онъ носитъ названіе величальнаго обряда и состоитъ въ томъ, что подружки молодой хвалятъ пѣснями гостей, которые за то даютъ имъ соответственные подарки; если же кто изъ гостей ничего не даетъ, тогда срамятъ скупого крестьянина, перечисляя въ шутливой сатирической пѣ-

сѣвъ всё его недостатки и смѣшныя привычки. Происхождение этого обычая темно. Со всѣмъ другое значеніе имѣетъ второе явленіе. «По имени называютъ, по отчеству величаютъ», говоритъ народъ; и дѣйствительно, называя кого-нибудь «вичемъ» или «вной», мы оказываемъ ему извѣстнаго рода почтеніе. Обращаясь съ такими словами къ людямъ, ниже стоящихъ на общественной лѣстницѣ, вообще не принято: въ неофициальныхъ бумагахъ мы подписываемъ обыкновенно только свое имя и фамилію, считая неловкимъ выставлять и отчество. По историческимъ документамъ видно, что право называться «вичемъ» или «вной» въ древней Россіи принадлежало далеко не всѣмъ; напр. крѣпостные люди никоимъ образомъ не могли называться по отчеству. Въ народныхъ пѣсняхъ эпитеты: «отецкій сынъ», «бабькова дочь» служатъ синонимами всякаго рода доблестей, между тѣмъ какъ эпитетъ «неотецкій сынъ» значитъ то же самое, что невѣжа, человекъ безъ воспитанія, дикарь. Надо замѣтить, что обычай называть людей по отчеству не существуетъ вовсе на западѣ и совсѣмъ неизвѣстенъ у западныхъ славянъ. Онъ является на славянскомъ Востока и Югѣ, т. е. тамъ, гдѣ славяне имѣли дѣло съ восточными, азиатскими народами: татарами и турками; и неудивительно, такъ какъ отчествомъ этого обычая служить Азія, и притомъ страны, заселенныя не только тюркскими, но и семитическими народами. Въ древнѣйшихъ памятникахъ этихъ народовъ мы уже встрѣчаемъ обычай называть людей сыновьями своихъ отцовъ (ср. еврейское Бенъ и Варъ).

И. Лосъ.

Величество (латин. *Majestas*)—титулъ, нынѣ присваиваемый императорамъ, королямъ и ихъ супругамъ. Титулъ В. у римлянъ давался сначала патриціямъ, а впоследствии—только императорамъ. Въ новой Европѣ прежде всѣхъ сталъ именоваться В. король французскій Людовикъ XI († 1483). Съ 1529 г. титулъ В. носилъ Карлъ V, затѣмъ и другіе монархи. Папы государямъ Испаніи дали титулъ католическое В., французскимъ королямъ—христіаннѣйшее В., королямъ Португаліи—благовѣрное В., королямъ Венгріи—апостолическое В. Особый родъ уголовныхъ преступленій составляетъ оскорбленіе В. (*Crimen Majestatis, c. laesae Majestatis*)—см. это слово.

Величина животныхъ колеблется въ весьма широкихъ предѣлахъ; одни животныя имѣютъ менѣе 0,01 мм. (напр., нѣкоторые микроспоридіи, биченосцы), другія же достигаютъ до 30 и болѣе метровъ длины (нѣкоторыя китообразныя); эти крайности связаны между собою цѣлымъ рядомъ постепенныхъ переходовъ. Наибольшей величины вообще достигаютъ наиболѣе совершенныя и сложныя животныя. Простѣйшія (*Protozoa*), какъ наименѣе сложныя, почти всѣ имѣютъ микроскопическую величину; къ позвоночнымъ же, какъ къ самымъ сложнымъ животнымъ, принадлежатъ наиболѣе крупныя представители животнаго царства. Это положеніе вѣрно въ общемъ, представляетъ, однако, много исключеній, такъ какъ величина животныхъ,

кромѣ сложности и совершенства организаціи зависитъ еще отъ очень многихъ другихъ причинъ. Одинъ изъ важнѣйшихъ факторовъ въ этомъ отношеніи есть среда, въ которой обитаетъ животное. Вода есть наиболѣе благоприятная среда для развитія величины животныхъ, такъ какъ, съ одной стороны, въ ней уменьшается вѣсъ тѣла, а съ другой стороны, обширныя водныя пространства даютъ возможность свободнаго движенія въ водѣ даже самымъ крупнымъ организмамъ. Вслѣдствіе этого самые крупныя представители животнаго міра обитаютъ въ водѣ. Животныя, обитающія на сушѣ, уже не имѣютъ столь благоприятныхъ условий для увеличенія своего роста: вѣсъ тѣла ихъ не уменьшается и потому они должны затрачивать гораздо болѣе работу силъ для своего передвиженія съ мѣста на мѣсто. Воздухъ представляетъ еще менѣе благоприятныя условия для существованія крупныхъ животныхъ. Чтобы подняться съ земли на воздухъ, нужно преодолѣть притяженіе земли для всей массы тѣла, и, чѣмъ эта масса будетъ больше, тѣмъ болѣе потребуются и сила. Но такъ какъ сила животнаго пропорціональна развитію мышечной массы, то съ увеличеніемъ силы увеличивается и вѣсъ животнаго, что требуетъ новаго увеличенія силы и т. д. Вслѣдствіе такого соотношенія между силою животнаго и его вѣсомъ воздушныя животныя вообще отличаются небольшою величиною. Такъ, въ классѣ птицъ, животныхъ, приспособленныхъ къ обитанію въ воздухѣ, наиболѣе крупныя птицы (страусъ, казаръ) или вовсе не могутъ летать или летаютъ очень плохо (напр., многія куриныя); летающія млекопитающія (летучія мыши) отличаются весьма незначительною величиною и т. д. Другое важное условіе для достиженія большаго роста есть сила сѣпленія частицъ веществъ, которыя входятъ въ составъ тѣла. Сила сѣпленія удерживаетъ частички тѣла лишь до тѣхъ поръ, пока ее не превзойдетъ сила тяжести; но такъ какъ послѣдняя увеличивается съ увеличеніемъ массы тѣла, то величина животныхъ имѣетъ извѣстный предѣлъ, за который она не можетъ перейти. Для водныхъ животныхъ, у которыхъ сила тяжести уменьшается отъ потери вѣса при погруженіи въ воду, предѣльная величина будетъ значительно больше, чѣмъ для сухопутныхъ и воздушныхъ животныхъ. Кромѣ того, такъ какъ твердыя тѣла обладаютъ болѣею силою сѣпленія, чѣмъ мягкія, то наибольшаго роста могутъ достигать такія животныя, у которыхъ внутри тѣла имѣется твердая опора, могущая оказывать болѣе значительное сопротивленіе силѣ тяжести. Вслѣдствіе этого наибольшей величины достигаютъ позвоночныя животныя, имѣющія внутри тѣла твердый костяной или хрящевой скелетъ: киты, кашалоты, дельфины, акулы, слоны, крокодилы и проч.—все это позвоночныя животныя. Нѣкоторыя изъ безпозвоночныхъ, напр., немертныя, нѣкоторыя ленточныя глисты и проч., иногда достигаютъ весьма значительной длины въ нѣсколько метровъ; но это нисколько не противорѣчитъ сказанному, такъ какъ эти животныя весьма мало подвижны,

живутъ въ водѣ или въ другихъ животныхъ и при томъ, несмотря на огромную длину, масса тѣла ихъ очень не велика. Сравнительно небольшой ростъ суставчатогонихъ, часто имѣющихъ очень твердый скелетъ, тоже не противорѣчитъ сказанному и объясняется тѣмъ, что скелетъ ихъ наружный, а не внутреннй, и не допускаетъ непрерываго роста, не будучи въ состоянн расти самъ.

Кромѣ этихъ общихъ и главныхъ, чисто механическихъ причинъ, на величину животныхъ оказываютъ вліяніе и другія второстепенныя обстоятельства, не имѣющія общаго значенія. Отъ этихъ второстепенныхъ причинъ и зависитъ, что ростъ животныхъ измѣняется не только по классамъ, отрядамъ, семействамъ, родамъ и видамъ, но и въ предѣлахъ одного и того же вида существуютъ индивидуальныя отличія по величинѣ. Къ такимъ причинамъ относятся: большее или меньшее обиліе пищи, болѣе или менѣе значительная продолжительность жизни, топографія обитаемой мѣстности, величина бассейна и проч. Такъ замѣчено, что нѣкоторые животныя при болѣе скудной пищѣ не достигаютъ такихъ размѣровъ, какъ тѣ недѣлимыя того же вида, которыя получаютъ пищу въ изобиліи. Это можно, напр., очень легко наблюдать на наѣкомыхъ. Такъ, если гусеницамъ бабочекъ не давать надлежащаго количества пищи, то онѣ окуклиются, не достигнувъ нормальной величины, и изъ куколокъ вылупляются маленькія бабочки. У нѣкоторыхъ животныхъ относительно величины играетъ роль продолжительность жизни. Такъ, нѣкоторые рыбы, какъ карпы и разныя другія, растущія въ продолженіе всей своей жизни, достигаютъ иногда очень большихъ размѣровъ, если онѣ проживутъ долго. Замѣчено, что индивиды, живущіе въ гористыхъ мѣстностяхъ, достигаютъ меншей величины, чѣмъ недѣлимыя того же вида, обитающія на равнинахъ. Это находится въ связи съ тѣмъ, что движеніе въ гористыхъ мѣстностяхъ требуетъ большей затраты силъ, а слѣдовательно и болѣе затратъ веществъ, входящихъ въ составъ тѣла. Наконецъ, замѣчено, что недѣлимыя одного и того же вида, водяншіяся въ большихъ водныхъ бассейнахъ, крупнѣе тѣхъ, которыя живутъ въ небольшихъ водахъ; точно такъ же особи одного и того же вида, паразитирующія у различныхъ видовъ животныхъ, представляютъ значительныя различія по величинѣ, смотря по величинѣ обитасмыхъ ими животныхъ.

Размѣры большей части первобытныхъ животныхъ были несравненно значительнѣе размѣровъ нынѣ существующихъ сродственныхъ имъ формъ; такъ, напр., извѣстны исполинскіе дѣявцы, исполинскія пресмыкающіяся, кореножки, достигавшія величинъ полуимперьяла (нуммулиты; современные кореножки всѣ микроскопической величины) и т. д. Очевидно, что тогда существовали условія, несравненно болѣе благоприятныя для такихъ животныхъ, чѣмъ нынѣ.

Э. Брандтъ.

Величина растений. — Мельчайшія изъ нихъ (Бактеріи, см. это сл.) такъ малы, что измѣряются тысячными долями миллиметра, а самыя большія могутъ достигать длины

въ одну треть версты (въ 330 метровъ), какъ напр., водоросль *Marcosystis pyriferæ*. Между этими двумя крайностями имѣются всевозможные переходы. Общимъ правиломъ можно постановить, что всѣ микроскопически мелкія растенія относятся къ большому отдѣлу Споровыхъ (см. это сл.) или тайнобрачныхъ, притомъ же Словесныхъ (см. это сл.), у которыхъ стебли и листья явственно не различаются. Это правило не терпитъ исключеній. Такъ какъ эти растенія построены несравненно проще Листостебельныхъ (см. это сл.) и въ особенности Сѣмянныхъ (см. это сл.), то можно выставить еще одно правило безъ исключеній, а именно: наиболѣе мелкія растенія принадлежать къ числу простѣйшихъ. Обратнаго положенія нельзя выставить, такъ какъ самое большое, по крайней мѣрѣ по длинѣ, растеніе, выше названная водоросль, относится къ числу споровыхъ и построена крайне просто. Такихъ гигантскихъ растеній, впрочемъ, не только между водорослями, но и вообще между споровыми, кромѣ названной водоросли не имѣется. Про нихъ можно сказать, что онѣ, т. е., споровыя, или микроскопически мелкія или достигаютъ очень малыхъ и среднихъ размѣровъ; такъ, самыя большіе грибы не превышаютъ $\frac{1}{2}$ метра, да и между водорослями очень значительныя составляютъ исключеніе; онѣ далеко не достигаютъ размѣровъ не только нашихъ деревьевъ, но и большинства травъ. Обращаясь къ листостебельнымъ растеніямъ, мы находимъ, что тѣ изъ нихъ, которыя относятся къ споровымъ, нигдѣ не бываютъ, по крайней мѣрѣ въ наше время, такихъ большихъ размѣровъ, какъ ихъ достигаютъ растенія сѣмяныя: самыя высокіе древовидные папоротники не выше 16 метровъ, тогда какъ эйкалипты изъ миртовыхъ бываютъ вышиною въ 120 метровъ (*Eucalyptus globulus*) и даже выше. Немногимъ ниже величннговн (см. это сл.). Вышны въ 30—35 метровъ достигаютъ весьма многія деревья даже въ нашихъ европейскихъ климатахъ: таковы; ели, пихты, сосны и пр. Съ другой стороны, оказывается, что самое мелкое изъ сюда относящихся растеній — растеніе сѣмянное, а именно водяная чечевичка изъ рода Вольфія (см. это сл.), которая иногда бываетъ величиною въ 0,4 миллиметра. Многіе мхи, особенно такъ называемые печеночныя, также очень малыхъ размѣровъ, напр., около 1 сантиметра. В. растеній зависитъ какъ отъ свойства самаго растенія, такъ и отъ вліяній внѣшнихъ обстоятельствъ. Многолѣтнія растенія вообще гораздо крупнѣе однолѣтнихъ, особенно деревянныя; но многія травы въ одно лѣто могутъ, при благоприятныхъ условіяхъ, вырастать несравненно выше нѣкоторыхъ кустарниковъ и даже деревьевъ, подобныя нашей обыкновенной крушигѣ (см. это сл.) и пр. Даже въ сѣверныхъ климатахъ, напр., въ Петербургѣ, подсолнечники, клешевица и камыши (см. это сл.) бываютъ выше человеческого роста. Знаменитые камчатскіе борщевики (*Hegacleum sibiricum*, см. Зонтичныя) вырастаютъ нерѣдко въ одно лѣто выше человѣка, а въ теплыхъ и жаркихъ странахъ, при обиліи воды, кукуруза, томи (*Sorghum*), сахарный тростникъ, бананы въ нѣсколько мѣсяцевъ выро-

стают не ниже наших сѣверныхъ садовыхъ сортовъ яблонь, вишенъ и сливъ; бананы въ 3—4 сажени не рѣдкость. На величину растений имѣть сильнѣйшее вліяніе ихъ возрастъ (см. это слово); особенно бросается это въ глаза у деревьевъ. Хотя деревья и растутъ во всю свою жизнь, но, достигнувъ извѣстнаго размѣра, они уже начинаютъ увеличиваться чрезвычайно медленно; поэтому каждое дерево имѣетъ, при равенствѣ остальныхъ условий, опредѣленную величину или ростъ. Вѣшнія условия, а именно климатъ и почва, имѣютъ также большое вліяніе на размѣры растений. Такъ какъ эти обстоятельства дѣйствуютъ одновременно, то трудно оцѣнить вліяніе cadaго изъ нихъ въ отдѣльности; сравнивая, однако, деревья, росшія въ одинаковыхъ климатическихъ условияхъ, но въ разныхъ почвахъ, и наоборотъ, этого достигнуть возможно. Касательно нашихъ хвойныхъ (см. это слово), оказалось, напр., что вышина ихъ, при равенствѣ остальныхъ обстоятельствъ, чувствительно уменьшается въ полярныхъ странахъ, начиная приблизительно съ 65°, 66° с. ш. вмѣстѣ съ тѣмъ уменьшаются и размѣры ихъ въ толщину. Неблагопріятная почва, излишнее затемнѣніе среди лѣсныхъ насажденій имѣютъ также весьма сильное вліяніе на вышину и толщину деревьевъ. Такъ, напр., сосна становится приземистой и тонкослойною въ сырыхъ и особенно болотистыхъ и каменистыхъ почвахъ; въ густыхъ насажденіяхъ она, напротивъ, сильно вытягивается, но остается тонкослойною, а слѣдовательно и тонкою.

А. Бекетовъ.

Величина сельскохозяйственныхъ и лѣсныхъ растений имѣетъ въ хозяйствѣ только условное значеніе, при равенствѣ другихъ техническихъ и хозяйственныхъ ихъ особенностей и если она согласуется съ основнымъ направлевіемъ земельного производства—возращеніемъ на данной площади, въ опредѣленный срокъ времени, наибольшаго количества цѣнностей. Такъ, въ полеводствѣ встрѣчается много сортовъ зерновыхъ хлѣбовъ, дающихъ высокую крупную солому, и несоразмѣрное съ тѣмъ количество зерна, мало урожайныхъ на зерно, а потому и низко цѣнимыхъ въ хозяйствѣ. Сорта урожайные и доставляющие крупную величину зерно могутъ быть иногда нежелательными въ хозяйствѣ или вслѣдствіе плохого цвѣта зерна, недостатка въ немъ «надежащаго вида», препятствующаго выгодному его сбыту, или по причинѣ легкости обмолачиванія и соединенной съ тѣмъ трудности уборки (фландрскій и ивановскій осы, рожь - Ваза). Рослая и крупная трава часто даютъ грубое, малощѣпное сѣно. Вѣтвь картофеля далеко не всегда соразмѣрна по своей величинѣ съ величиною клубней (сорта: еловая шишка — Таппензарпен и поздній розовый—Late rose), имѣющей значеніе только въ кормовомъ картофелѣ, но не въ столовомъ и заводскихъ сортахъ, гдѣ, во первыхъ вкусъ, а во вторыхъ содержаніе крахмала опредѣляютъ ихъ достоинство. То же самое вполнѣ относится къ корнеплодамъ, а равно и къ огороднымъ овощамъ: извѣстная столовая тальтовская рѣпа не вѣсигъ даже 4 лот., тогда какъ кормовые ан-

глискіе круглые турнепсы до 1½ пуда; голландская или дувгская каратель—едва вершокъ длиною, а алтрингамская морковь — ¾ аршина; муромскій огурецъ, отличнаго вкуса, длиною не болѣе 1½—2 вершковъ, а греческій или аѳинскій, много уступающій ему во вкусовомъ отношеніи, достигаетъ ¾ аршина; кривой же, змѣиный — даже до аршина и болѣе. Вообще же гигантскіе крупноплодные сорта всѣхъ огородныхъ растений, цѣнятся, какъ столовые сорта, значительно ниже обыкновенныхъ или низкорослыхъ. Это замѣчаніе, въ извѣстной степени, применимо и къ плодамъ садовыхъ деревьевъ: вкусовое достоинство, сочность, нѣжность и ароматичность очень рѣдко соответствуютъ ихъ величинѣ. Условность значенія величины растений въ хозяйствѣ особенно рѣзко обнаруживается при оцѣнкѣ продуктовъ лѣснаго производства: два дерева одной и той же древесной породы и совершенно одинаковой высоты и толщины, на высотѣ груди человѣка, выросшія почти рядомъ, или въ небольшомъ разстояніи другъ отъ друга, могутъ значительно отличаться по продажной цѣнѣ—на 100 — 200% и болѣе, что зависитъ отъ различія техническихъ качествъ ихъ древесины и степени полнодревесности ихъ стволовъ (см. Видовое число), а на это вліяютъ не только мѣстные естественныя условия — климатъ, мѣстоположеніе и почва, но и хозяйственныя: возращеніе деревьевъ въ сомкнутыхъ насажденіяхъ, или на просторѣ, происходящая отъ того ранняя очищенность отъ вѣтвей или, наоборотъ, сучковатость, большая гонимость ствола вверхъ, или же разрастаніе дерева въ сучья и вѣтви, мелкость или крупность годичныхъ слоевъ и т. п. Часто недостатокъ полувершка въ толщинѣ, на извѣстной высотѣ, совершенно обезцѣниваетъ дерево. Величина деревьевъ служатъ иногда причиною невозможности ихъ сбыта; такъ, въ нѣкоторыхъ лѣсныхъ дачахъ сѣверныхъ и сѣверо-восточныхъ губерній крупныя, большелѣвные деревья, не обладающія высокими техническими качествами древесины, совершенно не находятъ покупателей, вслѣдствіе огромныхъ затрудненій, съ которыми соединена валка ихъ и разработка и большихъ расходовъ по транспорту.

В. Собичевскій.

Величина посѣвныхъ сѣмянъ сельскохозяйственныхъ и лѣсныхъ растений имѣетъ существенное вліяніе на ходъ развитія происшедшихъ изъ нихъ индивидуумовъ: всходы, появившіеся изъ крупныхъ, болѣе тяжелыхъ, сѣмянъ, отличаются лучшимъ ростомъ, достигаютъ большихъ размѣровъ, чѣмъ образовавшіеся изъ мелкихъ. Это очень хорошо извѣстно сельскимъ хозяевамъ, которые уже давно обратили вниманіе на надлежащую сортировку или подборъ сѣмянъ, предназначаемыхъ къ посѣву, тщательню отдѣляя для того только наиболѣе крупныя. И народная пословица говоритъ: «посѣешь крупнымъ зерномъ, будешь съ хлѣбомъ и виномъ». Насколько велика разница въ величинѣ сѣмянъ одного и того же рода и вида различныхъ сельскохозяйственныхъ растений, можно видѣть изъ слѣдующихъ данныхъ, показывающихъ крайніе предѣлы величины наибольшаго ихъ поперечника въ

миллиметрах: у белой эльденской пшеницы 5,1—8,4; ржи: пробштейнской 5,0—6,7 и зеландской 6,1—8,5; ячменя: двустрочного 7,4—9,5 и шестистрочного 7,3—9,7; метельчатого овса 9,8—13,8; шотландской гречихи 4,2—6,2; обыкновенного желтого гороха 6,6—8,6; вики 4,0—5,9; рижского льна 3,5—5,3; красного клевера 1,2—2,2 и люцерны 1,9—2,9. Климат и почва, обработка и удобрение посадочной обнаруживают свое влияние на величину получаемых семян; значение первого из этих факторов особенно заметно на семенах лесных деревьев, взятых из различных местностей; так, по показанию шведского лесовода Вольфа, в одном грамме шведских сосновых семян находится 192—212 штук, немецких же 168—170; точно так же и еловых: 140—145 и 110—120. Это же подтверждается исследованиями проф. М. К. Турского: 100 штук сосновых семян, полученных из Тверской губ., весили 0,46—0,54 грамма, а из Дармштадта — 0,62—0,66 гр. Таким образом можно заключить, что изменение в географическом положении местности влияет на величину семян: по мере приближения к северу величина эта уменьшается.

Из числа исследований, произведенных для определения влияния величины семян при посеве на развитие происшедших от них всходов, заслуживают особенного внимания опыты проф. Баура, выясняющие, отчасти, продолжительность этого влияния у многолетних растений, а именно дубовых деревьев. При первом опыте желуди, сообразно с величиною их, были подразделены на три сорта, в которых вес 100 штук равнялся 1190, 994 и 882 граммам; посевы высевы этих желудей, происшедшие от них дубки имели, в однолѣтнем возрасте, сообразно с номерами сортов, высоту: наибольшую—25,7, 23,2 и 20,8 мм. и средние—16,7, 15,6 и 14,0 мм. При втором опыте желуди тоже подразделены, по их крупности, на три сорта: 115, 149 и 209 штук в литр и каждый сорт высеван на особой гряде. Появившиеся семянные всходы представляли замѣтное между собою различие: происшедшие от крупных желудей, по своей величине и наружному виду резко отличались от остальных. Это различие замѣтно было и в однолѣтнем возрасте деревьев, когда одна часть их пересажена в гряды школы, а другая—взвѣшена, причем, сообразно с происхождением деревьев от разных сортов, найдены весы в граммах: надземных частей—2,0, 1,5 и 1,2, и корней—6,8, 5,7 и 3,3, т. е. всего—8,8, 7,2 и 4,3. Трехлѣтние деревья не представляли уже такого резкого различия, но измерение и взвѣшивание показали, что они далеко не одинаковы; так, сообразно с крупностью желудей, от которых произошли эти деревья, они имели среднюю длину в сантиметрах: 41,7 (27,3—59,4), 35,7 (25,6—49,9) и 33,7 (24,1—46,8), и средний вес в граммах: ствола—11,6 (4,1—21,3), 8,0 (3,7—17,4) и 6,4 (2,8—13,6); вѣтвей—2,8 (1,3—4,6), 2,0 (1,0—4,4) и 1,9 (1,0—3,0), и корней—27,0 (12,0—40,0), 21,0 (10,0—40,0) и 18,0 (9,0—31,0).

Эти цифры ясно показывают, что из желудей, одного и того же сорта по величине, получаются трехлѣтние деревья далеко не одинаковы по высоте и по весу: наиболее сильные, вдвое выше и более чѣм в четыре раза тяжелѣе слабых; но, вмѣстѣ съ тѣм, деревья, происшедшія из крупных желудей, в общемъ, всегда выше и тяжелѣе выросших из мелких; так, происшедшія от желудей средней величины имели высоту 86%, и весъ 71%, а от мелких 81% и 58%, от высоты и веса деревьев, выросших из крупных желудей. Вмѣстѣ съ тѣмъ оказывается, что отношеніе между весомъ надземныхъ частей деревьевъ всѣхъ трехъ сортовъ остается почти одинаковымъ какъ въ однолѣтнемъ, такъ и въ трехлѣтнемъ возрастѣ, а именно: 2,0 : 1,5 : 1,2 = 100 : 75 : 60 и 14,4 : 10,0 : 8,3 = 100 : 70 : 58.

Исследования проф. Турского подтверждаютъ часть этихъ выводовъ относительно сосны: однолѣтніе, полученные изъ тверскихъ семян, имели длину отъ семянодолей до верхушечной почки—20,7 (10—30) мм., а изъ дармштадтскихъ—25,4 (18—34). При опытахъ Вольфа замѣчено, что всходы сосновыхъ и еловыхъ нѣмецкихъ семянъ въ первомъ и второмъ году обыкновенно бываютъ нѣсколько крупнѣе, чѣмъ всходы изъ шведскихъ семянъ тѣхъ же породъ, хотя потомъ различіе между ними дѣлается незамѣтнымъ. Но Теодоръ Гартигъ приводитъ, какъ примѣръ, одно исследование, при которомъ 12-ти лѣтніе дубки, происшедшіе изъ отборныхъ крупныхъ желудей, были на 15% въ высоту и на 75% въ толщину больше деревьевъ, выросшихъ изъ желудей обыкновенной величины. Наконецъ, оказывается, что крупные желуди имѣютъ и больший процентъ всхожести. В. Собичевскій.

Величины и количества, о которыхъ приходится говорить въ наукахъ физико-математическихъ (и естественныхъ), весьма разнообразны. Таковы В. длина, поверхности, объемовъ, угловъ, кривизнъ и радиусовъ кривизны, скоростей, ускореній, количества движений, массы, силъ, моментовъ силъ и живыхъ силъ, работъ, температуръ, теплоемкостей, теплопроводностей, количества тепла, количества электричества, магнетизма и проч. Каждая величина и каждое количество измѣряются свойственною единицею (см. Единицы физическихъ величинъ и количества). Физическія величины и количества могутъ быть раздѣлены на два класса. Нѣкоторыя изъ нихъ вполне опредѣляются числомъ, показывающимъ, во сколько разъ разсмагнриваемая величина болѣе свойственной ей единицы; таковы, напримѣръ, величины объемовъ, массы, живой силы, работы, количества тепла, электричества. Всѣ величины и количества этого класса Гамильтонъ называлъ Scalars quantities; на русскомъ языкѣ нѣтъ слова, соответствующаго этому термину.

Физическія количества другого класса обладаютъ не только величиною, въ собственномъ смыслѣ этого слова, но и еще направлениемъ; таковы силы, перемѣщенія скорости, ускоренія, линейные моменты силъ и количества движений и проч. Всѣ величины этого класса на-

зываются векторьяльными величинами, или векторами (см. Векторы).

Д. Бобылевъ.

Величка — главный городъ округа того же имени въ Галиціи, на разстояніи 11 км. отъ Кракова, мѣстопребываніе окружного суда и управленія; лежитъ въ прелестной, холмистой и плодородной мѣстности, на склонахъ горы, которая охватываетъ городъ полукругомъ. Городъ имѣетъ 5973 жителей (1881), нѣсколько школъ, францисканскій монастырь, замокъ. В. знаменита своими соляными копами, богатѣйшими въ Австро-Венгерской монархіи, которыя находятся подъ самымъ городомъ и образуютъ второй подземный городъ, превосходящій по своей величинѣ городъ надземный. Копи имѣютъ протяженія съ востока на западъ 4000 метровъ, съ сѣвера на югъ 1200 м., глубиною же 257 м.; 8 шахтъ ведутъ въ глубь, изъ нихъ 2 — изъ самаго города. Копь устроена въ 6 этажей; песчаный и глинистый мергели, ангадритъ и песчаникъ перемежаются съ пластами соли и соленой глиной. Настоящій лабиринтъ ходовъ, часто на значительной высотѣ связанныхъ мостами, разстилается по всемъ ярусамъ рудника; общая длина горизонтальныхъ корридоровъ составляетъ 93 км. Въ новыхъ камерахъ оставляютъ соляныя колонны, въ старыхъ потолки поддерживаются плотничьей постройкой, которая отлично сохраняется по причинѣ необыкновенной сухости копи, несмотря на то, что она заключаетъ въ себѣ 2 пруда. Выломанныя камеры частью засыпаются негодной солью и камнями, частью употребляются подъ склады. Многія изъ комнатъ архитектурно украшены, снабжены люстрами, статуями, колоннами и т. п.; все это сдѣлано изъ соли и въ общемъ, при великолѣпномъ освѣщеніи, производитъ волшебное впечатлѣніе. Въ копи занимаются около 740 рабочихъ, которые не живутъ однако въ ней, и 9 лошадей, часть которыхъ втеченіе долгихъ лѣтъ содержится подъ землей. Соль, кубическій метръ которой вѣситъ 2175 килограмм., взрываютъ и ломаютъ; въ продажу она поступаетъ четырехъ сортовъ. Въ 1885 г. было добыто 1189500 таможенныхъ центнеровъ соли (по 50 килограмм.). Время открытія соляныхъ копей въ точности неизвѣстно; есть указанія на существованіе ихъ уже въ 1044 г. Копи принадлежали сначала Польшѣ. Казиміръ В. впервые установилъ правильное добываніе соли; позже Августъ II призвалъ саксонскихъ рудокоповъ, которые повели дѣло лучше. Послѣ разныхъ перемѣнъ копи въ настоящее время принадлежатъ Австріи. 19 ноября 1868 г. въ копи прорвалась вода и скоро наводненіе приняло такіе размѣры, что угрожало уничтожить все дѣло; по установленіи паровой машины въ 250 л. силъ, которая поднимала воду, опасность была устранена. Новый прорывъ воды, 17 февраля 1879 г., былъ скоро остановленъ. Въ 1885 г. въ обѣихъ копахъ Велички и Бохни (см. это слово) было добыто 452706 метрическихъ центнеровъ каменной соли и 27340 обыкновенной соли, на сумму 4374210 флориновъ, причѣмъ были заняты 1013 рабочихъ. См. Намп, «Wieliczka und Stassfurt, die beiden grössten Steinsalzwerke Europas».

Величкинъ (Михайлъ Васильевичъ) — артистъ-комикъ (1783—1848), игравшій на петербургской сценѣ между 1815 и 1840 гг.

Величко (Василій Львовичъ) — современный поэтъ, род. въ 1860 г. въ Прилукахъ, въ дворянской семьѣ, ведущей свое происхожденіе отъ Самуила В. (см. ниже). Воспитывался въ Училищѣ правовѣднія, гдѣ кончилъ курсъ въ 1883. Съ 1880 г. помѣщаетъ стихотворенія (иногда подъ псев. *В. Вороневскій*) въ «Живое Обозрѣніе», «Свѣтъ», «Нов. Времени», «Недѣль», «Русск. Мысли», «Свѣ. Вѣстникъ», «Вѣстникъ Европы». Лучшія изъ нихъ были собраны имъ въ книгѣ «Восточные Мотивы» (СПб., 1890), встрѣченной критикою благосклонно. *С. В.*

Величко (Самуилъ) — малорусскій лѣтописецъ, одинъ изъ представителей южно-русской историографіи, вызванной возбужденнымъ народнымъ самосознаніемъ въ эпоху борьбы Хмѣльницкаго съ польскимъ владычествомъ. Свѣдѣнія о В. весьма скудны: извѣстно только, что онъ родился въ 1670 г., въ юношескомъ возрастѣ поступилъ въ Запорожское войско, былъ секретаремъ при Мазепѣ, принималъ участіе въ секретной корреспонденціи послѣднато съ царемъ Петромъ Великимъ; годъ его смерти неизвѣстенъ. Единственное, но весьма важное сочиненіе В. — «Лѣтопись событій въ Юго-западной Россіи въ XVII в.», изданная временной комиссіей для разбора древнихъ актовъ въ Киевѣ, въ 1848, 1851, 1854 и 1864 гг. Лѣтопись эту открылъ Погодинъ; она обнимаетъ собою событія съ самаго начала казацкаго волненія до 1720 г. Хмѣльницкій, въ глазахъ В., представляется Моисеемъ, испосланнымъ вывести Украину изъ польской неволи. Лѣтопись В. — не сухая работа средне-вѣкового хрониста. Она заключаетъ въ себѣ не только то, что авторъ видѣлъ собственными глазами. В. предпринялъ нѣчто въ родѣ ученаго труда, пользуясь казацкими «хроничками», русскими современными рукописными хрониками (напр., Самуила Зорки) и мемуарами, польскими историками (напр. сочиненіями Самуила Твардовскаго, Тытлевскаго и Окольскаго) и даже нѣмскими (напр. Самуиломъ Пуфендорфомъ). Рукопись украшаютъ портреты гетмановъ отъ Хмѣльницкаго до Мазепы. *И. Л.*

Величка — небольшая деревня Тульской губ., Бѣлевскаго уѣзда; интересна залежами богатой фаянсовой глины, которая отсюда возится на соседніе заводы.

Велиаль, гор. — см. Фелинь.

Велиаль или Велиаль — такъ называются средневѣковыя стихотворныя произведенія, содержащія которыхъ служатъ судебное разбирательство (по дѣлу освобожденія изъ преисподней святыхъ патриарховъ Ветхаго Завѣта. Черты не соглашаются на то, чтобы Исусъ Христосъ отнялъ у нихъ лицъ, которыхъ они считаютъ своею собственностью, и поэтому обвиняютъ Спасителя передъ судомъ Всевышняго. Предсѣдателемъ суда назначается Соломонъ, адвокатомъ Исуса Христа является Моисей, діавола же защищаетъ Велиаль, по имени котораго названо и само литературное произведеніе. Что вызвало такого рода сочиненія — неизвѣстно: одни пола-

гаютъ, что поводъ могли дать упомянутыя выше слова посланія св. Павла къ коринѳянамъ, другіе-же думаютъ, что мотивомъ могло послужить просто желаніе популяризовать юридическія свѣдѣнія. Образцомъ всѣхъ такого рода произведеній послужило соч. Якова Палладина (умершаго 1417 г.), подъ заглав.: «Summa de redemptione animarum SS. Patrum edita secundum processum iudicii», изданное около 1383 г. и въ свою очередь, составленное по образцу сочиненія Бартоло де-Сассоферрато: «Tractatus procuratoris editus sub nomine diaboli», которое излагаетъ споръ о спасеніи челоѳчества, вѣденный Пресвятой Богородицей съ адомъ. Уже въ 1388 г. папа Урбанъ VI, горячо похвалитъ трудъ Палладина и совѣтовалъ всѣмъ христіанамъ укрѣпляться въ благочестіи чтеніемъ этой книги, вслѣдствіе чего она вскорѣ была переведена съ латинскаго на разные новые языки и распространялась по всей Европѣ. Судебные приемы, описываемые въ книгѣ, въ разныхъ странахъ получали мстную окраску и измѣнялись сообразно требованіямъ практики мстныхъ, судебныхъ порядковъ. Французскіе и нѣмецкіе передѣлки, рукописныхъ и печатныхъ, имѣются множество, и относятся онѣ болѣею частью къ XV в. У зап. славянъ В. былъ извѣстенъ въ латинскихъ спискахъ и передѣлкахъ, а кромѣ того существовали и переводы: такъ, къ XV вѣку относятся нѣсколько чешскихъ рукописей, которыя, по всей вѣроятности, являются передѣлкой или переводомъ латинскаго списка, переписаннаго въ 1392 г. Дерславомъ Полякомъ и сохраняющагося до сихъ поръ въ нѣсколькихъ экземплярахъ. Часть одного изъ чешскихъ списковъ издана въ «Vubor literatury české» (т. II, стр. 500—530); другая рукопись, Стермиловская, издана въ Ивановѣ Новачкомъ. Въ истории литературы Веліаль имѣетъ еще и то болѣе значеніе, что заключаетъ въ себѣ много примѣровъ средневѣковаго краснорѣчія. О чешскихъ спискахъ см. I. Иречекъ въ «Časopis Muzea Kral. Českého» (1884 г., стр. 319—322) и Otta «Slovník Naučny».

Веліаль или **Веліаръ**—библейское названіе темной космической силы, олицетворяющей всякое нечестіе и беззаконіе. Самое слово по-еврейски означаетъ «виновникъ или князь всякаго зла и нечестія», вслѣдствіе чего оно, употребляясь сначала въ отвлеченномъ смыслѣ, мало-по-малу стало примѣняться къ дьяволу или сатанѣ. Нечестивые беззаконные люди на библейскомъ языкѣ часто называются сынами В. Такъ, во Второзаконіи (XIII, 13) въ русскомъ переводѣ терминомъ «нечестивые люди» передано именно еврейское выраженіе «сыны Веліала». Въ псалмѣ XI, ст. 9 выраженіемъ: «слово Веліала пришло на него» обозначается злой навѣтъ, или даже пагубная болѣзнь, наводимая на челоѳка злыми людьми. Въ Новомъ Заѳвѣтѣ слово это встрѣчается только однажды, во 2-мъ посланіи къ коринѳянамъ, и тамъ оно уже вполне имѣетъ смыслъ олицетворенія духа злобы и тьмы, причѣмъ Веліаль ршительно противопоставляется Христу. «Что обичаю у свѣта съ тьмою?» спрашиваетъ апостоль, и затѣмъ,

продолжалъ параллель, говорить: «Какое согласіе между Христомъ и Веліаромъ?» (2 Кор., VI, 14, 15). Въ этомъ смыслѣ Веліаль является тождественнымъ съ другимъ подобнымъ же олицетвореніемъ всякой нечистоты, именно съ Веельзевуломъ (см. это слово). Въ филологическомъ отношеніи можно еще замѣтить, что въ Ветхомъ Заѳвѣтѣ рассматриваемое слово имѣетъ форму Веліаль, а въ Новомъ—Веліаръ, вслѣдствіе обычнаго при греческой транскрипціи перехода одной гласной буквы въ другую, л въ р.

А. Лопухинъ.

Веліо (Velho)—русскій дворянскій родъ, португ. происхожденія, возведенный въ баронское достоинство въ 1800 г.—Іо сифъ Іо сифовичъ—русскій генералъ отъ кавалеріи (1795—1867). При усмиреніи мятежа 14 дек. 1825 г. онъ лишился руки; съ 1846 г. до самой кончины состоялъ комендантомъ Царскаго Села.

Веліо (Иванъ Осиповичъ, баронъ), сынъ предѣдущаго. Родился въ Царскомъ селѣ въ 1830 году. Воспитывался въ Императорскомъ александровскомъ лицѣ. По окончаніи курса, въ 1847 году поступилъ на службу въ министерство иностранныхъ дѣлъ и состоялъ секретаремъ при миссіяхъ въ Дрезденѣ и Брюсселѣ. Въ началѣ 1860-хъ годовъ В. вернулся въ Россію и вскорѣ былъ назначенъ херсонскимъ вице-губернаторомъ (1861), въ 1862 г. бессарабскимъ губернаторомъ, въ 1863—градоначальникомъ Одессы, въ 1865 г.—симбирскимъ губернаторомъ. Въ концѣ 1866 г. В. былъ назначенъ директоромъ департамента полиціи исполнительной, въ 1868 г.—директоромъ почтоваго департамента. За 12 лѣтъ его управленія этимъ департаментомъ въ почтовомъ дѣлѣ совершены значительныя перемѣны къ лучшему. Обновивъ служебный персоналъ, Веліо прежде всего установилъ ежедневный приемъ и выдачу корреспонденціи вмѣсто прежнихъ двухъ разъ въ недѣлю. Доставка на домъ городской корреспонденціи, практиковавшаяся только въ Петербургѣ, Москвѣ, Варшавѣ и Казани, введена во всѣхъ мѣстахъ, гдѣ существовали почтовые учрежденія. Особенно В. расширилъ почтовые сношенія заведеніемъ въ спомогательныхъ земскихъ почтъ. Съ хозяйственной стороны дѣятельность В. выразилась въ лучшемъ приспособленіи почтовыхъ зданій къ отправляемымъ ими функциямъ. Въ средне-азиатскихъ владѣніяхъ были В. вновь заведены почтовые учрежденія по русскому образцу. Въ Восточной Сибири устройство почтовой сообщеніе по рр. Амуру и Уссури, до Владивостока и Новгородскаго поста, на Тихомъ океанѣ. Съ 1868 по 1874 г. перевозка почты была открыта на 35 линіяхъ желѣзныхъ дорогъ. Отправленіе почты въ губернскихъ городахъ Европейской Россіи установлено ежедневное, а въ нѣкоторыхъ и по два раза въ день. Установлены были соглашенія съ пароходными компаніями по Волгѣ, Камѣ, Окѣ, Нѣману, Днѣпру, Шекснѣ и др. рѣкамъ. Были составлены подробные почтовые указатели и руководства; введены открытыя письма, заказныя и цѣнные пакеты. Въ 1874 г. В., въ качествѣ русскаго уполномоченнаго, ѣздилъ въ Бернъ на международный почтовый конгрессъ, на которомъ Россія прамкнула къ

всемірному почтовому союзу (см. этосл.). Въ дѣлахъ лучшей организаціи почтоваго дѣла Велю лично посѣтилъ самыя отдаленные пункты имперіи, напр. Туркестанъ и Приамурскій край. Въ 1880 году Велю былъ поставленъ во главѣ вновь образованнаго департамента государственной полиціи, а въ 1881 г. назначенъ сенаторомъ.

Велюна (Велена)—см. Велюна, гор.

Велюновскій (Пій Адамовичъ)—академикъ скульптуры, родился въ Варшавѣ въ 1849 г. Учился рисованію въ варшавскомъ рисовальномъ классѣ и въ 1872 году поступилъ въ академію художествъ въ натурный классъ, по скульптурѣ. Въ короткое время (1872—75) получилъ послѣдовательно всѣ наградныя медали и въ 1875 г. отправился за-границу пенсіонеромъ академіи; работалъ въ Вѣнѣ, Мюнхенѣ, Парижѣ, Флоренціи, а въ настоящее время находится въ Римѣ. Съ 1882 по 1888 г. на академическихъ выставкахъ были слѣдующія его произведенія: портретъ Листа (барельефъ), эскизъ для памятника Іоанна III Собскаго, бюстъ художника Станкевича, «Влуджающіе огни», «Баня» (мраморная группа), «Гладиаторъ на аренѣ» (бронзовая статуя), бюстъ Деспота-Зеновича (мраморъ), «Скачущій рабъ» (статуя изъ бронзы). В. Ч.

Велла (Іосифъ Wella)—аббатъ, родомъ мальтеецъ (1740—1814); извѣстенъ составленіемъ подложной арабской рукописи 17-и утерянныхъ книгъ Тита Ливія. Всеобщее вниманіе, которое вызвалъ къ себѣ его переводъ съ арабскаго на итальянскій яз. нѣкоторыхъ изъ этихъ книгъ Тита Ливія, ободрили В. издать два сборника документовъ, будто бы почерпнутыхъ также изъ найденныхъ имъ арабскихъ рукописей: «Codex Martiniana» (исторія Сициліи) и «Codex Normana» (исторія Нормандіи). Поддѣлка его, однако, въ 1794 г. была разоблачена. В. былъ присужденъ къ тюремному заключенію и умеръ забытымъ.

Велламегги (Wällamäggi)—гора Лифляндской г., Верроскаго у., къ Ю. отъ г. Верро, 307 м. (1008 ф.) выс. Эта гора находится на Гангофскомъ плоскогорьѣ, отрогѣ Валдайскаго хребта, проходящемъ недалеко отъ Дерпта, Верро, Маріенбурга, Пабала и Эрлаа и спускающемся близъ Кокенгузена къ берегамъ р. Зап. Двины. На плоскогорьѣ этомъ находятся три высія горы Лифляндской губ.: Муннамегги 324 м. (1063 ф.), Гайсекальнъ 316 м. (1031 ф.) и В., которая такимъ образомъ есть третья по высотѣ гора Гангофскаго плоскогорья. На этихъ высотахъ кокенгузенскія известняки исчезаютъ подъ краснымъ песчанникомъ, обращающимся всюду на поверхности въ красный песокъ, благодаря которому и вершина горы Велламегги совершенно обвѣжена.

Велланскій (Даніиль Михайловичъ, 1774—1847)—профессоръ физиологіи медико-хирургической академіи и одинъ изъ немногихъ въ Россіи ревнителей натурфилософской школы Шеллинга. В. сынъ кожевника, по прозвищу Кавунника, родился въ г. Борзнѣ Черниговской губ. Поступивъ въ кіевскую духовную академію, В. перемѣнилъ прозвище Кавунника на фамилію Велланскій (vaillant).

Какъ лучший воспитанникъ духовной академіи, онъ былъ присланъ въ Петербургъ для заграничной командировки; но по обстоятельству, отъ него независимымъ, остался въ Петербургѣ, и въ 1796 г. поступилъ въ медицинскую школу, вскорѣ преобразованную въ медико-хирургическую академію. Въ 1802 г. В. посланъ за-границу для усовершенствованія въ естественныхъ и медицинскихъ наукахъ. Въ Германіи, слушая одновременно съ Океномъ лекціи Шеллинга и Стеффенса, онъ увлекся идеями натурфилософской школы и сталъ страстнымъ поборникомъ ея изученія. Онъ первый внесъ философскій стиль этой школы въ русскую рѣчь. По возвращеніи изъ за-границы, В. представилъ академіи диссертацию: «De reformatione theoriae medicinae et physicae auspicio philosophiae naturalibus inuenta»; но никто не рѣшался возражать знатному учению Шеллинга, несмотря на то, что три раза назначался въ конференціи публичный диспутъ. Такимъ образомъ въ 1807 году В. безъ диспута была дана ученая степень доктора медицины и хирургіи. Вскорѣ В. получалъ въ академіи кафедру анатоміи и физиологіи, которую онъ занималъ до 1837 года. Многие изъ его учениковъ признавали, что преподаваніе Велланскаго (безъ опытовъ) было слишкомъ отвѣчено и мало полезно для медиковъ-практиковъ; другіе считали его даже вреднымъ, такъ какъ оно завлекало слушателя въ область гипотезъ, не подтверждаемыхъ явленіями; зато всѣ признавали, что В. зналъ глубоко по своему времени естественныя науки и умѣлъ возбуждать своимъ горячимъ словомъ въ молодыхъ людяхъ охоту мыслить систематически: «Наука, говаривалъ В., не въ сборникѣ свѣдѣній, наблюденій, опытовъ, а въ выводѣ изъ тѣхъ и другихъ общихъ законовъ и т. д.»

Одинъ изъ современниковъ В., д-ръ Гейне, въ некрологѣ Велланскаго, напечатанномъ въ «Medizinische Zeitung Russland's», 1847 г., называетъ Велланскаго русскимъ Шеллингомъ и сожалѣетъ, что В. несправедливо и мало оцененъ русскимъ обществомъ за свои труды. Изъ многочисленныхъ его переводовъ и оригинальныхъ сочиненій (полный списокъ см. у Л. О. Змѣева: «Русскіе врачи писатели», 1889, Спб.), особенною извѣстностью пользовались «Животный магнетизмъ» по Клуге—съ нѣм., съ дополненіемъ переводчика, а также «Физика» (опытная, наблюдательная и умозрительная, 900 стр.). Главныя основы ея были прочтаны В. въ 1831 г. въ видѣ публичныхъ лекцій, привлекшихъ немногочисленныхъ слушателей, всего 25 человѣкъ, но слушателей постоянныхъ, заплатившихъ по 100 рублей. Физика Велланскаго довольно оригинально разобрана, одновременно съ «Основаніями физики о силахъ», московскаго проф. Мих. Григ. Павлова, неизвѣстнымъ авторомъ, въ брошюрѣ подъ заглавіемъ: «Разборъ физики г. Велланскаго и другихъ новѣйшихъ авторовъ» (Спб., 1834). Павловъ, тоже ученикъ Шеллинга и Окена, оказывалъ особенное вниманіе и уваженіе В. и особенно старался привлечь В. къ чтенію публичныхъ курсовъ въ Москвѣ, объ основахъ натурфилософіи, обезпечивая ему

вознагражденіе по 1000 руб. ассиг. за лекціи. Поклѣднія девять лѣтъ жизни В. былъ слѣпымъ, но, несмотря на это лишеніе, не переставалъ заниматься литературой. Его супруга (урожд. Тонъ) особенно помогала въ литературной работѣ В. и много написала подъ диктовку В. Одна изъ рукописей, не пропущенная духовной цензурой, подъ заглавіемъ: «Животный магнетизмъ и теллуризмъ» хранится въ библиотекѣ Императорской военно-медицинской академіи. Веллескому составленъ по подпискѣ, съ высочайшаго соизволенія, надгробной памятникъ, на Большой Охтѣ, около церкви (интересныя воспоминанія о В. написаны Н. Розановымъ въ «Русскомъ Вѣстникѣ» за 1867 г., томъ 72, стр. 99—137).

Е. Ёвровъ.

Веллебичъ, или Велабитъ—горный хребтъ, проходящій между сѣверной частью Далмаціи и Хорватіи, а затѣмъ, на 60 км., внутри Далмаціи, направляясь отъ сѣверо-запада на юго-востокъ; состоитъ изъ блага известняка и представляетъ обнаженныя высоты со множествомъ ущелій и разсѣлинъ. Въ сѣверо-западной части представляетъ двѣ параллельныя цѣпи, которыя круто обрываются въ море. На востокъ горы отлогой покатою спускаются въ долину Гачку и въ Лискую плоскую возвышенность. Средняя высота этой страшной каменистой пустыни 1043 метра. Черезъ хребтъ проложена колесная дорога. Высочайшая вершина хребта, Свято-Врдо, поднимается на 1758 метровъ.

Веллей Патеркулъ (Vellejus Paterculus)—римскій историкъ времени императора Тиверія. Былъ начальникомъ конницы, сопровождалъ Тиверія въ его походахъ въ Германію и Паннонію; по возвращеніи въ Римъ былъ преторомъ. Его «Historiae Romanae», въ двухъ книгахъ, представляетъ краткій очеркъ римской исторіи отъ прибытія Энея въ Италію до 30 года по Р. X. Въ первой книгѣ событія излагаются кратко, и дошла она до насъ въ однихъ отрывкахъ. Во второй, касающейся событій болѣе близкаго времени, рассказъ ведется подробнѣе, и потому, несмотря на односторонность, обусловливаемую общественнымъ положеніемъ автора, она составляетъ цѣнный источникъ. Къ концу первой книги приложено нѣчто въ родѣ очерка исторіи греческой и римской литературы. В. не принадлежатъ къ первокласснымъ историкамъ; съ него начинается серебряный вѣкъ латинской письменности. Единственная рукопись В. П., сохранившаяся до Среднихъ вѣковъ, теперь пропала, и мы имѣемъ только печатное ея изданіе, сдѣланное еще въ 1520 году. Новѣйшія изданія: Крѣца (Лейпц., 1848), Гаазе (2 изд., Лейпц., 1858) и Гальма (Лейпц., 1876). Есть русскій переводъ Федора Моисеенкова, подъ заглавіемъ: «В. П. Сокращеніе греческой и римской исторіи» (Спб., 1774).

Веллеслей (Wellesley)—о-въ въ великобританской колоніи Провинцы (Straits Settlements) на Малайскомъ полуостровѣ, наз. также Пуло-Пинангъ.

Веллеслей (Wellesley): 1) Ричардъ-Коллей, маркизъ, графъ Морнингтонъ (1760†1842), старшій братъ лорда Веллингтона. Назначен-

ный въ 1797 г. генер.-губернаторомъ британск. владѣній въ Индіи, онъ началъ упорную борьбу съ майсорскимъ султаномъ Типпо-Сайбомъ; въ 1799 г. взялъ приступомъ его столицу, Серингапатамъ; затѣмъ обратился противъ мараттовъ, завоевалъ земли между Гангомъ и Джумной, принудилъ къ покорности Сивдѣ и раджу Берара (1803 г.). За эти побѣды В. получилъ титулъ маркиза и право включить въ свой гербъ знамя Типпо-Сайба; но въ 1805 г., обвиненный въ расхищеніи казны, былъ отозванъ. Въ 1809 г. онъ былъ посланникомъ въ Испанію, а въ 1810 г.—министромъ иностранныхъ дѣлъ, причемъ посуюду противодѣйствовалъ французскому вліянію. Въ 1822 г. В. былъ назначенъ лордомъ-намѣстникомъ въ Ирландію, постоянно защищалъ католиковъ противъ оранжистовъ и много способствовалъ эманципациі первыхъ. 2) Артуръ В.—см. Веллингтонъ. 3) Генрихъ В., лордъ Коулей (Cowley)—английскій государственный дѣятель, братъ предъидущихъ, род. въ 1773 г.; сопровождалъ лорда Малмсбери во время его посольства въ Лилль; затѣмъ послѣдовалъ за своимъ старшимъ братомъ въ Индію, былъ комиссаромъ въ Мизорѣ и губернаторомъ въ Аудѣ, позже—посломъ въ Мадридѣ, Вѣнѣ и Парижѣ. † 1847.

Веллеяновъ сенатусконсулътъ (senatusconsultum Vellejanum) изданъ въ Римѣ въ 46 г. по Р. X.; запретилъ женщинамъ принимать на себя поручительство за другихъ лицъ по какимъ-либо сдѣлкамъ, подъ страхомъ недѣйствительности поручительства.

Велли (Поль-Франсуа Velly)—французскій историкъ (1709—1759). Ученикъ іезуитовъ, онъ въ 1726 году поступилъ въ орденъ, а въ 1740 году вышелъ изъ него, сохранивъ однако добрыя отношенія къ его членамъ, и сталъ профессоромъ въ іезуитской коллегіи Людовика Великаго въ Парижѣ. В. написалъ: «Histoire générale de France», оставшуюся неоконченною. Это сочиненіе, продолженное послѣдствіемъ Вилларетомъ и Гарнье, представляетъ старательную, но лишенную критики и метода компиляцію, притомъ безъ основательнаго знанія источниковъ.

Велли-десева.—Такъ называлась у древнихъ латышей «начальница» надъ усопшими. Подъ словомъ начальница, очевидно, понималась покровительница или богиня усопшихъ.

Веллингтонія (по Линдлею), вагинтонія (по Винслоу) или мамонтовое дерево (Sequoia gigantea Desess., Wellingtonia gigantea, Lindl., Big-tree), представляетъ мѣстное видоизмѣненіе вѣчнозеленой секвой (Sequoia sempervirens Endl.), дерево изъ сем. Хвойныхъ (Coniferae-Araucariaceae), съ короткими, треугольно-шиповидными листьями, густо-покрывающими вѣтки; шишки яйцевидныя, 5—6 сантиметровъ длины, желто-бурыя, съ щитовидными чешуями. Она встрѣчается въ средней Калифорніи, на Сьерра-Невадѣ (1200—2000 фут. надъ уровнемъ моря). Древесина ея отличается легкостью (удѣльный вѣсъ 0,2882), мягкостью, хрупкостью и большою прочностью при сохраненіи въ землѣ, но плохо выдерживаетъ вліяніе непогоды, хорошо полируется, легко раскалывается и обрабатывается рѣзью-

шими орудіями и употребляется на телеграфные столбы, шпалы, водопроводныя трубы, доски, гонть и т. п., а незначительное содержаніе смолы дѣлаетъ ее пригодною на клежки для винныхъ бочекъ. Красный цвѣтъ древесны подалъ поводъ къ названію секвой «краснымъ деревомъ», а ея насажденій «краснымъ лѣсомъ» (redwood). Лучшія насажденія встрѣчаются въ горахъ на песчаникѣ и базальтѣ и вблизи морского берега на наносной почвѣ; но эта порода особенно избѣгаетъ известняка. Присутствіе морского тумана тоже необходимо условие для успѣшнаго ея произрастанія, а потому граница распространенія морского тумана во внутрѣ материка служить вмѣстѣ съ тѣмъ границею распространенія секвой. Этимъ также объясняется прекрасный ея ростъ въ Клейнъ-Флотбеккѣ, возлѣ Гамбурга, въ паркѣ извѣстнаго древовода Бутса (Booth) и не успѣхъ разведенія въ другихъ мѣстностяхъ Германіи. О быстротѣ роста этой древесной породы, размѣрахъ ея стволовъ и величинѣ запаса насажденій, а равно о долговѣчности можно судить по слѣдующимъ даннымъ: а) въ одномъ 700-лѣтнемъ насажденіи, гдѣ на гектарѣ произрастало 140 деревьевъ, толщиной отъ 4,0 до 9,5 метровъ по окружности, при средней высотѣ 84 метра, найдено общей древесной массы 13300 кубическихъ сажень на десятинѣ. б) Майръ видѣлъ В. толщиной по диаметру, на высотѣ двухъ метровъ, 7 метр. и высотой 102 метра, у которой первыя вѣтви начинались на высотѣ 60 метр. По приблизительному вычисленію объемъ ствола этого дерева равнялся 822 кубич. метр., или 132 кубич. саж.; объемъ коры, толщиной до 2 футовъ, составлялъ 22 куб. метра, или 3½ куб. саж., а возрастъ достигалъ до 3000 лѣтъ. в) Въ 1853 году срублено 3700-лѣтнее дерево, высотой 308 футовъ и толщиной 34 ф., разработкой котораго занимались 5 рабочихъ, 20 дней. *Sequoia sempervirens* встрѣчается въ Калифорніи, въ горахъ близъ Санъ-Франсиско и Санта-Крусъ, почти такой же высоты какъ и В. при толщій 3—8 и болѣе метровъ.

В. Собичевскій.

Веллингтонъ (Wellington)—главн. гор. (съ 1876) брит. колоніи Ново-Зеландіи, прежней провинціи Веллингтонъ, на западномъ берегу Портъ-Никольсона, просторной и безопасной бухты Кукова пролива; мѣстопробываніе губернатора и парламента колоніи; соединенъ съ Непиромъ желѣзною дорогою, а съ Сиднеемъ, Мельбурномъ, равно какъ съ гаванями Ново-Зеландіи, правильными пароходными рейсами. Въ 1886 г. въ В., вмѣстѣ съ его 4-мя предмѣстьями, было 27883 жителей, часть которыхъ состояла изъ маорисовъ. Два театра, шесть банковъ, музей, ботаническій садъ; значительная торговля. Всѣ частныя постройки, вслѣдствіе случившихся здѣсь землетрясеній, возведены изъ дерева. В. основанъ въ янв. 1840 г.

Веллингтонъ (Артуръ-Коллей Веллеслей, герцогъ Wellington)—3-й сынъ лорда Гарретъ-Коллей, графа Морингтона. Род. въ 1769 г. въ Дунканкестлѣ (Ирландія); воспитывался въ Итонѣ, а потомъ въ Анжерскомъ военномъ училищѣ, во Франціи. Въ 1787 г. онъ всту-

пилъ въ военную службу, въ 1794 г. участвовалъ въ нидерландскомъ походѣ, а въ 1797 г. отправился со своимъ полкомъ въ Индію, гдѣ отличился въ войнѣ съ Типпо-Сайбомъ, особенно при штурмѣ Серингапатама (1799). Послѣ взятія этого города В. назначенъ былъ губернаторомъ его, а черезъ годъ послѣ того онъ успѣшно дѣйствовалъ противъ мараттовъ и принудилъ ихъ заключить выгодный для Англіи миръ. Въ 1806 г., по возвращеніи въ Европу, В. былъ избранъ городомъ Нью-Портомъ (на о-вѣ Вайтѣ) депутатомъ въ нижнюю палату; въ 1807 г. В. участвовалъ въ походѣ противъ Колпенагена, а въ іюлѣ 1808 г. отправленъ въ Португалію, принялъ тамъ начальство надъ британскими войсками, и, послѣ нѣсколькихъ удачныхъ дѣлъ съ французскими отрядами, совершенно разбилъ маршала Жюно при Вимейрѣ. Затѣмъ онъ возвратился въ Англію, но въ апрѣлѣ 1809 г. опять прибылъ въ Португалію, гдѣ, совершивъ смѣлый переходъ съ союзными войсками черезъ р. Дуро (11 мая), взялъ г. Опорто и принудилъ маршала Султца къ отступленію. 1810 г. ознаменовался дѣломъ при Вузако, обороной Торресъ-Ведрасской укрѣпленной позиціи, осадой Альмеида и взятіемъ Сіудадъ-Родриго, при чемъ дѣйствія В. постоянно были успѣшны. Испанскіе кортесы сдѣлали его маркизомъ Торресъ-Ведрасскимъ, испанскимъ грандомъ и герцогомъ Сіудадъ-Родригискимъ, а принцъ-регентъ возвелъ его въ званіе графа В. Въ 1812 г. В. взялъ Вадахосъ, разбилъ маршала Мармона при Саламанкѣ и вступилъ въ Мадридъ. Послѣ неудачнаго приступа къ Бургосу В. отступилъ въ Португалію; но когда въ 1813 г. часть французск. войскъ выступила изъ Испаніи, то онъ снова занялъ Мадридъ и 21 июня одержалъ блестящую побѣду при Виторіи (см. это сл.). За это сраженіе, освободившее Испанію отъ французовъ, В. былъ произведенъ въ фельдмаршала. Въ октябрѣ 1813 г. В. вступилъ во Францію, одержалъ нѣсколько побѣдъ надъ марш. Султцомъ и занялъ Тулузу, гдѣ узналъ о заключеніи мира въ Парижѣ. За подвиги свои В. былъ щедро награжденъ англійскимъ правительствомъ: принцъ-регентъ пожаловалъ ему титулъ герцога, а парламентъ назначилъ 300 тыс. фунтовъ стерл. на покупку имѣнія. По возвращеніи Наполеона съ о-ва Эльбы, В. принялъ начальство надъ союзною англо-голландскою арміею и вмѣстѣ съ Блюхеромъ одержалъ рѣшительную побѣду при Ватерло (см. это сл.), послѣ которой вторгнулся во Францію и занялъ Парижъ. По заключеніи 2-го Парижскаго мира онъ былъ сдѣланъ главнымъ начальникомъ союзныхъ войскъ во Франціи и оставался тамъ до конца оккупациі. Въ 1818 и 1822 гг. онъ принималъ участіе въ конгрессахъ Аахенскомъ и Веронскомъ; въ 1826 г. былъ посланъ въ Россію, для поздравленія императора Николая съ восшествіемъ на престолъ; въ 1828 г. сдѣлалъ первымъ министромъ. Его министерство имѣло рѣшительноторійскій характеръ, но, уступая обстоятельствамъ, приняло на себя въ 1829 г. инициативу эманципациі католиковъ. Впечатлѣніе, произведенное французскою іюльской революціей, и вступленіе на англійскій престолъ

Вильгельма IV повлекли за собою, въ ноябрѣ 1830 г., паденіе министерства В. Съ своимъ обычнымъ упорствомъ онъ противился парламентской реформѣ и этимъ возбудилъ въ народѣ такое негодованіе, что подвергся публичному оскорбленію. По увольненіи министерства вину въ ноябрѣ 1834 г., В. принялъ, въ кабинетѣ Роберта Пилля, управленіе министерствомъ иностранныхъ дѣлъ; но уже при открытіи сессіи 1835 г. министерство принуждено было удалиться. Когда Пиль, въ сентябрѣ 1841 г., снова составилъ министерство, В. еще разъ вступилъ въ кабинетъ, но не взявъ въ немъ никакого опредѣленнаго портфеля. Къ немалому огорченію коренныхъ горцевъ, онъ, подъ вліяніемъ Пилля, высказался за отміну хлѣбныхъ законовъ. Послѣ паденія Пилля (1846) В. удержалъ за собою мѣсто главнокомандующаго войсками, вмѣстѣ съ должностями губернатора Тоуэра, лорда-хранителя пяти гаваней и канцлера оксфордскаго университета. Держась въ сторонѣ отъ партій, онъ дѣйствовалъ въ качествѣ посредника, и сама королева обращалась къ его совѣтамъ въ затруднительныхъ вопросахъ. В. не былъ гениальнымъ человѣкомъ, но обладалъ недоожиннымъ умомъ, живымъ сознаніемъ долга и въ особенности непреклонною твердостью. Его прежняя непопулярность была забыта, и онъ пользовался любовью и уваженіемъ народа, когда его застыгла смерть 14 сентябрю 1852 г. Тѣло его было предано землѣ съ королевскими почестями въ соборѣ св. Павла.

Ср. издан. Gurwood, «Despatches of field-marschal the duke of W.» (Лонд., 1836—38); издан. сыномъ В. Артуромъ-Ричардомъ, «Supplementary despatches, correspondence and memoranda» (Лонд., 1868—73); «Speeches in parliament» (Лонд., 1854); также Bauer, «Leben und Feldzüge des Herzogs von W.» (Кведлинбургъ, 1840); Pauli, «Arthur Herzog von W.» (въ «Der Neue Plutarch», т. 6, Лейпц., 1879); Brialmont, «Histoire du duc de Wellington» (1856—57).

Веллутти (Донатъ Velluti) — итальянскій хронистъ, род. во Флоренціи въ 1313 г., умеръ въ 1370 г. Онъ принадлежалъ къ одному изъ самыхъ древнихъ семействъ Флоренціи; въ 1350 г. былъ избранъ гонфалоньеромъ и, сохраняя эту должность до самой смерти, сумѣлъ охранить интересы флорентинскаго народа въ многочисленныхъ спорахъ Флоренціи съ сосѣдними городами и государями. Составленная имъ исторія его столѣтія долго оставалась неизданною, но въ ходу была съ конца XVII вѣка многочисленные списки, давашіе понятіе всю цѣнность его труда. Издалъ его Манни подъ заглавіемъ: «Cronica di Firenze di D. V., dall'anno 1300, in circa, fino al 1370» (Флоренція, 1731).

Веловскій — секундъ-майоръ, комендантъ крѣпости Разсмыной, существовавшей въ прошломъ стол. на Оренбургской линіи. Въ 1773 г. Пугачевъ, подступивъ къ крѣпости этой, потребовалъ отъ В., чтобы тотъ встрѣтилъ его, какъ своего государя; но получилъ отвѣтъ, что будетъ встрѣченъ, какъ воръ и разбойникъ. Долго, однако, В. сопротивлялся не могъ, потому что для противодѣйствія огромному мя-

тежному скопищу, обладавшему и артиллеріею, у него была всего одна рота престарѣлыхъ гарнизонныхъ солдатъ, да 50 казаковъ. Мятежники ворвались въ крѣпость и, по приказанію Пугачева, изрубили В. въ куски.

Веломантия (или беломантия, отъ βέλος — стрѣла, μαντεία — гаданіе). — У древнихъ грековъ и многихъ восточныхъ народовъ такъ называлось гаданіе посредствомъ пущенныхъ стрѣлъ. Три стрѣлы (двѣ съ надписями: «Богъ велитъ» и «Богъ не велитъ», а 3-я безъ надписи) клались въ колчанъ и одна изъ нихъ вынималась на удачу. Задуманное дѣло исполнялось, если вынута была 1-я стрѣла, оставалось при 2-й стрѣлѣ, при 3-ей — гадали снова. Иногда предсказаніе также выводилось изъ наблюденія, какъ падаютъ на землю пущенныя стрѣлы.

Велона, или Веллона, или Веліона — литовская богиня вѣчности, храмъ которой находился на горѣ, гдѣ расположено теперь м. Велона (см. ниже). Въ честь богини В. существовалъ праздникъ «дѣды», во время котораго чествовалась древними литовцами и память умершихъ. Поэтому обряды въ честь В. отправлялись и при похоронахъ, и на поминкахъ усопшихъ. В. поклонялись и какъ богиню вѣчной надежды, грядущей жизни. К. В.

Велона, или Веліона, Велена — мѣстечко Ковенской губерніи и уѣзда, на правомъ берегу р. Нѣмана, въ 52 в. отъ города. В. называлась крестоносцами Welun, Welun, Welin, у польскихъ лѣтописцевъ — Wielun. Когда-то возлѣ мѣстечка существовалъ древній замокъ, отъ котораго теперь не осталось и слѣда. Подлѣ замковой горы, къ востоку, есть городище «Гедиминова гора». Основаніе Велоны какъ положено скандинавскими выходцами, какъ полагаютъ одни; но вѣроятнѣе, что здѣсь было построено укрѣпленіе на мѣстѣ древняго храма богини Велоны, для защиты отъ нападеній тевтонскихъ крестоносцевъ. Недавно въ стѣнѣ мѣстнаго костела найдена каменная доска съ латинскою надписью о постройкѣ церкви на развалинахъ «богини вѣчности». Основаніе этой крѣпости относить къ концу XIII в. и приписываютъ вел. кн. литовскому Витенесу. Около столѣтія В. находилась въ рукахъ Тевтонскаго ордена, переименованнаго ее въ Фридебергъ; но въ 1338 г. Гедиминъ возвратилъ ее Литвѣ. Тѣло его похоронено подъ курганомъ, о которомъ упоминаютъ выше. Вспослѣдствіи рыцари опять овладѣли В. и оттуда управляли Жмудью. По присоединеніи Жмудя къ владѣніямъ Витовта В. утратила политическое свое значеніе. В. была повѣтовымъ городомъ; въ 1550 г. получила Магдебургское право; въ 1792 г. была включена Станиславомъ-Августомъ въ число городовъ Рѣчи Посполитой. Теперь В. — ничтожное мѣстечко, населеніе котораго не достигаетъ и 1000 душъ. К. В.

Велосипедъ или **самокатъ** (Vélocipède, Fahrrad, cycle). — Этимъ именемъ обозначаютъ разнообразныя экипажи, приводимыя въ движеніе вѣдущимъ въ немъ человѣкомъ. Колеса такъ облегчаютъ передвиженіе грузомъ, что мысль объ устройствѣ В. должна была явиться очень давно и развиваться по-

ВЕЛОСИПЕДЫ.



Рис. 4. Бициклетъ.

Рис. 5. Военный и охотничий В.

Рис. 3. Двухколесный В.

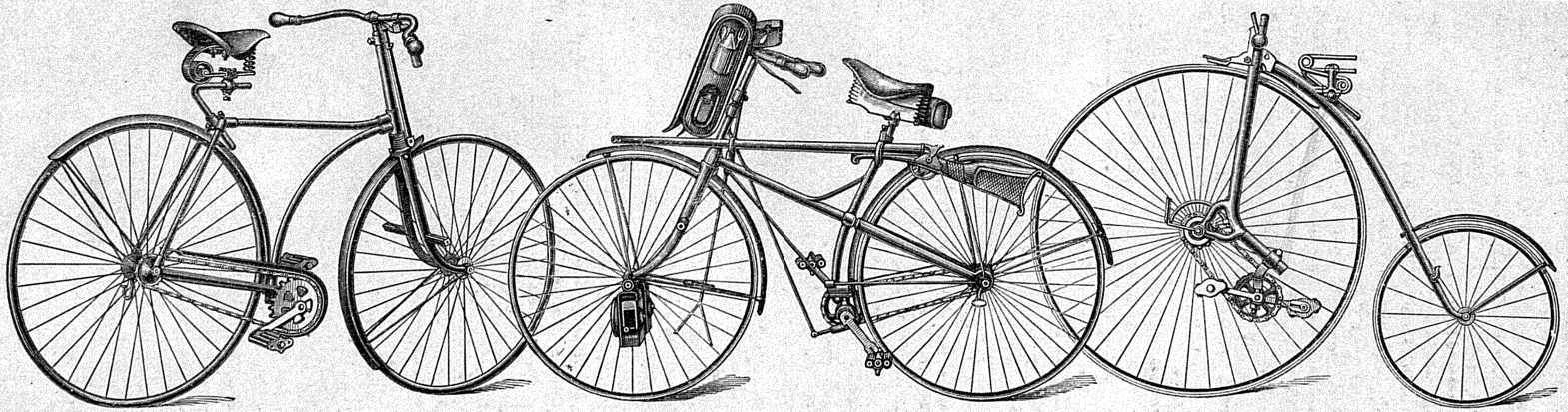

Рис. 1. Двухколесный В.

Рис. 6. Трехколесный В. (Крипперъ).

Рис. 2. Двухколесный В.

степенно усиліями многихъ изобрѣтателей. Дѣйствительно, есть указанія, что уже въ первой половинѣ XVII столѣтія существовали самодвижущіяся повозки такого рода въ Генуѣ, Пизѣ, Болоннѣ и Нюрнбергѣ. Сохранился даже рисунокъ ручной повозки, которую устроилъ для себя захромавшій нюрнберскій часовщикъ, Фарфлеръ; она приводилась въ движеніе сидящимъ въ ней человекомъ помощью двухъ рукоятокъ на горизонтальной оси. Озанамъ, въ своей книгѣ: «Recreations Mathematiques et Physiques», изданной въ 1793 году, пишетъ, что уже нѣсколько лѣтъ какъ въ Парижѣ встрѣчаютъ коляску, приводимую въ движеніе лакеемъ, напирющимъ попеременно ногами на подножки, скрытыя въ кузовѣ экипажа и передающія движеніе средней оси. На рисунокъ Озанамъ изображенъ какъ весь экипажъ, съ лакеемъ, стоящимъ сзади, и баринномъ, управляющимъ переднимъ ходомъ на подобіе руля въ лодкѣ, такъ и внутренній механизмъ: на оси заднихъ колесъ насажены два храповыхъ колеса, на которыя попеременно дѣйствуютъ помощью собачекъ, подножки, связанные веревкой, перекинутой чрезъ блокъ.

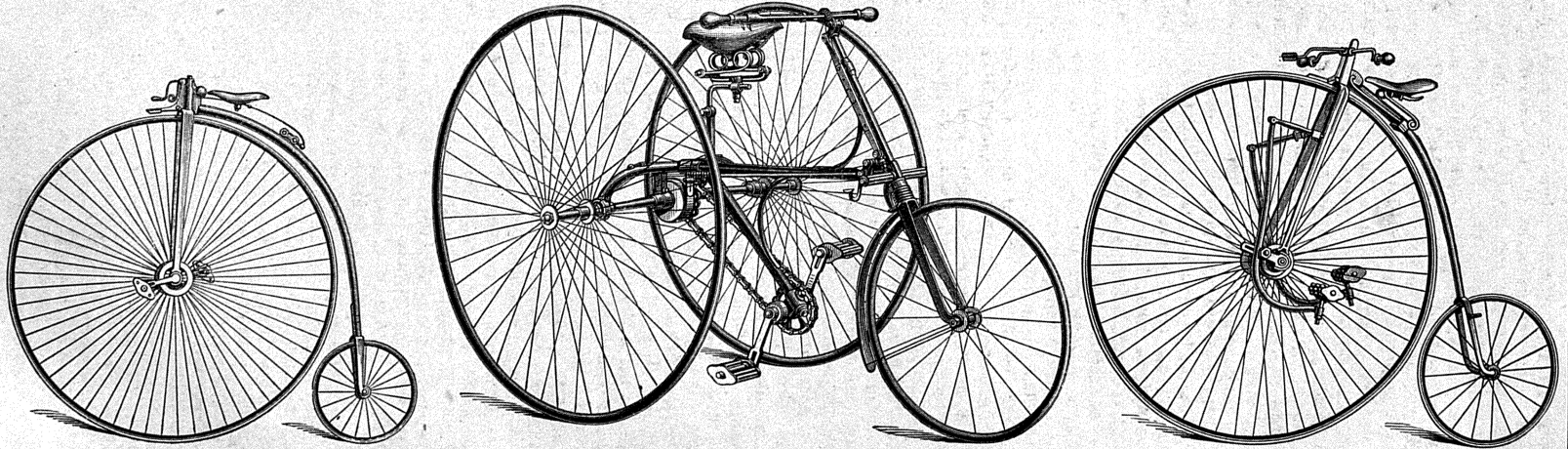
Нѣмецкій лѣсничій фонъ-Дрейзъ въ 1817 г. изобрѣлъ такъ называемую дрезину, вошедшую въ моду въ 1819 г. въ Парижѣ и Лондонѣ, гдѣ ее называли игрушечною лошадкою (hobby horse). Изъ многихъ сохранившихся рисунковъ и каррикатуръ видно, что она состояла изъ узенькаго сѣдья на двухъ высокихъ колесахъ, укрѣпленныхъ одно за другимъ, какъ въ современныхъ двухколесныхъ В. Высота сѣдья была такова, что ноги человека, сидящаго на немъ верхомъ, слегка доставали до земли и онъ могъ сообщать себѣ значительную скорость, отталкиваясь попеременно то тою, то другой ногой. Названіе дрезина примѣняется теперь только къ ручнымъ желѣзнодорожнымъ повозкамъ (см. Дрезина).

Въ 1836 г., въ Англіи, мѣдникъ Дальзелъ придѣлалъ къ «игрушечной лошадкѣ» Дрейза подножки, чтобы вращать колесо ногами, но настоящими изобрѣтателями современнаго В. надо считать парижанъ: Мяшо, который въ 1869 г. сталь дѣлать переднее, движущее колесо гораздо больше задняго, и Мажи, замѣнившаго дерево сталью, вслѣдствіе чего можно было много уменьшить вѣсъ В., а также англичанина Коупера (Cowler), придумавшаго очень легкія колеса со ступицею, висящею на проволочныхъ спицахъ. Уменьшеніе тренія на осяхъ было достигнуто устройствомъ подшипниковъ на стальныхъ закаленныхъ шарикахъ. На концахъ оси вытачиваются желобки полукруглаго сѣченія, имъ соответствують такого же вида желобки въ ступицѣ колеса. Въ образовавшуюся такимъ образомъ кольцеобразную пустоту вводятъ шарики, для чего у ступицы развинчивается крышка. Шарикъ катаются между осью и ступицею, причемъ скользящее треніе замѣняется сравнительно малымъ треніемъ—кающимся. Шарикъ могутъ тереться одинъ о другой; но сила, съ которой они будутъ надавливать другъ на друга, такъ незначительна, что и треніе это

ничтожно. Лучшимъ доказательствомъ этого служить ничтожное стараніе этихъ шариковъ: по опытамъ Бойса (Boys), потеря вѣса шарика послѣ пробѣга въ 1500 верстъ составляетъ всего одну четверть миллиграмма.

Въ настоящее время уже установилось нѣсколько типовъ В. Самый простой по конструкции и, вмѣстѣ съ тѣмъ, самый легкій и достигающій наибольшей скорости на гонкахъ—двухколесный В. (табл. фиг. 1). Здѣсь ѣздокъ помѣщается на сѣдлѣ, расположенномъ прямо надъ большимъ колесомъ, отъ 130 до 160 см. діаметра, а маленькое колесо расположено сзади. На неровной дорогѣ такіе В. опасны: ѣздокъ неудержимо опрокидывается головой впередъ, если подъ колесо попадетъ какое-либо препятствіе, способное значительно замедлить его движеніе. Поэтому придумали помѣщать сѣдло даде назадъ и понижѣ; тутъ нуженъ уже очень сильный толчекъ, чтобы приподнять ѣздка и перекинуть его впередъ. Но если ось отодвинута далеко впередъ, то ѣздокъ не можетъ дѣйствовать на педали съ полною силою; ихъ приходится укрѣплять на особыхъ рычагахъ (фиг. 2) или на особой оси, отъ которой движеніе передается главному колесу помощью безконечной цѣпи (фиг. 3).

Полную безопасность отъ паденія головой впередъ представляютъ В. съ двумя колесами равной величины и съ сѣдломъ между ними. Легкій В. такого типа (фиг. 4) получилъ названіе «Бициклетъ»; но на томъ же принципѣ устроены и болѣе солидные военные и охотничьи В. (фиг. 5), позволяющіе возить съ собою ружье, ранецъ и др. багажъ. Необходимость употреблять передачу движенія помощью безконечной цѣпи не составляетъ здѣсь недостатка: вслѣдствіе меньшаго діаметра колеса скорость его окружности была бы недостаточна, если бы цѣпная передача не увеличивала ее въ желаемомъ отношеніи.

Трехколесные В. тяжелы на ходу и потому почти вполнѣ вытѣснены двухколесными. Удержался больше другихъ типъ «Крипперъ» (фиг. 6). Существуютъ трехколесные В. и для двухъ ѣздоковъ: они сдѣланы рядомъ съ «социаль» и одинъ за другимъ въ В. «тандемъ» (гуськомъ). Одного человека достаточно для приведенія въ движеніе такого В., поэтому другой можетъ свободно заниматься осматриваніемъ дороги, телеграфной линіи и т. п. Въ трехколесномъ В. при поворотахъ каждое колесо описываетъ разныя пути, поэтому оно должно вращаться со своею собственною, опредѣленною скоростью. Это заставляетъ вводить особое приспособленіе, позволяющее сдѣлать съ движущимъ механизмомъ поворотомъ руля оба заднія колеса или только одно. Иногда примѣняютъ для этой же цѣли дифференціальныя колеса, уравновѣживающія автоматически движеніе обоихъ колесъ В. сообразно надобности (см. Зубчатые колеса, дифференціальныя).

Сѣдлокъ на двухколесномъ В. находится въ неустойчивомъ положеніи равновѣсія и долженъ все время балансировать, чтобы не упасть. Это дѣлается помощью руля: чувствуя, напримѣръ, что В. наклоняется вправо, сѣдлокъ поворачиваетъ руль въ эту же сто-

рону; благодаря быстротѣ движенія нижняя часть В. уклоняется вправо скорѣе, чѣмъ вышележащій центръ тяжести системы подѣ влияніемъ своей тяжести; такимъ образомъ обыкновенно получается даже стремленіе упасть въ обратную сторону, вызывающее новое движеніе руля навѣво. Поэтому В. оставляется на дорогѣ всегда слегка волнистый слѣдъ и не можетъ ѣхать по узкой колеѣ или по желобу рельса конножелѣзной дороги. При значительной скорости, устойчивости В. помогаетъ гироскопическое дѣйствіе быстровращающихся колесъ (см. Гироскопъ), у которыхъ является, вслѣдствіе быстро вращенія, значительная сила, удерживающая постоянное направленіе оси вращенія, какъ у волчка.

Современные велосипеды такъ хорошо приспособлены, что привычный человѣкъ можетъ развивать на нихъ безъ истощенія силъ чрезвычайно большую механическую работу: отъ $\frac{1}{7}$ до $\frac{1}{3}$ лошадиной силы, дѣлая отъ 9 до 21 версты въ часъ. На многодневныхъ поѣздкахъ первостепенные велосипедисты дѣлали по 16 верстъ въ часъ, а на короткихъ разстояніяхъ, при состязаніяхъ, достигали скорости 33 версты въ часъ. На разстояніяхъ до 5 вер. верховой перегоняетъ велосипедиста, но при большихъ разстояніяхъ лошадь устаетъ скорѣе, и велосипедистъ ее перегоняетъ.

Эта возможность развивать очень большую работу и представляетъ опасность для велосипедиста съ гигиенической точки зрѣнія: ѣзда на В., какъ и всякое упражненіе мускуловъ, не доходящее до истощенія силъ, только полезна для здороваго организма, но соревнованіе, невниманіе, а иногда и необходимость, часто заставляютъ велосипедиста переходить за предѣлы полезнаго для здоровья утомленія. Переутомленіе оказывается во время самой ѣзды одышкою и усиленнымъ сердцебиеніемъ. Кромѣ того, самое сидѣніе на узкомъ слѣдѣ производитъ ненормальное сдавливаніе органовъ, помѣщающихся въ области таза. По всему этому ѣзда на велосипедѣ безусловно вредна лицамъ, страдающимъ легкими, порокомъ сердца или разстройствами органовъ области таза; у женщинъ вредныя послѣдствія усиленной ѣзды на В. сказываются скорѣе и сильнѣе, чѣмъ у мужчинъ.

Для уменьшенія толчковъ при ѣздѣ на В. сѣдло снабжается очень упругими пружинами, а ободья колесъ резиновыми шинами. Эти послѣднія пробовали даже дѣлать полыми и надувать воздухомъ, но это устройство оказалось непрочнымъ; теперь дѣлаютъ въ массѣ шины только нѣсколько воздушныхъ каналовъ небольшого діаметра.

У насъ изготовленіе В. еще не развилось, хотя уже существуютъ попытки въ этомъ направленіи. Лучшіе В. пока изготовляются въ Англіи, гдѣ около 5000 человѣкъ заняты этимъ дѣломъ и приготавливаютъ до 40000 штукъ въ годъ, на 800000 ф. ст.; около 3000 ч. работаютъ въ одномъ г. Ковентри (Cowentry), гдѣ находится одна изъ лучшихъ фирмъ: Cowentry Machinist's Co. Вообще въ Европѣ и Америкѣ насчитываютъ до 1000 велосипедныхъ фабрикъ. Литература. Г. Т. Саксъ. «Велосипедъ» (С.-Петербургъ, 1891). С. Н. Милевскій,

«Гигіена для велосипедиста» (С.-Петербургъ, 1891). Съ 1882 года въ Москвѣ издается специальный журналъ: «Велосипедистъ и рѣчной зѣхъ-клубистъ».

В. Лермантовъ.

В. можетъ имѣть также обширное примѣненіе къ военнымъ дѣламъ и, замѣняя конныхъ ординарцевъ и вѣстовыхъ, допускаетъ большую скорость передвиженія и не требуетъ необходимаго лошади корму. Это обстоятельство особенно важно для крѣпостей, въ которыхъ вообще избѣгаютъ имѣть кавалерію, требующую большихъ запасовъ фуража. Примѣненію В. въ крѣпостяхъ благопріятствуетъ и то обстоятельство, что все внутреннее пространство послѣднихъ переѣдено сѣтью прекрасныхъ шоссе-сѣйныхъ дорогъ, соединяющихъ между собою отдѣльныя, значительно удаленныя другъ отъ друга укрѣпленія. Хотя въ крѣпостяхъ и есть телеграфы и телефоны, но таковые могутъ быть испорчены и во всякомъ случаѣ не даютъ полной свободы въ пользованіи ими тамъ и въ тѣхъ направленіяхъ, гдѣ необходимо, какую можетъ дать ординарецъ-велосипедистъ.

При военныхъ дѣйствіяхъ въ полѣ, гдѣ тѣмъ паче могутъ отсутствовать телеграфы и телефоны, В. можетъ конкурировать въ скорости съ верховымъ, при хорошей дорогѣ, и кромѣ того, подѣ огнемъ В. находится въ меньшей опасности пораженія, чѣмъ верховой, такъ какъ представляетъ сравнительно оч. малую цѣль. Лучшіе военные велосипедисты считаютъ наиболее подходящими В. легкіе на ходу, прочные, несложные, возможно не тяжеловѣсные и допустимой стоимости. Кромѣ послѣдняго требованія, всему прочему удовлетворяютъ В. англ. заводовъ: Rudge и Coventry Machinists; могутъ быть употребляемы также и Swift № 2 и № 1 и лучше съ дугими резиновыми шинами, облегчающими движеніе по песку и снѣгу. На такихъ В. ѣзда не только возможна по дорогамъ и всякой болѣе или менѣе твердой поверхности почвы, но и слегка тонкой и покрытой травой; также—въ лѣсахъ, особенно лиственныхъ и (съ дугими шинами) даже и по песчаному грунту хвойныхъ лѣсовъ;—по жидкой грязи въ нѣск. вершковъ, джамъ, мягкой пыли, если подѣ ними твердое основаніе;—по снѣгу въ нѣск. вершковъ глубиной (съ дугими шинами) при морозѣ не выше 5°. Невозможны для ѣзды: густая липкая глинистая и т. п. грязь, сыпучіе глубокіе пески и глубокій снѣгъ. Движеніе противъ вѣтра затруднительно и облегчается лишь при особомъ навыкѣ. Уклоны, которые можно допустить: при короткихъ разстояніяхъ (20—25 саж.)—ок. $\frac{1}{6}$ и, при каменной почвѣ, ок. $\frac{1}{3}$, а на большія разстоянія въ нѣск. верствъ— $\frac{1}{12}$. Для переѣзда черезъ неглубокія канавы слѣдуетъ переѣзжать ихъ наискось, чтобы получить уклонъ отъ $\frac{1}{2}$ до $\frac{1}{3}$ и усилить скорость, чтобы воспользоваться ею при подъемѣ. Пригонка В. для наилучшей и наименѣе утомительной ѣзды должна быть слѣдующей: 1) передняя оконечность сѣдла должна чуть проходить за отвѣсную плоскость, проходящую черезъ среднюю ось, на которую надѣты шагунны; 2) высота сѣдла должна быть такою, чтобы выемка ступни вытанутой ноги упиралась въ подножку; 3) носикъ сѣдла и руль должны

быть на одной высотѣ; 4) передняя часть сѣдла должна быть на 1 дм. выше задней; 5) сѣдло слѣдуетъ заказывать или выбирать такія, чтобы имѣлся у передней оконечности ихъ вмятъ съ гайкой, для натягиванія кожи и стуженія сѣдла по желанію; 6) сѣдло вообще должно быть узко, чтобы не вызывать, пость долгаго пути, боли въ бедрахъ и пахахъ; 7) наилучшій матеріалъ для сѣдла: мягкая и не толстая кожа, а само сѣдло должно быть подшито живцомъ изъ бѣлой толстой кожи; 8) цѣпъ необходимо всегда натягивать съ легкимъ провѣсомъ. Общіе правила ѣзды: 1) смѣлость; 2) уравнивать дыханіе; 3) избѣгать переутомленій, слѣзая временами съ сѣдла и отдыхая на ходу пѣшкомъ. Лучшія руководства по ѣздѣ на велосипедахъ: гг. Потемкина и Маргоса; замѣтки Ж. Блока; Сакса («Велосипедъ», изданіе Березовскаго, Спб.); барона Келлескрауса («Военный Сборникъ», 1892, № 1) и др.

К. Величко.

Велсуей (или Велсъ)—значительная рѣчка въ Чердынскомъ уѣздѣ, Пермской губ., лѣвый притокъ р. Вишеры, около 64 км. (60 в.) длины. Волѣе значительные притоки В.: Почмогъ, Човаль и Шудья; всѣ впадаютъ съ лѣвой стороны. По В. проходилъ прежде Вишерскій путь.

Вельсь—рѣчка, см. Велсуей.

Велтава (чеш. Vltava, нѣм. Moldau)—рѣчка Чехіи (Богеміи), вытекаетъ изъ болота, въ горахъ Чешскаго лѣса, на ЮЗ. Чехіи, на высотѣ 1180 м. н. у. м.; сначала течетъ на ЮВ. въ продольной долині, но близъ Высокаго брода (Hohenfurt) поворачиваетъ на С. и сохраняетъ это направленіе до впаденія въ Эльбу у г. Мельника. Длина теченія 420 км. Отъ Будвейса Велтава судоходна. Пароходы ходятъ отъ Будвейса до Праги, а отсюда до устья. Судоходство затрудняется нерѣдко мелководіемъ, а также и плотинами. Главн. притоки: прав. Лушница и Савада, лѣв. Ваттава. Въ верхнихъ обширные пруды. На В. у Праги съ 1825 дѣлаются наблюденія надъ уровнемъ воды: въ среднемъ вода въ мартѣ на 21 см. выше, а въ сентябрѣ на 11 см. ниже годового уровня. Но временами вода достигаетъ очень высокаго уровня: такъ, 29 марта 1845 г. вода была на 512 см. и 4 сентября 1890 г. на 452 см. выше средняго годового уровня, и произвела большія опустошенія въ странѣ, не исключая и г. Праги. См. Augustin, «Wasserstand der Moldau» («Sitzungsber. K. Böhm. Ges. der Wissenschaft», 1891) и его же «Povodeň u Cechach roku 1890» (Прага, 1891).

Вѣлуена—см. Волгуспа.

Вель—р. Вологодской губ., беретъ начало въ сѣверо-западномъ углу Вельскаго уѣзда, по близости къ границѣ Каргопольскаго у., Олонекской губ., и къ истокамъ р. Кубины; впадаетъ въ р. Вагу у г. Вельска съ лѣвой стороны. Длина—около 150 вер., ширина въ низовьяхъ до 20 саж., общее направленіе теченія съ запада на востокъ. Въ своихъ верхнихъ р. имѣетъ низменные берега; но затѣмъ, послѣ впаденія р. Возчицы, лѣвый берегъ становится нагорнымъ, а правый отходить отъ рѣки и образуетъ ея долину, около 1½ версты ширины. Разливы весною мѣстами

доходятъ до 2-хъ верстъ ширины; вмѣстѣ съ этимъ и глубина весною бываетъ значительна, лѣтомъ же р. сильно мелѣетъ. Дно, песчаное и каменистое, обуславливаетъ довольно значительное число перекоры. Судоходства по р. нѣтъ, а существуетъ сплавъ лѣса, въ верхнихъ—отдѣльными деревьями, а ниже—и плотами. По даннымъ р. Рыкачева среднее вскрытіе у г. Вельска происходитъ на 20 апрѣля, а замерзаніе—2 ноября; число дней свободныхъ отъ льда—196. На Архангельскомъ трактѣ у г. Вельска устроены на р. паромъ. Главнѣйшіе притоки: р. Подюга и р. Шоноша; обѣ впадаютъ въ р. В. съ лѣвой стороны.

Ю. Шкоагскій.

Вельботъ (Baleinière, Whaleboat)—узкая и длинная шлюпка, имѣющая острый носъ и такую же корму; легка на ходу и на волнени. Гребля распашная, и по числу веселъ называется пяти, шести, семи и т. д. весельнымъ В. Собственно В. называется шлюпка, употребляемая китобоями при ловлѣ китовъ; она, вмѣсто руля, управляется весломъ, а по сходству съ ней, этимъ именемъ называютъ шлюпки, употребляемыя на военныхъ судахъ. Для отличія, ихъ еще называютъ: адмиральскимъ, капитанскимъ, № 1, № 2 и т. д. В. приказомъ управляющаго морскимъ министерствомъ 1885 г., за № 44, на В. установлена парусность: разръзной фокъ. Бываютъ двухмачтовые В. На В. передняя мачта называется фокъ-мачта, а поднимаемый парусъ фокъ (прямой, разръзной шпритовый, латинскій и т. д.), если же есть другая мачта, то она называется бизань-мачта, а парусъ—бизань, но иногда задняя мачта называется гротъ-мачтой.

П. Г.

Вельвичія (Welwitschia mirabilis Hook.)—растение изъ семейства Gnetaceae, открытое въ 1860 г. Вельвичемъ въ каменистыхъ пустыняхъ по западному побережью тропической Южной Африки. Одно изъ самыхъ причудливыхъ растений. Коническій, сжуженный книзу стволъ его, въ 30—40 см. въ попер., немного лишь выступаетъ надъ поверхностью почвы, а листьяе всего два; они разстилаются по землѣ, сидятъ одинъ противъ другого и бываютъ длиною въ 1 м., а шириною въ 20 см. Это такъ называемые первичные листья растенія, появляющіеся непосредственно за сѣмядолями; хотя они чрезвычайно прочны и кожисты, но раздроблены по длинѣ на длинные участки. Въ углахъ листьевъ появляются развѣтвенныя соцветія, несущія на концахъ вѣтвей шишковидные колосья. Шишки продолговатой или веретенообразной формы, состоятъ изъ 70—90 супротивныхъ чешуй, въ пазухахъ которыхъ находится по одному цвѣтку. В. достигаетъ 100-лѣтняго возраста.

В. Т.—л.

Вельвичъ (Фридрихъ Welwitsch)—ботаникъ, род. въ 1806 г. въ Маріа-Зааль, близъ Клагенфурта. Сначала былъ врачомъ въ Австріи, а потомъ приглашенъ профессоромъ ботаники въ Лиссабонъ. По порученію португальскаго правительства В. ѣздилъ въ Африку, гдѣ, между прочимъ, открылъ замѣчательное растеніе, названное въ честь его Вельвичіемъ (Welwitschia). † въ 1872 г.

Вельгавенъ (Гюаннъ-Себастьянъ-Каммермейеръ Welhaven)—норвежскій поэтъ, род. въ г. Бергенѣ (1807 — 1873). В. сынъ священника (нѣмецкаго происхожденія), учился въ университетѣ въ Христианіи. Въ 1830 г. Вельгавенъ впервые выступилъ въ печати безыменной статьей: «Призывъ къ Генриху Вергеланду». Вергеландъ былъ сверстникъ и соотаварищъ В. по университету. Имена этихъ двухъ выдающихся писателей такъ же тѣсно связаны между собой по своему значенію въ исторіи сѣверной литературы, какъ теперь имена Ибсена и Бьёрнсона. Товарищи сильно разошлись въ своихъ литературныхъ взглядахъ: Вергеландъ былъ представителемъ новаго чисто-норвежскаго направленія (см. Вергеландъ), тогда какъ В. стоялъ за прежнее, выработавшееся подъ влияніемъ датской культуры. Между противниками возгорѣлась полемика, начало которой положили упомянутый призывъ В. къ Вергеланду, начинавшійся словами: «Докогда будешь неистовствовать противъ разума?» Слова эти стали «скрытыми» въ исторіи сѣверной литературы. Затѣмъ полемика продолжалась на столбцахъ рукописной газеты, выходившей въ студенческомъ кружкѣ. Нѣкоторыя изъ статей Вергеланда попали въ печать, въ слѣдствіе чего борьба обострилась. В. основалъ отдѣльный «Союзъ» съ собственной газетой «Vidar» (1832 — 1834); въ этой газетѣ появился цѣлый рядъ его стихотвореній, изъ которыхъ особенный интересъ представляетъ: «Christianias Vinter og Sommerdvale» (Зимняя и лѣтняя спячка Христианіи). Затѣмъ В. серьезно напалъ на Вергеланда въ своей статьѣ «Поэзія и полемика Генриха Вергеланда» (Христианіа, 1832 г.), на которую послѣдовалъ анонимный отвѣтъ отца Вергеланда. Тогда В. собралъ всѣ силы, чтобы дать генеральное сраженіе въ защиту своихъ взглядовъ на культуруна цѣли молодой Норвегіи, и 14 ноября 1834 г., въ день рожденія знаменитаго датскаго поэта Эленшлегера, вышла его новая поэма «Norges Døsting» (Заря Норвегіи), съ эпиграфомъ изъ Байрона. Поэма эта до того взбудоражила страсти литературныхъ противниковъ Вельгавена, что отдѣльные экземпляры ея подверглись даже ауто-да-фе въ нѣкоторыхъ мѣстностяхъ Норвегіи. Послѣ этого ожесточенная борьба продолжалась преимущественно сторонниками поэтовъ, сами же они держались въ сторонѣ. В. побывалъ нѣсколько разъ за-границей, а въ 1839 г. занялся изданіемъ своихъ стихотвореній (2 изд. въ 1855). Въ 1840 г. В. назначенъ былъ лекторомъ философіи въ университетѣ, а затѣмъ сталъ профессоромъ (1846). Кромѣ лекцій по философіи, онъ читалъ исторію изысканъ искусства, литературы и археологіи, и объ этихъ лекціяхъ ученики его отзывались съ восторгомъ. Нѣсколько времени В. провѣлъ въ Копенгагенѣ: гдѣ собралъ матеріалъ для своего сочиненія: «Эвальдъ и норвежскіе поэты»; затѣмъ посѣтилъ Германію и Италію (1858). За первымъ сборникомъ стихотвореній В. послѣдовали: «Nyege Digte» («Новыя стихотворенія», Христианіа, 1845); «Hvahundredte Digte» («Полсотая стихотвореній», Копенгагенъ, 1848); «Rejse-

billeder og Digte» (Путевыя картинки и стихотворенія, Христианіа, 1851); «En Digtsamling» (Собраніе стихотвореній, Христианіа, 1859). В. принадлежатъ также прекрасныя критическія статьи о Людвигѣ Гольбергѣ и о Петрѣ Дассѣ.

Отличительная черта произведеній В.—критическая ясность взгляда и удивительное изящество и мягкость формы. Характеристикою его, какъ писателя, можетъ служить требованіе, предъявляемое имъ къ поэтамъ—«надо дать почувствовать біеніе сердца въ мысленнѣи духа».

Въ 1867 г. здоровье В. такъ разстроилось, что онъ долженъ былъ оставить профессору и не могъ даже принять личнаго участія въ предпріятомъ его друзьями полномъ собраніи его сочиненій (изд. въ Копенгагенѣ, 1867—68). II. Г.

Вельгаузенъ (Юлій Wellhausen) — ориенталистъ, род. въ 1844 г., съ 1885 г. состоитъ ординарнымъ профессоромъ въ Марбургѣ. Его остроумныя критическія изслѣдованія о Ветхомъ Заветѣ и «Исторія израильскаго народа» возбудили большое вниманіе и сильное противорѣчіе (ср. Науманна, «W., 3 Methode», Лейпц., 1886). Кромѣ передѣлки сочиненія Блека: «Einleitung in das Alte Testament» (Берлинъ, 1878—86), онъ написалъ: «De gentibus et familiis Judaicis» (Гётт., 1870); «Text der Bücher Samuelis» (Гетт., 1871); «Die Pharisaer und Sadducäer» (Греифсвальдъ, 1874); «Prolegomena zur Geschichte Israels» (Берлинъ, 1878, 1883, 1886); «Mohammed in Medina» (Берлинъ, 1882) и «Skizzen und Vorarbeiten» (Берлинъ, 1884).

Вельде (Францъ-Карлъ ванъ-деръ Velde) — плодовитый нѣмецкій романистъ, родился въ Бреславлѣ въ 1773 г., умеръ въ 1824 г. Первый сборникъ его разсказовъ вышелъ подъ заглавіемъ: «Erzstufen». Затѣмъ послѣдовали: «Die Eroberung von Mexico», «Die Lichtensteiner», «Arwed Gyllenstirna», «Der böhmische Mägdekrieg», «Christine und ihr Hof» и «Die Gesandtschaftsreise nach China». Полное собраніе его сочиненій издано Беттигеромъ Теодоромъ Геллемъ (съ биографіей, Дрезденъ, 1824—27; 7-ое изданіе, Лейпц., 1862).

Вельде-ванъ-де (Van-de-Velde)—фамилія многихъ голландскихъ живописцевъ XVII столѣтія. Замѣчательнѣйшіе изъ нихъ: Вильгельмъ (Willem) и его сыновья, Адрианъ и Вильгельмъ; заслуживаетъ упоминанія также Исаія (Esajas). — Вильгельмъ-ванъ-де В. старшій (1612—1693) состоялъ въ морской службѣ Голландскихъ штатовъ, прекрасно рисовалъ морскія суда. Во время войны между Англіей и Голландіей находился на авизо, назначенномъ для развѣдокъ и сношеній между кораблями. В. къ словеснымъ объясненіямъ присоединялъ свои прекрасные рисунки. Въсплѣдствіи онъ занялся и живописью морскихъ видовъ, но не имѣлъ въ томъ большого успѣха; даже раскрашиваніе рисунковъ поручалъ одному изъ сыновей. Въсплѣдствіи перешелъ, въ качествѣ рисовальщика, на службу къ англійскому королю Карлу II. Въ Петербургѣ, въ Эрмитажѣ, имѣются двѣ картины этого художника.

Вильгельмъ ванъ-де В. младшій (1633—

1707) учился у отца кораблестроению и рисованию, живописи у С. де-Влигера. Онъ прекрасно изображалъ море спокойное и бурное, облака съ полнымъ соблюденіемъ воздушной перспективы; въ этомъ родѣ онъ можетъ считаться однимъ изъ лучшихъ голландскихъ художниковъ. Онъ постоянно сопровождалъ отца во всѣхъ его экскурсіяхъ и былъ также вмѣстѣ съ нимъ въ Англіи. По смерти Карла II возвратился на нѣкоторое время въ отечество, но потомъ былъ опять призванъ Яковомъ II въ Англію. Его картины находятся въ музеяхъ Англіи (9—въ Национальной галлерей), Голландіи (въ Амстердамѣ и Гагѣ), въ Берлинѣ, въ Мюнхенѣ, Вѣнѣ и Парижѣ. Въ Эрмитажѣ есть три картины В. Кромѣ картинъ, онъ оставилъ множество рисунковъ, число которыхъ превосходить 8000.

Адріанъ ванъ-де В. (1635—1672) уклонился отъ рода живописи отца и получилъ извѣстность своими пейзажами, съ животными и людьми, также своими пригородными и деревенскими сценами въ лѣтнемъ и зимнемъ пейзажѣ. Въ пейзажѣ его наставникомъ былъ Винантсъ, въ изображеніи фигуръ Вуверманъ, а впоследствии онъ подвергся сильному вліянію П. Поттера. Адріанъ-ванъ-де В. превосходно изображалъ тишину и спокойствіе въ природѣ; его картины полны свѣта, даль чрезвычайно воздушна. Живопись его тонка и легка, и хотя во многихъ картинахъ краски очень изменились, тѣмъ не менѣе цѣна имъ на распродажахъ, близкихъ къ нашему времени, держалась очень высоко и доходила, напр., до 30 и 50 тыс. фр. Въ пейзажахъ В. главную роль играютъ дали, почва, облака — во всемъ воздушная перспектива; но онъ не изображалъ лѣса по преимуществу. Фигуры его картинъ поставлены или приведены въ движеніе всегда правильно, написаны чрезвычайно колоритно и составили ему такую извѣстность между его современниками, что почти всѣ тогдашніе пейзажисты принуждены были обращаться къ нему за помощью въ этомъ отношеніи. Фигурки кисти Адріана ванъ-де В. встрѣчаются въ пейзажахъ его учителя Винантса, Мюшера, Ванъ-деръ-Гейде и даже у знаменитыхъ Рюйсдаля и Гоббеми; эти фигурки обыкновенно были подлинны главнымъ настроенію пейзажа, чего нельзя сказать про многихъ другихъ художниковъ (напр., Берхена) того времени, писавшихъ фигуры для пейзажистовъ. По значенію фигуръ въ некоторыхъ картинахъ Адріана ванъ-де В. могутъ быть отнесены къ разряду бытовыхъ. Онъ обнаружилъ способности къ рисованію и живописи въ годы первой молодости и на четырнадцатомъ году уже гравировалъ (оформомъ или крѣпкой водкой). Если эти первыя его гравюры несовершенны, то впоследствии онъ выполнялъ ихъ очень хорошо. Всего послѣ него осталось 20 гравюръ съ изображеніями животныхъ. Адріанъ умеръ 37 лѣтъ; но, несмотря на то, успѣлъ написать 187 картинъ, распространенныхъ по всѣмъ лучшимъ галлереймъ Европы. У насъ въ Эрмитажѣ находится только одна картина этого художника.

Адріанъ ванъ-де В. писалъ иногда картины религіознаго содержанія, напр., «Снятіе со Кре-

ста (Амстердамъ), которыя показываютъ, что его талантъ имѣлъ бы возможность развиться и въ этомъ отношеніи, если бы его не оставила преждевременная смерть.

Исаія (Esajas) ванъ-де Вельде — живописецъ и граверъ (1590—1630). Онъ писалъ пейзажи, военныя сцѣнки, пожары; его картины не отличаются колоритомъ, но фигуры онъ рисовалъ правильно и выразительно, такъ что былъ приглашаемъ современными ему пейзажистами для исполненія фигуръ въ ихъ картинахъ. Послѣ него осталось 94 листа гравюръ (крѣпкой водкой), пейзажей, костюмовъ, бытовыхъ сценъ и портретовъ, большую часть художниковъ и въ томъ числѣ его отца, Яна ванъ-де В. старшаго. Былъ учителемъ Асселина, ванъ-Гойена и нѣкоторыхъ друг. живописцевъ, чѣмъ особенно и заслуживаетъ мѣста въ исторіи голландской живописи. *Θ. П.*

Вельдеманово — село Нижегородской губерніи, Княгининскаго уѣзда; 337 дворовъ, 1774 жителя. Родина патриарха Никона. Въ селѣ много раскольниковъ Спасоваго согласія. Крестьяне, кромѣ хлебопашества, занимаются коновальнымъ ремесломъ, возятъ въ низовыя губерніи рѣшета, сита и т. д. Въ селѣ красивыя. Развиты отхожіе промыслы. Уходятъ въ Сибирь на заработки, на золотыя прииски.

Вельденъ (Францъ, баронъ фонъ Welden) — австр. фельдцейхмейстеръ, род. въ 1782 г.; состоялъ сначала въ юртенбергской, потомъ въ австрійской службѣ. Во время возстанія Ломбардіи въ 1848 г., онъ своими искусными маневрами изъ Тироля обезпечилъ сообщенія фельдмаршала Радецака съ коронными землями, покорилъ Тревизо, окружилъ войсками Венецію и вступилъ въ Романью, но въ сентябрѣ былъ отозванъ для занятія должности военнаго и гражданскаго губернатора Далмаціи. Послѣ октябрьскихъ событій и взятія Вѣны, императоръ ввѣрилъ ему управленіе столицей, которое онъ принялъ на себя въ самыхъ затруднительныхъ обстоятельствахъ и которое, съ перерывомъ лишь на короткое время (съ апрѣля по іюнь 1849 г., когда онъ былъ главнокомандующимъ въ Венгріи), оставалось въ его рукахъ до 1851 г.; † 1853 г. Въ качествѣ военнаго писателя онъ составилъ себѣ извѣстность преимущественно своими «Episoden aus meinem Leben» (3-е изд., Грацъ, 1855), а также сочиненіями: «Der Feldzug der Oesterreicher in Italien 1813 und 1814» (2 изд., Вѣна, 1875); «Geschichte der Feldzüge österreicherischer Armee 1848 und 1849» (2 изд., Вѣна); «Der Feldzug der Oesterreicher gegen Russland 1812» (Вѣна, 1870); «Der Krieg von 1809 zwischen Oesterreich und Frankreich» (Вѣна, 1872).

Вельдская формация, или вельдскій ярусъ, или просто вельдъ (Weald, Wealden, Wealden formation англичанъ) — комплексъ прѣсноводныхъ отложений и соленоватыхъ водъ, состоящихъ изъ песчаниковъ, сланцеватыхъ глинъ съ прослоями бурога угля, и залегающихъ въ основаніи мѣловой системы въ Англіи, Бельгіи, Германіи и др. мѣстахъ. Вельдскія отложения достигаютъ довольно значительной мощности (напр., 180 метр., какъ вельдскіе песчаники Вестфалии) и пользуются широкимъ

распространеніемъ. Вельдскіе слои заключаютъ остатки растений, многочисленныхъ прѣсноводныхъ моллюсковъ, образующихъ иногда цѣлыя банки, рыбъ, черепахъ и гигантскихъ игуанодоновъ (Iguanodon). Залегая въ Англіи на самыхъ верхнихъ прѣсноводныхъ отложенияхъ юрской системы (такъ наз. пурбекскіе слои), В. формация представляетъ одно изъ самыхъ интересныхъ прѣсноводныхъ образований, мнѣнія о возрастѣ котораго еще и до сихъ поръ расходятся. Одни ученые (напр., Дехенъ, Струкманъ) относятъ В. формацию къ юрской системѣ, другіе (напр., Стромбекъ, Бейрихъ, Топлей и т. д.)—къ мѣловой, приравняя ея нижнимъ горизонтамъ неокомскаго яруса; это послѣднее мнѣніе имѣетъ за себя наибольшее число сторонниковъ и фактовъ. Вельдскія отложения Вельги славятся хорошо сохранившимися ископаемыми гадами, изъ которыхъ особенно замѣчательны гигантскіе экземпляры Iguanodon Bernissartensis (см. Игуанодонъ), реставрированные Долло и украшающіе естественно-историческій музей Брюсселя. Въ Россіи къ вельдскимъ отложениямъ относятъ такъ назыв. клинскій песчаникъ*), представляющій почковидныя отложения благаго песка, спементированнаго кремнекислотою (не содержитъ желѣза, а потому идетъ на фарфоровое производство); онъ извѣстенъ у Клина, Калуги, дер. Татаровой. Клинскій песчаникъ, открытый Ауэрбахомъ и изученный имъ же, Фрирсомъ, Эйхвальдомъ и Траутшольдомъ, богатъ остатками папоротниковъ, хвощей и древовидныхъ голосѣмянныхъ растений; наиболѣе типичное растеніе—папоротникъ *Rosperis Murchisoniana*. См. Мѣловая система.

Ф. Левинсонъ-Лессингъ.

Велье: 1) озеро Новгородской губ., занимаетъ площадь въ 0,63 кв. м. или 30¹/₂ кв. в. и имѣетъ 16 в. длины и отъ 2 до 3 вер. ширины. В. озеро весьма важно для Вышневолоцкой системы (см. это сл.). Оно лежитъ на 58 ф. выше горизонता оз. Шлина, въ которое для питанія шлинскаго резервуара Вышневолоцкой системы проведенъ изъ озера Велья водопроводъ, 7 в. 450 саж. длины. Это озеро соединяется съ озеромъ Ильменемъ, р. Яванью, Полою и Ловатю. Озеро богато рыбою: уклейкой, плотвой, ершами, окунями и т. д. На сѣверо-западномъ берегу озера при с. Никольскомъ устроенъ первый въ Россіи заводъ для искусственнаго рыбозаведенія. В. П. Врасскій еще въ 1854 г. сталъ разводить тутъ форель, но опыты были не удачны. Въ 1856 г. онъ устроилъ рыбоводный заводъ. Бассейны съ проточной водой удался. Одинъ изъ нихъ былъ сдѣланъ въ 7¹/₂ арш. длины, 4¹/₂ арш. ширины и 3³/₄ арш. глубины. Первый опытъ на заводѣ былъ произведенъ съ разведеніемъ кексгольмскихъ лососей. Опытъ удался. Въ 1860 г. заводъ былъ совершенно устроенъ. По рѣчкѣ Пестовкѣ были устроены 5 прудовъ, въ которыхъ вода можетъ подыматься и понижаться; въ самомъ зданіи завода устроенъ особый уравнивательный чанъ съ водою, 8 бассейновъ изъ путыловской плиты

для оплодотворенія икры и молоди, фильтры для очищенія воды и т. д. Врасскій нашель способъ задерживать выходъ рыбешки изъ икринокъ, т. е. продолжать время жизни зародышей въ икрѣ, что весьма важно. Объ этомъ заводѣ см. ст. О. А. Гримма: «Изъ практики Никольскаго рыбоводнаго завода» («Журналъ Сельск.-Хоз. и Лѣс.», 1881—82).—2) В.—озеро С.-Петербургской г., Лужскаго уѣзда, въ 30 в. къ С.В. отъ Луги; занимаетъ (вмѣстѣ съ озеромъ Стрѣчно, съ которымъ составляетъ одинъ бассейнъ) площадь въ 44 кв. в., при длинѣ до 10 вер. и ширинѣ до 5 верствъ.

Велье—исковскій пригородъ, теперь село Опочецкаго уѣзда, при озерѣ того же имени. Въ старину здѣсь былъ Спасскій мужской монастырь, сгорѣвшій въ 1460 г. Въ XIV—XV вѣкахъ этотъ пригородъ нерѣдко подвергался нападеніямъ со стороны ливонскихъ рыцарей и литовцевъ. Такія нападенія отмѣчены мѣстными лѣтописями подъ 1368, 1374, 1405, 1408 и др. годами. Въ 1565 г. около Велье русскіе, подъ предводительствомъ кн. И. А. Шуйскаго и Шереметьева, разбили литовцевъ. Теперь въ В. 54 двора, 335 жит. (1889), 2 церкви, богадѣльня, 4 лавки. Въ году бываютъ двѣ ярмарки. См. «Поли. собр. р. лѣт.», тт. III и IV подъ упомянутыми годами (лѣтописи исковскія). А. Э.

Вельегорка—одинъ изъ высшихъ сортовъ гречневой крупы, встрѣчающійся на столичныхъ рынкахъ, а также въ Рыбинскѣ, Ельцѣ, Тамбовѣ, Воронежѣ, Курскѣ и другихъ мѣстахъ юга и юговостока Россіи. Четверть считается въ 8 пудовъ.

Вельзаа, или **Вельсе**—притокъ р. Реше, системы р. Виндавы (Курляндской губ., Гольдингенскаго уѣзда). Замѣчательна тѣмъ, что передъ своимъ устьемъ течетъ на протяженіи 80 футовъ подъ землею. Весною она течетъ по ложу, находящемуся надъ подземнымъ и образующему большой порогъ. Лѣтомъ вода рѣки передъ самымъ порогомъ исчезаетъ въ отверстіе известковой скалы и за порогомъ опять выходитъ.

Вельзевулъ—см. Веельзевулъ.

Вельзеръ (Welser)—имя знаменитой, но уже пресѣкшейся знатной фамиліи въ Аугсбургѣ, возведенной Карломъ V въ дворянское достоинство.—Вареоломей В. былъ такъ богатъ, что могъ, вмѣстѣ съ Фуггеромъ, ссудить императору Карлу V двѣнадцать тоннъ золота. Съ согласія императора, онъ снарядилъ въ 1527 году въ Испаніи три корабля, которые, подъ начальствомъ Дальзингера, отправились въ Америку и приняли во владѣніе провинцію Каракасъ, данную императоромъ Вельзеру въ видѣ залога. Спустя двадцать лѣтъ, В. лишился этого владѣнія, вслѣдствіе наслій со стороны испанскихъ колониальныхъ властей, и самъ В. былъ казненъ.

Богѣе всѣхъ другихъ В. прославилась племянница Вареоломея, Филиппина, дѣвушка необыкновенной красоты. Въ 1547 г. ее увидѣлъ эрцгерцогъ Фердинандъ, второй сынъ Фердинанда I, влюбился въ нее и нѣсколько позже тайно обвѣнчался съ нею.

Маркъ В., род. въ 1558 году, считался въ свое время политическимъ. Онъ былъ искренній

*) Мурчисонъ относилъ клинскій песчаникъ сначала къ третичной, а потомъ къ юрской системѣ.

другъ и покровитель ученыхъ и находился въ сношеніяхъ съ Галилеемъ. Число его сочиненій довольно велико. † 1614. Ср. Kleinschmid, «Augsburg, Nürnberg und ihre Handelsfürsten» (Kassell, 1831).

Вельзунге (старо-сѣверн. Völsungar)—название стариннаго знаменитаго рода, восхваляемаго въ германскихъ героическихъ сказаніяхъ; изъ него вышелъ Зигфридъ. Слово это означаетъ потомка Валиса, то есть избранника, любимаго богомъ. Родина Вельзунге находилась въ рипуарской Франконіи; они вели свое происхожденіе отъ Одина, высшаго божества франковъ. Дѣдъ Валиса, Зиги, считается сыномъ Одина; самъ Валисъ былъ рожденъ съ помощью Одина, такъ какъ послѣдній послалъ его матери яблоко, избавляющее женщину отъ бесплодія. Сыномъ Валиса или, какъ онъ впоследствии назывался, Вельзунга, былъ Зигмундъ, который только при помощи бога и при содѣйствіи своей сестры Зигни спасается изъ сѣтей, разставленныхъ его злымъ дядей. Съ послѣднею онъ рождаетъ Зигфрида, лучшаго представителя этого рода, въ которомъ весь блескъ его достигнулъ полнаго расцвѣта. Рассказы о подвигахъ В. содержатся въ старосѣверной Вельзунгасарѣ (издан. Э. Вилькена: «Die prosaische Edda im Auszuge nebst Völsungasaga und Nornagestthattr», Падерборнъ, 1877; переводъ А. Эдгардъ, Штуттг. 1880). Ср. Молленгофъ «Sigfrieds Ahnen» (въ «Zeitschrift für deutsches Altertum», т. 23).

Велькеръ (Германъ Welcker)—анатомъ и антропологъ, племянникъ Фридриха-Готлиба и Карла-Теодора Велькерова, род. въ 1822 г. въ Гиссенѣ. Съ 1841 по 50 г. изучалъ въ Гиссенѣ и Боннѣ медицину и естественныя науки, въ 1850 г. назначенъ ассистирующимъ врачомъ при медицинской клиникѣ въ Гиссенѣ, въ 1853—правая-доцентомъ по анатоміи, въ 1855—профессоромъ въ анатомическомъ институтѣ, въ 1859—профессоромъ анатоміи въ Галле; съ 1876 онъ состоитъ директоромъ анатомическаго института тамъ же. Въ своей диссертациі обь иррадіаціи (Гиссенъ, 1852) В. доказалъ, что иррадіація, противно ученію Плато, есть чистое физическое явленіе. В. усовершенствовалъ предложенный Фирордтомъ способъ вычисления количества кровяныхъ тѣлецъ и произвелъ многочисленныя вычисления ихъ у животныхъ и у людей. Посредствомъ предложеннаго имъ же калориметрическаго способа В. опредѣлили количество крови у многихъ животныхъ и установили, что количество крови у человѣка равняется не 25-ти фунтамъ, какъ полагали прежде, а всего лишь 9—10 фунтовъ. Своимъ сочиненіемъ: «Ueber Anfertigung mikroskopischer Präparate» (Гиссенъ, 1856) В. ввелъ въ анатомическую технику микротомъ. Для своихъ краіологическихъ изслѣдованій онъ осмотрѣлъ въ 1860—1865 гг. почти всѣ коллекціи череповъ въ Германіи и Голландіи и изслѣдовалъ ихъ содержаніе посредствомъ особаго способа измѣреній, описаннаго въ его сочиненіи: «Untersuchungen über Wachstum und Bau des menschlichen Schädels» (Лейпцигъ, 1862). Въ сочиненіи «Schillers Schädel und Totenmaske» (Брауншвейгъ, 1863) и въ «Der Schädel Ra-

phaels und die Raphaelportraits» В. изложилъ способъ, по которому принадлежность черепа и профила головы одному лицу можетъ быть доказана довольно точно. Плодомъ его этнологическихъ работъ явилось сочиненіе: «Die deutschen Mundarten im Liede. Sammlung-deutscher Dialektgedichte» (Лейпцигъ, 1875).

Э. Брандтъ.

Велькеръ (Карль-Теодоръ Welcker)—итменскій публицистъ, профессоръ государственнаго права, братъ Фридриха В., род. въ 1790 г. Еще студентомъ онъ началъ выходить въ свѣтъ въ 1813 г. сочиненіе: «Die letzten Gründe von Recht, Staat und Strafe», доставившее ему почетную извѣстность. Въ 1814 г. онъ издалъ «Deutschlands Freiheit, eine Rede an die Fürsten und das Volk», требуя не только свободнаго представительства, но и національнаго парламента. Въ томъ же году онъ занялъ должность профессора въ Килѣ и издавалъ здѣсь, вмѣстѣ съ Фалькомъ, Дальманомъ, Твестеномъ и друг., «Kieler Blätter», имѣвшіе большое вліяніе и смѣло обсуждавшіе конституціонные вопросы. Позже онъ былъ профессоромъ въ Гейдельбергѣ, въ Боннѣ и наконецъ въ Фрейбургѣ (въ Баденѣ). Здѣсь онъ началъ сочиненіе «Das innere und äussere System der natürlichen und röm.-christl.-german. Rechts-, Staats- und Gesetzgebungslehre» (Штуттг. 1829), котораго издана только первая часть. Въ 1830 г. онъ послалъ въ союзный сеймъ обратившую на себя всеобщее вниманіе петицію: «Die vollkommene und ganze Pressfreiheit (Фрейбургъ, 1830). Избранный въ 1831, депутатомъ въ баденскую палату, онъ отстаивалъ сохраненіе конституціонной системы. Вмѣстѣ съ Роттекомъ и Деттингеромъ онъ основалъ первое безцензурное периодическое изданіе: «Der Freisinnige», нашедшее обширный кругъ читателей. Союзный сеймъ запретилъ изданіе газеты, а Велькеръ и Роттекъ были отставлены. Велькеръ подвергся даже обвиненію въ политическомъ преступленіи, но былъ оправданъ. Въслѣдъ за этимъ онъ предпринялъ, вмѣстѣ съ Роттекомъ, изданіе «Staats-Lexikon» (Альтона, 1834; 2 изд. 1846—58; 3 изд. Лейпц., 1856—66). Въ 1840 г. онъ былъ допущенъ къ чтенію лекцій, но въ слѣдующемъ же году оно было ему опять запрещено. Противъ него начаты были процессы по поводу сочиненій: «Wichtige Urkunden über den Rechtszustand deutscher Nationen» и «Die geheime Inquisition, die Censur und Kabinettsjustiz im unheilvollen Bunde»; судъ оправдалъ его. Въ мартѣ 1843 В. участвовалъ въ комитетѣ семи, который подготовилъ въ Гейдельбергѣ созваніе предвѣрительнаго парламента во Франкфуртѣ. Будучи избранъ депутатомъ отъ города Дурлаха во франкфуртское національное собраніе, онъ занялъ мѣсто между передовыми бойцами велико-германской партіи. 12 марта 1849 г. онъ внесъ предложеніе принять выработанный комиссіею проектъ германской имперской конституціи и предложить королю прусскому наслѣдственный императорскій санъ. Въ 1850 году Велькеръ былъ снова избранъ въ баденскую палату, но вскорѣ окончателью оставилъ политическое поприще. По окончаніи

войны 1866 г. онъ агитировалъ за учрежденіе «германской партіи» изъ представителей всѣхъ четырехъ южныхъ государствъ, и, когда они собрались въ Штутгартѣ, В. былъ избранъ ихъ президентомъ. Онъ умеръ въ 1869 г. Изъ его сочиненій заслуживаютъ еще упоминанія «Die rechtliche Begründung der bad. Reform» (Франкфуртъ, 1861) и «Der preuss. Verfassungskampf» (Франкф., 1863). В. и Роттекъ—типичные представители южногерманскаго либерализма тридцатыхъ годовъ, нѣсколько отвлеченнаго и прекраснодушнаго, но сосужившаго, въ свое время, большую службу дѣлу политическаго развитія германскаго народа.

Велькеръ (Фридрихъ-Готлибъ)—археологъ, братъ предвѣдущаго, род. въ 1784 г., изучалъ филологію и богословіе въ Гиссенѣ, гдѣ нѣкоторое время былъ потомъ доцентомъ. Въ 1806 г. предпринялъ поѣздку въ Италію. Въ Римѣ онъ занялъ мѣсто домашняго учителя у В. Гумбольдта, съ которымъ тѣсно сдружился. Во время двухлѣтняго пребыванія В. въ Римѣ положено было основаніе предпринятому имъ изслѣдованію религіи древности, въ ихъ историческомъ развитіи и въ связи съ вознившими изъ нихъ поэзіей и искусствомъ. По возвращеніи въ Германію, В. былъ назначенъ профессоромъ греческой литературы и археологіи. Столкновене съ властями, преслѣдовавшими его за свободомысліе побудило В. перейти въ Геттингенъ. Въ 1819 году онъ былъ приглашенъ занять катедру въ новооснованномъ боннскомъ университетѣ, гдѣ выдвинулся прекраснымъ изложеніемъ и огромной ученостію. Независимый образъ мыслей и здѣсь причинялъ ему немало непріятностей. Въ 1841 г. онъ предпринялъ снова путешествіе въ Италію, а оттуда въ Грецію и Малую Азію; дневникъ этого путешествія былъ обнародованъ гораздо позже (Берл., 1865). Въ 1859 г. сложилъ съ себя званіе профессора и умеръ въ Боннѣ въ 1868 г. Изъ многочисленныхъ и очень цѣнныхъ сочиненій В. особенно замѣчательны: «Die Aeschylische Trilogie» (Дармштадтъ, 1824), съ «Nachtrag» (Франкф., 1826); «Die griech. Tragödien mit Rücksicht auf den epischen Cyklus geordnet» (Боннъ, 1839—41); «Der epische Cyklus oder die Homerischen Dichter» (Боннъ, 1835—49; 1 ч., новое изданіе, 1865; 2 ч., 1862); «Alte Denkmäler» Гетт., 1849—64) и «Kleine Schriften» (Боннъ и Эльберф., 1844—17). Ср. Kekule, «Das Leben Friedrich Gottlieb W.» (Лейпцигъ, 1860).

Велькота—р. Псковской губ. прав. притокъ Западной Двины; беретъ начало въ Холмскомъ уѣздѣ; течетъ къ ЮВ. въ пологихъ, вообще лѣсистыхъ, берегахъ, а мѣстами --- по заливымъ дугамъ и проходитъ черезъ озера Заболотье, В. и М. Каменное и др.; впадаетъ въ Западную Двину послѣ 50 в. теченія. 7 озеръ, черезъ которыя протекаетъ В. затрудняютъ сплавы лѣса по ней. Отъ пристани Семченко ходятъ до 20 судовъ, на которыхъ перевозятъ товару на тысячу рублей; ширина рѣки до 60 саж., а въ полную воду до 40 саж.; глубина незначительна. Теченіе тихое и много бродовъ.

Вельме—р. Енисейской губ., притокъ Подкаменной Тунгуски; притоки ея богаты золо-

тыми промыслами—см. Енисейская золотопромышленность.

Вельмеръ (Арнольдъ Wellmer)—нѣм. журналистъ, род. 1835 г., съ 1868 г. одинъ изъ редакторовъ журн. «Ueber Land und Meer»; въ 1870 г. писалъ съ театра франко-прусской войны для этого журнала, послѣ войны вступилъ въ редакцію «Neue Freie Presse». В. издалъ цѣлый рядъ рассказовъ, романовъ и биографич. очерковъ: «Als Kaiser Wilhelm jung war» (1879—80); «Die Rose v. Jericho» (1881); «Kaiser Wilhelm» (1888); «Aus d. Leben einer Verstorbener» биографію, письма, дневникъ извѣстной нѣмецкой актрисы Каролины Вауеръ (см. это имя) и др.

Вельможа—слово, составленное изъ нарѣчія веле, вельми, т. е. очень, и глагола мочь, слѣдовательно—тотъ, кто много можетъ, кто имѣетъ большую силу въ государствѣ и обществѣ, вообще человѣкъ знатнаго рода или высокаго сана. Слово это всегда имѣло значеніе бытовое и никогда не было юридическимъ терминомъ; оно соответствуетъ римскому optimus (лучшій, первостатейный). Въ древне-русскихъ памятникахъ вельможи съ одной стороны ставятся на ряду съ боярами—«Боляре и вельможи и вся дружина побята» половцами; съ другой же стороны они противопоставляются «сырымъ»— „**Вельможамъ твердоіс**

защищеніе, сырымъ яко отьць милосерды.“ Ср. другія мѣста, приведенныя въ «Матеріалахъ для словаря древне-русскаго языка по письменнымъ памятникамъ» И. И. Срезневскаго (вып. I, Спб., 1890).

Вельнеръ (Иоганнъ-Христофоръ фонъ Wöllner)—прусскій министръ въ царствованіе Фридриха-Вильгельма II, родился въ 1732 г., изучалъ въ Галле богословіе, въ ноябрѣ 1754 года получилъ мѣсто приходскаго священника, но скоро сложилъ съ себя духовное званіе и занялся сельскимъ хозяйствомъ. Въ 1782 В. ознакомился съ принцемъ прусскимъ, которому въ 1784—86 гг. читалъ лекціи по наукѣ объ управленіи. Когда въ 1786 г. послѣдній вступилъ на престолъ, подъ именемъ Фридриха-Вильгельма II, В. былъ возведенъ въ дворянское достоинство, назначенъ тайнымъ оберъ-финансратомъ и начальникомъ придворной строительной конторы, а въ 1788 году—государственнымъ министромъ. Пользуясь большимъ личнымъ вліяніемъ на короля, онъ старался въ особенности сосредоточить въ своихъ рукахъ управленіе духовными дѣлами. Въ качествѣ министра, вопреки господствовавшимъ до тѣхъ поръ въ прусской государственной жизни принципамъ, онъ стремился стѣснить религіозную свободу и положить конецъ такъ называемымъ просвѣтительнымъ тенденціямъ въ церковной средѣ. Послѣдствіемъ его усилій было изданіе 9 іюля 1788 г. религіознаго эдикта (Religionsedikt), угрожавшаго лишеніемъ должностей и еще болѣе тяжкими наказаніями тѣмъ духовнымъ лицамъ, которыя отступали отъ символическихъ книгъ своей церкви. Чтобы обезпечить примѣненіе этого эдикта, 19 декабря того же года былъ изданъ цензурный эдиктъ и 14 мая 1791 г.

послѣдовалъ указъ объ учрежденіи «духовной экзаминаціонной комиссіи». Стремленія В. встрѣтили сильный отпоръ въ средѣ духовенства, суда и даже высшей администраціи; единственнымъ ихъ результатомъ было развитіе лицемѣрія. По смерти Фр. Вильгельма II, В. былъ уволенъ, въ 1798 г., въ отставку, и съ тѣхъ поръ жилъ въ своемъ имѣніи, гдѣ и умеръ въ 1800 г. Характеристику В. см. у Philippsohn'a, «Geschichte des preussischen Staatswesens vom Tode Friedrich des Grossen bis zu den Freiheitskriegen» (Лейпцигъ, 1880 и 1882).

Вельеведъ — см. Феллингъ.

Вельновичи — жители Вельеведа (Феллина).

Вельно (Alfred-Armand-Louis-Marie Velreau)—знаменитый французскій хирургъ, род. въ 1795 г., † въ 1867 г. Сынъ бѣднаго деревенскаго ремесленника, онъ только 20-ти лѣтъ отъ роду, поступилъ въ подготовительную медицинскую школу въ Турѣ, откуда черезъ 4 года перешелъ въ Парижъ; въ 1823 г. сдѣлался докторомъ медицины и директоромъ факультетской клиники. Его необычайныя трудолюбіе, любознательность и выдающіяся способности направляли его къ изученію самыхъ разнообразныхъ спеціальностей, изъ которыхъ онъ каждую обогатилъ чрезвычайно цѣнными работами и изслѣдованіями. Ранѣе всего онъ отдался анатоміи, и его замѣчательныя труды въ области ея сразу создали ему всемірную извѣстность. Изъ многочисленныхъ анатомическихъ сочиненій его «Traité d'anatomie chirurgicale ou anatomie des régions, considérée dans ses rapports avec la chirurgie etc.», вышедшее въ Парижѣ въ 1825 и 1826 гг., выдержало нѣсколько изданій и неоднократно переводилось на иностранные языки (нѣмецкій, 3 раза на англійскій, на итальянскій, на русскій). Въ дальнѣйшемъ его работы обнимали описательную и патологическую анатомію, физиологію нервной системы, хирургию, акушерство. Его «Traité complet de l'art des accouchements ou tocologie théorique et pratique etc.» (2-ое изданіе въ 1835 году), переведенное на англійскій и итальянскій языки, представляетъ изъ себя выдающійся, по богатству клиническаго и статистическаго матеріала, трудъ, который не могъ не содѣйствовать значительному прогрессу науки. Въ 1832 году вышло его руководство «Nouveaux éléments de médecine opératoire etc.», составившее въ своемъ родѣ эпоху въ наукѣ. Начиная съ 1831 по 1834 г.—Вельно 5 разъ, по конкурсу, занималъ различныя кафедры, пока не остановился на хирургической клиникѣ, и съ этого времени вплоть до своей смерти (въ 1867 году), отдался преимущественно хирургіи; кромѣ того онъ издалъ прекрасное руководство по эмбриологіи, переведенное на нѣмецкій и итальянскій языки. Въ 1840 г. вышло его руководство по глазнымъ болѣзнямъ. Въ томъ же году, онъ совмѣстно съ Бегеномъ, Видалемъ и Маршалемъ основалъ «Annales de la chirurgie française et étrangère», редактировалъ ихъ до 1845 г., когда былъ избранъ членомъ академіи, имѣя всего 48 лѣтъ отъ роду. Въ 1853 г. вышло его соч. «Traité des maladies du sein et

de la région mammaire», которое нужно считать самымъ замѣчательнымъ, самымъ оригинальнымъ его произведеніемъ, основаннымъ на громадномъ числѣ (2000) собственныхъ наблюденій.

Перечислить всѣ труды и сдѣлать ихъ оцѣнку невозможно въ краткой характеристикѣ, но въ нихъ всѣхъ В. обнаруживаетъ широкую наблюдательность, ясность изложенія и блестящую способность обобщеній. До самой своей смерти онъ не уставалъ трудиться и въ послѣднюю ночь своей жизни онъ въ предсмертномъ бреду не переставалъ говорить: «Il ne faut pas être paresseux; travaillons toujours». В. имѣлъ громадное преимущество передъ другими хирургами въ своемъ всестороннемъ медицинскомъ образованіи. Его трудолюбіе, выразившееся во многочисленныхъ работахъ и изслѣдованіяхъ, совокупность которыхъ составила болѣе 20 томовъ, имѣло громадное значеніе для хирургіи. Хотя его имя не связано съ какими-либо великими открытіями и изобрѣтеніями, но онъ многое сдѣлалъ какъ многообъемлющій ученый, какъ выдающійся учитель, создавшій цѣлую школу. Какъ практическій врачъ В. также занималъ выдающееся положеніе своими безошибочными диагнозами и осторожностью при производствѣ операций.

Л. Г.

Вельо (Луи Veillot) — клерикальный французскій публицистъ, сынъ простого бочара, родился въ 1813 г., не получилъ никакого систематическаго образованія и началъ свою литературную дѣятельность въ министерскихъ журналахъ въ провинціи и въ Парижѣ. Былъ начальникомъ отдѣленія въ министерствѣ внутреннихъ дѣлъ, но скоро вышелъ въ отставку и сдѣлался сотрудникомъ «Univers religieux». Въ 1848 году, принявъ на себя главное редакторство этого органа крайняго ультрамонтанства, онъ съ талантомъ и энергіей, но вмѣстѣ съ тѣмъ съ крайнею наглостью выступилъ защитникомъ притязаній папства на неограниченное господство надъ церковью и государствомъ. Его беспощадныя нападки на итальянскую политику Наполеона III вызвали временное закрытіе газеты, для характеристики которой достаточно сказать, что даже французское духовенство воспретило ее въ своихъ епархіяхъ. Во время осады Парижа В. обнародовалъ въ «Univers» проектъ отдѣленія церкви отъ государства, а также планъ особой демократіи, пригнанной и приспособленной къ его идеямъ. Въ маѣ 1873 г., въ виду надежды на восстановленіе легитимной монархіи, онъ снова превратился въ легитимиста и осыпалъ короля Виктора Эмануила и основателей итальянскаго національнаго единства такими грубыми ругательствами, что даже реакціонное министерство Брокья увидѣло себя вынужденнымъ приостановить его газету на 2 мѣсяца. Но В. былъ вознагражденъ тѣмъ, что получилъ отъ Пія IX письмо съ самыми горячими выраженіями благодарности. Кульминаціоннаго пункта своего политическаго вліянія онъ достигъ при такъ назыв. правительствѣ «нравственнаго порядка» (1877). Позже В., прикованный къ своей комнатѣ подагрой, рѣдко

появлялся въ «Univers» и принялъ елейный, апокалиптический тонъ, подъ которымъ трудно было узнать прежняго остроумнаго и циничнаго писателя, но пренебрегавшаго никакими средствами и никакимъ орудіемъ борьбы. Ум. въ 1833 г. въ Парижъ. Вельскъ самъ называлъ себя литературнымъ кондотеромъ, и это, дѣйствительно, былъ человекъ безъ всякихъ принциповъ, какъ политическихъ, такъ и религиозныхъ, жившій журнальнымъ наѣздничествомъ и жаждой во что бы то ни было играть роль. Его идеалы, насколько они у него водились, были въ политикѣ—теократія, а въ социальномъ отношеніи—Средніе вѣка. Между его сочиненіями надо упомянуть: «Pélerinages de Suisse» (1839, 16 изд., 1873); «Rome et Lorette» (1841, 16 изд., 1880); «L'honnête femme» (1841); «Les Français en Algérie» (1845; 10 изд., 1889); «Les livres penseurs» (1848); «L'esclave Vindex» (1849); «Le lendemain de la victoire» (1850); «Le droit du seigneur au moyen-âge» (1854); «Les parfums de Rome» (1861); «Histoires et fantaisies» (1861); «Les odeurs de Paris» (1866, 10 изд. 1876); «Rome pendant le concile» (1872); «Paris pendant les deux sièges» (1876); «Molière et Bourdaloue» (1877); «Oeuvres poétiques» (1878); «Etudes sur Victor Hugo» (1885) и т. д. Собраніе своихъ сочиненій онъ издалъ подъ заглавіемъ: «Mélanges religieux, historiques, politiques et littéraires» (1857—76, 18 т.). Его переписка вышла въ свѣтъ въ 1883—87 г.

Братъ его Эженъ В., родился въ 1818 г., былъ тоже журналистомъ, но безъ выдающагося таланта, и во всемъ слѣпо подражалъ своему брату. Имъ написаны: «La guerre de la Vendée et de la Bretagne» (2 изд. 1853), съ специально католической точки зрѣнія; «Le Tonkin et la Cochinchine» (1859; 3 изд. 1883); «Vies des pères de désert de l'Orient» (1863—1864) и др.

Вельскъ—см. Вельза (рѣка).

Вельскъ—уѣздный городъ Вологодской г., лежитъ въ 267 вер. на сѣв.-востокъ отъ г. Вологды, подъ 67°4'36,3" сѣв. шир. и 42°6'59,4" восточной долготы (отъ Гринича). Высота города надъ уровнемъ Благаго моря, по опредѣленію Н. И. Кузнецова, 92 метра (43 саж.). Городъ расположенъ на лѣвомъ берегу р. Ваги, при впаденіи въ нее р. Вель, на возвышенной равнинѣ, богатой ключами. Онъ принадлежитъ къ числу старинныхъ поселеній губерніи; впервые о немъ упоминается, какъ о селеніи, еще въ 1137 году, въ уставѣ о сборѣ церковной дани въ пользу новгородскаго владыки. Основанъ онъ, безъ сомнѣнія, новгородскими выходцами. Въ 1462 году Вельскій пог. признавалъ власть Москвы. В. кн. Іоаннъ III завѣщалъ его сыну Василю. Въ 1550 г. Вельскъ назывался уже посадомъ. Въ 1572 г. Іоаннъ IV завѣщалъ его сыну Іоанну; Феодоръ Іоанновичъ пожаловалъ его боярину Борису Годуну, а Василий Шуйскій—брату своему Дмитрію. Въ 1613, 1614 и 1619 г. В. былъ разоренъ поляками. Въ 1780 г. Вельскъ переименованъ въ уѣздный городъ. Въ 1869 г. жителей въ В. было 1039, въ 1873 г.—1370, а въ 1890 г.—1497. Зданій въ 1873 г. было каменныхъ—4 и деревянныхъ—243; лавокъ

было—18; число ихъ почти не увеличивается. Церквей въ городѣ двѣ; есть духовное училище и больница. Ремесленниковъ въ 1878 г. было 36 чел. Городской земли, по отчету за 1889 г., было 1330 дес. Пѣдность городскихъ недвижимыхъ имуществъ, по оцѣнкѣ для взиманія государственнаго налога на 1891 г., была опредѣлена въ 43199 р. Городскіе доходы въ 1889 г. простирались до 5140 р., а расходы до 5034 р.; въ 1860 г. доходъ города былъ всего 1395 р. Мѣщане занимаются хлѣбопашествомъ и ремеслами; купцы торгуютъ съ Архангельскомъ, Вологдою, Ярославлемъ естественными продуктами края, какъ-то: смолой, скипидаромъ, пенькою, бѣлою и т. п. Товары эти или сплавляются по р. Вагѣ, или идутъ гужемъ. Въ январѣ въ городѣ бываетъ армарка, съ небольшимъ оборотомъ.

Вельскій уѣздъ лежитъ въ сѣверо-западной части губ.; пространство его, по Стрѣльбицкому, 21251,5 кв. вер. Никакихъ особыхъ возвышенностей нѣтъ; почва уѣзда ровная, изрѣзанная долинами рѣкъ: Ваги, Вель, Кокшенги, Устья, Кубины и др. Изъ числа этихъ рѣкъ главное значеніе въ уѣздѣ имѣетъ рѣка Вага, текущая по уѣзду на разстояніи около 160 вер., весною судоходная. Изъ притоковъ Ваги главнѣйшіе: Цежа, Вель и Устья съ притокомъ Кокшенгой, по берегамъ которой живутъ потомки новгородцевъ, бѣжавшихъ сюда въ царствованіе Іоанна Грознаго. По берегамъ этихъ рѣкъ лучше сѣнокосы въ уѣздѣ. Другая важная р. въ уѣздѣ, это—Кубина, вытекающая изъ Верхне-Кубинскаго оз.; весною эта рѣка бываетъ судоходна на нѣкоторомъ разстояніи. Число озеръ въ уѣздѣ довольно велико, особенно въ сѣверо-западной части, ближе къ границѣ Олонецкой губ., гдѣ проходитъ водораздѣлъ бассейновъ Онежскаго оз. и Сѣв. Двины. Самое большое оз.—это Верхне-Кубинское, но вообще они не велики; общее пространство, занятое ими—32,8 кв. вер. Въ 1861 г. жителей об. п. было 78119 ч., а къ 1890 г. это число возрасло до 101912 ч. Число населенныхъ мѣстъ 1056; изъ нихъ самое замѣчательное, кромѣ г. Вельска—Верховажскій посадъ. Въ уѣздѣ 51 церковь. Почва уѣзда глинистая и песчаная, особенно по берегамъ р. Ваги. Главное занятіе жителей—хлѣбопашество; по свѣдѣніямъ за 1869 г., подъ посѣвами было 23982 десят., изъ нихъ почти половина подъ рожью; кромѣ того, крестьяне сѣютъ овесъ, ячмень, ленъ и пшеницу. Ленъ сѣютъ только на подсыкахъ. Луга особаго дохода не даютъ, за отсутствіемъ сбыта сѣна; въ лучшіе года на десятинахъ ставится до 5 возовъ сѣна. Сѣнокосъ начинается въ началѣ іюля. Скотоводство влѣзается въ плохое состояніи; въ 1873 г. въ уѣздѣ было 103589 шт. скота; изъ нихъ лошадей—19020 и рогатаго скота—40825. Фабрикъ и заводовъ очень мало; въ 1890 г. было въ уѣздѣ всего 13 скипидарно-канифольныхъ заводовъ, съ производствомъ на 62600 р., одна фабрика голландской сажи, съ производствомъ на 1000 р., и одинъ винокуренный заводъ, съ производствомъ на 6924 р. Уѣздъ принадлежитъ къ лѣсистымъ и раздѣленъ на два лѣсныхъ округа: вельское и кокшенское. Кромѣ хлѣбопашества, жители занимаются рубкою

и сплавомъ лѣса; послѣднее особенно развито въ усть-вельской волости; наконецъ, населеніе занимается звѣринными промыслами. Торговля состоитъ въ сбытѣ мѣстныхъ произведеній въ Архангельскъ, Москву, Вологду и С.-Петербургъ. Главный торговый пунктъ—Верховажскій посадь. Народное образованіе за послѣднее время подвинулось впередъ, благодаря открытію большого числа церковно-приходскихъ школъ; въ 1839 г. ихъ было въ уѣздѣ 17 и школъ грамотности—6. Содержание церковно-приходскихъ школъ стоило 1940 руб. Литература — см. Вологодскую губернію.

Ю. Шовальскій.

Вельсь (Wels) — главный городъ округа въ эрцгерцогствѣ Австріи, на судоходной рѣкѣ Трауна около 9000 жит. Въ городѣ обширный замокъ, по всей вѣроятности бывшій сначала римскую крѣпостью; прекрасная ратуша, великолѣпный общественный садъ, маслобояня, бумажная и машинныя фабрики, чугунный заводъ, салотопня. На правомъ берегу Трауна лежить предмѣстье Айтенъ, съ минеральнымъ источникомъ, нѣкогда привлекавшимъ много посѣтителей. Во времена римлянъ В. носилъ названіе *Ovilia* или *Ovilabis*: это была колонія, основанная въ 170 г. по Р. X. Маркомъ Аврелиемъ. Въ 477 г. городъ былъ разрушенъ герулами, но вскорѣ оправился подъ владычеству баварцевъ и получилъ одно изъ древнѣйшихъ городовыхъ положеній въ Германіи. При Леопольдѣ Славномъ перешель въ владѣніе Бабенбергъвъ.

Вельтеровская труба — см. Лабораторія.

Вельти (Эмиль Welty) — швейц. государственный человѣкъ, род. въ 1825 г., занималъ судебныя и правительственныя должности въ кантонѣ Ааргау, позже былъ членомъ и президентомъ верхней палаты швейцарскаго сейма, избравшей его членомъ союзнаго совѣта. Здѣсь онъ заведывалъ сначала военнымъ отдѣломъ, потомъ управленіемъ почтъ и желѣзныхъ дорогъ, а въ 1869, 1872, 1876, 1880 и 1884 гг., въ качествѣ президента союза, управлялъ политическимъ департаментомъ. Переустройство военной части въ Швейцаріи, на основаніи союзнаго уложенія 1874 г., было преимущественно дѣломъ В.; онъ принималъ также дѣятельное участіе въ устройствѣ Сень-Готардской желѣзной дороги. Благодаря своему безпристрастію и строгому уваженію къ законности, В. болѣе чѣмъ кто-либо пользуется довѣріемъ всѣхъ швейцарскихъ партій.

Вельтманъ (Александръ Фомичъ) — романистъ и археологъ, происходить изъ шведской фамиліи *Weldman*; родился въ С.-Петербургѣ 8 іюля 1800 г. Отець его служилъ въ лейбъ-гвардіи гренадерскомъ полку. Въ 1811—1812 г. В. поступилъ въ московскій университетскій благородный пансіонъ, но занятія его были прерваны нашествіемъ французовъ. Въ 1814 году онъ перешель въ частный пансіонъ Терякова, а въ 1816 году—въ школу для колонновожатыхъ, откуда въ слѣдующемъ году выпущенъ офицеромъ въ свиту Его В. по квартирмейстерской части. Въ бытность колонновожатымъ Вельтманъ составилъ: «Начальныя основанія ариеметики» (Москва, 1817).

Въ 1828—29 гг. во время турецкой кампаніи В. находился при главной квартирѣ старшимъ адъютантомъ генеральнаго штаба, а въ 1831 г. вышелъ подполковникомъ въ отставку. Плодомъ полученной имъ передъ тѣмъ командировки въ Бессарабію былъ его трудъ: «Начертаніе древней исторіи Бессарабіи» (М., 1828): Съ этого времени В. отдается литературѣ, а немного позже занимается усердно и исторіей. Первыми его произведеніями были повѣсти: «Бѣглець» (М., 1831), «Странникъ» 1831—32), «Муромскіе лѣса» (М., 1831 г.) Затѣмъ послѣдоваль цѣлый рядъ историческихъ и фантастическихъ романовъ: «МММCDXLVIII годъ, рукопись Мартына Залеки» (М., 1833 г.); «Кощей безсмертный» (М., 1833 г.); «Святославичъ, вражій питомецъ» (М., 1835 г.); «Лунастикъ» (1836); «Александръ Филипповичъ Македонскій» (Москва, 1836); «Виргинія» (Москва, 1837); «Ротмистръ Чернокижниковъ или Москва въ 1812 г.» (М., 1837); «Сердце и дума» (М., 1838); «Генералъ Каломеросъ» (М., 1840); «Новый Емеля или превращенія» (М., 1845) и, наконецъ, масса повѣстей въ стихахъ и прозѣ. Во всѣхъ этихъ произведеніяхъ Вельтманъ обнаружилъ оригинальный и блестящій, но неглубокой талантъ: при замѣчательной яркости фантазіи, пестротѣ изложенія, нелишней подчасъ истинной поэзіи, у него совершенно отсутствовало серьезное содержаніе, чѣмъ и объясняется, что онъ былъ забытъ тотчасъ послѣ смерти. Сложность происшествій и являющаяся отсюда потребность чудесной развязки лишаютъ произведенія В. естественности. Излюбленной формой его творчества была каледоскопическая смѣсь прозы и стиховъ, въ которой онъ достигъ виртуозности. Кромѣ беллетристики, В. оставилъ нѣсколько историческихъ изслѣдованій. Въ 1842 г. онъ сдѣлался помощникомъ директора московской Оружейной палаты, а въ 1845 г. былъ назначенъ членомъ комитета для изданія «Древностей Россійскаго государства», которыя выходили подъ его редакцію и въ которыхъ текстъ 2, 3 и 5 отд. принадлежатъ ему. Въ 1852 г. В. назначенъ былъ директоромъ Оружейной палаты. Въ историч. трудахъ своихъ: «О Господинѣ Новгородѣ Великомъ», (Москва, 1834); «Древнія славянскія собственныя имена», (Москва, 1840); «Достопамятности Московскаго Кремля» (М., 1843); «Московская Оружейная Палата» (М., 1844); «Изслѣдованія о свеахъ, гуннахъ и монголахъ» (М., 1856—60) и др. В. руководился той же фантазійей, какъ и въ беллетристич., почему они лишены всякаго значенія. Умеръ 11 января 1860 г. въ Москвѣ.

М. М.

Вельтманъ (Елена Ивановна), рожд. Кубе, супруга А. Ф. Вельтмана, писательница. Сотрудничала въ «Москвитинѣ» подъ дѣвической фамиліею или безъ подписи, помѣстивъ нѣсколько повѣстей, между прочимъ «Лидію», которая вызвала стихи Ап. Григорьева. Умерла 4 марта 1868 г. Въ отдѣльномъ изданіи изъ ея произведеній появилась: «Лидія, рассказъ изъ жизни музыкальнаго учителя» (М. 1848); «Викторъ» (М. 1853); «Пряключенія королевича Густава Ирьковича, жениха царевны Ксеніи Годуновой» (историческій романъ, Спб., 1867).

Въ послѣднемъ произведеніи видно тщательное изученіе эпохи. Кромѣ того, она занималась педагогикою и написала: «О воспитаніи женщины въ общественныхъ училищахъ» (М., 1849); «Азбука и чтеніе для перваго возраста» (М., 1862); «Святѣиши и достопамятнѣиши московскаго кремля» (М., 1873).

Вельфоль (Гуго Фёдоровичъ Woelffl) — профессоръ с.-петербургской консерваторіи. Родился въ 1844 году въ Дрезденѣ, умеръ въ 1888 году въ Петербургѣ. Въ послѣдствіи Вельфоль былъ директоромъ с.-петербургской музыкальной школы. Какъ профессоръ фортепьянной игры, онъ отличался рѣдкою опытностію. Изъ его учениковъ выдѣлялся малолѣтній Голлидэй, позже бывший ученикомъ А. Г. Рубинштейна. *Н. С.*

Вельфоль (Юсифъ Woelffl)—знаменитый пианистъ конца XVIII стол., обладавшій рѣдкимъ даромъ импровизаціи. Послѣ Моцарта, В. являлся однимъ изъ самыхъ замѣчательныхъ пианистовъ. Въ области импровизаціи онъ былъ въ состояніи соперничать съ Бетховеномъ. В. родился въ Зальцбургѣ въ 1772 году, умеръ въ 1814 году. Онъ извѣстенъ еще какъ авторъ фортепьянныхъ концертовъ съ оркестромъ, симфоній, струнныхъ квартетовъ, тріо для фортепьяно и струнныхъ инструментовъ, сонатъ для фортепьяно и оперъ, изъ которыхъ многія были даны въ Вѣнѣ не безъ успѣха. *Н. С.*

Вельфы (Welfen, по-итальянски Guelfi), два владѣтельныхъ дома въ Германіи. I. Родоначальникомъ перваго считается Эга († 646), майордомъ Нейстрии при королѣ Дагобертѣ I. Внуку его, Леудисѣ († 680), переселился на берега Мозеля, увеличилъ свои владѣнія и этимъ далъ возможность своему преемнику Адальриху († 720) принять герцогскій титулъ; младшій сынъ его, графъ Этико, не получивъ удѣла, но за то его внукъ, графъ Эбергардъ, получилъ въ наслѣдство нѣсколько клочковъ земли въ Швейцаріи и сдѣлался родоначальникомъ домовъ Габсбургъ, Церингенъ, Водемонъ и Текъ (см. эти слова). Старшій сынъ Адальриха Адальбертъ († 741), наслѣдовалъ отцу, раздробилъ владѣнія между дѣтьми, а преемникъ его, герцогъ Эбергардъ († 747), потерялъ жизнь и корону въ борьбѣ съ королемъ Пининомъ-Короткимъ. Изгнанные его сыновья, Рутардъ и Варинъ († 780), пріютились въ Швейцаріи среди алемановъ, и внукъ послѣдняго, Вельфъ I († 824), пріобрѣлъ значеніе, какъ графъ Аргенгау-Альторфъ-Равенсбергъ; старшій сынъ его, Конрадъ († 862) переселился въ Бургундію, гдѣ основалъ домъ Стратингенъ (см. это слово), а младшій сынъ, Этико (870) ушелъ на берега Дуная къ швабамъ и создалъ для сына своего, Генриха I († 910), герцогство Нидербайеръ (Нижне-Баварское). Потомки Генриха управляли герцогствомъ почти полтора столѣтія, но послѣдній герцогъ Вельфъ IV († 1055) былъ бездѣтнымъ и наслѣдница-сестра его Хуница (ск. 1097) передала свои права мужу, графу Аццо II Эсте. Младшій братъ Вельфа IV, Этико (ск. 1060), получилъ въ удѣлъ графство Вотценъ и основалъ домъ Грейфенштейновъ (см. это слово). II. Родоначальникомъ втораго дома считается берцогъ Вонифаціо тусційскій (†

828), сынъ баварца, прибывшаго искать счастья въ Италиі. Праправнукъ Вонифаціо, Ламберто (ск. 931), былъ послѣднимъ маркизомъ тусційскимъ, такъ какъ онъ потерялъ свои владѣнія въ борьбѣ съ разными итальянскими князьми. Сынъ его, Оберто-Обиццо, сдѣлался графомъ Эсте близъ Падуги. Названіе замка сдѣлалось родовымъ для его потомковъ, очень многочисленныхъ и основавшихъ дома Паллавичино, Паллодо и Маласпина (см. эти слова). Внуку Оберто-Обиццо, Аццо I, пріобрѣлъ маркизатъ Миланскій, который передалъ своему сыну Аццо II († 1097). Первая жена графа Аццо II, Хуница, передала ему, какъ сказано выше, права на герцогство Нижнебаварское, куда онъ совсѣмъ переселился подъ старость. Старшій сынъ его, Вельфъ V († 1101), наслѣдовалъ послѣ матери нѣмецкія земли и добился отъ императора Генриха IV герцогства Обербайеръ (Верхнебаварскаго). Старшій сынъ его, Вельфъ VI, умеръ бездѣтнымъ; Баварія досталась его брату, Генриху III Черному († 1126), который женился на Вульфгилдѣ, дочери послѣдняго герцога саксонскаго Магнуса изъ дома Штубекесгорнъ (см. это слово) и получилъ половину Саксоніи (нынѣ герцогскіе удѣлы), чѣмъ усилилъ свое значеніе въ Германіи. Его сынъ, Генрихъ IV Гордый (скончался 1139), женился на дочери императора Лотаря II который сдѣлалъ его наслѣдникомъ своихъ родовыхъ земель и надѣялся передать ему корону. Однако, нѣмецкіе князья, возмущенные высокомеріемъ герцога, выбрали императоромъ Конрада III Гогенштауфена, который долженъ былъ начать жестокую войну, охватившую всю Германію: Генрихъ потерялъ всѣ владѣнія и умеръ отъ огорченій, завѣщавъ мщеніе брату, герцогу Вельфу VII. Отчаянная борьба съ Гогенштауфеномъ продолжалась, такъ какъ каждый изъ соперниковъ имѣлъ сторонниковъ въ Германіи и Италиі.—Имперскій сеймъ объявилъ Вельфа VII вѣнъ закона, а подѣ стѣнами Вейнсберга (близъ Гейльбронна) Конрадъ III одержалъ въ 1140 г. блестящую побѣду надъ врагомъ; во время этой битвы впервые раздали боевые возгласы: «за Вельфовъ! за Вейблингенъ!» (въ Италиі—Гвельфы и Гибелины). Разбитому Вельфу пришлось смириться и ограничиться Люнебургомъ и Брауншвейгомъ, наслѣдіемъ Лотаря II. Сынъ Генриха IV, Генрихъ V Левъ (ск. 1195), счумѣлъ снискать расположеніе императора Фридриха I Барбароссы, который возвратилъ ему въ 1152 г. Баварію и Саксонію. Молодой герцогъ возстановилъ блескъ своего дома, безпощадно тѣснилъ прибалтійскихъ славянъ и пользовался огромнымъ влияніемъ въ имперіи; но слѣдъ погубила его. Барбаросса потребовалъ отъ него помощи для войны въ Италиі, но получивъ отказъ въ рѣзкой формѣ, а потому въ 1180 г. отнялъ у Генриха V, на имперскомъ сеймѣ, оба герцогства; гордый герцогъ уступилъ и удалился въ Люнебургъ-Брауншвейгъ. Сынъ его, Оттонъ, достигъ императорскаго престола (1198), но умеръ бездѣтнымъ. Единственный сынъ брата его, Вильгельма, Оттонъ-Дитя († въ 1252) явился основателемъ дома Эсте-В. или Люнебургъ-Брауншвейскаго.—Старшій сынъ его, Альбрехтъ I (†

1279), получил герцогство Брауншвейгъ, распавшееся при сыновьяхъ его на княжество Грубенгагенъ (см. это слово) и герцогство Брауншвейгъ-Вольфенбюттель. Потомки Альбрехта раздѣлились: герцогъ Генрихъ I (ск. 1428) основалъ первый домъ Вольфенбюттеля (см. это слово), а герцогъ Бернгардъ I († 1434) получилъ Брауншвейгъ-Люнебургъ, который и передалъ сыну Фридриху II (ск. 1478). Правнуку послѣдняго снова раздѣлились: Оттонъ IV получилъ Гарбургъ, которымъ владѣли его сыновья и внуки до 1642 года, Францъ († 1549) — Люнебургъ, а Эрнстъ I († 1546) — Брауншвейгъ-Целле. Дѣти послѣдняго основали двѣ вѣтви: старшая наследовала вольфенбюттельскому герцогу Фридриху-Ульриху и образовала второй домъ Вольфенбюттеля, а младшая удержала за собою Брауншвейгъ-Люнебургъ, которымъ владѣлъ герцогъ Вильгельмъ II († 1592). Внуку его, Эрнстъ I († 1698), женился на Софіи, дочери курфюрста Фридриха V Пфальцскаго (женатаго на Елисаветѣ, дочери короля Якова I Стюарта), и получилъ въ 1692 г. титулъ курфюрста ганноверскаго, а сынъ Эрнста, Георгъ I († 1727), какъ правнукъ Стюарта и не-католикъ, вступилъ въ 1714 г. на англійскій престолъ, передавъ Брауншвейгъ старшей вѣтви, но удержавъ Ганноверъ. По смерти короля Вильгельма IV († 1837), праправнука Георга I, унія королевства съ курфюршествомъ вовсе прекратилась: на англійскій престолъ вступила дочь третьяго сына Георга III, герцога Эдуарда Кента, Викторія I-Александрина, которая управляетъ Великобританіей и въ настоящее время, а на ганноверскій престолъ (объявленный королевскимъ въ 1814 г.), вступилъ четвертый сынъ Георга III, герцогъ Кумберлендъ, подъ именемъ Эрнста-Августа († 1851). Въ немъ проснулся старый духъ В. и онъ сильно заботился о династическихъ интересахъ своей семьи. Сынъ его, король Георгъ V Слѣпой († 1878), дѣйствовалъ въ томъ же духѣ, но, принявъ сторону Австріи, былъ побѣжденъ пруссаками, потерялъ королевство (1866) и умеръ въ Парижѣ. Единственный сынъ его, Эрнстъ-Августъ (родился 1845), носитъ титулъ герцога Кумберлендъ-Тевотдалъ, живетъ въ Гмунденѣ (Австрія), женатъ на датской принцессѣ Тирѣ, сестрѣ Государыни Императрицы Маріи Федоровны и имѣетъ шесть человекъ дѣтей.

А. Выкогъ.

Вельца, Вельсь или Вельсы, деревня С.-Петербургской губ., Новоладожскаго у., на правомъ берегу Волхова, въ 1 в. отъ Гостинопольской пристани. Около нея начинаются извѣстные Волховскіе пороги. Эта деревня существовала еще въ XII в. Тогда Волховскіе пороги слагались своими рыбными ловлями. При сношеніяхъ Новгорода съ Ганзою здѣсь приставали лады съ товарами иностранныхъ гостей; товары отсюда шли сухимъ путемъ, для обхода страшныхъ тогда пороговъ.

Вельчекъ (Вацлавъ Vlček) — современный чешскій писатель, род. въ Стржеховѣ, въ 1839 г., въ крестьянской семьѣ. Окончивъ курсъ въ пражскомъ университетѣ, получилъ мѣсто гимназическаго учителя и вмѣстѣ съ тѣмъ дѣятельно занялся вопросомъ объ народномъ об-

разованіи въ Чехіи. Въ журнальной дѣятельности своей сначала примкнулъ къ редакціи газеты младочеховъ «Narodni listy», а потомъ съ 1871 г. самъ сталъ издавать извѣстный журналъ «Osvěta». В. написалъ рядъ историческихъ трагедій и рассказовъ, пользующихся очень большимъ успѣхомъ въ чешской публикѣ.

И. Л.

Вельчекъ изъ Чинова (Вацлавъ Vlček z Činova) — чешскій полководецъ и писатель XV в. Онъ принималъ дѣятельное участіе во всѣхъ почти походахъ между 1460 и 1510 гг. Изъ сочиненій его извѣстны: «Naučení, kterak se mají šikovati jizdni, pěši i vozu» (Casopis Musea Českého, 1828), и письма, въ которыхъ ярко отразился его военный духъ и талантъ полководца. Онъ родился во второй четверти XV в. и умеръ около 1510 г.

И. Л.

Вельчекъ или Вльчекъ (Янъ-Йосифъ Vlček, Vlčovsky, Vlčkovsky, Vlčkovec, Лукуйка) — чешскій писатель, род. въ 1805 г. Учился въ пражскомъ университетѣ и сдѣлался священникомъ. Написалъ комедіи «Bílá paní» (1845) и «Všezvěd» (1845), трагедію «Jefťoupa aneb slib vévody» (1845), духовные гимны, затѣмъ «Mythologie čili bájeslovi» и «Řekův a Rimanův» (1843), «Pohled na starověkou Prahu» (1848), переводилъ изъ Гезиода, Гомера, Теофраста, Арага, издавалъ древне-чешскіе литературныя памятники.

И. Л.

Вельшингеръ (Henri Welschinger) — французскій писатель, родился въ 1846 году въ Эльзасѣ. Онъ написалъ: «Le Théâtre de la Révolution 1789—99» (1880), удостоено преміи франц. академіи; «La censure sous le premier Empire» (съ неиздан. докум., 1882); «Le duc d'Enghien» и др. Кромѣ того, В. издалъ нѣсколько поэмъ: «André Chénier» (1877), «Charlotte Corday» (1879) и повѣстей: «Ranza» и «Les souvenirs d'un Alsacien» (1884); «Sbarbaro» (1889). В. состоитъ сотрудникомъ Revue bleue, корреспондентомъ моск. «Русскаго Обозрѣнія» и др. журн.

Велья (Veglia) — островъ, принадлежащій къ люссинскому округу маркграфства Истрія, самый большой изъ острововъ залива Гварнеро, между венгрохорватскимъ побережьемъ и островомъ Керсо (Cherso). Островъ, занимаемая пространство въ 420 кв. км. отчасти поросъ мелкимъ лѣсомъ; имѣетъ нѣсколько гаваней, доступныхъ для небольшихъ судовъ производить достаточно хлѣба, вина, масла и шелку. Сущестующія здѣсь ираморныя ломки эксплуатируются съ древѣйшихъ временъ. Число жителей простирается до 18089 (1880); большинство ихъ сербо-хорваты. Главный городъ (6815 чел.) острова носитъ его названіе и лежитъ при небольшой бухтѣ западнаго берега. Въ городѣ имѣетъ пребываніе епископъ, а также окружной судъ; соборъ интересенъ по своему архитектурному стилю.

Вельядь. — Подъ этимъ именемъ у новгородцевъ и псковичей извѣстенъ былъ ливонскій городъ Феллинь (теперь городъ въ Лифляндской губ.). Онъ начинаетъ упоминаться съ 1268 г. Въ этомъ году (предъ раковорской битвой) новгородцы со своимъ княземъ Юріемъ Андреевичемъ (суздальскимъ) готовились къ

серьезному походу на Ливонію. Провѣдавши объ этомъ, граждане нѣкоторыхъ ливонскихъ городовъ, въ томъ числѣ и В., чрезъ пословъ просили у Новгорода мира, обѣщаясь не прѣставать противъ него къ калыванцамъ (ревельцамъ) и раковорцамъ (везенбергцамъ). Въ 1471 году отъ рижскаго магистра прѣѣзжалъ въ Псковъ посолъ для переговоровъ о спорныхъ водахъ и земляхъ и въ то же время сообщалъ, что магистръ хочетъ урядить свой столъ въ В. и въ немъ будетъ жить. Псковичи отвѣчали, что магистръ можетъ жить гдѣ ему заблагоразсудится. Наконецъ, подъ 1480—1481 гг. лѣтописи отмѣчаютъ, что новгородцы со своими наместниками, при помощи великокняжескихъ войскъ, взяли В. «Полн. собр. рос. лѣт.» IV, V и VII подъ помянутыми годами. А. Э.

Вельяминово (Чернецкое)—с. Московско-й губ., Подольскаго уѣзда, 109 дворовъ, 578 жителей; кустарное производство поярковыхъ шляпъ.

Вельяминовъ (Василій Васильевичъ), сынъ московскаго тысяцкаго и самъ послѣдній тысячникъ. Въ первый разъ онъ упоминается въ договорной грамотѣ Семена Гордаго (1841) съ родными братьями его, на которой подписанъ въ качествѣ свидѣтеля. Тысячникомъ онъ сдѣлался послѣ 1857 г. и, какъ кажется, не со всѣмъ чистыми путями. Въ 1857 г. нашли на площади трупъ моск. тысяцкаго Алексѣя Петровича Хвоста, на котораго, по извѣстіямъ лѣтописей, бояре «ковали ковь». Въ Москвѣ поднялось возмущеніе; въ то же самое время многіе «большіе» бояре бѣжали въ Рязань, бѣжалъ и В.; но въ 1858 г. в. кн. Иванъ Ивановичъ призвалъ бѣжавшихъ къ себѣ. При его преемникѣ мы видимъ В. уже въ званіи тысяцкаго и въ числѣ любимцевъ Дмитрія Донскаго; видимъ его на свадьбѣ послѣдняго, на которой онъ подмѣнилъ извѣстный поясъ, перешедшій потомъ къ Василію Косому. До чего онъ близокъ былъ ко двору, видно, между прочимъ, изъ того, что жена его была воспріемницей одного изъ сыновей Донскаго. В. скончался въ чернецѣхъ и схимъ въ 1874 г. «Полн. собр. р. лѣт.» (IV, 148; VIII, 21, 52, 97); «Никон.» (V, 112, 207); «Собр. г. гр. и д.» (I, № 23); «Древ. рос. вивл.» (IV, 450). А. Э.

Вельяминовъ (Иванъ Александровичъ, 1771—1837) — генералъ отъ инфантеріи, участвовалъ въ войнахъ 1806—7 годовъ и въ походѣ въ Финляндію. Въ 1812 г. онъ былъ назначенъ начальникомъ 33-й пѣхотной дивизіи, съ которою дѣйствовалъ противъ маршала Макдональда; въ 1813 г. отличился при осадѣ и покореніи Данцига; въ 1818 г. былъ начальникомъ дивизіи въ Грузіи; въ 1827 г.—командиромъ отдѣльнаго сибирскаго корпуса и генералъ-губернаторомъ Зап. Сибири; въ 1833 г. назначенъ членомъ военнаго совѣта.

Алексѣй Александровичъ В., младшій братъ предъидущаго (1785—1838), участвовалъ въ войнахъ 1806 г., турецкой 1810 г., отечественной и въ кампаніяхъ 1813 и 1814 г., позже (1816—27)—въ разныхъ экспедиціяхъ противъ кавказскихъ горцевъ и въ персидской войнѣ, гдѣ отличился въ бою подъ Елизаветполемъ. Въ 1829 г., назначенный началь-

никомъ 16-й пѣх. дивизіи, находившейся въ европейской Турціи, онъ съ нею участвовалъ въ осадѣ Шумлы и въ переходѣ черезъ Балканы. Въ 1831 г. онъ былъ назначенъ командующимъ войсками Кавказской линіи и начальникомъ Кавказской области, при чемъ съ 1831 по 1838 г. постоянно начальствовалъ экспедиціями противъ горцевъ, всегда имѣвшими полный успѣхъ. Мысли его о способахъ покоренія Кавказа вполне оправдались, когда впоследствии, съ нѣкоторыми лишь видоизмѣненіями, примѣнены были на практикѣ кн. Барятинскимъ и гр. Евдокимовымъ.

Вельяминовъ (Иванъ Васильевичъ)—сынъ московскаго тысяцкаго В. В.—ва. Когда умеръ послѣдній, Дмитрій Донской уничтожилъ важный санъ тысяцкаго (см. это слово). Старшій сынъ тысяцкаго Василія, Иванъ вѣроятно, мечталъ занять мѣсто отца. Только этимъ обстоятельствомъ и можно объяснить бѣгство его, вскорѣ послѣ смерти отца, въ Тверь. Отношенія между тверскимъ и московскимъ князьями въ это время были чрезвычайно натянуты, и московскимъ бѣглецамъ небольшого труда стоило поднятъ тверскаго князя на Москву. Михаилъ Александровичъ отправилъ бѣглецовъ своими агентами въ орду (см. Дмитрій Ивановичъ Донской). Эта исторія въ 1375 г. окончилась печально для Михаила (см. это имя), за котораго ханъ хотѣлъ наказать московскаго князя. Битва съ татарами произошла въ 1378 г., на берегахъ р. Вожи. Въ этой битвѣ москвичи поймали попа, у котораго нашли мѣшокъ съ злыми зельями. Этого попа И. В., во время вожской битвы находившійся еще въ ордѣ, подослалъ, повидимому, отравить кого-то (должно быть—великаго князя). Попа сослали, а И. В.—ва въ 1379 г. поймали въ Серпуховѣ, куда онъ пришелъ изъ орды и привезли въ Москву, гдѣ онъ «сметемъ потятъ бысть на Кучковъ полѣ»—первая публичная казнь въ Москвѣ. Лѣтописи замѣчаютъ, что прекрасная наружность казненнаго возбудила въ зрителяхъ сожалѣніе о немъ. «Полн. собр. лѣт.» (IV, 69—70; V, 223, 237; VIII, 22, 33; Никон. лѣтос. IV, 42). А. Э.

Вельяминовъ (Миронъ Андреевичъ). Этотъ В. происходитъ отъ ордынскаго мурзы Чета. По одному изъ своихъ предковъ онъ долженъ называться, какъ и называется въ родословныхъ, Вельяминовымъ-Зерновымъ; но въ официальныхъ документахъ онъ называется просто Вельяминовымъ. Съ именемъ его въ первый разъ мы встрѣчаемся въ 1598 году: въ числѣ «жильцовъ» онъ подписанъ на грамотѣ объ избраніи Борса Годунова на царство. Въ смутное время Самозванцевъ (1611 г.), въ войскахъ, стоявшихъ подъ Москвой и находившихся подъ начальствомъ Ляпунова, кн. Д. Трубецкаго и Заруцкаго, В. командовалъ полкомъ и подписалъ, вмѣстѣ съ другими, составленную по инициативѣ Ляпунова уставную грамоту, утверждавшую власть этихъ вождей и предписывавшую имъ извѣстныя правила. При царѣ Михаилѣ онъ былъ воеводой въ Новгородѣ (1618), Тобольскѣ (1625—7), затѣмъ вторымъ судьей въ приказѣ ямскомъ (1630—83), воеводой въ Вязьмѣ, отъ которой, въ 1634 г., отразилъ поля-

ковъ, въ Казани (1636—7) и въ Воронежѣ (1638—41). Въ 1641 г. онъ получилъ чинъ окольничего и скончался, надо полагать, нѣсколько ранѣе 1646 г. «Акты ист.» (III, №№ 75, 145); «Акты арх. эксп.» (II, стр. 45); «Собр. гос. гр. и дог.» (III, №№ 47, 73); Карамз. (изд. Эйнерл., XII, 186); «Бархатная кн.» (I, 257); «Родословн. кн. Долгорукова» (IV, 79, 82); «Сказанія о Дмитріи Самозв.» (изд. Устрялова, III, 86).

Вельяминовъ (Николай, по лѣтописямъ—Микула Васильевичъ)—сынъ тысяцкаго В. В—ва. Несмотря на измѣну старшаго брата, Н. В—въ былъ очень близкимъ лицомъ къ Дмитрію Донскому. Если вѣрить Никоновской лѣтописи, называющей его, какъ и старшаго брата его, тысяцкимъ (вѣроятно, по отцу), передъ походомъ на Доиъ, въ то время, когда Мамаевы послы пришли съ извѣстными ханскими требованіями къ Дмитрію, послѣдній пировалъ у Н. В—ва. Онъ былъ даже въ свойствѣ съ великимъ княземъ, такъ какъ былъ женатъ на старшей сестрѣ жены Донского. Н. В., предводительствуя коломенскимъ полкомъ, участвовалъ въ Куликовской битвѣ, въ которой и голову сложилъ. Онъ имѣлъ только одну дочь, бывшую за бояриномъ Иваномъ Дмитріевичемъ Всеволожскимъ, къ которому и перешелъ извѣстный драгоцѣнный поясъ, подмѣненный на свадьбѣ Дмитрія Донского отцомъ Н. В—ва (См. Василій Темный). «Полн. собр. русск. лѣт.» (I, 232; IV, 81; VI, 95; VIII, 97) «Никон. л.» (IV, 97; V, 112). А. Э.

Вельяминовъ (Тимоей Васильевичъ)—окольничій и воевода Дмитрія Донского. Лѣтописи отмѣчаютъ участіе его въ двухъ походахъ Дмитрія Ивановича: въ 1378 г. онъ участвовалъ въ битвѣ съ татарами на берегахъ р. Вожи, потомъ въ знаменитомъ походѣ противъ Мамаля. Въ Куликовской битвѣ Т. В. и палъ. О доврѣи, какое имѣлъ къ нему великій князь, свидѣтельствуетъ то обстоятельство, что въ проектахъ духовнаго завѣщанія онъ значится въ числѣ тѣхъ лицъ, попеченію которыхъ Дмитрій Ивановичъ поручалъ своего сына-наслѣдника. «Полн. собр. р. лѣт.» (IV, 74, 77, 81; V, 237 [подъ 1379 г.]; VI, 92, 95—6; VIII, 33, 36, 39—40); «Никон. л.» (подъ упом. годами); «Карамз.» (V, пр. 116, 118) или «Древн. Росс. Вивл.» (I, 86, 100); «Собр. гос. гр. и дог.» (I, №№ 30 и 35). А. Э.

Вельяминовъ-Зерновъ (Владиміръ Федоровичъ) родился въ Москвѣ и образование получилъ въ московскомъ университетѣ. Въ 1804 году поступилъ на службу; занималъ мѣсто редактора въ комиссіи составленія законовъ, потомъ старшаго чиновника во II отдѣленіи собственной Е. И. В. канцеляріи, причѣмъ оказалъ услуги при изданіи «Полнаго Собранія Россійскихъ Законовъ». Ему принадлежатъ: «Начальныя основанія права римскаго, гражданскаго и законоположенія уголовнаго», Хр. Шлецера (съ фр., М., 1810) и «Опытъ начертанія Россійскаго частнаго гражданскаго права» (2 ч., Спб., 1851—21). Кроме того, онъ издавалъ въ Спб. въ 1805 г. журналъ «Сѣверный Меркурій» (вышло 5 №№) и вѣдаль: «Путешествіе дружбы» (отрывокъ. Спб., 1807). Умеръ 18 января 1831 года. О сынѣ его Владимирѣ—см. Зерновъ-В. М. М.

Вельяминовы—русс. дворянскій родъ (Герб. V, 6), ведетъ происхожденіе отъ Шимона, сына варяжскаго князя Африкана, по смерти котораго изгнанъ былъ изъ отечества дядей Якуномъ Слѣпымъ; въ 1027 году онъ пришелъ въ Русь къ Ярославу Великому и принялъ православіе. Участвовалъ въ сраженіи съ половцами на Алтѣ (1060 г.). Въ 1073 году на построеніе печерскаго храма въ честь Успенія пресвят. Богородицы Шимонъ сдѣлалъ самое большое пожертвованіе: онъ далъ преподобн. Антонію драгоцѣнный поясъ въ 50 ф. золота и наслѣдіе своего отца—золотой вѣнецъ. Онъ имѣлъ одного только сына—Юрія. См. «Бархат. кн.» (II, 14—24, 295); дипломъ римск. императора (на графское достоинство, данный въ 1760 г. Роману и Ивану Илар. Воронцовымъ, въ «Росс. магаз.» Туманскаго (I, 271); «Росс. родосл. кн. Долгорукова» (IV 71), и пр. А. Э.

Вельяминовы-Зерновы—русс. дворян. родъ, происходящій отъ князя Чета (въ крещеніи Захарія), явившагося изъ Золотой Орды къ вел. кн. Ивану Калитѣ.—Внукъ его Дмитрій Зерно имѣлъ дѣтей Ивана Годуна (откуда Годуновы), Федора Сабуря (откуда Сабуровы) и Дмитрія, внукъ котораго, Веніаминъ, является родоначальникомъ Вельяминовыхъ-Зерновыхъ (Герб. IV. 26).

Вельяновскій посадъ—на Восточномъ берегу Чернаго моря—см. Туапсе.

Вельянь (Юлія Эдуардъ)—современный серболужицкій писатель по исторіи и бібліографіи; онъ ревностно поддерживаетъ начатое Зейлеромъ и Смолеромъ дѣло народнаго возрожденія лужичанъ и принимаетъ дѣятельное участіе въ издаваемомъ серболужицкой матицей «Часописѣ», въ которомъ помѣстилъ много статей. И. И.

Вельяшева-Волынцева (Анна Ивановна)—дочь генераль-маіора Ивана Андреевича Вельяшева-Волынцева. Будучи молодою дѣвушкой, писала стихи, чѣмъ обратила на себя вниманіе Екатерины II, привлекая ея къ двору. Кроме того, она перевела съ франц.: «О графѣ Оксфордскомъ и милледи Гербинъ» (анг. пов., соч. г-жи Гомецъ. Спб., 1764); «Тысяча и одинъ часъ», сказки перуанскія (М., 1766—1767); «Исторія Бранденбургская, съ тремя разсужденіями о нравахъ, обычаяхъ и успѣхахъ челоѣческаго разума и пр., короля прусскаго Фридриха II (М., 1770).—В. В., Пелагелъ Ивановна, сестра ея, въ замужествѣ Аннекова, перевела: «Французы въ Лондонѣ» (ком. въ 1 д., соч. Буасси; М., 1782); «Англійская сирота» (др. въ 3 д.; Москва, 1787). М. М.

Вельяшевъ-Волынецъ (Иванъ Андреевичъ)—артиллерійскій капитанъ. Въ концѣ XVIII ст. онъ былъ преподавателемъ военныхъ и математическихъ наукъ въ артиллерійской школѣ (впослѣдствіи артиллерійскій и инженерный кадетскій корпусъ) и издалъ первый русскій учебникъ по артиллеріи: «Артиллерійскія предложенія для обученія юношества артилл. и инжен. шляхетнаго кадет. корпуса». (Спб., 1767 и 77 гг.).

Вельяшевъ-Волынецъ (Дмитрій Ивановичъ)—сынъ генераль-маіора артилле-

риѣ, родился около 1770 г.; воспитывался въ московскомъ университетскомъ пансіонѣ и участвовалъ въ Дружескомъ обществѣ любителей словесности. 25 лѣтъ онъ былъ уже полковникомъ и завѣдывать полковыми ротами. Въ 1800 г. вышелъ въ отставку. Умеръ 26 мая 1818 года. Занимался математикой, онъ составилъ: «Словарь математическихъ и военныхъ наукъ» (5 ч., Спб., 1808). Упражнения его въ стихотворствѣ собраны имъ въ книгу: «Лиры, или собраніе стихотвореній» (М., 1804). Но главная дѣятельность его была посвящена театру. Онъ перевелъ съ французскаго множество пьесъ: «Сидфъ», ком. въ 1 д. (М., 1782); «Примирившіеся непріатели», др. въ 3 д. (М., 1787); «Скороспѣлый лордъ», пов. (2 ч., М., 1789); «Дѣтская любовь», др. въ 2 д. (М., 1790); «Нѣмой», др. въ 1 д. (М., 1810); «Глухой», др. въ 3 д. (М., 1811); «Майоръ Палмеръ», др. въ 3 д. (М., 1811); «Театральное поприще Иффланда» (М., 1816) и много друг. Въ 1810—12 г. онъ издавалъ «Талія», журналъ для любителей театра (3 ч.), наполненный его переводными пьесами. М. М.

Велюканъ—подъ этимъ названіемъ извѣстны 3 лѣвыхъ притока въ верхнемъ теченіи р. Вилюя. Первый Велюканъ течетъ въ открытой долині сь высокими береговыми склонами горъ, впадаетъ въ 2-й В. съ лѣвой стороны, который соединяется съ Вилюемъ подь 65°30' с. ш.; долины этихъ двухъ рѣчекъ отдѣлены высокимъ хребтомъ изъ трапповыхъ породъ, имѣющимъ чрезвычайно разнообразныя очертанія, съ преобладаніемъ коническихъ формъ; обнаженія состоятъ изъ трапповъ и диабазовъ. Третій В. составляетъ одинъ изъ наибольшихъ лѣвыхъ притоковъ верховій Вилюя и впадаетъ въ него выше предыдущихъ. Береговая растительность на болѣе низменныхъ и сырыхъ мѣстахъ состоитъ болѣею частью изъ карликовыхъ лиственницъ и уродливыхъ формъ березоваго ерика (*Betula fruticosa*); на возвышенныхъ и сухихъ мѣстахъ растутъ стройныя лиственницы и ели. Ср. Р. Маакъ, «Вилюйскій округъ, Якутской области, ч. II» (С.-Петербургъ, 1866 г.). Ф. Ш.

Велюнь—городъ, см. Вѣлюнь.

Велютинъ—см. Косметическія средства.

Веля (Вело)—терминъ мусульманскаго права, означающій юридическую связь, устанавливающуюся между отпущеннымъ на волю рабомъ и его прежнимъ господиномъ. В. соответствуетъ патронату римскаго права. Право В. не передается, но оно переходитъ по наслѣдству. Вольноотпущенникъ обязанъ оказывать уваженіе патрону (меля) и помогать ему по его требованію. Особенно сильно связь В. проявляется при наслѣдованіи: въ тѣхъ случаяхъ, когда по общимъ началамъ мусульманскаго права должна наслѣдовать государственная казна, она устраняется патрономъ или его наслѣдникомъ. Таково ученіе правовѣрныхъ школъ о В.; у шитовъ же слово это имѣетъ болѣе обширный смыслъ, о чемъ см. соч. барона Торнау: «Мусульманское право. Вып. I. О правѣ наслѣдства по закону» (Спб., 1866). А. Я.

Велеть—въ мусульманскомъ правѣ означать опеку.

Венададъ—имя нѣсколькихъ сирійскихъ царей, упоминаемыхъ въ Библии. Можно даже полагать, что это было общее нарицательное имя сирійскихъ царей, подобно тому, какъ слово фараонъ было общимъ нарицательнымъ именемъ царей египетскихъ. По одному древнему свидѣтельству, слово это означало «сынъ солнца» (бен-ададъ), и въ такомъ случаѣ оно вполне соответствуетъ по своему значенію египетскому—фараонъ = сынъ солнца или Ра. Но возможно и другое толкованіе, по которому цари сирійскіе назывались венададами въ смыслѣ «сыновъ Адада», основателя династіи. Изъ сирійскихъ царей подь именемъ В. извѣстны три лица, которыя были современниками іудейскихъ и израильскихъ царей въ періодъ существовавшей за раздѣленіемъ Еврейской монархіи (около половины X вѣка до Р. Хр.). Первый Венададъ былъ современникомъ іудейскаго царя Асы, которому онъ оказывалъ помощь противъ нападенія израильскаго царя Ваасы (3 Пар., XX, 34). Второй Венададъ былъ современникомъ израильскаго царя Ахава, съ которымъ онъ находился то въ дружественныхъ, то въ враждебныхъ отношеніяхъ. О военачальникѣ этого Венадада, Неемадъ, повѣствуется, что онъ получилъ исцѣленіе отъ пророка Елисея. Его походъ на Самарію закончился бѣгствомъ его войска изъ-подъ стѣнъ этого города. Онъ былъ задушенъ своимъ придворнымъ, Азаиломъ, который и захватилъ дамасскій престолъ въ свои руки (3 Пар., XX, XXII, 4 Пар., VI, VII, VIII, 15). Сынъ Азаила былъ третьимъ Венададомъ. Онъ потерялъ тѣ израильскіе города, которые были завоеваны его отцомъ. Собственное имя этого Венадада, по предположенію нѣкоторыхъ ученыхъ, значитъ на ассирійскомъ обелискъ, найденномъ въ Нимрудѣ и находящемся теперь въ британскомъ музѣи. Тамъ оно значитъ въ формѣ Явавитри (Yavaviti), хотя, впрочемъ, это чтеніе и не можетъ считаться окончательно установленнымъ.

А. Лопухинъ.

Венадо (Venago)—графство въ сѣв.-западной части сѣв.-американскаго штата Пенсильваніи, орошаемое рѣкою Ойлъ-Криккомъ, на обоихъ берегахъ которой находятся нефтяныя источники; въ 1870 г. имѣло 42189 жит., а въ 1880—только 39669 жит. Оно изобилуетъ желѣзомъ, каменнымъ углемъ и проч. Лѣсъ и въ особенности нефть, добываемая изъ тысячи источниковъ, вывозятся за границу. Главный городъ графства—Франкингъ, а средоточіемъ нефтяной промышленности служитъ Ойл-Сити.

Венаторъ (Іоганнъ Каспаръ Venator)—нѣмецкій историкъ XVII вѣка, докторъ богословія. Написалъ: «Historischer Bericht von dem chananisch-deutschen Ritterorden» (Мерзбургъ, 1677 и Нюрнб., 680) и «Annales ordinis Teutonici».

Венгеринна—р. Ковенской губ., Новоалександровскаго уѣзда, беретъ начало южнее м. Жабисекъ, обогнувъ которое, она теряется въ болотѣ при дер. Митрагали.

Венгерка, угорка (Полт. губ.), пчелка (отъ нѣмецкаго Zwetsche), валчугъ (Харьк. губ.), горская слива (Херс. губ.), Prunus

domestica s. Damascena L.—одинъ изъ лучшихъ хозяйственныхъ видовъ сливы, очень обыкновенный въ садахъ южныхъ, югозападныхъ и западныхъ губерній, заходящій довольно далеко на С., напр., до С.-Петербургской г. Особенно много разводится В. въ губерніяхъ Бессарабской (Кишиневскій и Аккерманскій уу.) и Подольской, называемыхъ «сливовою житницей», а также въ Зеньковскомъ и Лубенскомъ уу. Полтавской губ., гдѣ лучший сортъ унгарки или мгарьской сливы, отличающейся сочностью и величиною, произрастаетъ въ селѣ Мгарь (вблизи г. Лубень). В. очень малотребовательна и хорошо растетъ на посредственной почвѣ и въ неособенно защищенномъ положеніи. Разводится посѣвомъ косточекъ въ питомникѣ; въ саду высаживается рядами, при разстояніи между послѣдними 7—8 арш. и въ ряду 5—6 арш. Она растетъ мало вверхъ и ея вѣтви свѣшиваются. Рекомендуются опытными садоводами (В. В., Кашчанко) тщательное вырѣзываніе на вѣтвяхъ весною острыхъ иголъ, пока онѣ не перестанутъ показываться, безъ чего плоды постепенно будутъ мельчать.

Плоды съ плоскою и длинной косточкой, овальной формы, различнаго цвѣта, смотря по сортамъ; такъ: А) фіолетовый плодъ, средней величины, на короткой ножкѣ, у наиболѣе распространеннаго у насъ сорта — В. домашней или обыкновенной (Prune Quetsche de Hongrie, Hauszwetsche); мякоть его зеленовато-желтаго цвѣта, вино-сладкаго вкуса, легко отдѣляется отъ косточки; созрѣваніе въ концѣ августа; это—многоплодный, доходный сортъ: въ С. Мгарѣ садикъ въ $\frac{1}{4}$ десятины даетъ иногда 200 руб. и болѣе дохода. Собираются плоды зрѣлыми и идутъ на соленье, приготовленіе особаго рода варенья—повидла и наливковъ—сливяка или сливянки; изъ нихъ же гонятъ водку, извѣстную въ торговлѣ подъ именемъ венгерской или сливовицы, а въ сушеномъ видѣ онѣ продаются какъ черносливъ. Впрочемъ, черносливъ, заготовляемый въ Бессарабской и Подольской г. и обыкновенно называемый молдавскимъ или бессарабскимъ, до послѣдняго времени считался плохимъ, низкимъ сортомъ, что зависѣло не отъ качества плодовъ, изъ которыхъ онъ готовится, а отъ несовершеннаго способа сушки. Это подтверждается тѣмъ, что нѣсколько лѣтъ тому назадъ начали готовить въ Киевѣ особый сортъ французскаго чернослива, начиная внутренность сливъ мицдадемъ, и онъ оказался лучше настоящаго французскаго d'Agen и брильольскаго, изготовляемыхъ изъ сорта Perdrigon violet. В) Свѣтло-синій, довольно крупный плодъ у В. большой, сахарной, успѣшно растущей, какъ и В. домашня, даже въ Минской губ. (Бобруйскій у.); мякоть плода сочная, сахаристаго вкуса; созрѣваніе въ концѣ августа; дерево средней величины. В) Темнокрасные плоды, средней величины, у В. Базалица (Basalitz) созрѣваютъ во второй половинѣ августа и у В. итальянской (Quetsche d'Italie) или Фелленберга (Fellenberg), у которой они съ желтыми пятнышками и поспѣваютъ въ половинѣ сентября; послѣдняя довольно рас-

пространена въ Волынской губ. Г) Красно-вато-розовые плоды, средней величины, у ранней В. Биондека (Biondeck), имѣющей желтую мякоть плода, кисло-сладкаго вкуса, легко отдѣляющаяся отъ косточки; созрѣваніе (Бобруйскій у.) въ первой половинѣ августа. Д) Желтые плоды у В. Гисборна (Gisborn), крупные, съ желтовато-мякотною и кислотамъ вкусомъ, созрѣвающіе во второй половинѣ августа, и у желтой В. Гартвисса (Hartwiss), гдѣ они средней величины, продолговаты, съ нѣскольکو плотною мякотною желтаго цвѣта, легко отдѣляющеюся отъ косточки, и созрѣваютъ въ началѣ сентября; послѣдняго сорта дерево отличается хорошимъ ростомъ въ высоту и считается однимъ изъ лучшихъ и болѣе прочныхъ сортовъ сливъ для штабовой и полуштабовой культуръ. Кромѣ названныхъ сортовъ В.; еще рекомендуются: Р. И Шредеромъ—черная В., съ довольно крупными плодами, для разведения въ среднихъ губ.; М. Н. Раевскимъ—ранняя В. Эслигера для южныхъ губ. и ятинскимъ обществомъ садоводовъ—зеленая, и тальянская В. для южнаго берега Крыма, а въ Полтавской губ. разводится особенный сортъ «опошанка или опошнянка, преимущественно въ садахъ села Опашни.

Плоды В. всѣхъ сортовъ собираются руками—обрываются съ дерева со стебельками; но если они предназначены для винокурения, то могутъ быть и стряхиваемы. Для сохраненія ихъ въ свѣжемъ видѣ рекомендуется слѣдующій способъ: сливы укладываются слоями, въ перемежку съ сухой листвою, въ глиняномъ горшкѣ, который закрывается крышкою и закапывается въ землю на глубину нѣсколькихъ футовъ; сохраняемые такимъ образомъ В. не измѣняютъ своихъ качествъ и вкуса до новаго года.

В. Собираются.

Венгерки—названіе это часто у насъ давалось (до конца XVII вѣка) венгерскимъ дукатамъ. См. Дукать и Корабленникъ.

П. ф. В.

Венгерналицъ (Wengernalp)—одинъ изъ живописнѣйшихъ пунктовъ, много посѣщаемыхъ туристами, въ Оберландѣ, въ швейцарскомъ кантонѣ Бернѣ, лежитъ напротивъ Юнгфрау, Мѣнха и Эйгера, на высотѣ 1884 м. надъ уровнемъ моря, въ 3 км. къ юго-востоку отъ Лаутербруннена, на дорогѣ черезъ Малый Шейдекъ въ Гриндельвальдъ.

Венгровъ (Семенъ Аванасевичъ)—критикъ и историкъ литературы. Род. въ 1855 г. въ Лубнахъ, съ 1872—74 гг. учился въ мед.-хир. академіи, въ 1879 г. получилъ степень кандидата правъ, въ 1880 г.—кандидата истор. филол. факультета и тогда же былъ оставленъ при петербургскомъ университетѣ по кафедрѣ русской литературы. Въ 1875 г. издалъ книгу «Русская литература въ ея современныхъ представителяхъ. И. С. Тургеневъ»; въ 1876 г. велъ литературный фельетонъ въ «Нов. Времени» (подъ псевдонимомъ Фаустъ Щипровскаго унзда); въ 1877—80 гг. писалъ критическіе статьи въ «Недѣлѣ» и «Русскомъ Мирѣ». Съ 1880 г. дѣятельно сотрудничалъ въ «Словѣ», гдѣ началъ, между прочимъ, рядъ обширныхъ статей о «Народныхъ движеніяхъ сла-

ванскаго племени». Продолженіе ихъ—о гуситахъ и таборитахъ—напеч. въ «Русской Мысли» и «Вѣстникъ Европы» 1881—82 гг. Въ 1882 г. В. редактировалъ ежемѣсячн. журналъ «Устою»; въ 1884 г. издалъ критико-біографич. зводъ «А. Ө. Писемскій»; съ 1886 г. составляетъ обширный «Критико-біографическій словарь русскихъ писателей и ученыхъ» (т. I, А, 992 стр.; т. II, Б—Бензенгръ, 422 стр.), въ которомъ ему принадлежатъ статьи критическаго и историко-литературнаго характера, между прочимъ большая монографія объ Аксаковыхъ. Изъ написанной В. «Исторіи новѣйшей русской литературы» увидѣла свѣтъ только глава о «Молодой редакціи Москвитянина» («Вѣст. Евр.» 1886 г., № 2).

Венгерская война 1848—49 гг.—Во время революціоннаго броженія, охватившаго всю зап. Европу въ 1848 г., наибольшей опасности подверглась Австрія, особенно со стороны Венгріи (см. это слово). Въ сентябрѣ 1848 г. венгерцы взяли за оружіе. Сторонникомъ австрійскаго правительства явился банъ Кроация Елачичъ, который, собравъ до 40 т. славянскаго ополченія, двинулся къ Офену. Сербы жнжныхъ округовъ Венгріи тоже встали противъ мадьярскихъ притязаній. Венгерцы, одновременно угрожаемые съ запада и юга, могли очутиться въ положеніи критическомъ, такъ какъ національныхъ регулярныхъ войскъ въ странѣ оставалось мало и пришлось прибѣгнуть къ формированію мѣстнаго ландвера или гонведовъ (см. это слово); однако, благодаря бездѣйствію австр. войскъ (занятыхъ усмирениемъ мятежа въ Вѣнѣ) и въ некоторыхъ частныхъ успѣхахъ надъ отрядами Елачича, силы венгерской арміи къ половинѣ октября уже на столько увеличались, что она перешла въ наступленіе. Разбитая ^{13/30} окт. у м. Швехатъ (къ ЮЗ. отъ Вѣны), она отошла къ Пресбургу, не преслѣдуемая австрійцами, потому что начальникъ правительственныхъ войскъ, кн. Виндишгрецъ не хотѣлъ отдалаться отъ Вѣны. Венг. армія поступила подъ начальство молодого и энергичнаго вождя, Гѣргея (см. это имя), который воспользовался бездѣйствіемъ противниковъ для реорганизациіи войскъ. Въ то же время мадьярская партія въ Трансильваніи приобрѣла сильную поддержку среди воинственнаго племени секлеровъ, населяющихъ ю.-вост. округа названной провинціи. Они сформировали народное войско подъ предводительствомъ даровитаго и предприимчиваго польскаго эмигранта Бема (см. т. III, стр. 414). Къ концу 1848 г. вся Трансильванія, за исключеніемъ некоторыхъ пунктовъ на востоцъ и югѣ, была очищена отъ австр. войскъ. Тѣмъ временемъ главная австр. армія, около половины декабря (нов. ст.), перешла въ наступленіе и, послѣ ряда успѣховъ надъ венгерцами, заняла Пештъ. Тутъ кн. Виндишгрецъ снова остановился вслѣдствіе народныхъ волненій у него въ тылу и крайняго недостатка въ деньгахъ. Военныя дѣйствія въ теченіе мѣсяца шли съ обѣихъ сторонъ довольно вяло и нерѣшительно, результатомъ чего было соединеніе всѣхъ отдѣльныхъ венгерск. отрядовъ (въ началѣ февраля 1849 г.) на верхней Тиссѣ. Общее начальство

надъ ними ввѣрено было поляку Дембянскому (см. это имя), который вскорѣ затѣмъ былъ разбитъ австрійцами въ сраженіи при Капольнѣ. Главное начальство фактически опять перешло въ руки Гѣргея. Послѣ множества маршей и контръ-маршей, обѣ враждующія стороны завязали сраженіе при Гѣдело и Ишасегѣ 25 марта (6 апрѣля), слѣдствіемъ котораго было отступленіе австр. арміи въ Пештъ и освобожденіе отъ блокады крѣпости Коморнъ, занятой венг. гарнизономъ. Фельдмаршалъ Вельденъ, замѣнявшій кн. Виндишгреца, стянулъ всѣ свои войска къ Пресбургу, оставивъ лишь незначительный отрядъ въ Офенѣ. На его счастье венгерцы не воспользовались своими успѣхами, частью вслѣдствіе плохого состоянія матеріальной части ихъ арміи, частью вслѣдствіе несогласія Гѣргея съ Кошутомъ, разорвавшимъ всякія связи съ императорскою властью и провозгласившимъ полную независимость Венгріи и учрежденіе въ ней республиканскаго правленія. При всемъ томъ, положеніе австрійцевъ оставалось весьма критическимъ, тѣмъ болѣе, что въ то же время на сербскомъ театрѣ войны и въ Трансильваніи успѣхъ рѣшительно склонился на сторону неприятеля. Начальникъ австр. войскъ въ послѣдней странѣ, генералъ Пухнеръ, вынужденъ былъ обратиться съ просьбою о помощи къ генер.-лейтенанту Лидерсу, командиру русскаго 5-го пѣх. корпуса, который былъ въ то время расположенъ въ Румыніи для подавленія возникшихъ тамъ революціонныхъ безпорядковъ. Послѣ неоднократныхъ повтореній этой просьбы и ходатайства жителей трансильванскихъ городовъ Кронштадта и Германштадта, угрожаемыхъ секлерами, генер. Лидерсъ, съ высочайшаго разрѣшенія, двинулъ къ Кронштадту отрядъ ген.-майора Энгельгардта, а къ Германштадту—отрядъ полковника Скарятина. Появленіе ихъ временно склонило успѣхъ на сторону австрійцевъ; но когда Бемъ, ловкимъ маневромъ уклонившійся отъ преслѣдовавшаго его ген. Пухнера, обратился со всѣми силами противъ нашего слабаго отряда, стоявшаго у Германштадта, Скарятинъ, сначала упорно державшійся въ надеждѣ на помощь австрійцевъ, вынужденъ былъ отступить къ Ротентумскому устью 1 (13) марта, а затѣмъ на румынскую границу. Лидерсъ, узнавъ объ этихъ событіяхъ и опасаясь за участь кронштадтскаго отряда, приказалъ и ген. Энгельгардту тоже возвратиться въ Румынію. Съ нимъ ушли туда и австр. войска. Вѣнскій блескъ успѣховъ въ Трансильваніи ослабилъ революціонное правительство. Считая свою власть тамъ окончательно упроченною, оно вызвало оттуда Бема, съ значительною частью его войскъ, и вручило ему начальство надъ всею арміею. Задержанный организаціей защиты Трансильваніи, Бемъ только въ средній апрѣля прибылъ на сербскій театръ войны. Съ этихъ поръ дѣла австрійцевъ и сербовъ, шедшія здѣсь плохо, окончательно ухудшились; на всей за-тисской равнинѣ императорская власть держалась лишь въ крѣпостяхъ Темешваръ и Арадъ. Тогда австр. правительство, сознавая крайнюю опасность своего положенія, обратилось за помощію къ императору Нико-

лаю I. По взаимному соглашению обоих правительств, рѣшено было направить главныя наши силы въ самую середину возмущившейся страны, по перевалу черезъ Карпатскія горы, около пограничнаго галицкаго города Дукла; для развлеченія же вниманія и силъ противника, отдѣльные русскіе отряды должны были войти въ Трансильванію. Между тѣмъ положене австрійскаго равнелистья сдѣлалось настолько критическимъ, что министръ-президентъ кн. Шварценбергъ, имѣя въ виду отдаленность главныхъ русскихъ силъ отъ Вѣны и серьезно опасаясь за участь этого города, обратился къ русск. главнокомандующему, фельдмаршалу кн. Паскевичу съ просьбою немедленно прислать по варшавско-вѣнской жел. дорогѣ хотя бы 25 т. вспомогательнаго войска. Согласно этой просьбѣ, князь Паскевичъ двинулъ къ Вѣнѣ находившуюся въ Краковѣ дивизію генерала Панютина. Одновременно съ этимъ, особый отрядъ генер. Засса, направленный въ городъ Джордановъ, прибылъ 1 (13) мая къ подошвамъ Карпатовъ и сталъ дѣлать поиски въ долині р. Арвы.

Дѣйствія на главномъ театрѣ войны. Главныя силы русск. арміи (болѣе 100 т. чел.), подъ предводительствомъ кн. Паскевича, сосредоточились южъ г. Дукла въ концѣ мая по ст. ст., а передовой корпусъ, генерала Ридгера перешелъ границу 3 (15) іюня. Въ это время силы венгерцевъ на сѣверной ихъ границѣ были такъ ничтожны, что ихъ начальникъ, полковъ Высоцкій, не могъ и думать о сопротивленіи русской арміи; но она встрѣчала большія затрудненія въ добычаніи продовольствія, а съ 12 (24) іюня въ ея средѣ появлялся холера. Въ трехъ корпусахъ, въ теченіе 17 дней, заболѣло около 14500 чел. Поэтому кн. Паскевичъ вынужденъ былъ промедлить въ Мишкольцѣ дѣлы 10 дней, и только 27 іюня, (9 іюля) по прибытіи транспортовъ изъ Галиціи, направился на западъ, имѣя въ виду угрожать Пешту и выйти въ тылъ армія Гѣргея, расположенной по близости Коморна. Главная авст. армія, поступившая подъ начальство барона Гайнау, въ началѣ іюня занимала весьма растянутое положеніе, имѣя прав. крыло недалеко отъ г. Рааба, а лѣвое—около г. Тренчина, въ долині р. Ваагъ. Венгерцы, обладавшіе Коморномъ и имѣвшіе возможность сосредоточить превосходныя силы противъ той или другой части австр. арміи, раздѣленной Дунаемъ, не сумѣли своевременно воспользоваться своимъ положеніемъ. 4 (16) іюня они предприняли наступленіе противъ лѣваго крыла австрійцевъ, но потерпѣли неудачу. Второе столкновеніе послѣдовало 8 (20) іюня, около д. Передъ. Сначала венгерцы, предводимые самимъ Гѣргеемъ, имѣли успѣхъ, но своевременное прибытіе на поле сраженія русск. дивизіи Панютина дало другой оборотъ дѣлу; венгерцы должны были отступить. Эта побѣда доставила барону Гайнау возможность сосредоточить всю свою армію на правомъ берегу Дуная, гдѣ онъ намѣревался овладѣть позиціею на р. Раабъ и дорогою въ Пештъ. То и другое предпріятіе исполнено имъ было 15 (27) іюня, несмотря на упорное сопротивленіе венг. войскъ, занимавшихъ г. Раабъ. Послѣдовавшія затѣмъ,

сраженія подъ Коморномъ были неудачны для венгерцевъ, и Гѣргей увидѣвъ себя въ необходимости отступить къ Пешту, по лѣв. берегу Дуная. Исполнить это надо было поспѣшно, такъ какъ иначе русск. армія, о приближеніи которой онъ уже зналъ, могла отрѣзать ему путь отступления. Въ ночь на 1 (13) іюля онъ вышелъ изъ Коморна, оставивъ въ крѣпости около 18 т. чел. подъ начальствомъ Клапки (см. это имя). На южн. театрѣ войны, въ сербскихъ земляхъ, война въ это время шла съ переменнымъ успѣхомъ. Несогласія венг. предводителей и здѣсь много помогли австрійцамъ и повели къ тому, что Бемъ, съ частью войскъ, приведенныхъ имъ изъ Трансильваніи, опять вернулся туда. Единственнымъ существеннымъ успѣхомъ венгерцевъ было здѣсь овладѣніе кр. Арадомъ, которая, вслѣдствіе истощенія жизненныхъ припасовъ, 16 (28) іюня сдалась на капитуляцію.

Движеніе нашихъ главн. силъ происходило весьма медленно, вслѣдствіе обремененія ихъ огромнымъ обозомъ, а также и по неопредѣленности извѣстій о намѣреніяхъ Гѣргея. Послѣдній, столкнувшись съ передовыми русскими войсками около города Вайцена (см. т. V, стр. 384) и по упорству, съ которымъ они держались, догадавшись о близости главн. русск. силъ, убѣдился въ невозможности пройти на Пештъ (какъ сначала предполагалъ). Поэтому онъ на слѣдующій же день сталъ отводить свои войска на сѣверъ. Новый планъ его состоялъ въ томъ, чтобы, быстро отступая горными округами на востокъ, выиграть передъ русскими нѣсколько переходовъ и, достигнувъ Токад, спѣшить оттуда на соединеніи съ войсками въ южн. Венгріи. Этимъ же движеніемъ онъ рассчитывалъ удержатъ русск. армію въ сѣв. округахъ на довольно продолжительное время и тѣмъ доставить начальникамъ южно-венгер. войскъ возможность употребить свои силы противъ австрійцевъ. Планъ этотъ ему отчасти удался: кн. Паскевичъ, надѣясь предупредить непріятеля на Тиссѣ, повернулъ назадъ и пошелъ почти параллельно направленію движенія Гѣргея, предписавъ оставшемуся до тѣхъ поръ позади 4-му корпусу наблюдать за выходомъ непріят. войскъ изъ горъ, не впадаясь однако въ серьезное дѣло съ ними. Вообще, въ дѣйствіяхъ фельдмаршала за это время замѣтны были колебаніе и нерѣшительность. Однако изъ причинъ тому было, повидимому, преувеличенное понятіе, которое онъ себѣ составилъ о количествѣ и качествѣ непріятельскихъ войскъ и о способностяхъ ихъ предводителя. Извѣстія, получаемыя кн. Паскевичемъ о движеніяхъ венгерцъ, убѣдили его, что Гѣргей хочетъ пробраться къ Токаю. Чтобы воспрепятствовать ему уйти этимъ путемъ на югъ, фельдмаршалъ рѣшился немедленно форсировать тисса-фюрдескую переправу и перейти тамъ на лѣв. берегъ Тиссы, причѣмъ ген. Чегодаеву было предписано атаковать Гѣргея и какъ можно долѣе задерживать его на прав. берегу, чтобы дать время главн. силамъ отрѣзать ему путь отступления. Положеніе сѣв. венг. арміи становилось все болѣе и болѣе сомнительнымъ; однако, благодаря недостаточности и сбивчивости свѣдѣній о непріятелѣ, который имѣлись въ нашей главной квартирѣ и

которые крайне невыгодно отзывались на распоряжениях кн. Паскевича, Гёргею опять удалось ускользнуть. 17 (27) июля он перешел у Токая через Тиссу, разрушив за собой мосты и продолжая дальнейшее отступление на юг. Известие об этом фельдмаршал получил только через два дня, но все еще надясь преградить путь неприятелю, он переправил свои войска на левый берег Тиссы и подошел к Дебречину, где Гёргею оставлен был, в видъ бокового авангарда, отряд Надъ-Шандора. Последнему было предписано, в случаѣ приближенія русск. арміи, уклониться отъ боя. Надъ-Шандоръ не послушался этого приказанія и былъ совершенно разбитъ; остатки его отряда едва успѣли уйти на Гросъ-Вардейнъ. Между тѣмъ австр. главнокомандующій, послѣ ухода Гёргея изъ Коморна, получилъ тревожныя извѣстія съ юга и возымѣлъ преувеличенныя понятія о южн. венг. арміи, считая ее крайне опасною для войскъ Елачича и для крѣпости Темешваръ. Вслѣдствіе этого, первымъ объектомъ для своихъ наступательныхъ дѣйствій онъ намѣтилъ г. Сегединъ (на нижн. Тиссѣ), гдѣ венгерцы устраивали укрѣпленный лагерь. Размѣры этого лагеря, однако, вовсе не соответствовали силамъ, которыми могли располагать венгерцы для его обороны (ок. 38 т.), а потому командовавшій здѣсь войсками Дембинскій отвелъ ихъ за Тиссу и расположилъ за невысокою Серегскою плотиною. 21 июля (2 авг.) бар. Гайнау занялъ Сегединъ, потомъ овладѣлъ переправою и неприступною позиціею. Дембинскій отступилъ къ Темешвару, блокируемому венг. корпусомъ Вечая, и занялъ около этой крѣпости сильную позицію, намѣреваясь выжидать тутъ прибытія Гёргея. Революціонное правительство, недovolное Дембинскимъ, отняло у него начальство надъ южною арміею и передало его Бему. Последній успѣлъ прибыть изъ Трансильваніи только утромъ 28-го июля (9-го августа), когда австрійцы уже подходили къ позиціи Дембинскаго. Частныя схватки передовыхъ войскъ скоро перешли въ общее сраженіе (см. Темешваръ), результатомъ котораго было пораженіе венгер. войскъ и бѣгство ихъ по направленію на с. Лугошъ. Вслѣдствіе этой побѣды (въ которой крупную роль играла рус. дивизія Панютина) были весьма важны. Гёргей, узнавъ о ней, убѣдился, что продолжать войну было немисляемо, и потому рѣшился сдать ее—но не иначе, какъ русскимъ. Сложеніе оружія его арміею передъ русск. авангардомъ, предводимымъ генер. Ридгеромъ, произошло 1 (13) авг. у сел. Видагошъ (см. это сл.). Черезъ 5 дней послѣ этого, кр. Арадъ сдалась нашему передовому отряду. Остатки южно-венгерской арміи, преслѣдуемой австрійцами, разсыпались по всѣмъ направленіямъ: часть ихъ ушла въ Трансильванію, часть — затурецкую границу. Затѣмъ дѣйствіе союзниковъ въ Венгріи ограничивались очищеніемъ страны отъ мелкихъ отрядовъ. Къ концу августа ст. ст. русская главная армія начала обратное движеніе въ предѣлы Россіи.

Вбѣнныя дѣйствія въ Трансильваніи. Одновременно съ переходомъ главной русск. ар-

міи черезъ сѣв. Карпаты, въ Трансильванію вступили: изъ Валахіи—отрядъ ген. Лидерса (около 25 т.), а со стороны Буковины—отрядъ ген. Гротентельма (около 10 т.); кромѣ того Лидерсу подчиненъ былъ австр. отрядъ генар. Клямъ-Галласа (до 10 т. чел.); въ Румыніи же, вѣ видѣ резерва такимъ силамъ, оставался еще довольно значительный русск. отрядъ генер. Данненберга. Бему располагавшему всего какими нибудь 30-ю тысячами войска (частію плохо вооруженнаго, трудно было противиться. Имѣя въ виду прежде всего водворить порядокъ среди населяющихъ юго-вост. Трансильванію секлеровъ, генераль Лидерсъ направилъ туда свои главныя силы. Начальствовавшій венгерскими войсками, Галь-Шандоръ, послѣ тщетныхъ попытокъ сопротивленія, отступилъ и въ какихъ-нибудь 10 дней порядкомъ, по крайней мѣрѣ наружнѣй, былъ водворенъ въ занятой русскими части страны; но о главныхъ силахъ Бема намъ еще не удалось добыть вѣрныхъ свѣдѣній. Вскорѣ секлеры опять заволновались и стали собираться въ значительныхъ силахъ у д. Сен-Георги; тогда Лидерсъ вновь обратился противъ нихъ и около названной деревни нанесъ имъ совершенное пораженіе. Къ $\frac{2}{15}$ июля прибыли въ Кронштадтъ австрійскія войска Клямъ-Галласа. Лидерсъ, ввѣривъ имъ защиту окрестной страны и обезпечивъ такимъ образомъ свой тылъ, самъ направился на западъ, къ Германштадту. $\frac{9}{20}$ июля войска наши атаковали Ротентурмское ущелье и, послѣ упорнаго боя, заставили оборонявшій его венг. отрядъ отступить въ Валахію, гдѣ онъ былъ обезоруженъ турек. войсками. На другой день Лидерсъ вступилъ въ Германштадтъ, откуда еще наканунѣ ушли венгерцы. Овладевъ Ротентурмскимъ ущельемъ упрочило наше положеніе въ южной Трансильваніи.—Въ то же время дѣла наши въ сѣверной части этой области шли такъ же успѣшно. Генераль Гротентельмъ $\frac{11}{20}$ июля нанесъ венгерцамъ совершенное пораженіе около г. Сась-Регенъ. Несмотря, однако, на успѣхи Гротентельма и Лидерса, они не только не вошли въ связь между собой, но даже не имѣли другъ о другѣ точныхъ свѣдѣній. Между тѣмъ предприимчивость Бема заставляла постоянно опасаться съ его стороны какихъ-либо неожиданныхъ нападений. Усилившись новыми ополченіями, онъ $\frac{9}{20}$ июля атаковалъ австр. отрядъ Клямъ-Галласа у Сенъ-Георги, заставилъ его отступить, а затѣмъ вторгнулся въ Молдавію и едва было не успѣлъ разбить стоявшій тамъ русск. баталіонъ. Своеременное прибытіе подкрѣпленій заставило Бема опять отступить въ Трансильванію. Лидерсъ рѣшился направить противъ него всѣ наши силы и выступилъ $\frac{11}{20}$ июля изъ Германштадта, оставивъ тамъ отрядъ подъ начальствомъ ген. Гасфорда. По уходѣ Лидерса, неприятельскія войска, находившіяся въ юго-зап. Трансильваніи, стали сосредоточиваться и безпокоить ближайшіе къ Германштадту округа.

Гасфордъ двинулся противъ нихъ и $\frac{20}{1}$ августа,

у оврага Кельнекъ, нанесъ имъ совершенное пораженіе. Еще днемъ раньше та же участь постигла самого Бема, который $\frac{10}{21}$ июля ата-

коваль у Шегешвара отрядъ Лидерса. Послѣ упорнаго боя, продолжавшагося цѣлый день, венгерцы были разбиты и самъ Бемъ едва успѣлъ спастись. Онъ однако не потерялъ голову, рѣшился на новый смѣлый маневръ и быстро двинулся къ Германштадту, разсчитывая, что успѣетъ разбить находившійся тамъ отрядъ Гасфорда прежде, чѣмъ Лидерсъ, оставшій на нѣсколько переходовъ, подастъ ему помощь. Маневръ этотъ едва не увѣнчался успѣхомъ. Лидерсъ только $\frac{21 \text{ июля}}{2 \text{ августа}}$ выступилъ

изъ Шегешвара на Удваргели, куда, по его предположенію, отступилъ Бемъ; но уже на первомъ переходѣ онъ получалъ извѣстіе о движеніи венгерцевъ отсюда въ долину р. Кекеля. Намѣренія противника теперь выяснились, и Лидерсъ усиленными переходами двинулся вслѣдъ за нимъ, чтобы выручить находившіяся у Германштадта войска. Послѣднія, будучи $\frac{24 \text{ июля}}{5 \text{ августа}}$

атакованы значительно превосходящими силами, вынуждены были отойти къ с. Талмачъ, понесъ большой уронъ. На слѣдующій день Бемъ намѣревался снова напасть на нихъ и вытѣснить въ Валахию; но самъ, совершенно неожиданно для него, былъ настигнутъ и разбитъ подоспѣвшими войсками Лидерса (см. Германштадтъ). Остатки его отряда отступили въ долину р. Марошъ, а самъ Бемъ уѣхалъ въ Венгрію, куда въ это время вызвалъ его Кошутъ, для принятія начальства надъ всею арміею. $\frac{31 \text{ июля}}{12 \text{ августа}}$ совершенно разсѣянъ былъ у Мюленбаха венг. отрядъ Штейна и освобождена отъ осады кр. Карлсбургъ. Здѣсь

получены были Лидерсомъ извѣстія о воен. событіяхъ въ Венгріи и объ отступленіи непріят. арміи на лѣв. берегъ Тиссы. Тогда, для содѣйствія войскамъ кн. Паскевича, Лидерсъ немедленно двинулся далѣе на западъ по долинѣ р. Марошъ. $\frac{17 \text{ авг.}}{17 \text{ авг.}}$ получено было извѣстіе о сдачѣ арміи Гѣргея; а на слѣдующій день сложили оружіе передъ Лидерсомъ (близъ с. Пшви) 7-ми тысячь отрядъ, — одинъ изъ обломковъ южно-венгер. арміи. Бродившія еще по Трансильваніи непріят. партіи были разсѣяны Клямъ-Галласомъ и Гротентельмомъ, передъ которыми сложили оружіе послѣдній венгер. отрядъ въ сѣв. Трансильваніи, подъ предводительствомъ Касинчи. Война могла считаться оконченною. Для содѣйствія полному восстановленію австрійскаго господства временно оставлена была въ Трансильваніи одна русск. дивизія; прочія же войска Лидерса возвратились въ предѣлы имперіи. См. «Der Feldzug in Ungarn und Siebenbürgen, im Sommer des Jahres 1849» (Пешт, 1850); Arthur Görgei, «Mein Leben und Wirken in Ungarn in den Jahren 1848—49» (Лейпцигъ, 1852); «Memoiren von Georg Klarka» (Лейпцигъ, 1850); I. Czetzi, «Bem's Feldzug in Siebenbürgen in den Jahren 1848—49» (Гамбургъ, 1850 г.); «Описание воен. дѣйствій руссійск. войскъ противъ венг. мятежниковъ въ 1849 г.» (Спб., 1851 г.); «Описание войны въ Трансильваніи, 1849 г.» (составлено при генер. штабѣ 5-го корпуса, Спб., 1858); М. Лихутинъ, «Записки о походѣ въ Венгрію 1849 г.» (Москва, 1875); Дараганъ, «Записки

о войнѣ въ Трансильваніи» (Спб., 1859); И. Ореусъ, «Описание венгерской войны 1849 г.» (Спб., 1850 г.).

Венгерская свинья принадлежитъ къ числу курчавыхъ свиней юго-восточной Европы и разводится въ хозяйствѣ преимущественно на сало, такъ какъ отличается довольно значительною способностью откармливаться. Въ откормѣ (кукурузой въ Венгріи) поступаетъ съ $1\frac{1}{2}$ —2 лѣтняго возраста и достигаетъ, предъ убоемъ, вѣса 12—26 пудовъ. Плодовитость ея не особенно значительна, такъ какъ она рѣдко приноситъ больше 6—8 поросятъ. Замѣчательна своей выносливостью и малотребовательностью и пригодна для выращивания въ лѣсу на дешевомъ подножномъ кормѣ. Мать В. свиньи обыкновенно пепельно-сѣрая или темно-сѣрая, часто съ желтоватымъ или красноватымъ отливомъ, безъ пятенъ; поросята рождаются полосатыми. Изъ породъ ея болѣе другихъ извѣстна бакоиска я.

Венгерскіе литература и языкъ. Послѣ того, какъ мадьяры устроили нѣкоторый порядокъ въ завоеванной ими странѣ, а король Стефанъ I принялъ христіанство и женился на баварской принцессѣ Гизельдѣ, въ страну получили доступъ два новыхъ элемента, латинскій и нѣмецкій. Такъ какъ дворянство исключительно было предано военному ремеслу, то всѣ знанія и вся образованность сосредоточились въ рукахъ духовенства. Естественнымъ слѣдствіемъ этого было водвореніе латинскаго языка въ богослуженіи, въ судебныхъ рѣшеніяхъ, въ правовыхъ памятникахъ, вообще во всѣхъ сферахъ официальной жизни, въ ущербъ національному языку. Лишь при Матвѣѣ I (XV в.) национальный языкъ началъ понемногу возвращать себѣ свои естественныя права, и одновременно съ этимъ въ странѣ замѣчаются первые проблески литературной жизни. Но въ то самое время, когда быстро распространявшаяся въ Венгріи Реформація, казалось, готова была окончательно закрѣпить побѣду за национальнымъ элементомъ, страна подпала подъ господство габсбургской династіи, которая снова доставила перевѣсъ латинскому языку, а соединеніе съ наследственными нѣмецкими землями привело къ тому, что въ средніе слои общества все болѣе и глубже сталъ проникать нѣмецкій элементъ. Вслѣдствіе такого вытѣсненія національнаго языка, съ одной стороны, было задержано развитіе общаго народнаго образованія, а съ другой—латинская литература стала духовнымъ достояніемъ высшихъ классовъ, которые одни пользовались политическими правами. За всѣмъ тѣмъ, въ теченіе XVI и XVII ст. господствующимъ литературнымъ языкомъ оставался венгерскій, особенно въ Трансильваніи. Во второй половинѣ XVIII ст., благодаря попыткамъ Маріи Терезіи и въ особенности Іосифа II уничтожить господство латинскаго языка и вмѣсто него насильственно навязать венгерцамъ нѣмецкій, венгерскій языкъ снова занялъ свое законное мѣсто въ политической и литературной жизни, и, наконецъ, со времени соглашенія съ Австріей (1867), сдѣлался государственнымъ языкомъ и

добился широкаго распространянія во всѣхъ слояхъ населенія.

Уже въ XI стол. въ Венгріи существовали многія монастырскія и епископскія школы, а въ XII стол. венгерцы начали посѣщать парижскій университетъ. Въ началѣ XIII ст. въ самой Венгріи было основано первое Studium generale въ Веспримѣ, съ самостоятельными кафедрями для свободныхъ искусствъ, богословія и юриспруденціи. Король Владиславъ IV обновилъ это учрежденіе въ 1287 г., одаривъ его бібліотекой и богатыми угодьями. Король Людовикъ I основалъ въ 1357 г. новый университетъ въ Фюнкфирхентѣ, а въ 1388 году Сигизмундъ учредилъ Studium generale въ Офенѣ. Матвій Корвинъ, основавшій академію въ Пресбургѣ (1467), расширилъ офенскій университетъ и снабдилъ его знаменитой бібліотекой (см. Корвинъ). Уже въ 1473 году Андрей Гессъ завелъ первую книгопечатню въ Офенѣ, изъ которой вышло «Chronicon Budense». Въ XVI ст. число школъ въ Венгріи и Трансильваніи чрезвычайно возросло, особенно между протестантами, которые въ то же время прилежно посѣщали нѣмецкіе, голландскіе и швейцарскіе университеты. Въ XVII ст. возникли высшія іезуитскія школы въ Тирнау, Пресбургѣ, Кашау и Клаузенбургѣ, изъ которыхъ первое, послѣ уничтоженія ордена, превращено было въ университетъ, переведенный въ 1780 году въ Офенъ, а затѣмъ (1784) въ Пештъ. Вслѣдъ за этимъ были основаны 5 академій, съ 2 факультетами каждая, въ Пресбургѣ, Кашау, Раабѣ, Гросвардейнѣ и Аграмѣ; затѣмъ — королевскій лицей въ Клаузенбургѣ, архіепископскій лицей въ Эрлау и епископскій въ Фюнкфирхентѣ. На сеймѣ 1827 года, по почину Сечени, прошелъ законъ объ учрежденіи венгерскаго ученаго общества (академія наукъ), которое вступило въ жизнь въ 1830 году и не мало послужило на пользу національной литературы. Въ ученыхъ писателяхъ, пользовавшихся латинскимъ языкомъ, Венгрія и Трансильванія не имѣли недостатка уже въ Средне вѣка, и при томъ по всѣмъ отраслямъ наукъ. Но вслѣдствіе пренебреженія національнымъ языкомъ общая культура дошла до такой степени отсталости, что еще при Владиславѣ II (1491) многіе высшіе сановники страны не умѣли ни читать, ни писать. См. Abel, «Ungar. Universitäten im Mittelalter» («Ungar. Revue», т. I, 1891).

Венгерскій языкъ удержался только въ повседневныхъ сношеніяхъ, въ войскахъ, на семейныхъ и народныхъ празднествахъ, отчасти также на собраніяхъ комитатовъ и сейма. Сохранились остатки старинныхъ венгерскихъ военныхъ и народныхъ пѣсень, равно какъ и церковныхъ проповѣдей. Въ предисловіи къ декрету Коломана въ «Corpus juris Hungariae» прямо сказано, что это переводъ съ венгерскаго. Въ томъ же «Corpus» находится венгерская формула присяги, относящаяся ко времени Людовика I. Когда въ Молдавіи и Трансильваніи стало распространяться гусситское ученіе, на венгерскомъ языкѣ появились переводы Священнаго Писанія. Отсюда же вы-

шли позднѣйшіе переводы Библии Владислава Баторія (1450) и Бергалаана (1508).

Полатическія и въ особенности религіозныя движенія, ознаменовавшія царствованія Фердинанда I и Максимилиана II, пробудили умственную жизнь венгер. народа. Многое было сдѣлано за это время, чтобы познакомить народъ, на его собственномъ языкѣ, съ судьбами его древнѣйшихъ и ближайшихъ предковъ. Для этого служили венгерскія хроники, авторами которыхъ были: Секели (1559), Темешвари (1569), Геллтай (1572), Пете, собственно Зрини (1660), Барга (1664), Лиснаій (1692) и т. д. Умножились также венгерскіе переводы Священнаго Писанія, печатавшіеся и за границей, напр. въ Касселѣ, Утрехтѣ, Виртембергѣ, Бригѣ и т. д. Появилось много даровитыхъ проповѣдниковъ и авторовъ религіозныхъ пѣсень. Все чаще и чаще стали раздаваться народныя пѣсни, въ которыхъ воспѣвались преимущественно подвиги отечественныхъ героевъ или пересказывались старинныя исторіи и былины. Богѣ высокими полетомъ отличались эпическія стихотворенія графа Никласа Зрини (1652), Владислава Листи (1652), Христофа Пашко (1663), графа Стефани Кохари (1699) и въ особенности многочисленныя произведенія талантливаго Стефана Гьенггѣши (1664—1734), а также лирическаго стихотворенія Римад, Балаши, Веницаго и т. д. Сборникъ Стефана Вербеци, существовавшій до того времени только на латинскомъ языкѣ, былъ теперь переведенъ на венгерскій. Въ 1653 г. Іоаннъ Черендалъ на венгерскомъ языкѣ энциклопедію всѣхъ наукъ и въ 1656 г. логику. Грамматическая разработка мадьярскаго языка тоже не была забыта, какъ свидѣлствуютъ многочисленныя грамматикѣ, словари и другія сочиненія того времени. Съ 1484—1711 г. вышло изъ печати больше 2000 венгерскихъ книгъ, рядомъ съ 2500 не-венгерскихъ (въ томъ числѣ около 1900 латинскихъ и 300 нѣмецкихъ). Наступили, однако, времена, когда пробудившаяся національная жизнь опять заглохла. Въ Венгріи, какъ и въ Чехіи, въ глазахъ австр. администраціи народный языкъ сдѣлался синонимомъ бунта. За это-то время (1702—80) латинское писательство достигло въ Венгріи высшаго расцвѣта. Въ 1721 г. на латинскомъ языкѣ стала выходить первая постоянная газета; около этого же времени процвѣла и латинская историографія: Матвій Вель, Тимонъ, Колларъ, Прай, Рибини, Катона, Ковачичъ. Изъ писателей, пользовавшихся венгерскимъ языкомъ, славились Францъ Фалуди, баронъ Лоренцъ Ортки, графъ Адольфъ Телеки, баронъ Стефанъ Даніель и др.

Новый періодъ венгерской литературы, начинающійся со временъ Иосифа II и французской революціи, отличается преимущественно политическимъ направленіемъ. Первые признаки этого новаго духа обнаружались въ политическихъ сферахъ, на сеймѣ и комитатскихъ собраніяхъ. Совѣщанія послѣднихъ не подлежали оглашенію въ печати, и вслѣдствіе этого развилась рукописная литература, сохранившаяся въ комитатскихъ архивахъ. Въ 1781 г. ученый Матвій Ратъ сталъ выпускать первую газету на венгерскомъ языкѣ въ Пресбургѣ.

Одновременно съ нею выходило и нѣсколько другихъ періодическихъ изданій, и такъ тянулось дѣло во все время войнъ съ Франціей. Послѣ умиротворенія Европы, въ третью десятилѣтнію XIX вѣка, политическая агитация въ комитатахъ и на сеймѣ возобновилась съ удвоенной силой. Мало-по-малу сеймомъ были выработаны законы и другія постановленія, имѣвшія дѣйство поощренія національной литературы, развитіе и распространение народнаго языка. Венгерцы добились того, что ихъ языкъ сдѣлался предметомъ обученія въ низшихъ и высшихъ школахъ, официальнымъ языкомъ политическихъ и судебныхъ учреждений, правительственныхъ актовъ и протоколовъ. Во многихъ школахъ введено было преподаваніе нѣкоторыхъ предметовъ на венгерскомъ языкѣ. Въ Офенѣ и Пештѣ учреждены венгерскіе театры. Усилившаяся потребность въ чтеніи вызвала къ жизни дѣйствительно повременныхъ изданій, какъ, напр., «Mindenes Gyűjtemény», «Orpheus», «Kassai Múzeum», «Urania» и др. Значительныя преміи были назначены за выдающіяся литературныя произведенія. Вскорѣ на литературное поприще выступили дѣйствительно талантливые писатели, которые дружно двинули впередъ венгерскую литературу. Появились газеты съ чисто литературнымъ направленіемъ, каковы: «Nyelvivélelő Társaság munkái», «Erdélyi Múzeum», «Tudományos Gyűjtemény». Много было сдѣлано для грамматики языка (въ особенности Ник. Реваскъ). Въ поэзіи приобрѣли извѣстность: Анд. Хорватъ, авторъ перваго эпическаго произведенія на мадыарскомъ языкѣ («Agrad», Пештъ, 1830), графъ Іос. Телеки, графъ Владисъ. Телеки, Карлъ Кшишфалуди (которымъ открывается эра современнаго венгерскаго театра), Павелъ Семере и др. Какъ прозаическіе писатели особенно прославились: Анд. Дугоничъ, Францъ Казинци, Бенед. Вирагъ, Іог. Батшани и др. Немало оригинальныхъ произведеній вышло изъ-подъ пера талантливыхъ ученыхъ, каковы: Нири, Слеменичъ, Сасъ, Каллай и др.

За всѣмъ тѣмъ литература все еще составляла достоиніе лишь небольшой части націи. Истинная націоналізація ея начинается лишь съ возникновеніемъ политической и литературной журналистики. Творцомъ послѣдней долженъ быть признанъ Людовикъ Кошутъ, который въ своей газетѣ «Pesti Hírlap» (1841—44) первый сталъ писать о политическихъ и текущихъ событіяхъ дня въ элегантно, ясно и привлекательной формѣ, чѣмъ не только возбудилъ интересъ къ національной жизни, но оживилъ и обогатилъ народный языкъ. Другіе журналы, какъ напр. «Budapesti Híradó», хотя и были политическими противниками кошутовской газеты, но въ литературномъ отношеніи дѣйствовали въ одинаковомъ съ нею направленіи. Болѣе старыя политическіе журналы, какъ «Hírnök», «Nemzeti Ujság», «Jelenkor» и друг. тоже не мало содѣйствовали оживленію литературной дѣятельности. Вслѣдъ за ежедневной политической прессой стали появляться и чисто литературныя еженедѣльники, чрезвычайно обогатившіе какъ самую лите-

ратуру, такъ и языкъ. Весьма важной отраслью періодической прессы явились политическія и литературныя карманныя изданія и альманахи, каковы: «Ellenpör», «Emléku», «Orangyal» и др., много способствовавшіе возбужденію охоты къ чтенію венгерскихъ книгъ среди женщинъ. Новое оживленіе въ венгерской журналистикѣ началось съ 1860 г. За время же до 1848 г. въ области серьезной литературы нѣкотораго вниманія заслуживаютъ только сочиненія по государственнымъ наукамъ и описанія путешествій Этвеша, Сечени, Салая, Трефорта, Семере, Пульскаго; затѣмъ — историческіе труды Стефана и Михаила Хорвата, Салая, Яса; лингвистическіе труды Фогараши и Валлады, и, наконецъ, статистическія работы Фениеша. Литература же точныхъ наукъ питалась почти исключительно на счетъ переводовъ съ нѣмецкаго, французскаго и австрійскаго, выдаваясь развѣ излишней страстью къ мадыаризаціи техническихъ выраженій, которая только затемняла пониманіе.

Воодушевленіе, внесенное журналистикой въ среду интеллигентной молодежи, и возбужденная ею любовь къ чтенію благотворно повлияли на развитіе belletrистики, которая въ нѣсколько лѣтъ сдѣлала большіе успѣхи, чѣмъ прежде въ теченіи многихъ десятилѣтій. Повѣсти и романы барона Юшки, Этвеша, Кемени, Кути, Надъи, Палфи и др. хотя лишены оригинальности и не могутъ претендовать на литературное значеніе, все же служатъ выраженіемъ значительнаго художественнаго прогресса и не мало содѣйствовали усовершенствованію языка и распространенію его въ массѣ публики. Большой оригинальностью отличаются бытовыя комедіи Этвеша, Оберника и др., равно какъ серьезныя драмы Галя, Верешмарта, Цако, Владислава Телеки; всего же популярнѣе были народныя комедіи плодovitаго Сиглигети, которыя одно время почти исключительно господствовали на венгерской національной сценѣ. Но самую блестящую страницу новой венгерской литературы составляетъ эпическая и лирическая поэзія. Между стихотвореніями, пѣснями, балладами Цуцора, Верешмарта, Байза, Гарая, Вачота, Саса, Эрдели, Керени и др., извѣстными отчасти и въ нѣмецкихъ переводахъ, есть такія, которыя смѣло могутъ быть причислены къ лучшимъ произведеніямъ новѣйшей европейской литературы. Пальма первенства въ этой области принадлежитъ Александру Петефи (см. это имя); много его стихотвор. переведено на русскій языкъ А. К. Шеллеромъ-Михайловымъ. Онъ окончателно освободилъ венгерскую поэзію отъ подражанія иностраннымъ образцамъ и отъ чуждаго ей содержанія, вернувъ ее къ венгер. природѣ и истинной національности. По глубокому проникновенію въ народный духъ, но геніальности замысла и мастерству языка онъ долженъ быть признанъ первымъ поэтомъ Венгріи. Томпа, Гадоръ, Лиспай и друг. явились болѣе или менѣе удачными подражателями Петефи. По художественности формы выше его стоятъ Іог. Арани, творецъ народнаго эпоса. Задуманное кшшфалудійскимъ обществомъ и осуществленное Іог. Эрдели собраніе и изданіе древне-венгерской

поэзии (Пештъ, 1845—47) тоже много способствовало возвышенію народнаго самосознанія.

Революція 1848 года дала сильный толчекъ развитію журналистики и политической поэзіи, но въ общемъ задержала развитіе юной венгерской литературы. Несчастный исходъ возстанія, казалось, навсегда подорвалъ литературную жизнь, потому что изъ наиболѣе даровитыхъ писателей кто погибъ въ борьбѣ, какъ Петефи, кто блуждалъ въ изгнаніи, какъ Семере, Пульскій, Пальфи, Йошика, Горове, Хорватъ, Салай, Телеки и др., кто находился въ заключеніи, какъ Цуцоръ, Шароши, кто замочилъ отъ негодованія, какъ Верешмарти и Гараи, а кто, наконецъ, впалъ въ мрачное помѣшательство, какъ Вачотъ и Баиза. Но мало по малу венгерская литература вышла побѣдительно изъ этого тяжкаго испытанія. Время внесло утѣшеніе въ души отчаявшихся, доставило свободу заключеннымъ и возможность изгнанникамъ снова жить общою жизнью съ родиной. Воскресли опять до-мартовскія стремленія, закинула живая работа и плодотворное литературное движеніе. Къ упомянутымъ выше поэтамъ и писателямъ присоединились: Томпа, Кол. Тотъ, Павелъ Гудай (извѣстный также какъ критикъ), Карлъ Сасъ, Мадачъ и др. Въ области романа съ успѣхомъ подвизались Кути, Берчи, Пальфи, Добра, но главнымъ образомъ плодотворны и богатый творческой фантазіей Юкай. Съ 1867 года въ литературѣ получило господство новое поколѣніе писателей съ космополитическимъ отѣнкомъ. Сюда принадлежатъ лирическіе и эпическіе поэты Алекс. Ендреди, Юс. Кишъ, Гудянянскій, Йог. Вайда, Лудв. Бартокъ, Емилъ Абрами и др.; драматическіе писатели Стеф. Толди, Григ. Чики, Арн. Берцикъ, Корн. Абрами, Лудв. Доци, Евр. Ракоши, Эд. Тотъ, Фр. Чепреги и др.; романисты Алекс. Белапъ, Арн. Вертеши, Лудв. Толнай, В. Ракоши и др.; образцовые переводчики Карлъ Сасъ, В. Гіери, Юл. Варга, К. Фюкъ и др. Широко развитіе получили въ послѣднее время всѣ отрасли ученой литературы. Литература путешествій имѣетъ своихъ представителей въ лицѣ Гернея, Эгреша, Ховаянъ, Подманницкаго, графа Андраши, Владисл. Моадьяра, Ксантуса, Вамбери, Павла Гунфальви. Въ сферѣ публицистики заслуживаютъ вниманія труды Ченгери, Салай, Пака, Этвеша и др. Большое оживленіе обнаружилось и въ области наученія отечественной исторіи. Кромѣ трудовъ Самая (см. это имя) и Михаила Хорвата» (см. это имя), пользующихся европейской извѣстностью, къ лучшимъ историческимъ произведениямъ должны быть причислены: «Вѣкъ Гунядовъ» Телеки, «Венгрія послѣ сраженія при Могачѣ» Ясая, «Исторія Трансильваніи» Алекс. Силады, «Господство турокъ въ В.» и «Зрини» Саломона и т. д. Собраніе историческихъ памятниковъ издается венгерской академіей. Въ 1866 г. учреждено особое общество поощренія отечественной исторіи, подъ именемъ «венгерскій историческій союзъ». Этнографическій интересъ представляютъ «Очерки народнои жизни Венгріи» барона Проная (Пештъ 1854); «Magyarország es Erdély» Йог. Гунфальви (Дармштадтъ, 1856), «Magyarország

Etnographiája» Павла Гунфальви (Будапештъ, 1876; нѣм. пер. Швикбера, подъ заглавіемъ: «Ethnographie von Ungarn», тамъ же 1877). По статистикѣ заслуживаютъ вниманія работы Фениша, Йог. Гунфальви, Конека, Карла Келети и Кёреши. Много появилось образцовыхъ переводовъ съ иностранныхъ языковъ. По исторіи венгерской литературы первые солидные труды принадлежатъ Толды (см. это имя); за нимъ слѣдовали П. Гудай, А. Силады, I. Баночи, П. Беоти, Г. Гейнрихъ и друг. Въ 1848 г. число венгерскихъ газетъ доходило до 80, въ 1867—тоже 80, тогда какъ въ 1886 это число возрасло до 516, изъ которыхъ 231 выходятъ въ Пештѣ, 282 въ провинціи, 2 въ Вѣнѣ и 1 въ Нью-Йоркѣ. Кромѣ того, въ томъ же году въ Венгріи издавались 160 нѣмецкихъ газетъ, 45 славянскихъ, 27 румынскихъ, 7 итальянскихъ, 2 французскихъ и 1 еврейская.

Что касается венгерскаго языка, то онъ принадлежитъ къ угорской вѣтви алтайскаго (гурааскаго) семья языковъ и, слѣдовательно, находится въ ближайшемъ родствѣ съ языками вогуловъ, остяковъ и мордвы. Водворившись въ Панноніи, мадьяры принесли съ собою уже вполне сложившійся языкъ, который на новой родинѣ принялъ въ себя только славянскія и въ особенности нѣмецкія слова. Возможно также, что хабары (вѣтвь хазаръ), соединившіяся съ мадьярами на югѣ Россіи, внесли въ ихъ языкъ чувашско-турскія слова. Вторгнувшись позже печенѣги были угорскаго происхожденія. Самые же поздніе переселенцы, турецкіе куманы, окончательно омадьярились. Самый языкъ венгерскій отличается такимъ же богатствомъ гласныхъ, какъ и финскій, хотя двойныя гласныя съ у употребляются только въ устной рѣчи. По количеству же согласныхъ, онъ превосходитъ финскій, въ которомъ нѣтъ среднихъ (media) въ началѣ словъ и которому не достаетъ также густыхъ (š, č, ŷ = s, cs, zs), рѣзкихъ и смячченныхъ (c, sz, z) шипящихъ звуковъ. Венгерскій языкъ не допускаетъ твердыхъ и мягкихъ гласныхъ въ одномъ и томъ же словѣ; эта, такъ называемая, звуковая гармонія есть особенность, свойственная ему наравнѣ съ языками финскимъ и турецкимъ. Венгерскому языку не достаетъ также рода имени (отрицательная особенность алтайскихъ нарѣчій); но зато въ вопросительныхъ и относительныхъ мѣстоимѣніяхъ онъ отличается лицо отъ предмета. Удареніе всегда находится на первомъ слогѣ; но слабое удареніе слышится также на третьемъ или четвертомъ слогѣ. Измѣненія словъ происходятъ посредствомъ суффиксовъ, но отнюдь не префиксовъ. Суффиксовъ въ именахъ множество; они замѣняютъ окончанія по падежамъ и предлоги арійскихъ языковъ. По количеству суффиксовъ венгерскій языкъ опять-таки превосходитъ финскій. Глаголъ отличается чрезвычайнымъ развитіемъ. Глагольные корни принимаютъ, при помощи громаднаго числа образовательныхъ слоговъ, весьма разнообразныя отѣнки. Такъ, напримеръ, Verbum neutrale можетъ превратиться въ transitivum, factitivum, iterativum, reflexivum, momentaneum и

т. д. Въ этомъ отношеніи наиболѣе богатымъ является турецкій языкъ, а венгерскій превосходитъ финскій, который, въ свою очередь, занимаетъ первое мѣсто по своимъ неокончательнымъ наклоненіямъ. Кромѣ того, венгерскій языкъ имѣетъ двойное спряженіе для *verbum transitivum*, именно: чисто субъективное (которое принимаетъ только личныя окончания, относящіяся къ субъекту, какъ во всѣхъ другихъ языкахъ), и субъективно-объективное, въ которомъ передъ окончаніемъ, обозначающимъ лицо, вставляется мѣстоименный слогъ, соответствующій предмету, на который обращено дѣйствіе. Напримеръ, латинское *scio* значитъ по-венгерски *tud-ok*; *scio te* значитъ *tud-lak*; *scitis* значитъ *tud-tok*, а *scitis nos* значитъ *tud-já-tok*. Это субъективно-объективное спряженіе составляетъ особенность угорскихъ языковъ и больше всего развито въ вогульскомъ и мордвинскомъ нарѣчіяхъ. Въ турецкомъ яз. его нѣтъ, а въ финскомъ одно только калевальское (восточное или корельское) нарѣчіе удержало нѣкоторые его остатки.

Литература венгерскаго языка довольно богата. Въ особенности вопросъ о его происхожденіи уже рано сдѣлался предметомъ изслѣдованія. Но настоящее сравнительное языковѣдѣніе развилось очень недавно. Къ старинному причудливому этимологическому направленію принадлежатъ труды Отрокотси («*Origines Hungariae*» 1698), Стефана Хорвата и др.; даже почтенные составители большого словаря венгерской академіи (6 т., Пештъ, 1862—74) Цудоръ и Йог. Фогарашъ несомнѣнно были чужды этому направленію. На родство венгерскаго языка съ уральскими впервые указали Шайновицъ (1777) и Гюрматъ (1799), хотя во многомъ они и ошибались. Первая попытка выработки научной грамматики сдѣлана Ник. Реваемъ («*Elabogató grammatika Hungarica*, Пештъ, 1808). Въ новѣйшее время возникла школа историческаго языковѣдѣнія, во главѣ которой стоятъ Павелъ Гунфальви (см. это слово) и Йос. Буденъ (см. это слово). Между ихъ учениками выдаются своими работами Фабіанъ, Ридль, Ес. Шимони, Синеи, Габр. Сарвашъ и др. Въ числѣ венгерскихъ словарей и грамматикъ для практическаго употребленія лучшія принадлежатъ Фогарашу и Валлады. См. Тольди, «*Geschichte der Ungarischen Dichtung*» (въ ит. пер., Пештъ 1863); Ридль, «*Magyar Grammatik*» (Вѣна, 1860); П. Гунфальви, «*Die Ungarn oder die Magyaren*» (Вѣна и Тешень 1881); «*Litterarische Berichte aus Ungarn*» (Буда-Пештъ 1877—80); «*Ungar. Revue*» (съ 1881); Дешко, «*Венгер. грамматика*» (С.-Петербург. 1835); Фейерчакъ, «*Очеркъ мадьяр. литерат.*» («*Жур. Мин. Нар. Пр.*» 1870).

Венгерскіе—дворянскій родъ. Родоначальникомъ рода былъ Данило Ивановичъ сынъ В., въ 1622 г. (7130) верстанскій помѣстный окладомъ. Потомокъ его Федоръ Богдановъ Венгерскій также верстанскій помѣстный окладомъ и подъ 1692 г. (7200) значится въ московскомъ Жилецкомъ спискѣ. Ср. Гербовникъ, VII, 53.

Венгерскій (Андрей)—польскій евангелическій проповѣдникъ и историкъ Евангели-

ческой церкви, жившій въ XVII в. Онъ родился въ 1600 году, въ теперешнемъ великомъ герцогствѣ Познанскомъ, былъ капелланомъ при домашнихъ церквахъ нѣкоторыхъ польскихъ магнатовъ, державшихъ сторону протестантовъ, дѣятельно работалъ на пользу Реформации и умеръ въ 1649 году. Самое знаменитое его сочиненіе: «*Systema historico-chronologica ecclesiarum slavonicarum per provincias varias, praecipue Poloniae, Bohemiae, Lithuaniae, Russiae, Prussiae, Moraviae etc. distinctarum*». Сочиненіе это написано весьма смѣло, вслѣдствіе этого оно издано (въ 1652 году) подъ псевдонимомъ *Adriani Regenvolsci* и въ этомъ первомъ изданіи оно заключаетъ исторію церкви отъ Р. Хр. до 1650 г.; особенно важны свѣдѣнія, касающіяся XVI и XVII вв. Въ 1679 г. «*Система*» эта издана во второй разъ уже подъ настоящимъ именемъ В. Кромѣ нея надо упомянуть еще нѣкоторыя изъ многочисленныхъ трудовъ В.: «*De conciliis ecclesiasticis*» (1628), «*Kaznodzieja osobny*» (1646), «*Kaznodzieja domowy*» (1646) и «*Kaznodzieja zborowy*» (1646).

И. Л.

Венгерскій (Томашъ-Кастанъ)—одинъ изъ самыхъ замѣчательныхъ польскихъ поэтовъ XVIII в. Родился въ 1755 г.; происходить изъ дворянскаго, но не отличавшагося ни знатностью, ни богатствомъ рода; очень рано получилъ громкую извѣстность своими стихотвореніями. Венгерскаго замѣтилъ и король, приблизилъ его къ своему двору и далъ званіе шамбляна, т. е. камергера. Вскорѣ, однако, В. своею язвительною пріобрѣлъ себѣ множество враговъ: когда у него расходился языкъ, онъ бросалъ на-право и на-лѣво колкости, сочинялъ сатиры и пасквили, обыкновенно принося правду въ жертву остроумію. Одинъ изъ пасквилией, написанный на императрицу, заставилъ Венгерскаго оставить отечество. Безпорядочный образъ жизни разстроилъ его здоровье и ускорилъ смерть, которая наступила его въ Марсели на 32 году жизни. В. неоспоримо обладалъ большимъ талантомъ, на который наложили свою печать съ одной стороны легкомысленный, но добрый, откровенный, прямой характеръ, сердце любящее ближнихъ и отечество, а съ другой—вліяніе тогдашней скептической и эпикурейской философіи. Въ стихотвореніяхъ Венгерскаго прежде всего поражаетъ безперемонность, съ которой онъ говоритъ все, что думаетъ; безперемонность переходитъ часто въ пасквили и скабрзность: существуютъ, напр., стихи, приписываемые В., которые никоимъ образомъ печатать нельзя—они до сихъ поръ ходятъ по рукамъ въ многочисленныхъ спискахъ; безперемонно тоже В. иногда трюнилъ надъ тѣмъ, что для большинства его соотечественниковъ составляло величайшую святыню—надъ нѣкоторыми религиозными предствленіями. В. оставилъ послѣ себя только маленькія томикъ стихотвореній: «*Rozczje*» (Варшава 1871); но благодаря его дарованіямъ, а также тому, что въ немъ ярко отразились вѣянія тогдашней эпохи, онъ занимаетъ видную страницу въ исторіи польской литературы и имѣетъ многихъ поклонниковъ.

И. Лосс.

Венгерский (восточный, косой или татарский) **овесъ** (*Avena orientalis* L.). Подъ этимъ общимъ названіемъ извѣстны разные сорта овса, у которыхъ всѣ вѣтки — метелки, обращены въ одну сторону. Они преимущественно пригодны для сухихъ мѣстностей съ теплымъ климатомъ; очень хорошо переносятъ весенніе морозы и потому могутъ быть высѣваемы рано; хорошо кустятся, усильно подавляютъ сорныя травы и имѣютъ твердые стебли, вслѣдствіе чего не такъ легко полегаютъ какъ обыкновенные сорта; отличаются также большою урожайностью зерна и соломы и тѣмъ, что они не вырождаются — вѣсь собраннаго зерна бываетъ не меньше, а часто даже больше посѣяннаго. Но, при всѣхъ этихъ качествахъ, В. оvesъ болѣе требователенъ въ отношеніи качества почвы, созреваетъ 10—14 днями позже, даетъ зерно легковѣсное, съ меньшимъ процентомъ всхожести (максимумъ 85%) труднѣе вымолачивается, а толстая и жесткая его солома менѣе охотно поѣдается скотомъ. Въ частности обыкновенно названіе венгерскаго даютъ преимущественно двумъ сортамъ косого овса — черному и бурому (у которыхъ пленка или кожица зерна черного и бурого цвѣта), тогда какъ другіе сорта носятъ названіе австрайлійскаго, алжирскаго и т. п. С.

Венгерский (неаполитанскій или калинолистный) **кленъ** (*Acer obtusatum* W. et K., *Acer ornifolium* Vill., *Acer neapolitanum* Ten., *A. rotundifolium* Lam.), называемый также тулолистнымъ, по формѣ листьевъ, слегка зазубренныхъ по краямъ, гладкихъ съ верхней, болѣе темной, стороны и покрытыхъ бѣловатыми волосками съ нижней; плоды съ очень короткими крылышками, слабо служащими къ вершинѣ; сѣмя выпуклое, неправильной шарообразной формы, съ очень толстыми и твердыми наружными стѣнками, внутри же голое, желтоватобѣлое. Растетъ преимущественно въ Венгріи и Краодіи, гдѣ достигаетъ высоты 80 футовъ, но встрѣчается и у насъ въ Закавказьи, въ горахъ Талыша, въ верхней полосѣ лѣсовъ на высотѣ 1200—1800 метровъ (4000—6000 фут.), въ видѣ небольшого деревца, имѣющаго красивую, хорошо полирующуюся древесину. В. С.

Венгерский рогатый своть схожъ съ нашимъ подольскимъ: голова длинная съ весьма большими, широко расходящимися вверхъ, рогами и нѣсколько дикими, путивыми глазами; тѣлосложение вообще прочное; туловище съ плоскими ребрами и довольно широкое между сильно выдающимися подвздохами; крестецъ низкій, короткий; ноги высокія, причемъ заднія — часто косопалыя; кожа толстая и плотная, шерсть грубая. Отличается выносливостью, крупностью и силой, а потому считается лучшимъ рабочимъ скотомъ; не только волю, но и коровы весьма пригодны къ работѣ; обладаетъ также большою способностью къ откармливанію и на своей родинѣ, въ Венгріи, безъ особеннаго ухода, питаясь на естественныхъ пастбищахъ, отлагаетъ много жира, отчего и признается очень хорошимъ мяснымъ скотомъ, доставляющимъ отличное мясо и прочную кожу. Молочность В. скота крайне незначительна: по отнятіи те-

лятъ коровы доятся всего три мѣсяца, доставляя въ годъ около 45 ведръ (отъ 18 до 68) молока, дающаго 14% сливокъ; изъ 10 кружекъ получается 1 фунтъ 12 лотовъ масла и 4 фунта творогу. С.

Венгерский терпентинъ или **венгерский бальзамъ** (Latschen, Krummholzöl, *Oleum pini pumilinois*) — получается въ Венгріи, Тиролѣ и Швейцаріи изъ молодыхъ побѣговъ и шишекъ малорослой или горной сосны (*Pinus pumilio* Haenke, *P. Mughus* Scop., *P. montana* Walth.) при перегонкѣ ихъ съ водою. В. т. желтовато-краснаго цвѣта, съ характернымъ запахомъ, напоминающимъ запахъ можжевельника. Удѣльный вѣсъ 0,865; кипитъ при 170° Ц.; отклоняетъ плоскость поляризаціи луча вѣво; перегнаный съ водою даетъ до 30% скипидара. Очень рѣдко встрѣчается въ торговлѣ. В. С.

Венгерскія вина. — Общій сборъ винограда во всемъ королевствѣ можетъ быть опредѣленъ въ 10—15 миллионѣв гектолитр., изъ которыхъ за-границу вывозится меньше $\frac{1}{2}$ милл. Подъ виноградниками занята площадь 425580 гектаровъ, на которыхъ производится вина всякихъ сортовъ и классовъ. За исключеніемъ самыхъ сѣверныхъ областей Карпатъ и вѣв. мѣстъ Трансильваніи и прежней Карлштадской военной границы, виноградная лоза созреваетъ по всей Венгріи. Къ бѣлымъ В. перваго класса принадлежатъ: токайское, менешъ-моларатъ и рустеръ; къ краснымъ винамъ: эрлау, вишонть, сексардь и т. д. Между этими винами болѣе цѣнятся десертныя вина. Хорошія столовыя венгерскія вина очень дешевы: 40 флориновъ за гектолитръ считается высокою цѣною.

Венгерское городище — находится между Астраханью и Терекомъ, на урочищѣ Можаръ и считается однимъ изъ археологическихъ памятниковъ, свидѣтельствующихъ о переходѣ мадаръ къ Тереку. В. М.

Венглинскій (Левъ-Евгеній) — въ «Исторіи славянскихъ литературъ» причисляется Пыпиннымъ къ польско-украинской школѣ, котор. въ серединѣ нынѣшняго вѣка образовали польскіе писатели, увлекшіеся южно-русскою народностью, но вмѣстѣ съ тѣмъ считавшіе ее отгѣнкомъ польской и передававшіе ея бытовья и историческія сказанія на южно-русскомъ языкѣ, писанномъ польскою азбукою. В. издалъ въ Перемышлѣ въ 1859 г. 3 ч. «Nowyи роезуи maloruskii... w czystomъ jazycu czerwonogrusyniu». Эта литературная попытка Венглинскаго послужила поводомъ къ тому, что снова воскресъ споръ изъ-за алфавита для малорусской литературы, кончившійся окончательной побѣдой кириллицы или, собственно говоря, гражданки. И. Л.

Венгренцій (Станиславъ) — польскій юристъ, род. 1765 г.; онъ получилъ спеціальное образованіе въ Краковѣ и затѣмъ занималъ въ Варшавѣ разныя высшія государственныя должности; † въ 1845 г. Изъ его сочиненій заслуживаютъ вниманія: «O profesjach i profesjonistach oraz o systemacie administracyjnym» (Варшава, 1809); «O prawach dla księstwa Warszawskiego uchwalonych» (Варшава, 1809); «Uwagi nad powszechnemъ Moratorjum» (Вар-

шава, 1810); «O znaczeniu władzy duchownej obok świeckiej w Polsce» (Варшава, 1818); «O włosciach polskich» (Варшава, 1814).

И. Л.

Венгржинковичъ (Янъ Бобовчикъ)—церковный историкъ XVII в. Онъ получилъ образование въ краковской академіи и умеръ въ 1634 г. В. оставилъ послѣ себя исторію ордена бенедиктинцевъ, написанную по образу Баронія, и обънимающую время съ 523 до 1450 г.: «Posag... zakonu św. Benedykta» (Ярославль, 1623—24).

Венгржинковичъ (Антонъ)—замѣчательный проповѣдникъ, родился въ Краковѣ въ 1657 году. Учился въ краковской академіи, послѣ чего, поступивъ въ орденъ Реформатовъ, отправился пѣшкомъ въ Италію и Испанію; его сочиненія отличаются рѣдкой въ XVII в. ясностью изложенія. Его проповѣди подъ различными заглавіями изданы въ 1704, 1708, 1711, 1713, 1714 и 1716 гг.

Венгрія (Magyar Ország, страна мадьяръ, по-славян. Угрія)—королевство, главная изъ земель венгерской короны Австро-венгерской монархіи, обънимаетъ въ этомъ тѣсномъ смыслѣ 224019 кв. км. съ 12936000 жит. (1891), а вмѣстѣ съ Трансильваніей—282804 кв. км. съ 15121514 жит. Земли венгерской короны, или В. въ болѣе широкомъ смыслѣ (иначе Транслейтанія) лежатъ между 44° и 49° сѣв. шир. и 32° и 44° восточ. долг. (отъ Гринича) и занимаютъ 325324 кв. км. съ 17449705 жит. Собственно Венгрія, замкнутая и усѣянная на С., В. и З. горами, образуетъ часть громадной котловины Средняго Дуная. Главныя горы В., Карпаты (см. это слово), начинаются возлѣ Дуная, у впаденія Моравы, направляются подъ широкой дугой въ Моравію, Силезію и Галицію, переходятъ въ Трансильванію, и оттуда посылаютъ обратно отроги въ Венгерскую землю къ В. отъ Тиссы. Западная В. представляетъ нагорную и холмистую страну, образуемую Норическими и Карнійскими Альпами. Въ южной своей части, по ту сторону углубленія Платенскаго озера (Балатона, см. это слово), она приближается къ Муру и Дравѣ и доходитъ на В. до Сарвица и Сарвинскаго канала. Съ другой стороны, В. обладаетъ самыми обширными равнинами всей Австро-венгерской монархіи. Малая или Верхне-венгерская равнина, по обѣимъ сторонамъ распадающагося на нѣсколько рукавовъ Дуная, между Пресбургомъ (Пожонъ) и Коморномъ, обънимаетъ 17000 кв. км., окружена со всѣхъ сторонъ горами и образуетъ бассейнъ высохшаго или стекшаго озера, остаткомъ котораго должно быть признано Нейзидлерское (Нажедерское) озеро съ его болотистыми окрестностями. Она тянется по обѣимъ берегамъ Дуная, орошается на С. Вагомъ и Нитрою, а на Ю.—Раабомъ (Джуръ) и Рабницею и граничитъ къ З.—Штирійскими горами и Малыми Карпатами, на востокъ—лѣвшой цѣпью Баконскихъ горъ и вулканическими холмами округа Барча. Ниже архіепископскаго города (Острогина) Грана эти холмы, къ сѣверу и къ югу отъ Дуная, сходятся такъ близко, что образуютъ живописное ущелье, чрезъ которое рѣка пролагаетъ себѣ путь до самаго Вайцена (Ваца), гдѣ она

вступаетъ въ большую венгерскую равнину или «Альфельдъ».

Совершенно иной характеръ представляетъ Большая или Нижне-венгерская равнина, Альфельдъ (см. это слово), простирающаяся по обѣимъ сторонамъ Дуная, Тиссы и Мароша. Она тянется на Ю. къ Славоніи и Военной границѣ и занимаетъ въ общемъ 97700 кв. км. Средняя ширина ея 220 и средняя длина 440 км. И эта равнина тоже была нѣкогда озеромъ или внутреннимъ моремъ и на всемъ пространствѣ ея между Тиссой и Дунаемъ нигдѣ не видно водораздѣла, который поднимался бы выше 130 м. абсолютной высоты или 30 м. надъ уровнемъ Дуная; въ общемъ же средняя высота Альфельда надъ поверхностью моря не превышаетъ 95 м. Обширныя, покрытыя камышомъ, болотистыя, торфяныя и илистыя пространства по берегамъ тихо текущаго и усѣяннаго множествомъ рукавовъ Дуная и образуемой многочисленными извилинами Тиссы безконечныя песчаныя пространства, тамъ и сямъ съ сыпучими песчаными холмами, громадными, лишенными воды, деревьевъ и тѣни степныя пространства, тамъ и сямъ прерываемыя тучными тасбищами и пашнями; далеко разбросанные на пустахъ (см. это сл.) хутора; рѣдкія, но громадныя и чрезвычайно многолюдныя деревни и мѣстечки—все это придаетъ Альфельду видъ азіатской степи или американской саванны. Почва Альфельда по большей части плодородна. При Алошѣ въ Банатѣ буравъ прошелъ на глубину въ 495 футовъ, не проникнувъ чрезъ слой песчаника. Больше 600 рѣкъ и рѣчекъ перерѣзываютъ В. по всѣмъ направлениямъ и, кромѣ Попрада съ Дунаемъ, впадающаго въ Вислу, всѣ онѣ принадлежатъ къ бассейну Дуная, который принимаетъ съ правой стороны Лейту, Раабъ, Драву съ Муромъ и на южной границѣ—Саву, а съ лѣвой стороны—Мораву, Ваагъ, Нитру, многоводную Тиссу съ Бодрогомъ, Керешомъ, Красной и Марошомъ. Въ Карпатахъ попадаются маленькія альпійскія озера, извѣстныя подъ названіемъ «Морское око». Крупныя озера находятся въ равнинѣ; именно Нейзидлерское и Балатонъ, самое большое въ Южной Европѣ. Между обширными болотами и топями, особенно обилующими по берегамъ Дуная, Тиссы и Красной, многія совершенно осушены или, по крайней мѣрѣ, уменьшены посредствомъ каналовъ, изъ которыхъ Францовскій каналъ служитъ для судоходства, тогда какъ каналы Марварскій и Альбрехтскій проведены съ цѣлью осушенія смежныхъ земель. Особенно замѣчательны содовые озера, изъ которыхъ въ Дебрединской степи добывается ежегодно около 10000 центн. натра.

Венгрія имѣетъ довольно материковый климатъ, такъ какъ далеко отъ всѣхъ морей, кромѣ Адриатическаго, отъ котораго отдѣлена довольно высокими горами. Поэтому здѣсь разность температуры между днемъ и ночью, лѣтомъ и зимою значительно болѣе, чѣмъ въ Западной и Средней Европѣ, и воздухъ суже. Въ этихъ отношеніяхъ Венгрія болѣе походитъ на южную Россію. Но, благодаря защитѣ горъ на С. и востокъ, климатъ В. теплѣе, чѣмъ климатъ

южной Россіи; особенно въ холодную половину года. Такъ, напр., Будапештъ на 0,3 теплѣе Одессы, лежащей на 1° южнѣе и притомъ на берегу моря. Среднія температуры по Ц°:

	С. шир.	Выс. надъ уровн. моря (метры).	Годъ.	Январь.	Апрѣль.	Іюль.	Окт.
Арвадараля	49° 16'	499	5,6	— 5,5	5,6	16,4	7,4
Дебрецинъ	47° 31'	124	10,5	— 2,4	10,7	22,4	11,4
Сегединъ	46° 15'	89	11,3	— 1,1	11,8	22,8	12,6

Первое изъ приведенныхъ мѣстъ лежитъ въ долинѣ у подножья Карпатовъ, вторыя два на большой равнинѣ Венгріи. Эта равнина нерѣдко страдаетъ отъ засухъ, особенно лѣтомъ. Здѣсь выпадаетъ около 50 сантиметровъ воды въ годъ; въ Карпатахъ и горахъ юго-восточн. В. гораздо болѣе, до 90 и даже 120 сантим. Самые дождливыя мѣсяцы на равнинѣ—май и іюнь, въ Карпатахъ—іюль.

Климатъ Венгріи вообще здоровъ, за исключеніемъ болотистой полосы на лѣвомъ берегу Дуная и особенно въ Банатѣ, гдѣ господствуютъ такъ назыв. дунайскія лихорадки. Онъ благопріятенъ и для хлѣбныхъ растений, плодовъ и винограда, которые рождаются въ изобиліи (среднимъ числомъ 53 чел. на 1 кв. км.), а такъ какъ Венгрія не густо населена, то вывозитъ много хлѣба (зерномъ и мукою) и продуктовъ скотоводства. Обрабатываемая площадь составляетъ 180000, а во всѣхъ земляхъ венгерскаго короля 296487,5 кв. км. Кромѣ хлѣба воздѣлывается масса картофеля, капусты (любимое блюдо венгерцевъ), тыквы, рѣпы, а также свекловицы для производства сахара. Очень развито, кромѣ того, огородничество, доставляющее всѣ сорта зелени, превосходныя дыни и арбузы и т. д. Винодѣліе занимаетъ въ В. (вмѣстѣ съ Трансильваніей) 364273 гектара или 633076 кадастровыхъ іоховъ (578654 въ В., 43479 въ Трансильваніи) и даетъ въ общемъ около 10—15 милл. гектолитровъ вина (см. Венгерскія вина). Въ послѣднее время большіе успѣхи сдѣлало травосвѣііе. Плодоводство составляетъ въ нѣкоторыхъ мѣстностяхъ, какъ, наприм., въ Эденбургскомъ комитатѣ, важную статью дохода жителей. На западѣ встрѣчаются больше каштановыя лѣса, а на югѣ сливовыя рощи (см. Венгерка), изъ плодовъ которыхъ готовится сливовая водка, такъ назыв. сливовица или ракія. Греціей орѣшникъ составляетъ весьма распространенное въ В. растеніе, а на югѣ водятся фиговыя и миндальныя деревья. Воздѣлываніе шелковицы значительно возрасло въ послѣднее время. Изъ мануфактурныхъ и торговыхъ растений воздѣлываются ленъ, конопля и красильныя растенія. Табакомъ В. богаче всѣхъ другихъ странъ Европы, кромѣ южной Россіи и Турціи. Изъ масличныхъ растений разводится, кромѣ льна, особенно рапсъ. Воздѣлываются также нѣкоторыя пряныя растенія: тминъ, укропъ, горчица, анисъ, красный турецкій перецъ или наприка, солодовый корень, ревенъ. Громадныя лѣса въ горахъ Венгріи безпощадно истребляются и доставляютъ не только горючій и строительный матеріалъ, но и большія количества желудей для корма свиней, чернильные орѣшки, лубъ, смолу, поташъ и т. д. Многія низменности страдаютъ недо-

статкомъ лѣса и для отопленія въ нихъ употребляются камышъ, солома и кизякъ (высушенный коровій помѣтъ). Скотоводство развито преимущественно въ степяхъ (пустяхъ). Въ 1880 въ В. считалось 1819500 лошадей. Настоящая венгерская лошадь малоросла, но легка и весьма вынослива. Въ Чанодскомъ комитатѣ существуютъ большіе военные конскіе заводы; кромѣ того, есть и нѣсколько частныхъ заводовъ. Въ 1883 вывезено 9670 лошадей, стоимостью въ 3191000 флориновъ. Рогатый скотъ вообще мелкій, малорослый, но по берегамъ Тиссы встрѣчается крупная украинская порода. По исчисленію 1880 г. въ В. вмѣстѣ съ Трансильваніей имѣлось 4597543 головы рогатаго скота. Важное значеніе для В. имѣютъ ея громадныя стада овецъ (9252123) и свиней (4½ мил.), а также домашняя птица, въ особенности гуси, и, наконецъ, пчеловодство. Дикихъ животныхъ все еще много. Кромѣ лисицъ, рысей и волковъ, въ Карпатахъ водятся мѣдвѣди, рѣжлань, бобръ, сурокъ и выдра. Множество пернатой дичи понападаетъ въ горахъ и болотахъ. Озера и рѣчки обилуютъ рыбой. В.—одна изъ самыхъ богатыхъ рудами европейскихъ странъ; но количество благородныхъ металловъ быстро убываетъ. Въ 1887 добыто въ килограммахъ: золота 1862, серебра 17665; въ метр. центн.: мѣди 5394, свинца 17792, желѣза 1927582, каменнаго угля 786081, бураго угля 17234396. Общая стоимость горныхъ продуктовъ въ 1883 г. составляла 21 миллионъ гульденовъ. Есть и драгоценныя камни, а именно превосходныя опалы въ Червеничъ (Шарошскій комитатъ), рѣдкой красоты халцедоны, благородныя и неблагородныя гранаты, всевозможныхъ цвѣтовъ мраморъ; каменной соли много въ Мормарошъ и Трансильваніи. Въ 1887 г. добыто 1598983 метр. центнера соли, стоимостью 14 милл. гульд. Кромѣ того, въ В. добываются квасцы, а на «секахъ» (осушенныхъ водныхъ площади) и въ содовыхъ озерахъ—естественная сода и селитра. Минеральныхъ источниковъ 900, особенно извѣстны теплыя сѣрныя воды Буды, кислыя источники: «Шмексъ» или Карпатскія воды («Татрафюрдъ») въ Гросслагендорфъ (Ципскій комитатъ) и Сулигульскій источникъ въ Мармарошскомъ комитатѣ; дакъ, желѣзистыя источники въ Баруфельшъ (Варшъ), теплыя желѣзистыя источники въ Лучкъ (Липтау), разныя соляныя воды и т. д.

Населеніе В. представляетъ чрезвычайно пеструю смѣсь національностей. Нужно замѣтить, что officialная статистика считаетъ болѣе мадьяръ, чѣмъ ихъ находится въ странѣ, такъ какъ многіе славяне, нѣмцы и евреи переимѣняютъ свои фамиліи на мадьярскія и затѣмъ уже числятся мадьярами. По

переписи 1880 г. въ В. вмѣстѣ съ Трансильваніей было (въ тысячахъ): мадьяръ 6403, нѣмцевъ 1870, словаковъ 1855, русскихъ 353, румынъ 2403, сербовъ и хорватовъ 632, евреевъ 625, остальныхъ (болгаръ, грековъ, армянъ, цыганъ и т. д.) 168. Всѣ эти народности разселены по 148 городамъ, 1082 большимъ и 10810 маленькимъ общинамъ, и 3917 выселкамъ. Между городами—6 имѣли въ 1890 больше 50000 ж., не считая войска: Буда-пештъ, Сегединъ, Терезіополь, Дабрецинъ и Годиѣзъ-Вашарфельдъ и Пресбургъ. Самое многочисленное село Орошхазы съ 18000 ж. Область распространения мадьярскаго языка занимаетъ центръ страны, по обоимъ берегамъ Дуная и Тиссы, т. е. въ общемъ большую и отчасти малую Венгерскую равнину; но и тутъ она пересѣкается островами, иногда довольно значительными, нѣмецкаго, славянскаго и румынскаго нарѣчій. Въ Трансильваніи сплошное мадьярское население образуютъ селтеры. По склонамъ сѣверо-западныхъ Карпатовъ, отъ Пресбурга на Дунай до окрестностей Унгвара, живутъ словаки, принадлежащіе къ западной отрасли славянскаго племени. Сѣверовосточный уголь страны населенъ малоруссами (русбѣжками). Румыны занимаютъ большую часть Трансильваніи и отсюда пустили отпрыски во всѣ пограничные комитаты Венгріи. Страна, лежащая къ Ю. отъ Мароша и известная подъ именемъ Баната, населена въ перемежку четырьмя различными народностями: мадьярами, нѣмцами, сербами и румынами. Нѣмцы разсыяны спорадически по всей странѣ, не составляя нигдѣ сплошной массы. Всего гуще они сгруппированы въ западныхъ комитатахъ, граничащихъ со Штиріей, и въ подкарпатскомъ округѣ Ципсѣ (гдѣ они образуютъ нѣмецкій островокъ посреди сплошной словацкой массы) и въ саксонской (южной) части Трансильваніи. Эта этнографическая путаница, господствующая въ В., составляетъ самую большую сторону ея государственнаго organизма, такъ мучительно проявившуюся въ 1848—1849 годахъ. Изъ всѣхъ шести національностей, входящихъ въ составъ Венгерскаго государства, одна только мадьярская не имѣетъ своихъ представителей за предѣлами В., тогда какъ остальные съ большей или меньшей энергіей танутъ въ разныя стороны. Наибольше восточные нѣмецкіе колонисты; трансильванскіе саксоны, находясь въ постоянномъ общеніи съ «великимъ отечествомъ», какъ они называютъ Германію. Трансильванскіе румыны имѣютъ своими ближайшими сосѣдями румынъ королевства. Точно также и словаки непосредственно соприкасаются съ поляками въ Галиціи и чехами въ Моравіи, которыхъ языки отличаются отъ словацкаго только, какъ одно нарѣчье отъ другого. Малоруссы живутъ по обѣимъ сторонамъ сѣверовосточныхъ Карпатовъ и дагдѣ во всей Южной Россіи. По обѣимъ сторонамъ пограничной линіи, между Австріей и Оттоманской имперіей, живутъ родственныя племена: хорваты и сербы. Что касается вѣроисповѣданія, то въ 1880 г. въ В. и Трансильваніи считалось въ тысячахъ: римско-католиковъ 6483, греко-уніатовъ 1487, православныхъ 1937, люте-

ранъ 1107, кальвинистовъ 2023 (большею частью мадьяры), унитаріевъ 56, евреевъ 625 и остальныхъ 11. Сами мадьяры принадлежатъ тремъ различнымъ вѣроисповѣданіямъ. Большинство, именно болѣе трехъ пятыхъ всей націи, принадлежитъ къ Римско-католической церкви; изъ остальныхъ большая часть—кальвинисты. Если и есть много мадьяръ, не принадлежащихъ къ Кальвинистскому исповѣданію, то зато едва ли найдется въ В. хотя бы одинъ кальвинистъ, который въ то же время не принадлежалъ бы къ мадьярской національности. Понятіе мадьяризмъ и кальвинизмъ такъ тѣсно связаны между собою въ умахъ венгерцевъ, что это вѣроисповѣданіе обыкновенно называется здѣсь а magyar vallás (венгерскою религіей), тогда какъ католицизмъ часто называется а nemet vallás (нѣмецкой религіей). Значительная часть словаковъ принадлежитъ къ Лютеранской церкви. Русскіе въ Венгріи принадлежали первоначально къ Православной церкви. Но около 1652 г. они примкнули къ «Уніи». Эти греко-уніаты на официальномъ языкѣ называются «католиками греческаго обряда». Сербы по большей части остались вѣрны православію. Марія Терезія, движимая рвеніемъ къ католицизму, жестокими преслѣдованіями вынудила многихъ сербовъ промѣнить вѣру своихъ отцовъ на вѣру своихъ государей. Но какъ только сынъ ея, Іосифъ II, провозгласилъ свободу вѣроисповѣданія, почти всѣ обращенные снова перешли въ православіе. Тѣже сербы, которые навсегда признали духовную власть римскаго епископа, совершенно отбросили всѣ православные обряды и сдѣлались такими же строгими католиками, какъ и другіе народы Западной Европы. Сербы латинскаго обряда считаются отдѣльной національностью и называются шоками или буніовцами. Между послѣдними и православными сербами, известными въ В. подъ названіемъ райцовъ, существуетъ непримиримая вражда. Румыны по большей части православные; только въ сѣверной части Трансильваніи между ними довольно много уніатовъ.

Промышленность и торговля стали развиваться въ В. еще до революціи 1848 г. Между ея ремесленниками доброй славою пользуются сапожники, шорники, скоряки, шнуровщики и кожевники; множество рукъ занято выдѣлкой деревянной утвари и плетениемъ изъ соломы и тростника. Выдѣлка пряжи и тканье очень распространены въ нѣкоторыхъ сѣверныхъ комитатахъ. Выдѣлка холста болѣе всего развита въ Ципсѣ, а набойки—въ окрестностяхъ Эперіеса; затѣмъ по всей странѣ, но главнымъ образомъ въ сѣверной В. и въ Трансильваніи (подъ Кронштадтомъ и Германштадтомъ) производится толстое и тонкое сукно, грубая оулья, ковры, мужицкіе кафтаны, дешевыя кружева, канаты, рѣшета и пр. Шелковое производство сдѣлало въ новѣйшее время болѣе успѣхи. Фабрикація бумаги, коженное производство, выдѣлка сафьяна и юфти довольно развиты; точно также и токарныя работы изъ рога. Множество чугуныхъ и стальныхъ заводовъ, жестяныхъ и проволочныхъ фабрикъ, заводы для приготовленія военныхъ снарядовъ и т. д. Особенно распро-

странено гонимое производство. Около 60 стеклянных заводов находятся в ходу, но всё они производят только низшие сорта стекла. Сахаро-рафинадные и свекольно-сахарные заводы замѣтно падаютъ. Зато значительно поднялись мыловаренные заводы, фабрики салыныхъ, старинныхъ и восковыхъ свѣчей, содовые, селитренные и поташные заводы, многочисленные винокурни, ликѣрные и пивоваренные заводы. Громадный успѣхъ сдѣлало мелничное дѣло; пещская мука считается лучшей въ Европѣ. Торговля поддерживается сѣтью ж. д., проложенной на протяженіи 11541 км. Болѣе половины этихъ ж. д.—газевныя, и на нихъ съ 1889 г. введенъ значительно удешевленный пассажирскій тарифъ; онъ очень выгодно отразился на увеличеніи движения и дохода дорогъ. Длина телеграфныхъ линий во всей В. въ 1890 г. составляла 19872 км., телеграфн. проволоки—73400; телеграфн. станцій было 1701, почтовыхъ учреждений 4291. Дунай судоходенъ на всемъ своемъ протяженіи въ В., а Драва, Сава, Тисса и Теменш—только мѣстами. Первое общество дунайскаго пароходства владѣетъ (1884) 189 пароходами и 744 буксирными судами. Кромѣ главнаго отдѣленія австро-венгерскаго банка (см. Банки, II, 907) въ Будапештѣ, въ В. имѣются 19 филиальныхъ его отдѣленій и 62 конторы, венгерское общество поземельнаго кредита, а вмѣстѣ съ частными банками—всего 127 кредитн. учреждений, 397 сберегательныхъ кассъ, 326 ссудосберегательныхъ товариществъ.

Образованіе. Народныхъ школъ въ 1884 г. было 16205. Учащихся въ начальныхъ школахъ было 1396 тыс., а въ повторительныхъ школахъ 405 тыс. (отъ 13—15 л.). По національностямъ эти цифры распредѣлялись (1884) въ тысячахъ: 912 мадьяръ, 282 нѣмцевъ, 215 румынъ, 269 словаковъ, 46 сербовъ, 31 хорватовъ, 46 русскихъ. Среднихъ учебныхъ заведеній В. имѣетъ 136, съ 876 учителями. Въ 1884 въ ней были 54 семинаріи для учителей и 16 для учительницъ, съ 641 учащимъ и 3917 воспитанниками, въ томъ числѣ 1045 женщинъ. Въ 1885 г. число гимназій въ В. и Трансильваніи было 150; реальныхъ школъ 27, изъ нихъ 4 въ Будапештѣ. Всѣ среднія заведенія въ В. и Трансильваніи имѣли въ 1885 г. 2678 учителей и 42937 воспитанниковъ. Изъ двухъ университетовъ одинъ существуетъ въ Будапештѣ, съ 180 преподавателями и 3369 студентами, а другой въ Клаузенбургѣ (Колошварѣ), съ 64 преподавателями и 449 студентами. Высшихъ техническихъ школъ всего одна, въ Будапештѣ, имѣющая 37 преподавателей и 662 учащихся. Къ университету примыкаютъ 13 юридическихъ академій. Духовныхъ семинарій въ 1885 г. было: 24 рим.-католическихъ, 12 протестантскихъ, 1 унитаріанская, 3 униатскихъ и 2 православныхъ. Кромѣ того, въ В. существуютъ одна горно-лѣсная академія въ Хемницѣ, 2 горныя школы, одна сельско-хозяйственная академія, 4 сельско-хозяйственные школы, 1 училище винодѣлія, коммерческая академія и 15 коммерческихъ училищъ. Научныя и литературныя цѣли преслѣдуютъ: венгерская академія наукъ, общество Кишфалуди, историческое, естественно-научное, гео-

графическое и другія общества. Послѣ Вѣны Будапештъ представляетъ самый оживленный книжный рынокъ Австро-венгерской монархіи; широкіе размѣры приняло тамъ и типографское дѣло.

Законами 1873 и 1876 годовъ прежнее политическое дѣленіе венгерскихъ земель перестроено на совершенно новыхъ началахъ; привилегированные округа упразднены и распредѣлены по комитатамъ, какъ въ самой В., такъ и въ Трансильваніи. Въ настоящее время В. вмѣстѣ съ Трансильваніей, состоятъ изъ 63 комитатовъ. Въ церковномъ отношеніи В. имѣетъ слѣдующее устройство: I. Римско-католическая церковь раздѣлена на двѣ провинціи: а) венгро-трансильванскую, во главѣ которой стоятъ примасъ въ Гранѣ и 2 архіепископа; б) хорвато-славонскую, подчиненную архіепископу въ Загребѣ. II. Униатская церковь находится подъ управленіемъ фогорашскаго архіепископа въ Трансильваніи. III. Православная церковь раздѣлена на: а) сербскую, во главѣ которой стоитъ патриархъ карловицкій и б) румынскую или валахскую церковь, подъ управленіемъ трансильванскаго митрополита въ Германштадтѣ. IV. Протестантская церковь распадается на евангелическо-лютеранскую и евангелическо-реформатскую или кальвинистскую. V. Унитаріанская церковь въ Трансильваніи. Кромѣ христіанскихъ вѣроисповѣданій, В. съ принадлежащими ей землями имѣетъ 638 тысячъ евреевъ, которымъ закономъ 1867 г. дарована политическая равноправность.

Конституція королевства В.—одна изъ древнѣйшихъ въ Европѣ. Въ основу ея легла золотая булла Андрея II (1222), предоставившая народу даже право возстанія въ случаѣ нарушенія конституціи. Она была отмѣнена въ 1849 г. послѣ венгерскаго возстанія, а въ 1867 году состоялось соглашеніе (Ausgleich) между императоромъ австрійскимъ и венгерскими представителями.

Основанія этого соглашенія слѣдующія: корона наследственна въ Габсбургско-лотарингскомъ домѣ (сначала въ мужскомъ и затѣмъ въ женскомъ колѣнѣ) и царствующій императоръ австрійскій есть вмѣстѣ съ тѣмъ «апостоліческой король В.» (см. Австро-Венгрія). Король управляетъ посредствомъ отвѣтственнаго министерства, тогда какъ законодательная власть раздѣляется имъ съ сеймомъ, созываемымъ ежегодно и состоящимъ изъ палаты представителей и палаты магнатовъ. Число депутатовъ 453, изъ которыхъ 413 принадлежатъ В. и Трансильваніи, а остальные 40 представляютъ интересы хорвато-славонскаго сейма и имъ же избираются на время сессіи. Срокъ депутатскихъ полномочій пятилѣтній. Верхняя палата или палата магнатовъ, по новому закону 1885 года, состоитъ изъ совершеннолѣтнихъ принцевъ королевскаго дома, изъ 12 высшихъ государственныхъ сановниковъ, архіепископовъ и епископовъ Католической и Православной церквей, 4 старшихъ суперинтендентовъ и кураторовъ обоихъ протестантскихъ вѣроисповѣданій, изъ представителей унитаріанской церкви, двухъ

назначаемых правительством представителей из евреевъ; далѣе, изъ губернатора фѳумскаго (Рѳки), изъ всѣхъ совершеннолѣтнихъ венгерскихъ князей, графовъ и бароновъ, обладающихъ наследственнымъ титуломъ магнатовъ и платящихъ ежегодно не менѣе 3000 флориновъ прямыхъ налоговъ; изъ 50 членовъ, избираемыхъ пожизненно, и 50 назначаемыхъ пожизненно короной; наконецъ, изъ 3 делегатовъ отъ хорватско-славонскаго сейма. Благодаря подкупу и насилію, немальерскія части Венгріи выбираютъ въ члены сейма, почти исключительно приверженцевъ правительства, хотя ихъ населеніе очень враждебно правительству, между тѣмъ какъ мадьярскіе округа, гдѣ выборы болѣе свободны, выбираютъ оппозиціонныхъ депутатовъ.

Финансовое положеніе страны становится благопріятнѣе. Въ 1887 г. дефицитъ государственною росписи равнялся 22 м., въ 1888 г.—12 м., въ 1889 г.—7 м., а въ 1890 г. сведень къ 508901 гульд. Въ бюджетѣ на 1891 г. госуд. доходы показаны въ 369008583, а расходы 368969323 гульд., слѣд. съ излишкомъ въ 39260 гульд. Главныя статьи дохода: прямыя налоги (въ мил. гульд.)—98,8, налоги на предметы потребленія (крупкіе напитки, сахаръ и пр.)—44,5, табачная моноп.—46,3, соляная моноп.—14,9, пошлыны и гербовый сборъ—27,8, горное дѣло—18,1, почта и телеграфы—12,9, госуд. желѣзн. дороги—28,6. Государственный долгъ В. (не включая ея участія въ 30%, въ общемъ долгъ монархіи) въ 1890 г. равнялся 1734,1 мил. гульд.

Венгерскій гербъ двойной: одинъ—общій для всѣхъ земель венгерской короны и другой—собственно для королевства В. Последний состоитъ изъ раздвоеннаго вдоль щита, надъ которымъ два ангела держатъ корону св. Стефана: правое поле его раздѣлено на 8 попереčnýchъ полосъ, попеременно красныхъ и серебряныхъ, а въ лѣвомъ (красномъ) полѣ находится трехвершинный зеленый холмъ, среднее возвышеніе котораго прикрито золотою короной, съ выходящимъ изъ нея (патріаршамъ) осьмиконечнымъ крестомъ. Это объясняется тѣмъ, что первый король Венгріи, Стефанъ, сначала принялъ христіанство по восточному обряду, а затѣмъ перешелъ къ западному. На щитѣ висятъ цѣпь ордена св. Стефана, составляющаго спеціальный венгерскій орденъ. Венгерскіе національныя цвѣта: красный, бѣлый и зеленый.

См. Feneves, «Magyarország statistikája» (Будапештъ, 1840—1843) и «Wörterbuch der Geographie U—s» (Будапештъ, 1851); Palugyai, «Histor.-geogr.-statist. Beschreibung des Ungarischen Reichs» (Будапештъ, 1852); Ditz, «Die ungarische Landwirtschaft» (Лейпцигъ, 1867); Schwicker, «Statistik des Königreichs U.» (Штутт., 1877) и «Das Königreich U.» (Вѳна, 1886); Czoernig, «Ethnographie der oesterr. Monarchie» (Вѳна, 1855—57); Rösler, «Dacier und Rumänen, eine geschichtliche Studie» (Вѳна, 1866); Biderman, «Die ungar. Ruthenen» (Инсбр., 1862); Löher, «Die Magyararen und andere Ungarn» (Лейпц., 1874); Hunfalvy, «Magyarország. Ethnographiaja» («Ethnographie U—s», Будапештъ, 1876; нѣмецкій

переводъ Швиккера, 1877); Hunfalvy, «Die Magyararen oder Ungarn» (Вѳна, 1881); Slavici, «Die Rumänen» (Вѳна, 1881); Schwicker, «Die Deutschen in Ungarn und Siebenbürgen» (Вѳна, 1881); Stefanović, «Die Serben» (Вѳна, 1882); Schwicker, «Die Zigeuner in Ungarn und Siebenbürgen» (Вѳна, 1883); Vambergy, «Ursprung der Magyararen» (Лейпц., 1883); А. Петерсонъ, «Венгрія и ея жители» (перев. съ англ. Д. Г. Фридриха, Спб., 1873).

Метрологія. Съ 1 января 1876 г. въ Австріи введена метрическая система мѣръ и вѣсовъ, за исключеніемъ монеты. Метрическая система мѣръ и сравненіе ихъ съ русскими, изложены въ Прибавленіи, помѣщенномъ въ настоящемъ (V) томѣ, послѣ страницы 468 *).

1. а) Мѣры длины. Прежняя нижне-австрійская или вѳнская основная мѣра длины, до сихъ поръ еще не совсѣмъ вышедшая изъ употребленія, есть футъ (Russ) въ 12 дюйм. (Zoll), по 12 лин., по 12 точекъ (Scrupel, Punkte), по 12 квантеновъ. Впрочемъ, это дѣленіе на 12 обыкновенно не идетъ далѣе линіи, части которой выражаются десятичными дробями. Клафтеръ (Klafter) содержитъ 6 футовъ.

Футъ = 0,31610807 метра; клафтеръ = 1,896648 метра.

Инженерная рута (Rute) = 10 фут. = 100 дюйм. = 1000 лин. = 3,16108 метр.

Почтовая миля = 4000 клафтер. = 7586,59 метр.

Локоть (Elle) = 2,465 в. фут. а позднѣйшій = 2,460 в. ф. = 0,77762 м. Подраздѣляется на $\frac{1}{2}$, $\frac{1}{3}$ и т. д., а также на $\frac{1}{8}$ и $\frac{1}{16}$.

Мадьярскія названія вѳнскихъ мѣръ суть слѣдующія: оргя (Orgya = Klafter); рефъ (Réf = Elle); маленькій рефъ (Kis Réf), большой рефъ (Nagy Réf). Маленькій рефъ или локоть для полотна = 0,8 вѳнскаго локтя. Аршинъ (Aršin), употребляемый въ Верхней Венгріи, Краоціи и Славоніи = $\frac{3}{4}$ вѳнскаго локтя = 0,8201 русск. аршина.

Богемскій футъ въ 12 дюйм. = 0,2964 метр. = 0,93767 вѳнскаго фута; клафтеръ = 6 бог. фут. Богемскій локоть, повсюду въ Богеміи употребляемый = 0,59276 м. = 0,76227 вѳнскаго лок. или 21 бог. л. = 16 вѳнскихъ футамъ.

Горнозаводская австрійская мѣра—лахтеръ. Въ Идріи лохт. = 6 идрійскимъ фт. = 1,957 м., въ Іохимсталѣ (Богемія) лохт. = 1,918 м., въ Хемницѣ (Венгрія) лохт. = 2,024 м.

б) Мѣры поверхности. Общія мѣры суть: кв. клафт. = 3,597274 кв. м. и кв. фут. = 0,09992424 кв. м.

Полевая и лѣсная мѣра. Іохъ (Joch) = 1600 кв. клафт. = 57,5654 аровъ. Для виноградинокъ: рагель или восьмина въ 400 кв. клафт. = $\frac{1}{4}$ іохъ; большой рахель (Rahel) = 600 кв. клафт. = $\frac{3}{8}$ іохъ.

Въ В. вообще употребителенъ іохъ въ 1200 кв. клафт. = $\frac{3}{4}$ вѳнскаго іохъ; но на югѣ ея, напр., въ Банатѣ, употребляется вѳнскій іохъ подъ назв. ланаца (Lanatz). Для виноградинокъ: мотыка (Motika) = 200 кв. клафт., а во вну-

*) Мѣры и вѣсы, употребляемые въ Венгріи, вообще тѣ же, что и во всей Австріи, только съ местными, мадьярскими, названіями болѣею части старыхъ мѣръ.

тренихъ частяхъ страны—250 кв. клафт. Четверть = 800 кв. кл. = $\frac{1}{2}$ вѣнск. іоха; фунтъ (Pfund) = 70—80 кв. клафтерамъ.

в) Мѣры объема и емкости. Общія: куб. клафт. = 0,8227622 куб. м., куб. ф. = 0,03158688 куб. м.

Клафтеръ дровъ имѣетъ 6 вѣнскихъ ф. вышины, 6—ширины и 3—глубины, т. е. = 108 куб. фт. = $\frac{1}{2}$ куб. клафтера.

Для древеснаго угля употребляется стюбихъ (Stübich) = 2 метнамъ = 123 литрамъ; для каменнаго угля — мѣшокъ (Kohlensack), ящикъ въ 7 ф. вышины съ квадр. основаніемъ въ 4 ф. сторона.

Для сыпучихъ тѣлъ основной мѣрой служить метцъ (Metzen) = 61,49945 литра и дѣлится на половины, четверти и восьмыя. Мутъ (Muth), счетная единица, содержитъ 30 метцовъ зерна; какъ мѣра муки, дѣлится на 31 штрихъ (Strich).

Для жидкостей основная мѣра есть ванна или мѣра (Kanne или Maass), равная 1,415015 литра; дѣлится на 4 кружки (Seidel). Эймеръ, пивная мѣра = 41 каннѣ = 58,01562 литра; старый эймеръ въ 40 каннѣ служилъ просто счетной единицей. Пивной эймеръ содержитъ 42 $\frac{1}{2}$ канны и потому = 60,138 литр. Въ большей части Венгрии въ употребленіи прежній пресбургскій метцъ (kila) = 62,53 литра = 1,01697 вѣнск. метца; на практикѣ оба метца считаются равными. Дѣлится на 2 века (Véka) въ однихъ мѣстахъ, или на 2 корца (Koretz) — въ другихъ. Два пресбургскихъ метца составляютъ кебель (Köbely, Zsak); 25 пресб. метцовъ составляютъ мальтеръ. Бывшій пештскій метцъ = 1 $\frac{1}{2}$ пресб. метца. Въ Богеміи штрихъ (Getreidestrich) = 1,522 вѣнск. метца = 93,610 литра; штрихъ = 4 четверткамъ = 16 мѣрокамъ = 192 кружкамъ (Seidel); обыкновенно считаютъ бог. штрихъ = 1 $\frac{1}{2}$ вѣнск. метцамъ.

Для вина и пива въ Богеміи служатъ бочка (Fass) = 4 эймерамъ по 32 пинты въ 4 кружки. Пинта = 1,91043 литр.

II. Вѣсъ торговый. Кромѣ килограмма, еще иногда употребляется прежняя единица мѣры: фунтъ въ 32 лота, по 4 квантхена или 16 пфениговъ; центнеръ равенъ 100 фунтамъ.

Фунтъ = 560,012 грамма. Заумъ (Saum) содержитъ 275 и 250 фунт., лайель (Layel) — 125 ф., камень (Stein) — 20 ф., каршъ (Karsch) — 400 фунт. Ластъ = 20 центн. = 2000 ф.; особенный ластъ = 20 тоннамъ = 400 центнерамъ.

Монетный и серебряный вѣсъ. Фунтъ когда-то дѣлился на 2 вѣнскія марки. Марка = 16 лотамъ по 4 квантхена въ 4 пфенига = 280,0644 гр.

Для золота служитъ дукать (вѣсъ) = 60 граммъ = 3,4906 грам.; въ вѣнскій маркъ содержится такихъ 4824 грана, въ вѣнскій кельнской — 4020. Для опредѣленія пробы золота марка дѣлится на 24 карата по 12 грановъ, т. е. на 288 гран., а для серебра — на 16 лотовъ по 18 грановъ, т. е. опять на 288 гран. Ювелирный каратъ, дѣлящійся на половины, четверти и т. д. = 0,206085 грам.

Медицинскій или аптекарскій вѣсъ. Фунтъ = 12 унц. по 8 драхмъ, въ 3 скрупула по 20 грановъ, какъ въ Германіи; фунтъ = $\frac{2}{3}$ торговаго = 420,009 грам. = 1,172 русскаго аптекарскаго фунта.

Въ Венгрии употребляется вѣнскій вѣсъ. Въ Банатѣ и Славоніи большой шинекъ (Schinek) = 80 окамъ, средній ш. = 60 ок., малый ш. = 50 окамъ. Око = $\frac{2}{3}$ вѣнскихъ ф. = приблизит. 1,26 килограмма.

Въ Богеміи еще до сихъ поръ не вышли изъ употребленія нѣкоторыя старыя мѣры. Фунтъ, подраздѣляющійся какъ вѣнскій, = 0,91837 в. ф. = 514,3542 гр. Въ торговлѣ желѣзомъ еще пользуются центнеромъ по 6 камней въ 20 ф., т. е. центнеръ = 120 ф. = 110,216 вѣнск. ф. = 1,102 в. центн. = 61,7225 килогр.

III. Денежная система. Счетная единица въ Австро-Венгрии есть гульденъ (Gortin — по мадярски, Fiorino — по-италиански) въ 100 крейцеровъ (Krajszár — по мад., Soldi или Soldo — по-итал.). До 1858 г. считали гульденами, съ подраздѣленіемъ на 60 крейц. по 4 пфен.

Золотыя монеты чеканятся цѣнностью въ 8 и 4 гульдена; кромѣ того, имѣются дукаты. Для первыхъ двухъ употребляется золота 0,900 пробы (86 $\frac{2}{3}$ русск. пробы), для дукатовъ — 986 $\frac{2}{3}$ тысячныхъ (94 $\frac{2}{3}$ рус. пр.). Изъ килограмма чистаго золота выбивается 290,5188 штукъ дукатовъ, 172 $\frac{2}{3}$ восьмигульденниковъ, 344 $\frac{1}{2}$ четырехгульденниковъ. Поэтому:

дукать вѣситъ 3,4909 гр., содержитъ чистаго золота 3,4424 гр.

8-гульд. вѣситъ 6,4516 гр., содержитъ чистаго золота 5,8065 гр.

4-гульд. вѣситъ 3,2258 гр., содержитъ чистаго золота 2,90325 гр.

Терпимость въ пробѣ золота для дукатовъ составляетъ 1,075, для 8 и 4-гульд. — 0,002; терпимость въ вѣсѣ для первыхъ допускается въ $\frac{1}{4}$ тысячныхъ, для вторыхъ — 2 тысячныхъ.

Серебряная монета чеканится въ видѣ двухгульденниковъ, гульденовъ и четверти гульдена (25 крейцеровъ). Для первыхъ двухъ монетъ употребляется серебро 0,900 пробы, для послѣдней — 520 тысячн. Кромѣ того, обращаются левантскіе или Маріи-Терезіи талеры (1780 г.) изъ серебра 833 $\frac{1}{3}$ тысячн. пробы (79,9 русск. пр.). Изъ килогр. чистаго серебра выходитъ: Двухгульденниковъ 45, гульденовъ — 90, $\frac{1}{4}$ гульд. — 360 штукъ; талеръ приходится 42,75878 на килогр. Поэтому:

талеръ вѣситъ 26,0668 гр., содерж. чист. сер. 23,3890 гр.

2 гульденниковъ вѣситъ 24,6914 гр., содерж. чист. сер. 22,2222 гр.

гульденъ вѣситъ 12,3457 гр., содерж. чист. сер. 11,1111 гр.

$\frac{1}{4}$ гульдена вѣситъ 5,3419 гр., содерж. чист. сер. 2,7778 гр.

Терпимость въ пробѣ и вѣсѣ для двухгульденниковъ — 3 тыс., для гульденовъ въ пробѣ — 3 тыс., въ вѣсѣ — 4 тыс., въ $\frac{1}{4}$ гульд. въ пробѣ 5 тыс., въ вѣсѣ 10 тысячн.

Кромѣ того, дѣлается мелкая разнѣнная монета изъ серебра 500 тыс. пробы (48 русск. пр.) въ 20 и 10 крейцеровъ и мѣдная въ 4, 1 и $\frac{1}{2}$ крейцера.

Гульденъ стоитъ 59,74 коп. золотомъ.

Чеканка монеты производится въ Вѣнѣ, а для Венгрии — въ Кремницѣ; въ первыхъ надписи сдѣланы латинскими буквами, во вторыхъ — мадярскимъ шрифтомъ. Дукаты чеканятся

только въ Вѣнѣ; прежде чеканившіеся въ Кремниці дукаты были вышшей, чѣмъ вѣнскіе, пробы. Еще находятся въ обращеніи старыя золотыя кроны и 8 и 4 гульденовыя монеты, прежде чеканенныя какъ равныя 20 и 10 франковымъ франц. золотымъ монетамъ.

Таможенныя пошлины платятся преимущественно золотомъ, но принимаютъ и серебро по ежесѣчасно устанавливаемой цѣнѣ. Бумажные знаки находятся въ обширномъ обращеніи. Австро-венгерскій банкъ выпускаетъ билеты въ 1000, 100 и 10 гульденовъ или флориновъ. Эти билеты до послѣдняго времени стояли ниже номинальной ихъ стоимости на серебро.

Ө. II.

Исторія Венгрии. Географическое положеніе В., съ одной стороны—на пути народныхъ переселеній и нашествій съ азиатскаго Востока въ Западную и Южную Европу, съ другой—между рано ставшими въ культурный и расовый антагонизмъ другъ къ другу европейскимъ Востокомъ и Западомъ, вместе съ этнографической пестротой В., были рѣшительными факторами въ судьбѣ Дунайскихъ земель и въ крайне своеобразной, полной всякихъ превратностей 1000-лѣтней исторіи Венгрии.

Судьба венгерской территоріи до поселенія мадьяръ. Рядомъ съ древнѣйшими обитателями этой страны, племенами еракійскими и иллирійскими, на сѣверѣ и востокѣ (въ Карпатахъ) издавна жили уже славяне. Въ IV вѣкѣ до Р. Х. съ З. надвинулись кельты, занимавшие зап. часть Средне-дунайской земли; въ восточной выдвинулись геты и даки. Въ борьбѣ послѣднихъ съ кельтами образовалась Дакійская держава. Съ I в. до Р. Х. двѣ новыя силы, Римская имперія и германскіе народы, стали оспаривать другъ у друга господство на Дунаѣ. Римъ завоевалъ (ок. Р. Х.) западныя области (Паннонію и Норикъ) и лишь въ началѣ II в. по Р. Х.—Дакію. Римское господство сопроваждалось колонизаціей и романизаціей, съ наибольшими успѣхами въ Норикѣ и Панноніи и въ нѣкоторыхъ частяхъ Дакіи (Ванатъ, Трансильванія). Имперія съ трудомъ сдерживала надвигавшихся съ сѣвера германцевъ (см. Великое переселеніе народовъ), за которыми въ IV вѣкѣ послѣдовали гунны. Замѣтимъ, что мадьяры считаютъ себя на Дунаѣ прямыми наследниками гунновъ, въ которыхъ они сами не прочь видѣть своихъ предковъ. Въ половинѣ V-го вѣка на развалинахъ державы Аттилы водворились разные германскіе народы, а въ VI в. надвинулась съ Востока новая, родственная гуннамъ, орда аваровъ, и утвердила свое господство въ Панноніи. Массы славянъ, жившихъ въ области Карпатовъ, уже издавна, увлекаемыя гуннами, потомъ аварами, устремились къ югу и западу. Въ V—VI вв. они прочно заселили территорію В., предоставивъ лишь степную тиссо-дунайскую равнину кочевымъ аварами, господству которыхъ надъ славянами былъ положенъ предѣлъ во 2-й четв. VII вѣка, когда вождь Само (см. это имя) объединилъ западныхъ и дунайскихъ славянъ. По распаденіи его державы (660) паннонскіе славяне вновь подпали власти аваровъ, которымъ теперь стала грозить все воз-

раставшая и напиравшая съ запада сила—Восточно-франкское государство. Борьба между ними завершилась въ к. VIII и нач. IX в. окончательной побѣдой франковъ, оттѣснившихъ остатки аваровъ за Дунай въ равнину Тиссы, быстро овладѣвшихъ частью Панноніи до р. Рааба и энергически начавшихъ здѣсь свою работу колонизаціи и германизаціи. Дунайское славянство стало лицомъ къ лицу съ своимъ отнынѣ опаснѣйшимъ врагомъ—нѣмцами. Первой попыткой политическаго объединенія средне-дунайскаго славянства была въ IX вѣкѣ Велико-моравская держава (см. Моравія). Въ это время территорію будущей Венгрии населяли: славяне—въ сѣверныхъ и частью восточныхъ карпатскихъ краяхъ (русскіе, предки словаковъ), на юго-западѣ по Савѣ и Дравѣ, въ древней Панноніи и Норикѣ (словенцы), болѣе разрозненно—въ Трансильваніи, Ванатѣ и другихъ сосѣднихъ мѣстностяхъ, еще рѣже въ центральной тиссодунайской равнинѣ, гдѣ кочевали въ нач. XI в. остатки аваровъ. На востокѣ, въ горахъ Трансильваніи, и на западѣ—кое-гдѣ въ вост. Альпахъ, жили романцы, остатки ороманившихся туземцевъ еракійскаго и иллирійскаго корня, привлеченіе на востокѣ впоследствии соплеменниковъ съ юга изъ-за Дуная и послужившіе зерномъ образовавшейся здѣсь румынской народности; на западной окраинѣ обитали переселившіеся изъ Баварской области и пустившіе здѣсь корни—нѣмцы. Обстоятельства не дали Великой Моравіи окрѣпнуть настолько, чтобъ устоять въ борьбѣ. Ей грозила участь стать добычей нѣмцевъ, не только свившихъ себѣ гнѣздо въ ней, но и сдѣлавшихъ къ концу IX в. большіе успѣхи въ колонизаціи Панноніи и придвигавшихся къ центральной дунайской равнинѣ. Въ это самое время появились на нижнемъ Дунаѣ мадьяры и, вовлеченные въ славяно-германскую распрю самими нѣмцами (Арнульфомъ, см. т. II, 154), рѣшили ее въ свою пользу, водворившись на среднемъ Дунаѣ, овладѣвъ наслѣдствомъ Великой Моравіи и ставъ надолго грозой Германіи и западной Европы. Въ то же время (IX в.) въ восточной части нынѣшней В. славяне жили разрозненно, не чувствуя потребности въ политическомъ сплоченіи и лишь отчасти примыкая съ одной стороны къ Болгаріи, съ другой—къ Великой Моравіи. Вслѣдствіе отсутствія здѣсь политической жизни и борьбы, исторія этой области до самаго водворенія мадьярской власти остается для насъ покрытой значительнымъ мракомъ. Свидѣтельство хроника Анонима Нотарія королевы Белы (конца XIII вѣка) о славянскихъ и болгарскихъ княжествахъ на территоріи карпато-дунайской, хотя и недостоверны, однако бросаютъ нѣкоторый свѣтъ на предшествовавшее мадьярамъ, а отчасти и послѣ удержавшееся распредѣленіе славянскихъ и романскихъ поселеній въ этихъ краяхъ, а также на распространеніе сюда въ IX в. болгарскаго господства.

Исторія В. естественно распадается на три главныя періода: 1) съ основанія государства до 1526 г.—В. цѣльная и самостоятельная; 2) съ 1526 г. (битвы при Могачѣ) до конца XVII в.—В. раздѣленная, частью подъ

иглом турецкимъ, частью примкнувшая къ сосѣднему государству, и только въ одномъ краѣ (Седмиградль) удержавшая независимость; 3) съ конца XVII или начала XVIII вѣка донинѣ—В. вновь объединенная, но ставшая окончательно наслѣдствомъ чуждой династїи и связанная съ прочими ея наслѣственными землями въ одну монархію. Въ I періодъ Угрія успѣшно отстаивала свою независимость отъ сосѣдей и играла видную, определенную роль по отношенію къ славянскому міру и къ германскому западу. Во 2 пер. каждая часть ея боролась съ вѣшними и внутренними врагами и угнетателями за свободу и для объединенія. Въ 3 пер., объединившись вновь, но цѣною признанія наслѣдственной власти Габсбурговъ, она продолжала бороться за свои историческія права и отдѣльное государственное устройство, пока въ системѣ австрійскаго дуализма (1867) не нашла себѣ возможнаго удовлетворенія. Насколько разнородно населеніе В., настолько были различны стремленія, направленія и вліянія, одерживавшія верхъ въ разныя эпохи ея жизни и руководившія ея внутренней и вѣшней политикой; но среднее положеніе В. между двумя культурно-историческими мірами, на чертѣ соприкосновенія двухъ великихъ расъ (славянской и германской), дало одинъ общій характеръ венгерской исторїи—именно извѣстную двойственность ея исторической роли, проходящую черезъ всѣ фазы ея жизни. Смотра по тому, какое изъ противныхъ теченій одерживало верхъ, В. то служила оплотомъ славянства, входя въ его политическую сферу и культурные интересы, то, напротивъ, подчинялась вліянію германизма. Съ точки зрѣнія національности, въ исторїи В. обозначаются лишь два рѣзко различныя и несомнѣнные періода: 1-й — обнимающій почти всю исторію до конца XVIII в., когда въ В. не было настоящаго національнаго антагонизма и владычества одной народности надъ другими и когда въ ней естественно игралъ руководящую роль элементъ, преобладавшій и численно и культурно (т. е. славянской); 2-й—обнимающій новѣйшую эпоху, когда національность мадьярская, возродившись подъ знаменемъ національной идеи, опиралась на свое историческое значеніе и центральное положеніе, а главное—на политику австрійскаго правительства и нѣмцевъ, начала угнетать и давить всѣ прочія народности В.

I періодъ 1). Венгрія при Арпадовичахъ.

Мадьяры (угры), восточно-финское племя, значительно потуреченное уже въ своей уральской прародинѣ, тѣснымъ съ востока печенѣгами (см. это сл.), въ началѣ IX в. перекочевало черезъ Волгу и послѣ довольно продолжительной стоянки въ южно-русской степи («Лебедя» Константина Багрянор.), въ сосѣдствѣ и зависимости отъ хазаръ (см. это сл.) и въ соприкосновенїи съ русскими славянами, было оттѣснено печенѣгами же, въ 80-хъ годахъ IX в., къ нижнему Дунаю, вмѣстѣ съ приставшей къ нимъ частицей хазаръ (см. Кабары). Скоро, будучи призваны византійскимъ императоромъ Львомъ Мудрымъ противъ Болгаръ и оустошивъ Болгарію (889), а въ 892 г. подверг-

шись разгрому со стороны царя болгарскаго Симеона (см. это имя), они устремились, въ 893 г., на западъ, по Дунаю, въ равнину тисо-дунайскую, по слѣдамъ своихъ передовыхъ отрядовъ, уже ходившихъ туда (892) по призыву Арульфа противъ Моравской державы, и въ 894—95 гг. расположились на этой равнинѣ. Альмъ (Альмошъ, см. т. I, 541), по преданію, былъ первый вождь и родоначальникъ династїи, а Арпадъ (сынъ его?) привелъ мадьяръ на Дунай. Съ 899 г. начались непрерывныя опустошительныя ихъ походы въ Паннонію и Моравію, восточную Марку, Баварію. Вмѣстательство ихъ въ борьбу славянъ съ нѣмцами кончилось сперва подчиненіемъ имъ Великой Моравїи между 904 и 907 г., а затѣмъ совершеннымъ пораженіемъ нѣмцевъ и занятіемъ всей Панноніи до р. Энжи. Наступила 50 лѣтняя эпоха набѣговъ мадьяръ на западъ, наводившихъ ужасъ на всю Европу. Первый болѣе удачный отпоръ мадьярамъ далъ король Генрихъ I (934); но рѣшительное, для Европы спасительное пораженіе нанесъ имъ король Оттонъ I у Аугсбурга (955), послѣ чего они прекратили дальнѣе набѣги. При поселенїи на Дунаѣ бытъ мадьяръ былъ кочевой и своеобразны съ нимъ были устройство и управленіе. Верховная власть была въ рукахъ вождя, въ родѣ Арпада († нач. X в.), которому были подчинены начальники (воеводы) всѣхъ 8 колѣвъ (племенъ) мадьярскихъ (8-ое составляли кабары). Каждое колѣно дѣлилось на мелкія части или отряды (подобные славянск. жупамъ). Вожди были и судьями. Какъ преемники Арпада, въ X в. извѣстны Золтанъ, Таксоній, Гейза. Послѣ 955 г. хищническія инстинкты мадьяръ стали утихать. Подъ ихъ главенствомъ стала складываться мадьяро-славянская держава. Изъ первоначальныхъ кочевьевъ между Тиссой и Дунаемъ мадьяры, оттѣснивъ нѣмцевъ и сбѣжавъ западъ главною цѣлью походовъ, сосредоточили власть свою въ Панноніи, откуда распространяли ее къ югу, востоку и сѣверу, по теченію рѣкъ, въ горныя области, не сразу примкнувшія къ мадьярскому объединительному центру. Если вначалѣ мадьяры господствовали угрозою и оружіемъ, то позже ихъ отношенія къ объединеннымъ ихъ властью туземцамъ совершенно измѣнились. Туземцы (т. е. славяне), какъ мирное и культурное племя, стали рѣшительно влѣять на мадьяръ, а послѣдніе стали усваивать ихъ бытъ, политическую организацію, вѣру, нравы и понятія. Народность мадьярская на первыхъ порахъ была подкрѣплена новымъ турецкимъ элементомъ—частями Печенѣжской орды съ нижняго Дунаѣ, а позже—половцами. При Гейзѣ В. впервые завязала мирныя сношенія съ сосѣдями, но вмѣстѣ съ тѣмъ была втянута въ соперничество ихъ династїи, причѣмъ потеряла западную окраину до Лысой горы. Завязались родственныя связи Арпадовичей съ династїями (особенно славянскими), начался значительный притокъ въ В. иностранцевъ, особенно нѣмцевъ (дворянъ, торговцевъ и промышленныя людей). Великая Моравія оставила дунайскому славянству народную церковь и восточный обрядъ, по которому и мадьяры впервые прїобшились къ

христианству. Еще около 950 г. двое мадьярских воевод приняли христианство в Византии, приславшей тогда духовную миссию в Венгрию Сарольта, дочь одного из них, была женой Гейзы, крестившагося под ея влиянием. Но 2-я жена Гейзы, кн. польская Адельгейда, католичка, влила в пользу Римской церкви, дѣятельно вводящей христианство нѣмецкими руками черезъ Пассовскую епархію и Зальцбургъ. Главную же роль здѣсь игралъ еписк. Войтѣхъ (Адальбертъ) пражскій (см. это имя), посѣтившій В. около 995 г. и торжественно присоединившій къ Римской церкви наслѣдника Гейзы отъ Сарольты, Стефана (Вайка), ранѣе крещенаго по восточному обряду, а также многихъ приближенныхъ его и сановниковъ. Стефанъ Святой (997—1038), ставшій вѣрнымъ сыномъ Римской церкви и ея утвердителемъ у мадьяръ, чѣмъ, быть-можетъ, спасъ ихъ отъ окончательнаго ославяненія, былъ настоящимъ основателемъ венгерскаго государства, расширеннаго имъ и объединеннаго. Предпочтеніе латинству вызвало оппозицію въ многочисленныхъ приверженцахъ Греческой церкви, выразившуюся въ 998 возстаніемъ южнопаннонскаго воеводы, скоро подавленнымъ Стефаномъ. Въ 1000 г. Стефанъ получилъ отъ папы королевскую корону. Изъ-за Вел. Моравіи (сѣв. ч.), перешедшей въ началѣ X в. къ чехамъ, а въ концѣ X в. къ полякамъ (Болеславъ Хр.), Стефанъ, по смерти Болеслава зовавалъ съ импер. Конрадомъ II и чехами; послѣднимъ досталась нынѣшняя Моравія, а Венгрии — вся словацкая земля. Установивъ границы своей державы, Стефанъ далъ ей прочную организацію, взявъ въ основу бытъ, градское и жупное устройство туземныхъ славянъ и проведя принципъ полной областной автономіи и народной равноправности, чѣмъ выказалъ замѣчательную государственную мудрость и дальновидность. Каждая жупа (всѣхъ было до 72) управлялась жупаномъ (м. ірѣп), а высшимъ государств. сановникомъ былъ надворный жупанъ (nadog, comes palatinus). Король властвовалъ еще неограниченно, но созывалъ народныя собранія. Сохранивъ автономію новыхъ областей В., Стефанъ развилъ не партикуляризмъ, а напротивъ сознаніе политическаго и государственнаго единства. Онъ мотивировалъ свою систему, въ завѣщаніи, изреченіемъ, что «государство одного языка и обычая безсильно и непрочно». Не было антагонизма племенъ: всѣ были венгерцы въ государственномъ смыслѣ (государств. языкомъ была нейтральная латинь, сохранившая свою роль до нынѣшняго столѣтія), оставаясь мадьярами, славянами, романцами, нѣмцами. Эта государственная система была жизненной силой В. Если была внутренняя борьба, то не племенная, а скорѣе культурная — консервативныхъ въ бытѣ и вѣрѣ элементовъ съ «западниками» и латинниками.

Еще при жизни Стефана возникла распря за корону, чему давалъ поводъ и тогда, и долго послѣ не установившійся принципъ престолонаслѣдія (борьба права первородства съ пр. родового старшинства). Наступившій по смерти Стефана (1038) 40-лѣтнимъ періодомъ смуты и борьбы за престолъ воспользовалась

Герм. имперія, стремясь къ вассальному подчиненію В. Измѣнникъ народнымъ интересамъ, ничтожный Петръ искалъ (1041) защиты у Генриха III противъ ставшаго королемъ Самуила Абы (см. т. I, стр. 9), потерявшаго, затѣмъ, въ войнѣ съ Генрихомъ зап. край В. до Литавы. Послѣ новаго пораженія и † Абы, Генрихъ воцарилъ на престолѣ снова Петра, признавшаго его верховную власть (1045); но уже въ 1046 г. Петръ свергнутъ и на престолъ призванъ Андрей I († 1061), приверженецъ вост. вѣры, женатый на русской кн. Анастасіи Ярославнѣ. Онъ отсталъ В. отъ Генриха, присоединилъ Срѣмъ; но, сдѣлавъ брата Беду удѣльнымъ княземъ вост. части В., а намѣстникомъ своимъ назначивъ сына Саломона, онъ вызвалъ новое междоусобіе и погибъ въ войнѣ съ братомъ, завладѣвшимъ короной. При Белѣ I (до 1063) было новое движеніе за старую вѣру (на созванномъ имъ народномъ собраніи). Онъ правилъ мягко и справедливо. Его сыновья: Гейза, Ладиславъ и Ламбертъ уступили корону Саломону, съ условіемъ остаться удѣльными князьями, но добились того лишь силою, ибо Саломонъ зависѣлъ отъ Генриха. Своими военными успѣхами (противъ куманъ, печенѣговъ, Византии, причемъ Гейза получилъ отъ императора Михаила Дуки вѣнецъ, соединенный позже съ короной Стефана) братья стали популярны. Пройски Саломона противъ нихъ вызвали борьбу, пораженіе и бѣгство Саломона и вступленіе на престолъ Гейзы I (1074—1077), оразившаго попытку Генриха IV добыть корону для Саломона. При преемникахъ Гейзы В. снова достигла могущества и процвѣтанія. Ладиславъ Святой, братъ Гейзы (1077—1095), былъ энергичнымъ защитникомъ политической, культурной и религіозной самостоятельности В. Отразивъ всѣ попытки Саломона вернуть себѣ власть, Ладиславъ успѣшно воевалъ съ куманами и печенѣгами, часть которыхъ поселилъ въ Тисской равнинѣ («Языгія»); окончательно утвердилъ власть В. въ Трансильваніи, гдѣ издавна поселены секлеры (см. это сл.), а въ 1091 г. принявъ подъ свою власть Хорватію между Савой и Дравой. Ладиславъ упрочилъ внутренній порядокъ въ В. и особенно установилъ бытъ церковный, защищая независимость Угорской церкви и укоренившійся восточный обрядъ (отстоятъ бракъ духовныхъ etc.). Способный и образованный старшій сынъ Гейзы Коломанъ (до 1114) слѣдовалъ внутренней политикѣ Ладислава. Покоривъ Далмацію, онъ въ 1104 г. короновался королемъ Хорватіи и Далмаціи, предоставивъ права и привилегіи далматискамъ городамъ и общинамъ. Вмѣстательство Коломана въ дѣла Руси окончилось избіеніемъ венгерскаго войска половцами (1099). При Коломанѣ полчища крестоносцевъ, одушевленныхъ противъ схизматическаго востока и видѣвшихъ въ В. тоже «схизматиковъ», необузданностью своею на пути черезъ В. вызвали ожесточеніе населенія, выразившееся безпощаднымъ избіеніемъ большихъ массъ крестоносцевъ. Коломанъ женился на дочери Владиміра Мономаха, Евемію, но скоро, по навѣтамъ, прогналъ ее, беременною Борисомъ (рожд. на Руси). Продолжая защищать независимость народной Угорской

церкви от папских посягательств, Коломанъ былъ, однако, вынужденъ уступить папѣ инвеституру. Законы Коломана были изданы на народномъ (безъ сомнѣнія — славянскомъ) языкѣ.

XII в. былъ временемъ усиленнаго культурно-религіознаго, завоевательнаго напора латинскаго запада на схизматическій востокъ, а вмѣстѣ съ тѣмъ подъема могущества Византіи и широкой наступательной политики Комненовъ. При мало выдающихся государяхъ В. все-таки отстояла политическую независимость, но въ борьбѣ съ Византіей (Мануиломъ), опираясь на западъ и съ нимъ сближаясь, она стала быстрее подпадать его разностороннему вліянію. Правленіе Коломанова сына, легкомысленнаго Стефана II († 1131) уронило значеніе В. малоудачными войнами (съ Венеціей, Византіей) и вмѣшательствомъ въ дѣла сосѣдей (Чехія, Русь). Стефанъ пыталъ слабость къ куманамъ и поселялъ ихъ въ центрѣ В. Обманувъ ожиданія брата Бориса, онъ оставилъ престолъ Белѣ II Слѣпому (до 1141), которому пришлось защищаться отъ Бориса и его союзниковъ (Польша). Черезъ жену Белы—Елену возникло обильное послѣдствіями сближеніе В. съ Сербіей и вообще южными славяноствомъ. При Белѣ II или еще ранѣе Босна («Рама») присоединена къ В. и вошла въ титулъ венг. короля. При Гейзѣ II († 1161), женатомъ на умной Евфросиніѣ Мстиславовнѣ, В., отразивъ въ 1146 г. новыя попытки Бориса, опиравшагося на нѣмцевъ (Конрада III), а потомъ тщетно расчитывавшаго на крестоносное движеніе французовъ (2-ой крестовый походъ черезъ Венгрію, 1147), стала надолго цѣлью завоевательныхъ плановъ императора Мануила, хотѣвшаго, по отнятіи у Венгріи южнославянскихъ областей, подчинить ее имперіи. Гейза успѣшно отстаивалъ Венгрію противъ союза двухъ имперій, опираясь на европейскій западъ (норманновъ, Францію); онъ былъ въ тѣсныхъ связяхъ съ Русью (Изяславомъ Мстисл.) и Сербіей, которую поощрялъ противъ Мануила, потомъ съ Чехіей (Владиславъ II) и австр. Бабенбергами, наконецъ, позже, съ Фридрихомъ I Барбароссой. Гейза поселилъ нѣмцевъ (саксовъ) въ Трансильваніи и Сѣверной Венгріи.—Стефанъ III (1161—1173) долженъ былъ въ упорныхъ войнахъ (въ союзѣ съ Чехіей) защищать наслѣдіе Белы, Далмаціи и Сръмъ, которые пришлось, однако, все-таки уступить Византіи. Бела III (1173—1196), прекрасно подготовленный къ власти въ Византіи, поднялъ снова В. въ политическомъ отношеніи и водворилъ въ ней благоустройство. Онъ, по обѣщанію, оставался вѣрнѣ Мануилу до его смерти (1180), но затѣмъ вернулъ В. и Сръмъ и Далмацію, отъ которой только острова отошли къ Венеціи. Галичъ былъ временно присоединенъ къ В. и тоже вошелъ въ титулъ венгерскихъ королей. Возвлеченная въ византійскія смуты, В., на ряду съ крестоносцами 3-го похода (Фридрихъ I), играла роль въ событіяхъ Балканскаго полуострова, гдѣ усиливалось и освобождалось славянство (основаніе 2-го Болгарскаго царства, 1185 г.). Бела упорядочилъ государственное управленіе, оградивъ интересы короны, а так-

же низшихъ сословій, отъ посягательства магнатовъ. Но западные феодальные порядки въ скорой уже проникли въ В. главнымъ образомъ путемъ изыятія высшаго дворянства, духовенства и городовъ изъ жупной организаціи. Римской церкви и папскому престолу Бела служилъ вѣрно и дѣлалъ уступки; съ этихъ поръ латинство беретъ въ В. рѣшительный верхъ, хотя восточный обрядъ еще долго держится. Правленіе сына Белы Эмериха (1196—1204) ознаменовалось вмѣшательствомъ въ дѣла В. папы Иннокентія III, слѣдовавшаго изъ Эмериха своего послушнаго слугу и подстрекавшаго его къ походамъ противъ сербовъ и болгаръ. По поводу вмѣшательства въ сербскія дѣла Эмерихъ присвоилъ венгерскому королю еще титулъ rex Serviae. Андрей II (1205—1235), слабый и беспорядочный, расточалъ коронныя доходы и раздиралъ земли, допускалъ своеволие магнатовъ и тѣмъ возбуждалъ неудовольствіе народа. Дорого стоившія походы въ Галицію, гдѣ Андрей утвердилъ венгерскую власть и посадилъ сына Коломана, впрочемъ не надолго (съ 1206 года встрѣчаемъ титулъ rex Galiciae et Lodomegiae), и ненужный крестовый походъ (1217) еще увеличили разореніе. При открытомъ выступленіи противъ Андрея оппозиціи, во главѣ которой сталъ его собственный сынъ Бела, только вмѣшательство папы, примирившаго стороны, предупредило кровопролитіе. Андрей уступилъ общему требованію государственныхъ реформъ. Данная имъ въ 1223 г. золотая булла ограничила произволъ короля и магнатовъ, установила права другихъ сословій, обезпечила права и положеніе мелкихъ землевладельцевъ и вольныхъ людей. Мелкая шляхта наравнѣ съ магнатами стала участвовать въ государственномъ собраніи. Наконецъ, высшему сословію и венгерскому духовенству дано право сопротивленія королю, поступающему противъ закона. Въ административномъ отношеніи комитатское устройство сохранялось, хотя и съ изыятіями. Саксамъ Андрей подтвердилъ ихъ привилегіи и далъ имъ независимое отъ жупныхъ властей управленіе. Одному изъ замѣчательныхъ государей В., Белѣ IV (1235—70), выпали на долю тяжелыя испытанія и трудныя задачи. Вторженіе татаръ, на голову разбившихъ венгровъ (1241, при Сайо), причинило В. страшное бѣдствіе и принудило Белу спастись въ Хорватіи и Далмаціи, куда, впрочемъ, татары тоже проникли. По удаленіи ихъ изъ В. (1243) Бела выказала замѣчательную энергію въ восстановленіи порядка, упроченіи королевской власти, примѣненіи Золотой буллы и поднятій благосостоянія страны. Въ города призывались нѣмецкіе купцы, промышленники и поселенцы, которымъ давались привилегіи. Новыя партіи куманъ были водворены на коронныхъ земляхъ (Вел. Куманія). Въ Хорватіи Бела, rex totius Slavoniae (хорватское королевство—триединое: Regnum Croatiae, Slavoniae, Dalmatiae), раздавалъ привилегіи и дарственные грамоты дворянамъ, городамъ и уѣздамъ. Преданный Риму, Бела ревностно служилъ его интересамъ и латинству. Столкновеніе его съ сыномъ Стефаномъ, главой оппозиціи, быть-можетъ объясняется именно религіознымъ раз-

поглашаемъ. Послѣ краткаго правленія Стефана V (до 1272) на престолъ вступилъ братъ его Ладиславъ IV, носившій прозвища Кумана, какъ сынъ куманки (до 1290). Способный, но легкомысленный и испорченный Ладиславъ расточалъ коронныя имѣнія и по пристрастью къ куманамъ распустилъ ихъ совершенно, чѣмъ вызвалъ такія съ ихъ стороны насилія, что пришлось прибѣгать къ крайнимъ мѣрамъ. При такомъ безначаліи и упадкѣ королевской власти въ отдѣльныхъ областяхъ В. выдвинулись полунезависимые правители, напр. Матвій Чаки Тренчанскій, въ Словаціи, что грозило цѣлости В. Ладиславъ помогъ Рудольфу Габсбургскому противъ Оттокара II Чешскаго (1278) и этимъ положилъ основаніе политическому преобладанію Габсбурговъ, предъявившихъ скоро притязанія и на Венгрію. Ладиславъ убитъ былъ куманами изъ личной мести. Преемникъ его, Андрей III (1290—1301), возстановилъ авторитетъ короны, хотя Матвій Тренчанскій удержалъ въ своихъ рукахъ значительную власть. Сына Рудольфа Габсбургскаго, Альбрехта, Андрей заставилъ отречься отъ притязаній на В. Съ Андреемъ III прекратился родъ Арпадовичей.

2). Венгрія при короляхъ разныхъ династій.— Анжуйская династія. Рядомъ съ выдвинутымъ папой Бонифациемъ VIII Карломъ-Робертомъ Неаполитанскимъ, родственникомъ Арпадовичей, явились еще претенденты. Магнаты, съ Матвѣемъ Тренчинскимъ во главѣ, выбрали Вацлава II, короля чешскаго и польскаго, предложившаго вмѣсто себя сына Вацлава (III), принятаго и коронованнаго въ Ст. Бѣлградѣ. Карлъ бѣжалъ, но папа все-таки въ 1303 г. присудилъ ему В. Когда же Вацлавъ оставленъ былъ приверженцами (даже Матвѣемъ), отецъ вывелъ его изъ В., предоставивъ корону Оттону Баварскому, который и добылъ ее, а вернувшись было Карлъ бѣжалъ въ Хорватію. Но новаго короля не признали М. Тренчинскій и воевода Трансильваніи (Ладиславъ Апоръ), въ руки котораго попалъ Оттонъ. Тогда только Карлъ-Робертъ утвердился на престолѣ (1308) и объединилъ В., хотя М. Тренчинскій долго еще отстаивалъ независимость своей области (всей Словачины). Карлъ-Робертъ († 1342), выросшій въ иныхъ условіяхъ и понятившій и понимавшій власть королевскую лишь сильною и неограниченною, выказалъ это и въ управленіи, поскольку ему позволяли обстоятельства и автономный строй В. Онъ старался ограничить власть и права магнатовъ и избѣгалъ созыва сейма. Вообще при Анжуйцахъ продолжался начавшійся еще при Арпадовичахъ процессъ разложенія стараго строя подъ влияніемъ зап.-европ. феодализма. Карлъ-Робертъ, вводя при дворѣ рыцарскіе нравы, заботился и о внѣшнемъ блескѣ и пышности своего царствованія. Внѣшнимъ диплом. сношеніями Карлъ-Р. подыалъ значеніе В. въ политическ. и международномъ отношеніяхъ, и если онъ еще болѣе имѣлъ въ виду свои династическіе интересы, чѣмъ народно-угорскіе, то послѣдніе вполне уже понималъ и умѣлъ отстаивать его сынъ, Людовикъ I Великій (1342—1382), подыавшій В. на вершину славы и могущества. Не нарушая автономныхъ учре-

жденій и охраняя права короны, Ладиславъ заботами о народномъ благосостояніи и просвѣщеніи сильно подыалъ духовную и матеріальную культуру въ В. При немъ В. объединила значительную часть западнаго славянства и стала большой славянской державой, отъ Балкасскаго полуостр. до Балтійскаго моря, отъ Чернаго—до Адриатки. На востокъ ея власть признали Валахія и Молдавія. При Людовикѣ прабылъ въ Венгрію и поселился въ Мукачевской области русскій князь Ѳеодоръ Кориатовичъ, изъ Подолія, съ массой русскихъ переселенцевъ. Утвердивъ венгерскую власть въ Хорватіи, Людовикъ отягчалъ у Венеціи Далмацію, которой она завладѣла въ нач. XIII в. На Дунаѣ Людовикъ, отбросивъ турокъ, начавшихъ движеніе къ сѣверу по взятіи Адрианополя, временно присоединилъ къ В. Бдынскую Болгарію и распространилъ свое вліяніе на Сербію и Боснію (Стеф. Твердко), хотя, впрочемъ, баны и короли боснійскіе и прежде были подручниками венг. королей. Какъ сынъ Елисаветы, сестры бездѣтнаго кор. польскаго Казимира III, Людовикъ (1370) получилъ и польскую корону, а вмѣстѣ и Галичъ, изъ-за котораго шла тогда война Литвы съ Польшей. Соединеніе столькихъ славянскихъ земель подъ венгер. коронойдало въ В. рѣшительное преобладаніе славянской стихіи, ославившей самую династію и направившей В. въ русло славянской политики, именно объединенія противъ западныхъ враговъ и турокъ. Людовикъ, не имѣя сына, завѣщалъ В. своей старшей дочери Маріи, ставшей, по договору съ Карломъ IV, невестой его сына Сигизмунда, предъзначеннаго такимъ образомъ въ короли В. Какъ братъ чешскаго короля (Вацлава или Венцеслава), Сигизмундъ имѣлъ много приверженцевъ, именно въ Словаціи. За Марію правила мать Елисавета. Отложившись отъ В., Польша призвала въ 1384 году другую дочь Людовика, Ядвигу. Въ самой В. пошли замѣшательства. Въ Хорватіи, а затѣмъ и въ В., выбрали Карла Неаполитанскаго (изъ Анжуйцевъ), который, по прибытіи въ В., былъ умерщвленъ, по наущенію Елисаветы, въ 1386 г., за что она и Марія попали въ плѣнъ къ хорватамъ, причѣмъ Елисавета была убита. Марія же была освобождена явившимся и вступившимъ наконецъ въ права свои Сигизмундомъ (см. это имя). Представитель Люксембургской династіи, С. по характеру и личнымъ качествамъ не стоялъ на высотѣ трудной задачи—сдерживать возраставшую турецкую силу; онъ не умѣлъ даже удержать въ цѣлости владѣнія В. и заслужить довѣріе и сочувствіе подданныхъ. Пораженіе, нанесенное ему турками (1396, при Никополѣ), еще болѣе ему повредило. Позже Сигизмундъ правилъ лучше и законнѣе; но отъ В. его отвлекали дѣла имперскія (по избраніи императоромъ) и борьба съ гуситами. Нуждаясь въ поддержкѣ магнатовъ (на сеймахъ), онъ потакалъ ихъ своеволію. Далмація при немъ снова подпала подъ власть Венеціи. При С. возникли первыя сербскія поселенія въ В. Сигизмундовъ зять и наслѣдникъ Альбрехтъ, первый государь В. изъ дома Габсбурговъ, † уже въ 1439 г., оставивъ сына Владислава

Постума. Но венгры, боясь регентства, выбрали польскаго кор. Владислава, вскорѣ погибшаго въ войнѣ съ турками при Варнѣ, въ 1444 г. Противъ него защищала права Владислава Постума сѣверная, словацкая В., съ чешскимъ полководцемъ Іоанномъ Искрою, подчинившимъ себѣ все сѣверныя области и опиравшимся на гуситскую Чехію (1440—62).

Гуниады (до 1490 г.). Правившій В. въ молодѣство Владислава Постума Янъ Гуниады, румынскаго рода, доблестный воинъ и человекъ, прославился геройской войной съ турками (1448 — неудача, 1456—побѣда). Послѣ его † возникли смуты и преслѣдованія семьи Гуниадовъ. Владиславъ бѣжалъ въ Прагу, гдѣ и †. Послѣ его смерти въ В. одолѣла партія Гуниадовъ и избранъ королемъ сынъ Яна, Матвѣй Корвинъ (1458—1490), которому, впрочемъ, пришлось еще до 1462 г. выдерживать сопротивление гуситской Словачины, колебавшейся между императоромъ Фридрихомъ III и Казимиромъ Польскимъ. Въ Хорватіи, которая досталась было Фридриху III, Корвину удалось утвердиться лишь въ 1465 г. На югѣ даровитый король успѣшно отражалъ турокъ; на западѣ не менѣе успѣшно воевалъ съ Фридрихомъ III Габсбургскимъ, не оставлявшимъ своихъ притязаній на В. Втянутый въ борьбу съ гуситскимъ королемъ Юриемъ Подѣбрадскимъ, Матвѣй овладѣлъ Моравіей и Лужицей и былъ избранъ тамъ въ короли чешскіе. Внутри страны Матвѣй К., соблюдая конституцію и созывая сеймы, особенно поднималъ финансы В., создалъ сильную армію («черный легионъ», въ которомъ главную основу составляли сербы; кн. Павель Клижи) и прославилъ себя правосудіемъ, а также покровительствомъ образованію и наукѣ, собирая при дворѣ иностранныхъ ученыхъ и художниковъ. При Матвѣй К. продолжались массовыя переселенія сербовъ въ В. (южно-венгерскіе комитаты—Банатъ, Сръмъ), гдѣ они являлись главной силой противъ турокъ. При Гуниадахъ славянская стихія въ В. не теряла руководящей роли, и сами они были значительно ославянены (Матвѣй К. зналъ нѣсколько славянскихъ языковъ и издавалъ славянскія грамматы). Значеніе В., какъ славянской державы, еще возрасло при слѣдующей династіи—Ягеллонахъ (до 1526), которые, однако, не могли спасти В. отъ распада, и подъ двойнымъ напоромъ враговъ турокъ и «друзей» Габсбурговъ. По смерти Матвѣя К. большинство выбрало не сына его, Яна, а чешскаго короля Ягеллона Владислава (V), которому пришлось отстаивать престолъ противъ другихъ претендентовъ, къ числу которыхъ принадлежалъ императоръ Максимилианъ I. Война съ послѣднимъ кончилась миромъ (1491), по которому, въ случаѣ прекращенія мужского потомства Владислава, наследственные права представлялись Габсбургамъ. Слабое правленіе В. ознаменовалось общей реакціей во внутреннихъ дѣлахъ, ослабленіемъ королевской власти и своеобразіемъ магнатовъ. Заслугой Владислава было составленіе книги законовъ: *Opus tripartitum* (при участіи Ст. Вербѣди), дѣйствовавшей до новаго времени подъ названіемъ «*Corpus juris Hungaricum*». Возникшая вслѣдствіе внутренней неурядицы крестьянская война (1514)

была съ жестокостью подавлена. Въ 1515 г., на съѣздѣ Владислава съ Максимилианомъ и Сигизмундомъ польскимъ, было заключено соглашеніе о наследственныхъ правахъ на корону В., въ интересахъ Габсбурговъ, которымъ окончательно проложенъ путь на престолъ В. При сынѣ Владислава, Людовикѣ II (1516—1526), турки, все смѣлѣе наступавшіе на В. (Солиманъ II), предприняли рѣшительный натискъ, къ которому В., волнуемая борьбой партій и происками Запольи, стремившагося къ коронѣ, не была готова. Въ 1526 г. турки, при Могачѣ, нанесли венграмъ жестокое пораженіе, ставшее роковымъ для Венгріи, ея цѣлости и независимости. Погромъ турецкій и притязанія Габсбурговъ разорвали В. на части.

II періодъ. Венгрія, раздѣленная на три части. Послѣ смерти Людовика при Могачѣ партіи выбрали: одна—Фердинанда I Австрійскаго (1526—1564), на основаніи прежнихъ договоровъ, другая—Іоанна Запольскаго. Борьба между ними, въ которую Іоаннъ Запольскій втянулъ и турокъ, кончилась договоромъ 1538 года, по которому западная и сѣверо-западная (словацкая) В. досталась Фердинанду, восточная, Затисская и Трансильванія—Іоанну Запольскому а вся средняя часть—туркамъ, которые, поддерживая Іоанна Запольскаго противъ Фердинанда, крѣпко засѣли въ центральной В., стараясь распространить свою власть еще далѣе. Съ тѣхъ поръ политика Габсбурговъ состояла въ укрѣпленіи своей власти всѣми средствами въ В. и проведеніи католической реакціи, причѣмъ пренебрегались интересы В. и задачи борьбы съ турками. Оттого населеніе В. предпочитало даже власть султана. Въ XVI в. реформація сдѣлала быстрые успѣхи въ В., особенно кальвинизмъ, ставшій національной мадярской религіей, тогда какъ славяне и гѣмцы склонялись болѣе къ Аугсбургскому исповѣданію. Габсбурги, ставъ во главѣ реакціи, усилено искореняли реформацію, водворявъ въ В. съ 1561 г. іезуитовъ; но В. упорно боролась за религіозную свободу, равно какъ за государственныя права и конституцію, на которыя Габсбурги тоже посягали. По † Іоанна Запольи, Трансильванія или Седмиградье (неправ. перев.: *Siebenbürgen*—не отъ числа *sieben*, а отъ г. Сибяна) осталась независимой отъ Габсбурговъ, пользуясь поддержкой турокъ. Преемникъ Ф., Максимилианъ II (1564—1576), тоже велъ съ ними борьбу, прославенную геройской защитой крѣпости Сигета (Сигота) хорватомъ Николаемъ Зринскимъ (см. это имя), въ которой главную роль играли сербо-хорватскія войска. Въ 1571 году умеръ послѣдній сербскій деспотъ въ В., Іованъ Бранковичъ. При вѣротерпимости Максимилиана протестанты вздохнули свободно. Но при Рудольфѣ II (1576—1608) притѣсненія возобновились. Седмиградье (Ст. Баторій) готово было подчиниться Габсбургамъ, но крутыя мѣры правительства и религіозная нетерпимость Рудольфа вызвала возстаніе подъ предводительствомъ Стефана Бочкая (см. т. IV, стр. 514), избраннаго княземъ седмиградскимъ и соединившагося съ турками. Рудольфъ принужденъ былъ заключить миръ: за Бочкаемъ и мужскимъ его потомствомъ закрѣ-

плено Седмиградь, съ нѣсколькими округами В., и признана свобода вѣроисповѣданія за евангеликами (1606). При Матвѣѣ (1608—1619) В. съ большимъ успѣхомъ отстаивала свою конституцію и религиозную свободу, а Седмиградь, съ кн. Гавриломъ Бетленомъ (по мад. Bethlen Gabor, см. томъ III, стр. 634) удержало независимость и приобрѣло большое политическое значеніе. Самостоятельность и значеніе хорватскаго сейма были въ это время значительно умалены. Если Седмиградь было защитой протестантовъ В. противъ реакціи, то Хорватія, ставъ военнымъ лагеремъ, была оплотомъ противъ турокъ. Фердинандъ II (1619—1637) подтвердилъ конституціонныя права В. и Хорватіи. Поглощенный западными дѣлами и 30-ти-лѣтней войной, онъ невольно давалъ нѣкоторую свободу внутренней жизни В. Гавриль Бетленъ и преемникъ его, Георгій Ракоци Раковскій, успѣшно отстаивали независимость Седмиградья. Но притѣсненія протестантовъ продолжались и при Фердинандѣ. Той же реакціонной политикой держался и Фердинандъ III (1637—1657), но относительно венгерской конституціи онъ, какъ и предшественники его, былъ остороженъ, такъ какъ В. еще пользовалась избирательнымъ правомъ и Габсбурги постоянно должны были ее задабривать. Правленіе Леопольда I (1657—1705) было рѣшительнымъ для В. Довольно мирно державшіеся турки были вновь вызваны на войну Седмиградьемъ, гдѣ Георгій Ракоци поссорился съ Портой и былъ разбитъ турками (1660). Послѣ его смерти возникла борьба за княжескій престолъ, что и привело имп. Леопольда къ войнѣ съ турками, кончившейся позорнымъ для Габсбурговъ и оскорбительнымъ для венгеровъ (дѣо заключ. безъ ихъ участія) миромъ Ваварскимъ (1664). Это, вмѣстѣ съ эгоистической политикой Габсбурговъ, стремившихся не столько къ освобожденію В. отъ врага, сколько къ порабощенію ея себѣ, искорененію реформы и уничтоженію конституц. свободы, вызвало сильное движеніе противъ династіи и планъ организаціи собственныхъ силъ для борьбы съ врагами. Скоро составилсѣ заговоръ патриотической партіи, вождями которой были хорватскій банъ Петръ Зринскій (внукъ сисегскаго героя), Фр. Франкопанъ и Надажди, вошедшіе въ сношенія съ турками; но дѣло не удалось, и Зринскій съ другими казнень въ Вѣнѣ (1671), а хорватскія ихъ владѣнія заняты императорскими войсками и конфискованы. Неудавшіеся мятежъ вызвалъ жестокою расправу со стороны правительства. Но тогда поднялось общее возстаніе въ В., подъ предводительствомъ Эм. Текели, изъ богатаго и вліятельнаго магн. рода, и съ турецкою помощью. Венгровъ поддерживала и Франція, воевавшая съ Леопольдомъ. Соглашеніе съ Австріей затруднялось и религиознымъ вопросомъ, и связью В. съ турками, которые воспользовались положеніемъ для рѣшительнаго наступленія, дошли до Вѣны и осадили ее. Она была спасена лишь вспомогательными войсками нѣм. и польскими, во главѣ которыхъ былъ Янъ Собѣскій (1683). Съ этого момента началось вытѣсненіе турокъ изъ В. и постепенное ослабленіе ихъ силы. Они терпѣли

пунктъ за пунктомъ, особенно когда обратились противъ нихъ и венгры. Взятіемъ у нихъ (1687) Будина (Офена) былъ нанесенъ имъ самый рѣшительный ударъ, за которымъ послѣдовало очищеніе ими средней В. Седмиградь тоже занятъ Австріей. Одновременно Габсбурги совершили кровавую расправу надъ массою венгерскихъ протестантовъ (рѣзня въ Пришевѣ). Въ томъ же 1687 г. на сеймѣ въ Пресбургѣ В., по предложенію Леопольда, признала наслѣдственные права на корону венгерскую за мужскимъ коленомъ Габсбурговъ, по первородству, и согласилась на исключеніе извѣстнаго § Золотой буллы о сопротивленіи незаконнымъ дѣйствіямъ короля. Съ этихъ поръ В. закрѣплена за Габсбургами. Между тѣмъ турокъ все оттѣсняли даѣе, и хотя въ 1690 г. счастье имъ опять нѣсколько улыбнулось (Э. Текели въ Седмиградѣ, взятіе турками Вѣлграда), они вскорѣ снова были вытѣснены и послѣ рѣшительнаго пораженія, нанесеннаго имъ въ 1697 г. Евгеніемъ Савойскимъ, по знаменитому Карловицкому миру (1699) очистили всѣ южные предѣлы В. (Бачку, Славонію и проч.), уступили Седмиградь и удержали только Темешварскій Банатъ. В. была освобождена отъ турокъ. Въ 1690 г. произошло переселеніе массы (37—40 т. семействъ) сербовъ, съ патриархомъ Арсеніемъ III Черноевичемъ во главѣ (см. т. II, стр. 171), изъ Старой Сербіи въ В., вызванное Австріей и ея обѣщаніями во время турецкой войны. Ихъ поселенія (1694) сосредоточены въ Военной границѣ, Бачкѣ, Банатѣ и южныхъ венгерскихъ комитатахъ (гдѣ ранѣе селились сербы). Они получили привилегіи, самоуправленіе и религ. свободу; все это подтверждалось, но плохо исполнялось преемниками Леопольда. Общаннаго воеводу сербы не получили, а деспотъ ихъ Юрій Бранковичъ до самой смерти (1711) продержанъ въ австрійскомъ заточеніи. Съ 1699 г., когда рушилась надежда на возвращеніе сербовъ на родину, правительство задумываетъ дать имъ опредѣленную организацію, но это тянется долго. Славянский элементъ и въ эту эпоху, какъ и позже, продолжалъ играть видную, часто руководящую роль въ В., въ ея борьбѣ за права и свободу (хорваты, Зринскій; словаки позже при Ракоци II).

III періодъ. Венгрія вновь объединенная, какъ наслѣдственное достояніе Габсбурговъ. Въ Венгріи реакціонная система, притѣсненія протестантовъ и посягательства на конституцію и гражданскую свободу (проектъ кардинала Колонича) вызвали новое движеніе (1703), во главѣ котораго сталъ Фр. Ракоци II, поддерживаемый Франціей. Возстаніе, начавшееся въ Верхней (словацкой) В., гдѣ прикнулъ къ нему Ал. Кароли, а потомъ и вообще вѣснее дворянство, стало скоро общенароднымъ, и возникшая борьба, съ перемѣннымъ счастьемъ и тщетными попытками примиренія, тянулась до смерти Леопольда и при его преемникѣ Примирительномъ настроеніи Іосифа I (1705—1711) побудило Ракоци и возставшихъ (скуруцы, мад. Kurucz) созвать собраніе народныхъ представителей для

выработки мирнаго соглашенія и законовъ вѣроисповѣднѣхъ. Послѣдній вопросъ былъ разрѣшенъ удовлетворительно, но переговоры о мирѣ не привели ни къ чему, вслѣдствіе требованія уничтоженія наследственныхъ правъ Габсбурговъ на венгерскую корону и предъявленнѣхъ Ракоци правъ на Седмиградъ. Война возобновилась, и хотя Ракоци не могъ помѣшать занятію Седмиградя, онъ все-же не слагалъ оружія и старался распространить свою власть на западъ. Только послѣ пораженія Ракоци въ 1711 г. заключенъ былъ миръ въ Сатмарѣ, по которому дана всеобщая амнистія протестантамъ, дарована религіозная свобода и общаго замѣщенія должностей въ В. венграмъ. Во всю эту эпоху борьбы В. за историческія права и государственную самостоятельность конституція венгерская продолжала все-же выработываться (придворная венгер. канцелярія, двѣ палаты, представительство сословій въ сеймѣ и его законодательная дѣятельность; развитіе самоуправленія въ комитагахъ). Братъ Іосифа Карлъ VI (1711—1740) началъ скоро новую войну съ турками, ознаменованную рядомъ побѣдъ Евгения Савойскаго, такъ что по Пожаревацкому (Пассаровицкому) миру 1718 г. къ В. присоединены Темешварскій банатъ и части Валахія, Сербія (съ Бѣлградомъ) и Боснія. Но во вторую турецкую войну (1737—39) эти пріобрѣтенія (за исключеніемъ Баната) были вновь потеряны и границы В. окончательно установлены въ вышнѣмъ ихъ видѣ. Въ 1723 г. Карлу VI удалось добиться отъ В. признанія знаменитаго закона—такъ наз. прагматической санкціи, по которой габсбургскія владѣнія, слѣдовательно и Венгрія, по прекращеніи мужского потомства (у Карла не было сыновей), переходятъ въ женскую линію, т. е. къ дочери Карла и ея потомкамъ (а за неимѣніемъ ихъ—къ дочерямъ брата его Іосифа). Дочь Карла, Марія Терезія (1740—1780) повывительствовала венграмъ за оказанную ими поддержку въ войнѣ ея за Австрійское наследств. При общемъ централизационномъ направленіи внутренней политики Маріи Терезіи, къ В. и ея устройству она относилась осторожно и уступчиво; но Хорватія все болѣе ставилась въ зависимость отъ В. и постепенно обращалась въ венгерскую провинцію. Привилегіи сербовъ подтверждались Іосифомъ I, Карломъ VI и Маріей Терезіей, но уже съ оговоркой для будущихъ урѣзковъ. При Маріи Терезіи и Іосифѣ II урегулировано управленіе сербской церковью (въ В. переселился сербскій патріархъ) и водворены значительныя поселенія нѣмцевъ (швабовъ) въ южн. В. Приверженецъ централизаціи и германизаціи, Іосифъ II (1780—1790) рѣшительно наложилъ руку на конституціонную свободу и старыя учрежденія В. Насколько были благотвельны уничтоженіе крѣпостнаго права и религіозная свобода, настолько произвели всеобщее раздраженіе въ В., а затѣмъ вызвали и явный протестъ такіа мѣры, какъ присвоеніе Іосифомъ себѣ правъ сейма, уничтоженіе дворянскихъ привилегій, введеніе нѣмецк. языка въ администрацію и особенно—уничтоженіе комитатскаго дѣленія. Оскорбленные въ своихъ историческихъ правахъ, венгры потребовали сейма, и волненіе готово было

обратиться въ новый бунтъ, такъ что Іосифъ, удрученный и этимъ, и неудачной войной съ турками (1788), принужденъ былъ уступить и передъ смертью отбѣнилъ всѣ почти нововведенія. Либеральный братъ Іосифа, Леопольдъ II (1790—1792), возвратилъ В. ея учрежденія. Хорватія, нѣсколько возстановившая свою автономію соглашеніемъ съ венграмъ при Іосифѣ II, вновь была поставлена въ большую зависимость отъ венгерскаго центрального управленія. Сербамъ, которые еще были привилегированнымъ народомъ и имѣли политическое представительство въ сербскомъ церковномъ соборѣ, даны общія венгерскія граждаскія права, чѣмъ достигнута политическая ихъ ассимиляція съ прочимъ населеніемъ. Автономія осталась у нихъ еще въ церковныхъ дѣлахъ (соборъ), съ которыми связались отнынѣ всѣ ихъ національные интересы. Тогда въ В., какъ повсюду, подъ вліяніемъ событий и идей времени поднялся національный вопросъ. Мадыяры, сравнительно ничтожныя по числу, сознавая свое трудное положеніе среди славянъ, стали напрягать всѣ силы для утвержденія своего политическаго господства надъ прочими народами В. и для порабощенія ихъ. Съ тѣхъ поръ и Австрія усваиваетъ по отношенію къ В. новую, исклѣч. мадыярск. политику. Францъ I (1792—1835), съ 1805 г. 1-й императоръ австрійскій, во время наполеоновскихъ войнъ нуждался въ В. ради войска и денегъ и для того созывалъ сеймы; но съ водвореніемъ мира не замедлила и на В. распространиться реакціонная и obscurantная политика Меттерниха. Самовольный рекрутскій наборъ и увеличеніе податей вызвали неудовольствіе; сеймъ 1825 г. поставилъ на будущее время эти мѣры въ зависимость отъ сейма и обязалъ Франца къ созыву сейма каждыя 3 года. Мадыярская оппозиція, отстаивая либеральную программу, преслѣдовала и національно-мадыярскія дѣла, достигла введенія мадыярскаго языка въ дѣлопроизводство и основанія мадыярской Академіи Наукъ (1825). Теперь и особенно при Фердинандѣ I (1835—1848) все рѣзче обозначались новыя политическія теченія и образовались партіи (три), ведшія между собой борьбу, въ которой крѣпли и развивались національное самосознаніе и мадыяризмъ. На консервативную партію, состоявшію изъ значительной части высшей шляхты и меньшинства низшей, съ Дессевфи (Dessewffy) во главѣ, опиралось правительство. Сильнѣйшей была партія либеральная, представлявшая оппозицію, съ гр. Батъяни (Batthyány) и Котумо въ главѣ. Кромѣ части высшей шляхты, готовой поступиться своими привилегіями для блага націи, къ оппозиціи принадлежали большинство низшей шляхты и народъ. Она требовала правъ для недворянскихъ сословій, равенства передъ закономъ, свободы печати и проч., и кое-чего успѣла достигнуть (въ 40-хъ годахъ). Либерально-консервативная умѣренная партія, съ Ст. Сечени во главѣ, не имѣла большой силы. Правительственная система Меттерниха вызывала въ В. все болѣе шее и болѣе шее неудовольство, умѣряемое лишь популярностью эрцгерц. палатина Іосифа († 1847). А въ Хорватіи росло неудовольствіе противъ мады-

яръ, забравшихъ тамъ всю власть въ свои руки, начавшихъ усиленную мадьяризацию и обратившихъ Хорватію въ простую провинцію В. Еще болѣе терпѣли отъ мадьяръ другія народности, напримѣръ безправные и угнетаемые словаки. Мадьярскій языкъ рѣшительно становился официальнымъ вмѣсто прежней нейтральной латыни.

Февральская революція 1848 года была сигналомъ для рѣшительныхъ требованій мадьяръ (Кошутъ). Фердинандъ подъ давленіемъ обстоятельствъ далъ имъ все: либеральную конституцію съ народнымъ представительствомъ, самостоятельное венгерское министерство, національную гвардію, свободу печати и т. д. (апрѣль 1848 г.). Эрцгерцогъ-палатинъ Стефанъ былъ сдѣланъ намѣстникомъ императора въ В. Но объединительныя мадьяризаторскія стремленія мадьяръ вызвали сопротивленіе немадьярскихъ народностей. Хорватія и Славонія, съ баномъ Елачичемъ, отдѣлились и готовились къ вооруженному сопротивленію. Начались столкновенія и съ сербами (патріархъ Ралячичъ). Противъ мадьяръ готовы были подняться словаки, русскіе, румыны, нѣмцы. Въ виду явныхъ сепаратист. тенденцій мадьяръ (требованіе отозвать венгер. полки изъ Италіи), австр. правительство отказалось поддаться хорватское движеніе. Елачичъ, ободренный дворомъ, перешелъ венгерскую границу, и началось военныя дѣйствія, о ходѣ которыхъ см. выше (Венгерская война 1848—49 г.). Мадьяры не хотѣли признать отреченія императора-короля Фердинанда въ пользу племянника его Франца-Иосифа (декабрь 1848), а 14 апрѣля 1849 г. венгерскій сеймъ въ Дебречинѣ объявилъ Габсбургско-Лотарингскую династію низложенною съ венгерскаго престола. Венгрія была провозглашена самостоятельнымъ государствомъ, съ народнымъ управленіемъ, а Кошутъ поставленъ во главѣ управленія, съ титуломъ губернатора. Этой крайней мѣрой нарушено было, впрочемъ, единодушіе мадьяръ. Вмѣшательство Россіи скоро привело къ совершенному пораженію венгерцевъ (августъ 1849). Мадьяры демонстративно сдались русскимъ, а не австрійцамъ, за что послѣдніе заплатили жестокою расправой. Въ Арадѣ и Пештѣ были произведены многочисленныя казни выдающихся лицъ; многіе подвергнуты заключенію и пр. Вообще въ В. наступилъ самый крутой режимъ. Лишь съ назначеніемъ эрцгерцога Альбрехта губернаторомъ В. (1851) и послѣ посѣщенія В. императ. (1852) положеніе В. было нѣсколько облегчено, но она была совсѣмъ переустроена въ духѣ абсолютизма и централизма. Отъ нея были отдѣлены Седмиградье, Славонія и Хорватія, Банатъ (Темешваръ) и Вацка (въ видѣ Сербской Воеводины). В. наводнили нѣмцами чиновниками; навязаны австрійскій судъ и управленіе. Амнистія 1857 г. и нѣкоторые уступки мадьярскому языку (въ школахъ и судѣ) не могли удовлетворить мадьяръ, которые держались пассивной оппозиціи и настаивали на восстановленіи венгерской конституціи. Несчастная итальянская война 1859 года принудила австрійское правительство къ уступкамъ. Но новое государственное уложеніе (1860) и общій рейхсратъ не удов-

летворили мадьяръ, равно какъ рядъ сдѣланныхъ имъ уступокъ въ смыслѣ возвращенія къ старинѣ (дипл. 20 октября): восстановленіе придворной канцеляріи, самостоятельности суда (сигла regia и iudex s. g.), комитатскаго устройства, введеніе мадьярскаго языка въ дѣлопроизводство. Мадьяры требовали все болѣе и подкрѣпляли требованія демонстраціями и безпорядками. Созванный 5 апрѣля 1861 г. сеймъ, гдѣ главную роль игралъ Деакъ, въ адресахъ къ императору требовалъ личной унии В. съ Австріей, возсоединенія земель В. и восстановленія законовъ 48 г., отказываясь посылать депутатовъ въ рейхсратъ. Отвѣтомъ былъ отказъ вести переговоры и возвращеніе къ абсолютизму, что продолжалось до 1865 г., когда перемены системы въ Австріи (удаленіе Шмерлинга) отразилась и въ В., гдѣ во главѣ правительства поставлены староконсерваторы—гр. Майлатъ и Сеніей. На созванномъ сеймѣ императоръ заявилъ готовность удовлетворить мадьяръ признаніемъ дѣлности В., ея конституціи и законовъ 48 г., но послѣ предварительнаго ихъ пересмотра и согласованія съ общегосударственными интересами. На сеймѣ разныя партіи предъявляли свои требованія, которые старался примирить Деакъ. Явившіеся на сеймѣ, для согласенія съ мадьярами, хорваты ушли ни съ чѣмъ, вслѣдствіе мадьярскаго властолюбія. Занятія сейма были прерваны войной съ Пруссіей (1866). Несчастный для Австріи исходъ войны побудилъ ее къ рѣшительнымъ внутреннимъ реформамъ и повелъ къ коренному рѣшенію австро-венгерскаго конфликта—къ созданію дualизма, т. е. возвращенію В. почти полной государ. самостоятельности. В., вмѣстѣ съ исторически связанными съ нею Седмиградьемъ, Банатомъ и Хорватіей, составила особую восточн. половину имперіи, въ кот. преобладаніе предоставлено мадьярамъ. На сеймѣ въ февралѣ 1867 г. объявлено восстановленіе венгерской конституціи 48 г. (съ немногими измѣненіями), учрежденіе особаго отвѣтственнаго министерства съ Юліемъ Андраши во главѣ; регулированы взаимныя финансовыя отношенія (Венгрія участвуетъ въ общихъ расходахъ на 30%). Венгрія отдѣлена отъ Австріи государственнымъ устройствомъ, законодательствомъ и управленіемъ, но объединена съ нею династіей и нѣкоторыми общими вѣдомствами (военнымъ, иностраннымъ дѣл.). На 10 лѣтъ заключенъ торговый и таможенный союзъ. 8 іюня 1867 г. было торжество коронованія Франца-Иосифа въ Буда-Пештѣ по старымъ обычаямъ. Добившіеся для себя историческихъ правъ и свободы мадьяры не признавали никакихъ правъ за другими народами В. и безпощадно попирали ихъ историческое право. 20 сентября 1868 г. состоялось согласеніе съ Хорватіей, съ оставленіемъ ей лишь тѣни самоуправленія. Мадьярскій языкъ признанъ государственнымъ и сталъ вводиться, въ ущербъ народнымъ языкамъ, во всѣхъ частяхъ В. Распределеніемъ избирательныхъ округовъ и избирательными законами перевѣсъ въ народномъ представительствѣ обезпеченъ за мадьярами. Въ началѣ 70-хъ годовъ, при министрѣ Лоньяй (Löbnyay) и его преемникахъ, неумѣное веденіе

государственного хозяйства и финансовъ (съ бѣдствіями голода и наводненій) создало трудное положеніе и вызвало образованіе изъ прежней партіи Деака и умѣренныхъ радикаловъ — либеральной партіи, съ Коломавомъ Тиссой во главѣ. Сдѣлавшись въ октяб. 1875 года министромъ-президентомъ, Тисса съ тѣхъ поръ искусно удерживалъ власть въ своихъ рукахъ, успѣшно борясь съ ультра-радикальными стремленіями оппозиціи (напр., по Восточному вопросу, въ эпоху Русско-турецкой войны 1878 г. и занятія Босніи и Герцеговины), при дѣятельной поддержкѣ императора и Вѣны. Въ 1878 г. былъ продленъ торгово-таможенный союзъ, на основаніяхъ болѣе выгодныхъ для В. Не смотря на плохое состояніе венгерскихъ финансовъ, Тисса умѣлъ побуждать оппозицію, стоя на стражѣ интересовъ мадьяризма и дѣятельно ведя политику мадьяризации В., въ чемъ мадьярамъ была предоставлена полная свобода изъ Вѣны даже по отношенію къ нѣмцамъ (семиградск. саксамъ). О славянахъ нечего и говорить: съ ними, особенно со словаками и угроруссами, не церемонились вовсе, мадьяризуя ихъ систематически, подавляя и пресѣкая у нихъ даже всякое народно-литературное движеніе и предпріятіе. Мадьяризация школъ стоитъ на первомъ планѣ (законъ 1883 года о мадьярскомъ языкѣ въ среднихъ школахъ). Въ 1887 году выработано Австро-венгерское соглашеніе на новое 10-лѣтіе. Къ 1886 г. отнесся преобразование устарѣвшей въ устройствѣ верхней палаты. Предпріятыя въ послѣдніе годы общія для имперіи военныя реформы, направленные къ объединенію армій (напр. относительно знанія нѣмецкаго языка, 1889 г.), вызвали въ оппозиціи ожесточенныя нападки на Тиссу, заставившія его въ мартѣ 1890 г. выйти въ отставку. Преемникъ его, графъ Сапари, объявилъ, что будетъ держаться той же умѣренно-либеральной политики, оставаясь на почвѣ соглашенія 1867 г. и союза трехъ державъ (Германія, Австро-Венгрія и Италия).

Литература. Katona, «Historia critica regum Hungariae» (Пештъ, 1779—97) и др. его труды; Pray, «Annales regum Hung.» (Вѣна, 1764); Engel, «Geschichte d. ung. Reichs u. seiner Nebenländer» (Галле, 1797); Fessler, «Geschichte d. Ungarn u. ihrer Landsassen» (Лейпц., 1815) и перераб. Klein (Лейпц., 1867—83); Mailath, «Gesch. d. Magyarern» (Регенсб., 1852—53); Horváth, «Gesch. Ungarns» (ивм., 1863, 2 т.; мад., 1873, 3 т.); Szalay, «Magyar ország története» (1860); на нѣм. пер. Wögerer, «Gesch. Ungarns» (Пештъ, 1870—5, 3 т.); Krajner, «Die ursprüngl. Staatsverfassung Ungarns» (Вѣна, 1872); Büdinger, «Ein Buch ungarisch. Gesch. 1058—1100» (Лейпц., 1866); Marczali, «Ungarns Geschichtsquellen im Zeitalter d. Arpaden» (Берл., 1882); Sasinek, «Dejiny počiatkov terajsieho Uhorska» (1867); его же, «Dejiny královstva uhorského» (1869—77); Pič, «Der nationale Kampf gegen das ungarische Staatsrecht» (Лейпц., 1882); Vizozsil, «Das Staatsrecht d. Königreichs Ungarn» (Пештъ, 1865); Црповъ, «Мадьярскій историкъ Вл. Салаи и исторія Венгріи отъ Арпада до Прагмат. санкціи» (Спб., 1868); К. Гротъ, «Мо-

равія и мадьяры съ пол. IX до нач. X в.» (Спб., 1861); его же, «Изъ исторіи Угріи и славянства въ XII в. (1141—1173)» (Варш., 1889); Huber, «Gesch. Oesterreichs» (Гота, 1836); Teleki, «Hunyadik kora» (эпоха Гуниадовъ, т. I—VI, Пештъ, 1852); Szalomon, «Ungarn im Zeitalter d. Türkenherrschaft» (Лейпц., 1887); Horváth, «25 Jahre aus d. Geschichte Ungarns 1623—1848» (Лейпц., 1867) и истор. труды другихъ мадьяръ (Сабо, Толди, Венцеля, Силадьи, Паудера); Springer, «Geschichte Oesterreichs seit dem wien. Frieden 1809» (Лейпц., 1863—5); О. Первольфъ, «Uhr u. vuchodni otazka» (V 65); Pr. 1869, Čas. č. Mus.) и «Мадьяры и восточный вопросъ» («Вѣстн. Европы», 1877); Sayous, «Histoire générale des Hongrois» (Пар., 1876).
К. Гротъ.

Венгровъ—уѣздный гор. Сѣдлецкой губ. Постоянное населеніе къ 1 янв. 1890 г. было 8407 (4239 мужч., 4168 женщ.), въ томъ числѣ: правосл.—23, р.-катол.—2535, протест.—119 и евреевъ—5730. Въ гор. 2 начальныхъ учил. Расположенъ на правомъ берегу р. Ливца, въ 35 в. къ СЗ. отъ гор. Сѣдльца. В. упоминается впервые около 1443 г., когда король Казиміръ IV уступилъ этотъ городъ Болеславу, князю мазовецкому. Въ XVI вѣкѣ оны принадлежалъ князьямъ Радзивилламъ, которые завели здѣсь типографію для печатанія протестантскихъ книгъ. Въ В. былъ въ 1566 г. съѣздъ протестантскихъ богослововъ. Здѣсь процвѣтали сукопныя фабрики до начала царствованія Станислава-Августа. 30 января 1831 г. подъ В. произошла первая стычка между русскими войсками и польскими повстанцами.

Венгровскій уѣздъ. Пространство = 106153 десятинамъ; населеніе (безъ города) къ 1 янв. 1890 г. = 64755 обоего пола, въ томъ числѣ: правосл.—88, р.-католич.—58624, протестантовъ—2346 и евреевъ—3697.

Вендау (по-эстонски Wõnnokirrik)—село Лифляндской губ., Дерптскаго у., съ древнѣйшею въ уѣздѣ церковью (основ. 1236 г.). Здѣсь находятся три огромнѣйшихъ камня, служившихъ алтаремъ язычникамъ.

Венденъ (по-латышски Zehse и Kehs, по-эстонски Wenno-Lin, по русскимъ лѣтописямъ Кесь или Кись)—уѣздный гор. Лифляндской г., по Псково-Рижской жел. дор., на 461 в. отъ Петербурга и на 83-й в. отъ губернскаго гор. Риги. Расположенъ въ трехъ вер. отъ лѣваго берега лифляндской Аа, на высотѣ 100 метр. (330 фут.) надъ уровнемъ этой рѣки, къ которой мѣстность спускается крутыми обрывами. Здѣсь начинается такъ называемая Ливонская Швейцарія, и городъ В., съ развалинами замка, составляетъ чуть ли не лучшую часть ея.

Основанъ г. В. вскорѣ послѣ замка того же имени, когда—съ точностью неизвѣстно, но, должно быть вендами (или венедами), на что указываетъ самое названіе В. Замокъ В. въ 1201 г. перешелъ во власть Ордена меченосцевъ, сдѣлавшихъ его резиденціею орденскаго гермейстера, каковою оны и оставался въ продолженіе почти 3-хъ столѣтій. Въ В. въ началѣ XIII в. находили убѣжище всѣ гонимые въ то время туремцами христіане, а также подчинившіеся ордену венды, выселившіеся

сюда съ береговъ р. Вядавы и принявшіе христианство. Въ 1218 и 1221 г. В. былъ тщетно осаждаемъ русскими. При Плеттенбергѣ В. считался главнымъ городомъ всей страны. Въ XII в. онъ принадлежалъ къ Ганзейскому союзу; особенно оживленную торговлю онъ вель съ русскими купцами; послѣдніе въ 1471 г. открыли въ В. товарные склады. О значительности населенія этого города въ былое время можно судить по размѣрамъ построенной здѣсь въ 1284 г. прекрасной готической церкви, могущей вмѣстять до 4000 человекъ. Въ ней похороненъ Плеттенбергъ, многіе епископы и магистры ордена. Въ пятидесятыхъ годахъ въ Венденѣ воздвигнутъ памятникъ Плеттенбергу. Въ 1577 году замокъ Венденъ, во время штурма его Іоанномъ Грознымъ, былъ взорванъ своими защитниками. Въ 1588 году въ В. общій лифляндскій ландтагъ присягнулъ польскому королю. Венденъ долше всѣхъ городовъ Лифляндіи оставался католическимъ, пока не перешелъ во власть Швеціи. Съ 1703 г. В. присоединенъ къ Россіи. Въ 1747 г. императрица Елисавета подарила его канцлеру Бестужеву-Рюмину. Городское право В. было восстановлено при Екатеринѣ II въ 1783 г. — Развалины венденскаго замка — самыя обширныя въ Лифляндскій г. и лучше всѣхъ сохранившіяся. 4 громадныя башни, стѣны которыхъ имѣютъ толщину до 12 футовъ, примыкаютъ къ вѣрбовымъ стѣнамъ такой же толщины, раскинувшимся почти на версту въ окружности; между собою башни соединены еще и подземными ходами. В. славится своимъ климатомъ, а въ особенности водою, благодаря чему здѣсь существуетъ извѣстное водолечебное заведеніе. Близъ города, въ Биркенру, находится (съ 1825 г.) частное учебное заведеніе съ программой гимназіи, пользующееся большою популярностью въ средѣ мѣстной интеллигенціи. Въ 1888 г. въ В. числилось 4370 жит. (2146 м. п. и 2225 ж. п.), между тѣмъ какъ въ 1860 г. население В. состояло лишь изъ 1936 чел. Въ торговомъ и промышленномъ отношеніи В. не имѣетъ никакого значенія. Здѣсь бывають 4 ярмарки. Средній годовой доходъ города 30000 р., расходъ 28000 руб. Въ 1887 году налогъ съ недвижимыхъ имуществъ былъ исчисленъ въ 1979 р. Въ В. 1 православная и 1 лютеранская церкви, 1 православное приходское народное училище и 1 вспомогательное, 1 мужское и женское городское, 2 мужскихъ и 2 женскихъ городскихъ начальныхъ училища и 1 мужское и 1 женское городскія церковныя (лютеранскія) училища; общество взаимнаго вспомошествованія, похоронная касса, земское благотворительное общество, общество пѣнія, два клуба; 1 паровая мукомольная мельница и 1 шерсточесалка.

Венденскій уѣздъ Лифляндской губ., въ южной части ея, на границѣ Витебской губ., занимаетъ 4953 кв. в., въ томъ числѣ подъ озерами 67,8 кв. в.

Уѣздъ представляетъ девонскую формацию, причемъ здѣсь пласты доломита являются на 91—121 м. (100—400 фут.) надъ ур. моря и мѣстами покрыты песчаникомъ верхняго яруса, выше же Лаудона на р. Эвстѣ онъ отно-

сится къ нижнему ярусу. Изъ новѣйшихъ минеральныхъ произведеній близъ Вендена и Ронненбурга встрѣчаются туфы или известковыя накипи, употребляющіяся для удобренія почвы и на приготвленіе извести. Почва суглинистая и сущестная съ тонкимъ слоемъ растительной земли; мѣстами песчаная. В. уѣздъ одинъ изъ самыхъ возвышенныхъ Лифляндской губ., въ особенности западная часть его, черезъ которую проходитъ часть Пабальгскихъ высотъ или плоскогорья Аа со среднею высотой въ 244—274 м. (800—900 фут.), круто спускающихся къ берегу Аа близъ Вендена и Ронненбурга и понижающихся отложке къ Лаудону. Длина этого плоскогорья около 80 вер., ширина болѣе 60 в. На юго-вост. краѣ плоскогорья есть нѣсколько выдающихся горъ и между ними, близъ озера Вейсе и д. Фестенъ, 2-ая по высотѣ въ Лифляндской губ. гора Гайзингъ-Кальсъ 313 м. (1028 фут.). Отъ Вендена и внизъ по р. Аа мѣстность славится своею красотою: здѣсь начинается такъ назыв. Лифляндская Швейцарія, оживленная красивыми озерами, богатою растительностью и живописными развалинами древнихъ рыцарскихъ замковъ. Рѣка Аа беретъ начало въ В. уѣздѣ на плоскогорья Аа и, обогнувъ дугою Валкскій и Вольмарскій уѣзды, возвращается въ сѣв.-зап. уголъ его. Остальные рѣки, болѣею частью, притоки болѣе крупныхъ (Огеръ, Пальце), берутъ въ В. уѣздѣ только начало и лишь рѣка Эвстѣ, притокъ Западной Двины, съ частью своихъ притоковъ (Вессетъ, Кусе, Педдепъ и Леде) почти цѣликомъ протекають по В. уѣзду. Рѣка Аа (по-латышски Гауца) вытекаетъ изъ озера Аллукста на Пабальгскихъ высотахъ на 213 м. (700 фут.), течетъ на протяженіи почти 100 в. (до перехода ея въ Валкскій уѣздъ) по мѣстности открытой и хорошо населенной. Затѣмъ при вступленіи рѣки вновь въ В. уѣздъ, она достигаетъ значительной ширины (до 40 с.) и протекаетъ между высокими до 107 м. (до 355 фут.) обрывистыми скалами, украшенными высокоствольными дубовымъ лѣсомъ. Притокъ западной Двины р. Огеръ, имѣя истокъ свой на Пабальгскомъ плоскогорья, недалеко отъ истоковъ рѣкъ Аа, Тирзе и многихъ притоковъ р. Эвстѣ, при очень быстромъ паденіи (36 фут. на версту) и извилистомъ теченіи очень мелководна и по ней сплавъ строевого лѣса производится только въ теченіе 8—10 дней и только на протяженіи 25 в. Рѣка Пальце, притокъ р. Аа, вытекаетъ изъ озера Лисдоль и впадаетъ въ Аа выше м. Шлоссъ-Адзель. Рѣка Эвстѣ, притокъ Западной Двины, служитъ стокомъ оз. Лубанъ и имѣетъ около 95 в. длны, изъ которыхъ только 12 в. нижняго его теченія принадлежать къ Витебской губ. Эвстѣ протекаетъ по мѣстности, покрытой по обѣимъ сторонамъ рѣки преросходными лиственными лѣсами на протяженіи 60 в.: близъ витебской границы русло рѣки проходитъ по широкой низменной долинѣ; ширина рѣки колеблется между 10—30 саж. при быстромъ теченіи, съ опасными стремнинами. Главные притоки впадаютъ въ Эвстѣ съ правой стороны; изъ нихъ только Педдепъ имѣетъ значеніе, такъ какъ по немъ, несмотря на всякія неудобства сплава, все-таки проходитъ ежегодно довольно значи-

чительное количество мачтового, строевого и дровяного лѣса. Ни одинъ уѣздъ Лифляндской губ. не можетъ сравниться съ В. у. по богатству озеръ. Принимая число таковыхъ во всей Лифляндской губ. около 1000, на В. уѣздъ изъ нихъ приходится до 300, большее число которыхъ находится на Пebaльскихъ высотахъ; значительнѣйшія изъ нихъ: Алдукстъ, Иннисъ, Вейсе и Вессетъ. На границѣ Витебской губ. лежитъ самое большое озеро Лубанъ съ поверхностью около 140 кв. в. при глубинѣ отъ 5—6 саж., болотистомъ днѣ и низменныхъ, не населенныхъ берегахъ, возвышающихся только въ сѣв.-вост. части его, гдѣ вытекаетъ изъ него р. Эвста. Близъ м. Фестенъ находится малое озеро Ильзингъ, известное своимъ плавучимъ 10—12 саженнымъ островкомъ, исчезающимъ ежегодно осенью, а потомъ опять выплывающимъ на томъ же мѣстѣ (въ саж. 60 отъ берега). Болотъ въ В. уѣздѣ меньше, чѣмъ въ другихъ уѣздахъ Лифляндской губ. (кромѣ Эзельскаго уѣзда). Всего болѣе болота встрѣчаются на юго-вост. скатахъ Пebaльскихъ высотъ, причемъ преобладаютъ моховыя (Hochmoor, по-латышски Tiggul, по-эстонски Rabba); луговыя болота (Wiesenmoor, по-эстонски Soo, по-латышски Purr) встрѣчаются близъ рѣки Эвста, Педдець и по границѣ Витебской губ. Эти болота покрыты лѣсомъ; голыя болота находятся близъ озера Ушуръ и въ Лаудовскомъ приходѣ около оз. Лаудонъ. Самое большое болото въ этой мѣстности называется Ольде-Пурвсъ съ развѣтвленіями своими (Мандагъ-Пурвсъ, Сулевсъ-Пурвсъ и др.), занимающее пространство до 159 кв. в. Осушеніе болотъ въ Венденскомъ уѣздѣ идетъ очень успѣшно съ давнихъ поръ.

Минеральныхъ богатствъ, кромѣ известковаго туфа, близъ г. Вендена, въ уѣздѣ нѣтъ. Южная часть В. уѣзда по бассейну р. Эвста до Лаудона покрыта лѣсомъ преимущественно листовымъ. По р. Эвсту лѣсная полоса достигаетъ 260 вер. въ длину, при ширинѣ отъ 30—60 саж. Кромѣ того, лѣса въ В. уѣздѣ встрѣчаются болѣе или менѣе значительными группами; совершенно безлѣсныя пространства встрѣчаются только въ холмистыхъ частяхъ уѣзда. Въ окрестностяхъ Лубана осина и ясень достигаютъ огромныхъ размѣровъ; тутъ же начинаются лѣса, которые тянутся по границѣ Витебской губ., переходя сплошною массой въ Валкскій уѣздъ. По мѣрѣ развитія хлѣбопашества дубъ дѣлается все рѣже и рѣже, такъ какъ онъ растетъ на лучшей почвѣ, обрабатываемой раньше другой подъ посѣвы. Впрочемъ, урочища на Педдець и Эвстѣ и до сихъ поръ называются «дубовыми рощами». Близъ Вендена и Пebaля одлѣбные дубы достигаютъ необыкновенныхъ размѣровъ (свыше 7 мет. [25 фут.] въ окружности). Возрастъ ихъ принимается въ 800—1000 лѣтъ. Правильное лѣсоводство мало распространено въ уѣздѣ; оно давно существуетъ въ нѣкоторыхъ только имѣніяхъ (Роннебургъ, Нейгоффъ). Большая часть В. уѣзда славится своимъ климатомъ, хотя на высотахъ В. уѣзда снѣгъ выпадаетъ ранѣе и сходитъ, обыкновенно, 14 днями позже, нежели на равнинахъ Западной Двины и прибрежья.

Въ административномъ отношеніи, послѣ введенія полицейской реформы, В. у. дѣлится на 3 полицейскихъ участка (стана) и состоитъ изъ 108 волостей, при 16 приходяхъ. Въ судебномъ отношеніи, послѣ введенія судебной и крестьянской реформы, у. дѣлится на 4 мировыхъ и 3 слѣдственныхъ участка и имѣетъ 2 верхнихъ крестьянскихъ суда. Въ у. 2 комиссара по крестьянскимъ дѣламъ. Населеніе В. у. принадлежитъ къ латышскому племени, не считая нѣмцевъ-землевладѣльцевъ и торговцевъ, между которыми есть и небольшое число русскихъ. Многія названія мызовъ, деревень и пр. доказываютъ, что въ прежнія времена отъ Вендена до Рижскаго залива жили ливы, остатки которыхъ теперь встрѣчаются на низовьяхъ рѣки Салиса. Всѣхъ жителей въ уѣздѣ, не считая города, было въ 1888 году 128858 (62084 м. и 66774 ж.), или 25,74 чел. на квадрат. в. Приростъ въ 1888 г. — 701 человекъ. Въ 1860 году всѣхъ жителей было 110998 чел. или 22,35 на квадратную версту (изъ нихъ 21350 православныхъ). Такъ какъ латыши живутъ не скученными деревнями, а разбросанными хуторами, то дѣло взаимнаго отъ огня страхованія въ В. у. очень развито и даетъ поразительные результаты; пожары очень рѣдки, а общества «взаимнаго вспоможенія при пожарныхъ случаяхъ» очень многочисленны и располагаютъ хорошими огнегасительными снарядами, нѣкоторыя же изъ нихъ и значительными запасными капиталами. Съ 1880 г. утверждено министерствомъ внутреннихъ дѣлъ въ В. у. 69 уставовъ такихъ обществъ. Въ Венденскомъ уѣздѣ имѣется 10 благотворительныхъ обществъ, 1 судо-сберегательная касса, 1 судо-сберегательное товарищество, 1 сельскохозяйственное общество и 3 общества пѣнія.

Въ 1888 г. въ В. у. было 14 православныхъ церквей, 1 единоувѣрческая и 20 лютеранскихъ. Въ 1887 г. было 21 православное приходское и 28 православныхъ вспомогательныхъ училищъ, съ 92 учащими и 1584 учащимися, и 20 лютеранскихъ приходскихъ и 100 лютеранскихъ волостныхъ и вотчинныхъ школъ, съ 176 учащими и 9578 учащимися. Кромѣ того, 6454 дѣтей находилось въ частныхъ заведеніяхъ и училищахъ. Въ 1890 г. въ В. у. было 2 нормальныхъ и 5 сельскихъ аптекъ, 1 больница, 2 богадѣльни, 1 писчебумажная фабрика, 1 суконная, 4 винокуренныхъ, 19 пивоваренныхъ, 4 медоваренныхъ и 8 кирпичныхъ заводовъ, 7 шерстосалокъ. Въ В. у. въ 1888 г. было 723 питьевыхъ заведенія и 93 трактира. Казенныхъ земель (по свѣдѣніямъ 1888 г.) было въ В. у.: удобной 43857 д., неудобной — 2748 дес., а всего 46605 дес., въ томъ числѣ лѣса 5740 д.; 118 помѣщачьихъ имѣній и 12 пасторатовъ (церковныхъ имѣній). Сельское хозяйство въ В. у. достигло высокой степени развитія. Всюду введено многопольное хозяйство, часто встрѣчается орошеніе и дренажированіе полей. Удобраются они, кромѣ навоза, болотнымъ и прудовымъ иломъ, иногда съ известью, гипсомъ, костяною мукою и пр. Главную роль въ хозяйствѣ играютъ рожь, овесъ и картофель. Большое значеніе для хозяйства имѣетъ высокое качество льна, воздѣлываемаго

по долинь Эвста и въ окрестностях Пebaльга и Ронненбурга. Съ 1851 по 1860 г. въ В. у. сѣлось 25662 четв., ежегодно озимого хлѣба 25662 четв., ярового—41483 и картофеля—25958 четв., причѣмъ урожай озимого былъ самъ 5,1, ярового—самъ 4,1, картофеля—самъ 5,3. По свѣдѣніямъ 1886—1890 г., среднимъ числомъ, сѣлось ржи 24500 четв., овса—45000 четв., ячменя—20000 четв., льняного сѣмени, гречи и другихъ яровыхъ хлѣбовъ—9100 четв., картофеля—48500 четв., причѣмъ средней урожай ржи колебался между 4,2 и 7,9, овса—между 3,7 и 4,6, картофеля—между 3,1 и 5,3. Въ В. у. развиты нѣсколько болѣе, чѣмъ въ другихъ уѣздахъ Лифляндской губ., огородничество (около Пebaльга) и садоводство (около Лаудона).

Всей земли въ помѣщичьихъ и церковныхъ имѣніяхъ считается (въ 1881—83 г.) 455194 дес., а именно: мызной 202397 дес., квоты (т. е. земли, пользованіе которой можетъ быть предоставлено крестьянамъ по усмотрѣнію владѣльца) 42520 д., и крестьянской (т. е. земли, которая обязательно должна всегда оставаться въ пользованіи крестьянъ)—210276 д. На крестьянской землѣ, принадлежавшей частнымъ владѣльцамъ, въ 1890 г. было 4667 крестьянскихъ дворовъ, изъ которыхъ продано было крестьянамъ 4032 (около 86 $\frac{1}{2}$ %) Къ 1881—83 гг. въ Венденск. у. изъ мызной земли было отдано крестьянамъ въ аренду 27034 дес., продано 4858 д.; изъ квотной земли отдано въ аренду 27802 д., продано 14306 д.; изъ крестьянской земли отдано въ аренду 47974 д., продано 162301 д.

По угодьямъ земли въ 1881—83 гг. распределялись такъ: пахатной земли 76093 десят. (въ томъ числѣ на крестьянской землѣ 33709 десят.), сѣнокоса 82522 десят. (на крестьянской землѣ 48951 десят.), перелого 94387 десят. (на крестьянской землѣ 72101 десят.), пастбищъ 46092 десят. (на крестьянской землѣ 25517 десят.), лѣса 92590 десят. (на крестьянской землѣ 3266 десят.), неудобной 61365 десят. (на крестьянской землѣ 18537 десят.).

Въ 1881—83 гг. въ В. у. было всего 7054 хозяйственныхъ единицъ. Изъ нихъ въ собственномъ завѣдываніи помѣщиковъ находилось 265 уц. Не считая лѣса, выгона и неудобной земли, средняя величина крестьянскихъ хозяйственныхъ единицъ (Gesinde) на мызной и квотной земляхъ, въ 1881—83 гг., составляла 38,43 десят., на крестьянской землѣ—34,21 десят., а вообще—35,63 десят. Средняя величина хозяйственной единицы крупнаго землевладѣнія, находящейся въ собственной эксплоатации помѣщиковъ, равнялась въ 1881—83 гг. 1662 десят.

Лошадей въ 1881—83 гг. въ В. у. было 21417, рогатаго скота—73349, овецъ—54179, свиней—23490.

Продовольственные магазины, капиталы и волостныя кассы въ В. у. общіе съ Валкскимъ (см. Валкскій уѣзд).

Изъ населенныхъ мѣстъ у. особенно замѣчательна на сѣверъ отъ г. В. д. Ронненбургъ съ прелестными развалинами замка и замѣчательно красивымъ мѣстоположеніемъ, на рѣчкѣ Раунѣ, съ старинною 600-лѣтнею церковью.

Противъ развалинъ замка находится гора Таниза-Кайнсъ, на которой при Іоаннѣ Грозномъ было возведено русскими укрѣпленіе для обстрѣливанія Ронненбурга. Въ этой мѣстности населеніе говорить на самомъ чистомъ латышскомъ нарѣчій.

Вендетта (Vendetta) — такъ назыв. на о-вѣ Корсикѣ обычай кровной мести (см. это слово). Корсика, подвергавшаяся частымъ нападеніямъ разныхъ народовъ, осларивавшихъ другъ у друга господство на Средиземномъ морѣ, и особенно страдавшая отъ набѣговъ сѣверо-африканскихъ варварійскихъ племенъ и морскихъ пиратовъ, долѣе, чѣмъ гдѣ-либо, сохранила воинственность и тѣсно сплоченный семейный строй. Эти обстоятельства, въ связи съ темпераментомъ обитателей о-ва, придали корсиканской В. своеобразный характеръ и необыкновенную живучесть. Какъ и поединокъ, Вендетта, является видомъ частной войны, но предпринимаемой для защиты интересовъ или чести цѣлаго рода. Не всякая обида, однако, влечетъ за собою В. Съ теченіемъ времени создался рядъ освещенныхъ обычаями правилъ, когда и въ какихъ случаяхъ допускается В. и какъ она выполняется. В. обыкновенно направляется противъ обольстителя покинутой женщины, убійцы близкаго родственника, доносчика и жесвиждѣтеля, показанія котораго привели къ осужденію невиннаго къ смерти или каторжнымъ работамъ. Если при дуэли вызовъ обыкновенно слѣдуетъ вслѣдъ за нанесеніемъ обиды, а за вызовомъ, чрезъ короткій промежутокъ времени, и поединокъ, то В. не предпринимается съ такой стремительностью. Обыкновенно созывается семейный совѣтъ, на которомъ всесторонне обсуждается обида, средства возмездія и даже возможность примиренія. Обсужденія и переговоры иногда длятся мѣсяцы и годы. Когда В. рѣшена, тогда подробно обсуждается ея форма и рѣшается, на кого будетъ возложено ея исполненіе. Обыкновенно выбирается холостякъ, который можетъ легче поставить на карту свою жизнь для исполненія священной обязанности мести за честь или интересъ семьи. Предъ началомъ враждебныхъ дѣйствій, противнику посылаются объявленіе войны, обыкновенно въ видѣ краткаго «берегись». Но даже послѣ объявленія войны разрѣшаются болѣе или менѣе продолжительныя перемирія и никогда ни одинъ даже корсиканскій бандитъ не позволилъ обезчестить себя нарушеніемъ перемирія. В. допускаетъ употребленіе всякихъ военныхъ хитростей, засады, тайнаго убійства и пр. Съ В. тѣсно связано и развитіе бандитства, такъ какъ лицо, выполнившее В. и навлекшее на себя преслѣдованіе общественной власти, часто бываетъ вынуждено совсѣмъ выйти изъ колѣн мирной жизни и сдѣлаться бандитомъ. Втеченіе долгаго времени В. служила бичемъ для корсиканскаго населенія; постоянная частная война между цѣлыми родами покрывала островъ потоками крови. Завѣтъ мести свято хранился въ семьѣ, воспѣвался въ народныхъ пѣсняхъ (см. Мериме, «Notes sur la Corse» и «Colomba»); дѣтямъ показывали окровавленное платѣе убитаго родственника, воспитывая въ нихъ не-

нависть къ убійцѣ и стремленіе къ мести. Часто до выполненія В. семья долгіе годы по-оила трауръ. Особенно свирѣпствовала В. въ періодъ господства генуэзцевъ, отдавшихъ о-въ въ управленіе компаніи св. Георгія, безжалостно угнетавшей населеніе. За 32 г. [1683—1715] было тогда совершенно слишкомъ 28000 убійствъ изъ-за В. Съ присоединеніемъ о-ва къ Франціи, правительство долго боролось съ В. и порождаемымъ ею бандитствомъ. Строгія военныя мѣры, принятыя во времена реставраціи и юльской монархіи, не имѣли успѣха. Въ 1853 г. уголовныя кары за В. были смягчены и она воспрещена подь страхомъ исправительныхъ наказаній. Съ тѣхъ поръ статистическія данныя указываютъ на значительное уменьшеніе числа убійствъ (въ 40-хъ годахъ ежегодно 100—120, а послѣ 1853 г.—16—20). Въ настоящее время случаи вендетты довольно рѣдки. М.

Вендзягола—м. Ковенской губ. и уѣзда, на р. Гуржъ, въ 27 вер. отъ гор. Ковны. В. подь именемъ Wandejager извѣстна съ XIV ст. въ нѣмецкихъ хроникахъ. Мѣстность эта считалась священною во времена языческія. Теперь В. населена преимущественно евреями. Приходскій католическій костель, еврейскіе молитвенный домъ, школа и общество, винокуренный заводъ, 5 лавокъ, приходская богадѣльня.

Вендидадъ (Vendidad)—одна изъ четырехъ частей (сборная происхожденія) священной книги древнихъ иранцевъ—Авесты или Зендавесты (см. это слово). В. принадлежитъ къ болѣе позднимъ частямъ и содержитъ преимущественно обрядовыя предписанія.

С. Б.

Вендрамини (Francesco Vendramini)—гравёръ пунктирной манерой, итальянецъ (1780—1856); въ 1811 г. работалъ въ Москвѣ, а съ 1813 г. въ Петербургѣ, гдѣ издалъ «Галерею гравированныхъ портретовъ генераловъ, офицеровъ и проч.», весьма цѣннымъ любителями (всего 6 тетрадей, явившихся въ свѣтъ въ 1813—1821 гг. съ биографическимъ текстомъ на французскомъ и русскомъ языкахъ). Также гравированы этимъ художникомъ портреты: Жуковского, Куракина, Радищева, Петра Великаго и друг. Въ 1818 г. В. получилъ званіе академика Спб. академіи художествъ; въ 1849 году избранъ ею въ почетные вольные общники и, наконецъ, въ 1853 году за гравюру съ картины Тиціана: «Смерть св. Петра Доминиканца» возведенъ въ званіе профессора гравированія. Число гравюръ В. весьма значительно. Ум.

Вендская корона—орденскій знакъ, учрежденный обоими мекленбургскими великими герцогами 12 мая 1864 г. Онъ имѣетъ четыре степени. Орденскій знакъ состоитъ изъ четырехъконечнаго, восьмугульного креста бѣлой эмали въ золотомъ ободкѣ, между четырьмя концами котораго находятся золотыя грифы, и носится на голубой лентѣ съ желтой и красною каймами.

Вендская литература—см. Лужицкая литература.

Вендскій языкъ. — Первоначально этимъ названіемъ у древнихъ западно-европей-

скихъ лѣтописцевъ и историковъ обозначался вообще языкъ славянъ, которые, какъ извѣстно, получили самыя разнообразныя названія отъ своихъ сосѣдей. Съ теченіемъ времени нѣмцы стали называть вендскимъ языкъ только тѣхъ славянъ, съ которыми они имѣли больше всего сношеній, т. е. нарѣчія оботритовъ, глинянъ, лютиковъ, поморянъ, лужицкихъ сѣрбовъ и вообще всѣхъ племенъ, которыя не вошли въ составъ польскаго и чешскаго государствъ и которыя вели постоянныя войны другъ съ другомъ и съ нѣмцами. Языки эти мало-по-малу уступали мѣсто нѣмецкому языку, и это началось очень рано: въ XII вѣкѣ процессъ онѣмченія былъ въ полномъ развитіи и въ XV вѣкѣ оно уже закончилось полнымъ успѣхомъ на сѣверѣ, а на югѣ продолжается до сихъ поръ. Въ сѣверо-западной части полабскихъ областей долѣе всего славянскій языкъ сохранился въ Лüneбургѣ, гдѣ еще въ 1751 г. въ послѣдній разъ было исполнено богослуженіе на славянскомъ языкѣ, т. е. была сказана проповѣдь и пѣлись пѣсни славянскія во время литургій, которая, какъ и вездѣ у католиковъ, читалась на латинскомъ языкѣ. Въ это же время у ученыхъ нѣмцевъ пробудился интересъ къ исчезающему нарѣчію и первый Лейбницъ, при помощи пастора Митгофа, собиралъ о немъ нѣкоторыя свѣдѣнія, которыя уже послѣ его смерти были напечатаны Экардомъ въ «Historia studii etymologici» (Ганноверъ, 1711). Затѣмъ записывали слова и молитвы на В. нарѣчія Іог. Пфеффингеръ и пасторъ Христіанъ Геннигъ или Генигенъ. Эти первые сборники послужили основаніемъ для всѣхъ прочихъ изслѣдователей, изъ которыхъ особеннаго уваженія заслуживаютъ Гильфердингъ и Шлейхеръ. Послѣдніе отзывы людей, которые еще сами слышали говорящихъ на сѣв.-вост. нарѣчій славянъ, относятся къ концу прошлаго и къ началу нынѣшняго вѣка: у Потоцкаго «Voyage dans quelques parties de la Basse Saxe» (1795), (Аделунга «Mithridates», 1806, 1809—1817). Еще около 1826 года нѣмецкій ученый Версебе утверждалъ, что въ его время были старики, знавшие славянскій языкъ. Теперь на всемъ пространствѣ, гдѣ прежде жили сѣверные венды или полабяне, нельзя найти ни одного человѣка, который бы зналъ по-славянски. Слѣды сѣв. вост. нарѣчій сохранились, быть можетъ, въ нѣкоторыхъ особенностяхъ теперешняго мѣстнаго нѣмецкаго говора (см. Полабские славяне и языкъ).

Иначе сложилась судьба южно-вендскаго яз., который теперь носитъ названіе вендскаго, лужицкаго, лужицко-сербскаго, сербо-лужицкаго, сербскаго, сорбскаго или сорабскаго. Нынѣшніе лужичане составляютъ небольшой остатокъ древнихъ вендовъ, которые жили между Салой и Мульдой, Лейпцигомъ и Дрезденомъ, Цербстомъ и теперешней границей Чехіи. Въ борьбѣ съ нѣмецкой культурой вендско-лужицкій яз. тоже не устоялъ, но все-таки онъ до нынѣшняго времени сохранился около Будышина (Бауценъ), на югѣ Пруссіи и въ вост. части Саксоніи. До самаго начала нынѣшняго столѣтія нарѣчіе это не предъявляло никакихъ притязаній на права литературнаго языка, и только начиная съ

1880 года явились первая попытка создать народную литературу. Несмотря на маленькое пространство, на котором господствует южно-вендское нарѣчіе, оно дѣлится еще на двѣ довольно рѣзко различающіяся части: на верхне-лужицкое и нижне-лужицкое нарѣчіе; подробности см. въ статьѣ: «Лужицкій языкъ». На счетъ взаимнаго отношенія обоихъ вендскихъ языковъ не всѣ слависты согласны между собою. По однимъ (и они составляютъ большинство) западная группа славянскихъ языковъ дѣлится на двѣ части: польскую и чешскую или сѣверную и южную; къ первой причисляется языкъ польскій со своими нарѣчіями (напр., кашубскимъ, мазурскимъ) и полабскій, т. е. сѣверно-вендскій; къ южной—чешскій съ моравскимъ нарѣчіемъ, словацкій, считаемый тоже некоторыми за чешское нарѣчіе, и оба лужицкіе. Другіе же все западное славянство дѣлятъ на три части: польскую, чешскую и вендскую, и къ послѣдней причисляютъ именно полабское и лужицкія нарѣчія, которыя такимъ образомъ были бы другъ къ другу ближе, чѣмъ къ остальнымъ славянскимъ языкамъ. Этотъ вопросъ тѣмъ труднѣе рѣшить, что отъ полабскаго нарѣчія остались только жалкіе остатки, записанные безъ порядка, системы и притомъ нѣмцами, которые, по всей вѣроятности, сообразно своему собственному выговору, видоизмѣняли славянскій выговоръ. Вотъ почему всякая теорія, построенная на нѣмецкомъ матеріалѣ, будетъ болѣе или менѣе вѣроятна, но не можетъ имѣть непоколебимыхъ основаній. *И. Лосъ.*

Вьндтъ (Амедей Wendt)—франкъ-масонъ и философскій писатель, родился въ Лейпцигѣ въ 1783 году, былъ тамъ, а потомъ въ Геттингенѣ профессоромъ философіи, умеръ въ 1836 г. Издалъ въ Лейпцигѣ: «Grundlehre der philosophischen Rechtslehre» (1811); «Reden über die Religion oder die Religion an sich und in ihrem Verhältnisse zur Wissenschaft und Kunst» (1813); «Philosophie der Kunst» (1817); «Über Zweck, Mittel, Gegenwart und Zukunft der Freimaurerei» (1828). Въ Геттингенѣ В. издалъ «Über die Hauptperioden der Schönen Kunst oder die Kunst im Laufe der Weltgeschichte dargestellt» (1831); ему принадлежатъ обработанныя и дополненныя изданія (3, 4 и 5), известнаго Теннеманова труда «Grundriss der Geschichte der Philosophie». Самъ Вьндтъ былъ электикъ и старался о примиреніи различныхъ философскихъ партій между собою и о соединеніи философіи съ жизнью. *В. С.*

Вьндъ — общее название, которое германцы давали въ прежнее время жившимъ на ихъ границахъ славянскимъ племенамъ; въ настоящее время названіе это дается только лужичанамъ, которые сами себя называютъ сербами. Нѣкогда область сорбскихъ племенъ простиралась приблизительно отъ Заалы до Бобра, продолжалась въ сѣверномъ направленіи до широты Берлина и въ южномъ до Лужицкихъ и Рудныхъ горъ. Теперь область вендскаго языка ограничивается четырехугольникомъ, который довольно точно определяется діагоналями Лѣбау-Любенау и Бишофсверда-Пинновъ и занимаетъ около 3300 кв. км. Она совершенно окружена нѣмцами. О вендскомъ

языкѣ см. выше. По вычисленіямъ Муке «Statistika lužiskich Serbow» (Бауценъ, 1884—86), все число населенія, говорящаго по сорбски, простирается до 173469 чел., изъ которыхъ 98059 верхнихъ сербовъ и 75410 нижнихъ сербовъ. Въ Саксоніи еще въ 1861 году вендовъ считалось 54000, а въ 1880 г. только 51410. Вендскихъ деревень, въ которыхъ вовсе нѣтъ нѣмцевъ, въ 1880 г. было въ Саксоніи только четыре. Нижніе сербы германизуются скоро, а верхніе сербы, особенно въ Саксоніи, медленнѣе, но и здѣсь германизация дѣлаетъ успѣхи. Объ ихъ стремленіяхъ къ національному возрожденію—см. Лужичане. Съ названіемъ вендовъ не слѣдуетъ смѣшивать народное названіе вьндъ, которое нѣмцы даютъ теперь словенцамъ въ Каринтіи, Крайнѣ и Штирии.

Вневитиновъ (Димитрій Владимировичъ)—поэтъ, родился 14 сент. 1805 г., умеръ 15 марта 1827 г. Несмотря на столь короткую временную жизнь, чрезвычайно богато одаренная натура Вневитинова успѣла развернуться съ такой полнотой, что его имя является тѣсно связаннымъ съ исторіей не только русской поэзіи, но и русской мысли. Происходя изъ старинной дворянской семьи, В. уже съ дѣтства попалъ въ самыя благоприятныя условія: для будущей карьеры имѣлись въ запасѣ отличныя родственныя связи, а въ настоящемъ, когда должно было совершаться его первоначальное воспитаніе, съ одной стороны — полная матеріальная обеспеченность съ другой — заботливое попеченіе его умной и образованной матери. До поступленія въ университетъ В. воспитывался и получалъ образование дома: до восьмилѣтняго возраста его учила сама мать, а затѣмъ были приглашены наставники, изъ которыхъ особенное вліяніе оказалъ на В. умный и просвѣщенный французъ-эльзасецъ Дореръ, хорошо ознакомившій его съ французской и римской литературой. Греческому языку В. учился у грека Байло, известнаго своими изданіями нѣкоторыхъ изъ греческихъ классиковъ. В. рано ознакомился съ древне-классическимъ міромъ; отсюда изящная гармоничность душевнаго строя В., ясно отразившаяся въ неразрывной связи между его поэтическимъ вдохновеніемъ и его философскимъ мышленіемъ, благодаря которой современники называли его «поэтомъ мысли». Онъ обладалъ также способностью къ живописи и, значительнымъ музыкальнымъ талантомъ, былъ не только хорошимъ исполнителемъ, но и композиторомъ и усердно занимался исторіей музыки.

Семнадцати лѣтъ отъ роду В. безъ всякихъ затрудненій могъ уже перейти къ университетскимъ занятіямъ. Въ студенты В. не поступалъ, а слушалъ тѣ лекціи университетскихъ профессоровъ, которыя наиболее привлекали и удовлетворяли его любознательность. Особенно интересовали его курсы А. О. Мерзлякова, И. И. Давыдова, М. Г. Павлова и профессора анатоміи Лодера. Послѣдніе три пытались связать преподаваніе своего предмета съ господствовавшей тогда на западѣ философско-системой Шеллинга и, несомнѣнно, много способствовали умственному развитію В. въ духѣ шеллингянства. Мерзляковъ оказывалъ благо-

творное влияние на университетскую молодежь также и устроенными имъ общедоступными педагогическими беседами; здѣсь В. скоро привлекъ къ себѣ общее вниманіе яснымъ и глубокимъ умомъ и замѣчательной диалектикой. Эти блестящія качества онъ проявлялъ и въ кружкѣ даровитыхъ и развитыхъ студентовъ, центромъ котораго былъ Н. М. Рожалинъ, и въ которомъ молодые люди занимались философскими преніями и читали собственныя сочиненія на разныя отвлеченныя темы. Сдавъ черезъ два года выпускной экзаменъ, Веневитновъ опредѣлился въ 1825 году въ московскій архивъ коллегіи иностранныхъ дѣлъ, намѣреваясь потомъ служить по дипломатической части за границей. Въ названное учрежденіе тогда поступала масса молодежи, рассчитывавшей подвизаться на дипломатическомъ поприщѣ; поэтому и многие изъ упомянутаго товарищескаго университетскаго кружка остались въ прежнихъ отношеніяхъ. Легкая канцелярская служба оставляла много свободнаго времени. Изъ упомянутаго товарищескаго кружка образовалось довольно многочисленное литературное общество, а пятеро изъ его членовъ составили болѣе интимное тайное «общество любителей», съ цѣлью исключительнаго занятія философій, преимущественно нѣмецкой; но оно было ими же самими закрыто, вслѣдствіе опасеній, возбужденныхъ въ нихъ событіемъ 14 декабря, къ которому оказались прикосновенными знакомые ихъ и родственники. Къ числу небольшихъ работъ, читавшихся на собраніяхъ общества, принадлежатъ прозаическія наброски В.: «Скульптура, живопись и музыка», «Утро, полдень, вечеръ и ночь», «Бесѣды Платона съ Александромъ» — представляющіе (послѣдняя даже и по самой формѣ) удачное подражаніе диалогамъ Платона, какъ по развитію мыслей, такъ и по поэтическому тону.

У членовъ общества явилось желаніе имѣть свой печатный органъ. Сначала предполагалось выпустить въ свѣтъ альманахъ (альманахи тогда были въ модѣ); но Пушкинъ, пріѣхавшій въ началѣ сентября 1826 г. въ Москву, посоветовалъ кружку начать издавать ежемѣсячный журналъ. В., находившійся въ дальнемъ родствѣ съ Пушкинымъ и уже извѣстный ему по своей статьѣ о первой пьесѣ «Евгенія Онѣгина», вслѣдствіе чего они быстро и сблизились другъ съ другомъ, изложилъ программу задуманнаго періодическаго изданія общества, озаглавивъ ее: «Нѣсколько мыслей въ планъ журнала». Вскорѣ было приступлено къ изданію журнала, названнаго «Московскій Вѣстникъ», въ духѣ веневитновской программы, по которой основная задача русскаго періодическаго журнала заключалась «въ созданіи у насъ научной эстетической критики на началѣ нѣмецкой умозрительной философіи и въ привитіи обществу сознанию убѣжденія о необходимости примѣнять философскія начала къ изученію всѣхъ эпохъ наукъ и искусствъ». Журналъ сталъ выходить съ начала 1827 г., подъ наблюденіемъ коллективной редакціи и подъ официальной отвѣтственностью М. П. Погодина. Но В., главный вдохновитель новаго дѣла, къ этому времени уже пере-

шелъ на службу изъ Москвы въ Петербургъ. Этому способствовала платонически обожаемая В. извѣстная княгиня Зинаида Александровна Волконская, Онъ тогда же получилъ мѣсто въ канцеляріи иностранной коллегіи, гдѣ важную должность занималъ родственникъ княгини, гр. Лаваль. Узкая изъ Москвы въ концѣ октября, В. взялъ съ собой спутниковъ, по просьбѣ той же Волконской, француза Вошѣ, который только-что возвратился туда, проводивъ въ Сибирь родственницу княгини Зинаиды графиню Е. И. Трубецкую, рожденную Лаваль, послѣдовавшую туда за сосланнымъ своимъ мужемъ декабристомъ. При вѣздѣ въ Петербургъ В. и Вошѣ были арестованы вслѣдствіе крайней подозрительности полиціи ко всѣмъ, имѣвшимъ хотя бы малѣйшее отношеніе къ участникамъ заговора 14 дек. Трехдневный арестъ оказалъ, на В. въ двоякомъ отношеніи дурное влияние: кромѣ тяжелаго нравственнаго впечатлѣнія, отъ котораго онъ долго не могъ оправиться, пребываніе въ сырости и неоприятномъ помѣщеніи вредно подѣйствовало на его и такъ уже слабое здоровье, такъ что не прошло мѣсяца по выходѣ изъ-подъ ареста, какъ В. опасно заболѣлъ. Болѣзнь, впрочемъ, продолжалась не долго. Радужно встрѣченный своими ближайшими начальниками и найдя въ лицѣ нѣкоторыхъ изъ тогдашнихъ поэтовъ и литераторовъ расположенныхъ къ нему друзей, В. повелъ дѣятельную жизнь, усердно исполняя служебныя обязанности, посѣщая высшее петербургское общество и, сверхъ того, находя время для усиленныхъ занятій поэзіей. Но онъ скучалъ по Москвѣ, гдѣ оставались любимая имъ родная семья, неизмѣнно обожаемая имъ, несмотря на ея гораздо болѣе зрѣлый возрастъ, княгиня Волконская и, наконецъ, его товарищи по литературному обществу и по затѣянному сообщу журналу, заботы о которомъ В. горячо высказываются въ сохранившихся его письмахъ къ Погодину и другимъ. Неудовлетворенность своимъ положеніемъ побуждала помышлять о скорѣйшемъ отъѣздѣ на службу въ Персію. До отъѣзда изъ Москвы, Веневитновъ съ жаромъ отдавался изученію нѣмецкихъ философовъ Шеллинга, Фихте, Окена, а также и твореній Платона, которыя читалъ въ подлинникъ (объ этихъ его занятіяхъ свидѣлствуютъ письма къ нѣкоторымъ друзьямъ, напр., къ Кошелеву, а также и небольшая работа, исполненная имъ для княжны Александры Трубецкой, подъ заглавіемъ «Письмо о философіи», замѣчательная по платоновски стройному изложенію и безукоризненной ясности мыслей); въ кратковременное свое пребываніе въ Петербургѣ В., повидимому, наиболѣе времени посвящалъ поэтическому творчеству. Это видно какъ изъ количества его вообще немногочисленныхъ стихотвореній, приходящихся на петербургскій періодъ его жизни, такъ и изъ достигнутаго въ нихъ совершенства формы и глубины содержания.

Но В. не пришлось видѣть осуществленія своихъ намѣреній. Въ началѣ марта, возвращаясь легко одѣтымъ съ бала у Ланскихъ, у которыхъ онъ вмѣстѣ съ А. С. Хомяковымъ

квартировалъ во флигелѣ, В. сильно простудился и уже 15 марта его не стало. На его могильномъ памятникѣ въ Симоновомъ монастырѣ, въ Москвѣ, върызанъ его же знаменательный стихъ: «какъ зналъ онъ жизнь, какъ мало жилъ!». Почти юношей умершій В. зналъ жизнь не изъ опыта, а благодаря тому, что умѣлъ глубоко проникнуть въ ее внутренней смыслъ своею рано сформировавшеюся мыслью. «Поэтъ» является для Веневитинова предметомъ своего рода культа, выразившагося въ его лучшихъ какъ по искренности тона, такъ и по прелести формы стихотвореніяхъ: «Поэтъ», «Жертвоприношеніе», «Утѣшеніе», «Я чувствую, во мнѣ горитъ...», «Поэтъ и другъ» и «Послѣдніе стихи». Необыкновеннымъ изяществомъ стиха и выразительнымъ, точнымъ языкомъ отличается его рифмованный переводъ знаменитаго монолога «Фауста въ пещерѣ»; превосходно переведены также изъ Гете: «Земная участъ» и «Апофеозъ художника».

Не считая названныхъ переводовъ изъ Гете, число стихотвореній В. не превышаетъ 38, изъ которыхъ всѣ, принадлежащія къ первому періоду его творчества, т. е. писанныя до переселенія въ Петербургъ, вовсе не отличаются той безукоризненностью формы, какую видимъ въ перечисленныхъ нами выше стихотвореніяхъ, могущихъ въ этомъ отношеніи помѣриться со стихами Пушкина. Но слѣдуетъ сказать вообще, что стихотворенія обоихъ періодовъ одинаково характеризуются искренностью чувства и отсутствіемъ чопорной изысканности какъ въ мысляхъ, такъ и въ выраженіяхъ. Нужно отмѣтить еще, что въ нѣкоторыхъ изъ нихъ сказались и пессимистическое настроеніе, разочарованность (подъ вліяніемъ этихъ же чувствъ начать быть и оставшійся неподписаннымъ романъ въ прозѣ). Въ общемъ, однакоже, тонъ поэзіи В. отличается свѣтлымъ взглядомъ на жизнь и возвышенною вѣрою въ судьбы человѣчества. Соперзательно-философское направленіе поэзіи В. заставляетъ многихъ писавшихъ о немъ предполагать, что онъ скоро оставилъ бы стихотворство и предался бы разработкѣ философіи. Яркій отпечатокъ философскаго склада мыслей лежитъ на его замѣчательныхъ критическихъ статьяхъ, въ которыхъ онъ далеко опередилъ своихъ современниковъ эстетическимъ пониманіемъ.

Кромѣ изданія «Сочин. Д. В. Веневитинова», 1829 г., существуютъ: «Полное собр. сочиненій Д. В. Веневитинова», изданное подъ редакціей А. В. Пятковскаго (Спб., 1882 г.), съ его же статейю о жизни и сочиненіяхъ В., и отдѣльно «Стихотворенія В.» (1884 г.) въ «Дешевой Библиотекѣ». Необходимаго дополненія къ биограрфіи В. и его письма см. у Н. Барсукова «Жизнь и труды М. П. Погодина (т. 2, Спб., 1888); Н. Колупанова, «И. А. Кошелевъ» (т. I, ч. 2, Спб., 1889), и въ статьяхъ М. Веневитинова, въ «Историч. Вѣстникѣ» (т. XVII, 1884) и въ «Русскомъ Архивѣ» (1885, I, стр. 313—31). *И. Колдаковъ.*

Веневи́тиновъ (Михаилъ Алексѣевичъ) —русскій археологъ, окончивъ курсъ въ петербургскомъ университетѣ, былъ секретаремъ воронежскаго статистическаго комитета, принималъ участіе въ трудахъ Н. В. Калачева

по устройству архивовъ, состоитъ членомъ археографической коммисіи, въ 1888 г. избранъ воронежскимъ губернскимъ предводителемъ дворянства. Изъ трудовъ его слѣдуетъ упомянуть: «Хожденіе игумена Давиила въ Святую землю въ началѣ XII в.» (7-й выпускъ «Лѣтописи занятій археографической коммисіи», 1884 г.); «Житіе и хожденіе Давиила Русскія земли игумена 1106 — 1108 гг.» (издано православнымъ палестинскимъ обществомъ въ III и XI вып. трудовъ его, 1883 и 1885 гг.), и «Расписныя кирпичныя избы» (Москва, 1890).

Веневи́тиновы—древній дворянскій родъ, изъ города Венева переселившійся въ Воронежскую губ. Родоначальникъ фамиліи—Терентій (Терехъ) В. атаманъ воронежскихъ дѣтей боярскихъ, въ 1632 г. (7130) былъ жалованъ землями въ городскихъ воронежскихъ дачахъ. Изъ этого рода происходитъ поэтъ Дмитрій Владиміровичъ В. (см. это имя). См. «Гербовникъ», IV, 87.

Другой родъ В. внесенъ въ III-ю часть «Родословной книги» Новгородской губ. Его родоначальникомъ былъ Гордій В., жившій въ началѣ XVIII вѣка.

Веневь—у. г. Тульской губ., лежитъ къ СВ. отъ Тулы, при рѣчкѣ Венеvkѣ, въ 45 вер. отъ губернскаго города, 54° 21' сѣв. шир. и 33° 16' вост. долг., отъ Гринича. Выстѣ со своими слободами городъ раскинулся широко по кругогорью (слоб. Пушкинская, Озеренская и Стрѣлецкая). Къ сѣверу въ 3 верстахъ проходитъ рѣка Осетръ, въ 55 саж. (117 м.) н. у. м., а на сѣверной окраинѣ города, у Озеренской слободы, высота мѣстности—107 саж. (223 м.). Отсюда—тѣ овраги, которые не только препятствовали росту города, но, вслѣдствіе крайней трудности сообщенія, въ концѣ подорвали всякое торговое значеніе Венева, такъ какъ заставляли купцовъ останавливаться въ большихъ селахъ, вмѣсто города, для обоюсторонняго недостатка. Этимъ же объясняется то ненормальное явленіе, что В., въ которомъ въ 1860 г. было 5600 жит., имѣетъ теперь лишь 3496 челов. населенія (1732 муж. и 1764 ж.), тогда какъ село Серебрянныя Прудки на Осетрѣ (въ 30 в. отъ В. и въ 83 в. отъ Зарайска) имѣетъ уже 3800 жителей. Вымираніе гор. В. идетъ и естественнымъ путемъ. Число рожденій дѣтей обоюго пола въ послѣднее время 77, а число умирающихъ—80 челов. Ежегодно браковъ только 10. Когда городъ основанъ—неизвѣстно; но онъ упоминается въ ливонской договорной грамотѣ 1494 года. Всѣ старинныя сооруженія и памятники погорѣли въ 1834 г. Уѣзднымъ гор. В. сдѣланъ въ 1777 г. Церквей 6; особенно старинныя нѣтъ. Въ городѣ училища: одно трехклассное городское, съ 111 учениками, на которое расходуется 3600 руб.; духовное, съ 122 мальч., и 1 женское училище. Одна больница, съ 31 кроватями.

Венеvскій уѣздъ—одинъ изъ сѣверныхъ въ Тульской губ., лежитъ къ сѣверо-востоку и востоку отъ Тулы. Онъ принадлежитъ къ системѣ р. Оки. По формѣ уѣздъ представляетъ неправильный четырехугольникъ, вытянутый по меридіану; южная граница его лежитъ на 3' сѣвернѣе 54° сѣв. шир.; сѣверная граница

около 54°40'. Площадь уѣзда, величиною въ 2337 квадр. верстъ, представляетъ почти ровное плато, возвышающееся на 100 саж. (215 м.) надъ уровнемъ моря; но если взять ее въ соотношеніи съ ближайшими частями смежныхъ уѣздовъ, то окажется, что отъ высоту въ 120—130 сажень (255—275 м.), лежащихъ между Тулой и Богородицкомъ, т. е. къ ЮЗ. отъ В. уѣзда, площадь его представляетъ наклонную плоскость, постепенно падающую къ линіи московско-рязанской жел. дор. или къ Рязани и Коломнѣ. Поэтому климатическія условія здѣсь должны быть болѣе суровы, чѣмъ, напр., въ Бѣлевскомъ, Чернскомъ и Новосильскомъ уѣздахъ; это особенно касается зимы. Сѣверную половину уѣзда по направленію съ запада на вост. прорѣзаетъ рѣка Осетръ, пр. Оки, на протяженіи 57 верстъ; уровень р. Осетра здѣсь отъ 55 до 53 сажень, поэтому прилегающая мѣстность чрезвычайно живописна: холмы въ 50 саж. высоты. Южная половина съ востока задвѣяется верхнимъ теченіемъ рѣки Прони, — съ запада — самими верховьями Шати. Здѣсь же прилегаютъ и верховья Дона. Здѣсь высота уѣзда нѣсколько больше и вдоль всей южной полосы уѣзда находимъ 786—785 фут. — 112 с. (239 м.). Сѣверная половина уѣзда съ одной стороны прорѣзается Осетромъ при уровнѣ 53 саж., съ другой прилегаетъ къ Окѣ съ уров. 50 саж.; поэтому очень овражиста и отличается крутизнами.

Геологическое строеніе мѣстности въ общихъ чертахъ таково: не считая покровныхъ наносныхъ породъ, почти вся площадь уѣзда занята отложениями каменноугольной системы, среди которыхъ преобладаютъ по развитію известняки яруса съ *Productus Gigas*, горизонтъ средней заключаетъ также и *Prod. striatus*. Эти отложения захватываютъ всю южную полосу уѣзда, начинаясь подъ 54° сѣверной широты, и доходятъ до рѣки Осетра на сѣверѣ. Здѣсь они скрываются подъ другими известняками, несущими *Spirifer Mosquensis*. Въ южной половинѣ уѣзда, въ болѣе высокой мѣстности лежатъ отложения болѣе низкихъ ярусовъ; такъ здѣсь рѣками Шатью и Проней прорѣзаны пласты нижнихъ известняковъ, заключающихъ *Pr. Gigas* и *Stigm. ficoides*, и пласты угленоснаго яруса, многочисленные выходы которыхъ известны здѣсь на каждомъ шагѣ. Для характеристики этихъ выходовъ можно сослаться на приведенные мною выходы Бобриковъ (см. это слово). Въ бассейнѣ р. Прони, у Гремячаго, видны переслаивающіяся сѣрая глины съ углемъ (толща угля 2 м.), а внизу желтый песчаникъ. По Осетру коралловые известняки. У Знаменскаго на рѣкѣ Шати подъ нижними пластами известняка съ *Product. Gig.* лежатъ переслаивающіяся темно-цвѣтные пески и глины, заключающіе пласты (2—3 м.) каменнаго угля, на глубинѣ подъ известнякомъ въ 10—14 метровъ. Нѣсколько западнѣе, въ Мохомовѣ, послѣ значительной толщи известняковъ и глинъ (36,47 м.) лежатъ сѣрые пески (5,87 м.), сѣрая глина (2,57 м.), каменный уголь—(0,27), сѣрая глина (2,93), уголь (2,17), сѣрая глина (0,04); уголь (1,24) и сѣрая глина. Наконецъ на самой восточной окраинѣ уѣзда проявляется келловейскій

ярусъ юрской системы—синія глины съ рудой. Въ почвенномъ отношеніи уѣздъ можетъ быть раздѣленъ на три части. Южная окраина уѣзда, самая возвышенная часть его, представляетъ плодородную равнину, преимущественно съ черноземной почвой; особенно въ области рѣкъ Шати и Дона. Къ Пронѣ черноземъ терять сущесанную подпочву и потому еще улучшается, имѣя большее количество почвенной воды. Средняя полоса у рѣки Осетра представляетъ переходныя почвы. Сѣверная половина—съ почвою суглинистою.

СВ. уголь уѣзда отстоитъ въ 20 вер. отъ Зарайска, гдѣ оканчивается вѣтвь Моск.-Казанской жел. дор.; западн. окраина уѣзда—въ 30 вер. отъ ст. Тула, Моск.-Курской жел.-дор.; южная часть—въ 10 вер. отъ линіи Сызранско-Вяземской ж. д. Рѣка Осетръ не судоходна и порожиста. Число жителей въ Веневскомъ у. 61194 муж. и 59783 женск. пола, всего 120977 чел. Одно училище приходится на 52,4 кв. вер. Земскихъ училищъ было въ 1873 г.—52, съ 1880—88 гг.—26 и теперь 21 (1890 г.). Одно министерское училище. Отъ земства на школы отпускается 2400 руб., отъ сельскихъ общ. 2428 р., отъ частныхъ лицъ 800 руб., отъ казны 1000 р. Церковно-приходскихъ училищъ въ уѣздѣ 20. Процентное отношеніе учащихся въ уѣздѣ къ общему числу населенія 3,06 муж. п. и 0,25 женск. Общее количество земли въ десятинахъ 212891; изъ нихъ пахатной земли 74,3%, дѣсной площади 8,9%, луговъ, выгоновъ и проч. 14,1%, неудобн. 2,7%. Распределеніе земли по формамъ владѣнія и по сословіямъ владѣльцевъ:

Крестьянской { община. влад. 52,30%
личн. собств. 3,49%.

Дворянской земли 37,37%. Купеческой 2,81%. Мѣщанск. 0,56. Церковно-монастыр. и сваяц. 1,69. Казен. 0,95. Городской 0,83.

Количество дѣсовъ, бывшихъ въ В. у. сто лѣтъ тому назадъ: дровяного 37133 десят., строевого 5738 дес., всего 42871 дес. Количество дѣсовъ 1871 года: во владѣнн част. лицъ—10406 дес., крестьян.—408 дес., казен.—2900 д.; всего—13725 дес. Пахатной земли у крест. 92627 д.; у частн. влад. 65560. Луговой —у крест. 8246, влад. 8406 д. Выгоновъ у крест. 1830, у влад. 2006 дес. Пахатная земля застѣвается преимущественно рожью, которая въ среднемъ занимаетъ 50 тыс. десят. овесъ — 45 тыс. дес.; греча — 2,5 тыс. дес.; пшеница и просо по 100 дес.; бобовья около 1,5 тыс. дес.; картофеля—2 тыс. дес. Изъ торговыхъ растений конопля совсѣмъ въ забросѣ; ленъ—300 дес. Крестьяне, кромѣ своей земли (112,5 т. дес.), снимаютъ еще за плату 22 тыс. дес., въ томъ числѣ 2 тыс. дес. луговъ и 1,5 тыс. десятины выгоновъ. Лошадей въ уѣздѣ 30 тысячъ, рогатаго скота 19 тыс., овецъ 70 тысячъ.

Въ уѣздѣ родилось 2826 мальчиковъ, 2747 дѣвочекъ, всего 5573; умерло 2452 + 2330 = 4782. Прибыль населенія 791. Отношеніе населенія, уходящаго на заработки, къ населенію всего уѣзда: муж. п. — 26, 2⁹/₁₀, жен. 15, 3⁹/₁₀ (за 1890 годъ). Абсол. числа: 13671 ч. муж. + 6159 женск. = 19830 чел. Общественный продовольственный капиталъ = 91833 рубля.

Расходъ земства по народному образованію составлялъ въ 1869 г.—480 руб., въ 1876 г.—2200 и въ 1886 г. 3300. Процентное отношеніе неграмотныхъ новобранцевъ въ 1876 г.—58,1¹/₀, въ 1886 г.—55,7¹/₀. Общая сумма расходовъ земства въ 1869 г.—25588 р., въ 1886 г.—56367 р. Расходы собственно по земскому управленію возрасли съ 3984 руб. (1870) до 9170 р. (1886 г.). На врачебную часть трагилось въ 1870 г. 4288 р., въ 1886 г.—14700 р.; расходъ на дорожную повинность увеличился съ 4644 до 6036 р.

Главное занятіе жителей составляетъ земледѣліе; многие крестьяне уходятъ на заработки или въ Москву, или на югъ; часть, особенно зимою, занимается ломкою камня-известняка, который отсюда доставляется даже въ Тулу. Этому занятію особенно способствуютъ многочисленные овраги съверной половины уѣзда, заключенной между Осетромъ и при-окской границей. Здѣсь много каменоломень. Кустарные промысла въ уѣздѣ очень слабо развиты. Ремесленные занятія сосредоточены въ городѣ. Плодоводство и огородничество слабы. Изъ фабрикъ и заводовъ развиты только винокуренные, пиво-медоваренные, одинъ небольшой песочно-сахарный и маслябойный. Сумма производства винокуренныхъ заводовъ—33 тыс. р. Всѣхъ селеній 313. Церквей 78. Крестьянскихъ дворовъ 14551. Не-крестьянск. дворовъ 537.

Изъ крупныхъ селъ по населенности замѣчательны: 1) Серебряные Пруды, при рѣкѣ Осетрѣ, жителей 3800 чел. 2) Подхожее, при рѣкѣ Татаркѣ, 2500 чел.

Главная ярмарка въ уѣздѣ, въ декабрѣ мѣсяцѣ, въ селѣ Иванъ-Озерѣ, продолжается 15 дней.

Н. Кудрявецъ.

Венедей (Якобъ Venedey)—нѣмецкій писатель родился въ 1805 году; занимался въ Кельнѣ адвокатурой, пока въ 1832 г. политическое преслѣдованіе, которое онъ навлекъ на себя сочиненіемъ: «Ueber Geschworenengerichte» (Кельнъ, 1832), не принудило его покинуть Пруссию. Въ качествѣ участника въ гамбахскомъ празднествѣ, онъ осенью 1832 г. былъ арестованъ въ Мангеймѣ, но бѣжалъ изъ тюрьмы и нашелъ убѣжище во Франціи. Въ Парижѣ В. предпринялъ изданіе ежемѣсячнаго журнала «Der Geächtete», что повлекло за собою его высылку въ Гавръ. Послѣ благоклоннаго отзыва, даннаго французской академіей о сочиненіи В., переведенномъ потомъ на нѣмецкій языкъ подъ заглавіемъ «Römerthum, Christenthum, Germanenthum» (Франкфуртъ, 1840), Араго и Минье выхлопотали ему позволеніе жить безпрепятственно въ Парижѣ. Послѣ февральской революціи онъ возвратился въ Германію, боролся въ предварительномъ парламентѣ противъ сепаратистскихъ стремленій Геккера и былъ отправленъ комиссаромъ въ баденскій Оберландъ для подавленія поднятаго Геккеромъ мятежа. Въ комитетѣ пятидесяти, равно какъ въ національномъ собраніи, въ которое онъ былъ избранъ отъ Гессенъ-Гомбурга, онъ принадлежалъ къ вождамъ лѣвой стороны. Позже, въ публичныхъ рѣчахъ и брошюрахъ, онъ боролся противъ «прусскаго главенства» и остался вѣрнѣмъ это-

му направленію и послѣ событій 1866 г. Умеръ въ 1871 г.

Изъ его сочиненій заслуживаютъ особеннаго вниманія: «Reise und Rasttage in der Normandie» (2 т., Лейпц. 1838), «Die Preussen und das Preussentum» (Франкф., 1839), «La France, l'Allemagne et la Sainte-Alliance» (Пар., 1842), «Die Deutschen und Franzosen in Sprache und Sprichwort» (Франкф., 1843), «John Hampden» (Бельвю, 1843), «England» (Лейпц., 1845), «Irland» (Лейпц., 1844), «Das südl. Frankreich» (Франкф., 1846), «Vierzehn Tage Heimatsluft» (Лейпц., 1847), «Schleswig-Holstein in J. 1850» (Лейпц., 1850), «Geschichte des deutschen Volks» (Берл., 1854—62), «Machiavell, Montesquieu und Rousseau» (Берл., 1846—50), «Friedrich d. Gr. und Voltaire» (Лейпц., 1859), біографіи Вашингтона (Фрейбургъ, 1862), Франклина (Фрейбургъ, 1863) и Штейна (Изерлонъ, 1868), «Die deutschen Republikaner unter der franz. Republik» (Лейпцигъ, 1870).

Венедигеръ или Гроссъ-Венедигеръ (Gross Venediger) вмѣстѣ съ Гроссглокнеромъ (см. Глокнеръ), высочайшая вершина Тауэрна (самой высокой горной цѣпи Австріи), возвышается въ видѣ одѣтой льдомъ гнейсовой пирамиды на водораздѣлѣ между Зальцахомъ и Дравой на границѣ между Зальцбургомъ и Тиролемъ, достигая 3673 м. На самомъ высокомъ пунктѣ ея, узкой полосѣ, покрытой снѣгомъ и льдомъ, открывается превосходный видъ на окрестные глетчеры Тауэрна, на Южнотирольскія Доломитовыя Альпы, Съверотирольскія, Кцнбюхерскія и Зальцбургскія Альпы и проч. Восхожденіе на В., первая попытка котораго была, какъ полагаютъ, сдѣлана въ 1799 г., совершаются теперь довольно часто. Ср. Sonklar, «Die Gebirgsgruppe der Hohen Tauern» (Вѣна, 1866); Ruthner, «Berg- und Gletscherreisen in den österr. Hochalpen» (Вѣна, 1864).

Венедиктъ преподобный, родомъ изъ Нурціи, подвизался въ уединеніи, † въ 544 г. Память празднуется 14-го марта.

Венедиктъ (Бутуринъ)—инокъ, написавшій посланіе къ патриарху Іоакиму (рукописи Толстого № 220); имъ же, можетъ-быть, написана полная наука пасхалии (рукоп. Толстого № 199).

Венедиктъ—мученикъ, пострадавшій въ III в., въ царствованіе Деціи. Память празднуется 18-го мая.

Венелингъ (Юрій Худа)—славистъ. Родился въ 1802 году въ сѣверной Венгріи; первоначальное образованіе получилъ въ гимназіи въ Унгварѣ, послѣ чего поступилъ въ унгварскую семинарію, съ цѣлью сдѣлаться священникомъ. Въ 1822 году Венелингъ поступилъ въ львовскій университетъ и здѣсь, будучи самъ по происхожденію карпатскимъ русиномъ, близко сошелся со своими товарищами русинами. Онъ числился на философскомъ факультетѣ, но занимался по преимуществу исторіей; занятія эти отлегли его отъ прежнихъ плановъ, онъ рѣшилъ оставить духовное званіе и переселиться въ Россію. Въ это-то время В. переимѣнилъ свою первоначальную фамилію Худа на Венеловича или Венелина. Въ 1823

году онъ переехалъ въ Кишиневъ и здѣсь близко сошелся съ генераломъ Инзовымъ и съ болгарскими колонистами въ Бессарабию. Последние произвели на него такое сильное и благоприятное впечатлѣніе, что онъ всецѣло посвятилъ себя изученію исторіи и вообще жизни болгаръ. Въ 1826 г. онъ переехалъ въ Москву и поступилъ на медицинскій факультетъ, который окончилъ спустя четыре года. Тогда же В. издалъ первый томъ своего знаменитаго сочиненія «Древніе и нынѣшніе болгаре». Въ 1830 г., на средства русской академіи, В. отправился въ Болгарію съ цѣлью собирать древнія книги, записывать произведенія народной словесности и изучать современныя бытъ народа. Здѣсь ему пришлось натолкнуться на цѣлый рядъ почти непреодолимыхъ препятствій не только со стороны турокъ, но даже болгаръ: несмотря на все это, ему удалось собрать богатый этнографическій матеріалъ и найти поддержку въ лицѣ нѣкоторыхъ образованныхъ болгаръ, съ восторгомъ встрѣтившихъ книгу В. и горячо принявшихъ къ сердцу дѣло народнаго возрожденія. Возвратившись въ Россію, онъ † въ Москвѣ 1839 г.

Послѣдніе годы своей жизни Венеливъ посвятилъ научно-литературной дѣятельности, отданной почти исключительно Болгаріи. Онъ написалъ второй томъ сочиненія: «Древніе и нынѣшніе болгаре въ политическомъ, народописномъ, историческомъ и религіозномъ ихъ отношеніи къ росіянамъ» (Москва, 1829—1841; 2 изд. 1856 г., съ биографическимъ очеркомъ Безасонова); «О характерѣ народныхъ пѣсенъ у славянъ задунайскихъ» (Москва 1835); «О зародышѣ новой болгарской литературы» (Москва, 1838); «Влахо-болгарскія или дако-славянскія грамоты» (Спб., 1840); «Критическія изслѣдованія объ исторіи болгаръ» (Москва, 1849); «Нѣкоторыя черты путешествія въ Болгарію» (Москва, 1857). Сочиненія эти постигла странная судьба: въ Россіи ихъ вовсе не дѣяты, между тѣмъ какъ въ Болгаріи онъ считается чуть-ли не народною святыней. Въ Россіи имя В. было символомъ историческихъ фантазій, и это справедливо, если на его сочиненія смотрѣть исключительно только съ научной точки зрѣнія; въ нихъ нѣтъ научной критики, проверки источниковъ. В. былъ человѣкъ, увлекавшійся красивыми гипотезами, и его историческія сочиненія больше напоминаютъ романъ, чѣмъ научное изслѣдованіе. Тѣмъ не менѣе и болгары правы: обожаніе В. вытекаетъ у нихъ не изъ невѣжества, а изъ чувства глубокой благодарности за ту роль, которую сыграли сочиненія В. въ исторіи возрожденія В. Онъ разбудилъ Болгарію для новой дѣятельности, напомнилъ ей славное прошлое, научилъ правильно смотрѣть на языкъ, традиціи и всѣ явленія общественной жизни, и своими сочиненіями вызвалъ умственное движеніе, которое выразилось вначалѣ слабой, но съ теченіемъ времени все болѣе и болѣе сильной издательской дѣятельностью. В. непосредственно повліялъ на такихъ болгарскихъ писателей, какъ В. Априловъ и Н. Палаузовъ, а посредственное его вліяніе простирается и до настоящаго времени (см. также Болгарія).

И. Л.

Венера — одна изъ большихъ планетъ, извѣстныхъ уже въ древности; изъ всѣхъ небесныхъ свѣтилъ В. по яркости уступаетъ лишь солнцу и лунѣ; иногда она даетъ слабо видимую тѣнь, иногда бываетъ видна даже днемъ. Орбита (см. это сл.) Венеры лежитъ внутри орбиты земли, вслѣдствіе чего угловое разстояніе Венеры отъ солнца не превышаетъ 48°, и ее можно видѣть или вечеромъ на западной сторонѣ неба или утромъ на восточной сторонѣ; вотъ почему древніе называли В. вечернею, *ἑσπερος*, *hesperus*) и утренней звѣздой (*ἑσφορος*, *phosphorus*). Невооруженному глазу В. представляется яркою звѣздой; наблюдая же ее черезъ трубу, легко убѣдиться, что она, подобно лунѣ, имѣетъ фазы. Фазы В. открыты Галилеемъ (1610).—Движеніе Венеры около солнца совершается почти по кругу (эксцентрицитетъ ея орбиты=0,007) въ плоскости, наклоненной къ плоскости эклиптики подъ угломъ въ 3°,4, въ 225 дней. Среднее разстояніе В. отъ солнца равно 108 миллионамъ килом. Разстояніе В. отъ земли измѣняется отъ 40 до 256 мил. килом., это измѣненіе разстоянія В. отъ земли влечетъ за собою измѣненіе видимаго углаваго диаметра планеты между 60" и 10". — Размѣры В. мало отличаются отъ размѣровъ земли: истинный диаметръ В. = 0,992 диаметра земного шара, объемъ=0,976 объема земли. Масса В. = 0,79 массы земли, плотность=0,81 плотности земли.—До послѣдняго времени принимали, что время оборота В. около ея оси равно 23^ч 21^м (по изслѣдованіямъ Кассини [Jacques], Шретера, Де-Вико); но изъ новѣйшихъ изысканій Скиапарелли слѣдуетъ заключить, что это время равно времени оборота В. около солнца, т. е. приблизительно 225 днямъ, причемъ ось вращенія почти перпендикулярна къ плоскости эклиптики (Schiaparelli, «Considerazioni sul moto rotatorio del pianeta Venere», 1890).—Весьма вѣроятно, что В. окружена атмосферой, мало отличающейся отъ нашей. Во время нижняго соединенія (см. Соединеніе) В., если разстояніе ея отъ одного изъ узловъ ея орбиты (см. Узелъ), считается по эклиптикѣ, не превышаетъ 1°,8, усматривается въ видѣ чернаго кружка на дискѣ солнца; это явленіе называется прохожденіемъ В. предъ дискомъ солнца. Наблюденія прохожденій В. доставляютъ прекрасное средство для опредѣленія параллакса (см. это слово) солнца, изъ котораго можно вычислить разстояніе солнца отъ земли, на что впервые указалъ Галлей (Halley, «Methodus singularis, qua solis parallaxis ore Veneris etc. determinari poterit» 1716). Въ 240 лѣтъ бываетъ четыре прохожденія В. Послѣднее было 6 дек. (н. ст.) 1882 г., а ближайшія будутъ: 8 іюня 2004 г., 6 іюня 2012 г., 11 дек. 2117 г., 8 дек. 2125 г. и т. д.—Астрономы обозначаютъ В. знаком ♀ (см. Планеты).

А. Ждановъ.

Венера (лат. Venus) — одно изъ 12 божествъ греко-римскаго Олимпа, Афродита у эллиновъ, богиня любви и красоты, мать Амура (Эроса), царица нимфъ и грацій. По Гомеру Афродита, дочь Зевса и Дионы, обладаетъ поясомъ, который способенъ сдѣлать всякую женщину или богиню «прекрас-

нѣе, чѣмъ сама красота». Такимъ образомъ, по первоначальному представлению Афродита является олицетвореніемъ красоты, высшей чарующей женской силы. Такова златокудрая съ блестящими и влажными взглядомъ и сладкой (*φιλολογής*) улыбкой на устахъ Афродита въ Илиадѣ, сопровождаемая Харитами и вызывающая къ себѣ удивленіе и восторгъ всего Олимпа. Илиада знаетъ еще Афродиту-побѣдительницу (*νικηφόρος*), воинственную (*Ἄρης*) и царственную (*Βασίλεια*), которая является покровительницею троянцевъ. Лишь позже къ этимъ образамъ начинаютъ примѣшиваться другія черты: Афродита становится богинею любви, покровительницею браковъ и въ ней олицетворяется женская производительная сила (*Α. γεννητήρια, γαμήλοτος*). Рассказы о ея замужествѣ съ безобразнымъ Гефестомъ (Вулканомъ) и о любовныхъ похожденияхъ съ Ареемъ (Марсомъ) являются впервые въ Одиссеѣ; они позднѣйшаго происхожденія. Изъ разсказа Гезіода о рожденіи Афродиты изъ морской пѣны возникаетъ представленіе о ней какъ покровительницѣ мореплаванія; отсюда ея эпитеты: *θαλασσία, πελαγία* (морская) и *Αναδοομένη* (выходящая изъ морской пѣны), *Εὐπλοια, Διμυρία* (дающая благополучное плаваніе). Подъ финикійскимъ влияніемъ Афродита сближается съ Астартой и становится богинею страсти и чувственности. Въ Аеянахъ почиталась Афродита Пандемось (всенародная), которая, какъ покровительница брака, считалась олицетвореніемъ народнаго союза и единства. Потому она была низведена въ Афродиту Гетеру (*Ἑταίρα*), а въ Коринѣ и Ефесѣ даже имѣла эпитетъ *τὸρνή*, т. е. представительница грубой и развуданной чувственности. Последнѣй противопоставляется Афродита Уранія (небесная), которая особенно почиталась въ Сикіонѣ и Аргосѣ и отождествлялась съ старшей изъ трехъ Парокъ, богинею судьбы.

Когда культъ Афродиты былъ перенесенъ въ Римъ и отождествленъ съ Венерой — неизвѣстно; но вѣроятно, что онъ перешелъ туда изъ Сициліи, гдѣ очень рано былъ воздвигнутъ храмъ Афродиты Эрпінской. Древне-римская *Venus* была богинею садовъ, весны, произрастанія и разцвѣта; но затѣмъ В. въ Римѣ получаетъ всѣ эпитеты Афродиты и соответствуетъ послѣднимъ разнородные культы; отсюда *Venus genitrix, V. Victrix, vulgiva, libitina, celestis*. Цезарь и Августъ особенно покровительствовали культу В., какъ прародительницы (черезъ Анхиза и Энея) римскаго народа и рода Юліевъ. Въ 46 г. до Р. X. Цезаремъ воздвигнутъ на новомъ форумѣ великолѣпный храмъ. По мѣстностямъ, гдѣ культъ Венеры-Афродиты пользовался особеннымъ почетомъ она носила названія *Citherea, Cyprida, Spida, Pathia, Amathusia, Idalia, Erycine* и др. В. посвящены, какъ символы любви, миртъ (отсюда эпитетъ *Murtia*), роза, яблоко, какъ символы плодородія — макъ, голубь, воробей и заяцъ, какъ морской богиня — дельфинъ и лебедь.

Въ древнегреческомъ искусствѣ типъ изображеній Венеры прошелъ черезъ рядъ послѣдовательныхъ измѣненій. Первые пластическія

олицетворенія этой богини, какъ и самый ея культъ, проникли въ Грецію съ остр. Кипра; но происхожденіе ихъ надо искать въ болѣе отдаленныхъ странахъ — въ Вавилоніи, Халдеѣ и Сузіанѣ, гдѣ воздавалось поклоненіе богествамъ, по значенію близкимъ къ греческой Афродитѣ, и откуда дошли до насъ terraкотовыя, варварскіе-натуралистическія статуэтки богини, виновницы зарожденія и размноженія всего живущаго, изображающія ее въ видѣ нагой, украшенной головнымъ уборомъ, ожерельями и браслетами, женщины, обѣими руками жмущей себѣ груди для того, чтобы полилось изъ нихъ молоко (напр., одна изъ статуэтокъ луврскаго музея). Черезъ посредство финикіянъ, этотъ прототипъ изваяній Афродиты былъ занесенъ изъ Азіи на Кипръ, какъ то доказываются нѣсколькими его воспроизведеніями, найденными на семь островѣ. Правое азіатское происхожденіе слѣдуетъ приписать и тѣмъ кипрскимъ статуэткамъ, въ которыхъ богиня является въ длинной одеждѣ и держитъ въ правой рукѣ яблоко, или цвѣтокъ, а лѣвую руку скрытою подъ одеждой, у груди. Усвоивъ себѣ эти типы, греческое искусство архаическаго періода долго не разставалось съ ними, но потомъ внесло въ нихъ чисто эллинскую строгую грацію. Повидимому, въ начальную пору, Греція знала только одну «Небесную» Афродиту, Афродиту-Уранію, власть которой распространяется на всю природу и, по выраженію Эврипида, низводитъ на землю любовь и плодородіе. Въ своихъ изваяніяхъ, она уже перестаетъ быть беззащитною нагой, но облечена въ хитонъ и тунику, въ одной рукѣ держитъ у груди яблоко, цвѣтокъ или голубя, а другою слегка приподнимаетъ подолъ своей одежды (фрагментъ статуи въ лонск. музеѣ). Къ прежнимъ представленіямъ о богинѣ въ неподожительномъ времени присоединяется понятіе объ ея чарующей красотѣ; но даже въ V в. греческая пластика остается вѣрна строгому архаическому типу. Къ сожалѣнію, отъ этого вѣка не сохранилось мраморныхъ статуй Афродиты, но другіе, относящіяся къ нему, памятники представляютъ ее одѣтою вполнѣ скромно, въ длинное платье и аттический хитонъ. Такою мы видимъ ее, напр., въ бронзовыхъ статуэткахъ, изъ которыхъ многія служили подставками для зеркалъ (напр., одна изъ бронзъ копенгагенск. муз.), въ рисункахъ на вазахъ и въ фрагментѣ восточнаго пареионскаго фриза великолѣпнаго рельефа, принадлежалаго школѣ Фидія. Такой характеръ, можно сказать съ увѣренностью, имѣли и три статуи Афродиты, исполненныя самимъ великимъ аеянскимъ ваятелемъ и «Афродита въ садахъ» (*ἐνκήπιος*) его ученика, Алкамена. По мѣрѣ того, какъ искусство грековъ становилось менѣе религіознымъ, иконографическій типъ богини утрачивалъ свою строгость, дѣлался болѣе соблазнительнымъ, болѣе чувственнымъ. Самая личность ея, такъ сказать, раздвоилась: рядомъ съ прежней Афродитой-Ураніей, явилась другая, Афродита-Пандемось (всенародная), олицетворявшая собою идею плотской любви и сладострастія. Постепенный видоизмѣненія, испытанныя протомъ иконографическимъ типомъ Венеры, можно

прослѣдить по значительному количеству ея статуй, относящихся къ разнымъ эпохамъ: мало-по-малу она освобождается отъ одежды; сначала легкій хитонъ еще облекаетъ ея тѣло, обрисовывая его молодыя и стройныя формы и оставляя открытыми только правое плечо и правую грудь; нерѣдко богиня одною рукою надвѣваетъ себѣ на плечо развѣвующійся сзади плащъ, а въ другой держитъ яблоко (одна изъ статуй музея Кіарамонти, въ Ватиканѣ). Это—типъ покровительницы преимущественно брачныхъ союзовъ. Тѣ же черты въ послѣдствіи получаютъ у римлянъ Венера-Родительница (*Venus Genetrix*), лучшія статуи которой хранятся въ галереѣ виллы Боргезе, въ Римѣ, и въ неаполитанск. музеѣ. Дальнѣйшій шагъ въ указанномъ направленіи составляютъ полуодѣтыя изваянія, образцомъ которыхъ можетъ служить Венера Милосская, въ Луврскомъ музеѣ—великолѣпная статуя, найденная въ 1820 г. на остр. Милосѣ и принадлежащая, если не самому Скопасу, то одному изъ даровѣйшихъ его учениковъ (см. Ваяніе табл. II). Въ ней верхняя часть обворожительно красивой женщины представляется въ полной наготѣ, а нижняя, начиная съ бедра, изящно прикрыта снушенной съ туловища драпировкою; отбитыми и теперь утраченными руками богиня, какъ предполагаютъ археологи, поддерживала на своихъ колѣнахъ щитъ, въ который смотрѣлась, какъ въ зеркало (см. Kavalisson, «*La Venus de Milo*», (1871); v. Goeler, «*Die Venus von Milo*» (1879); а также изслѣдованія Гассе (1882) и Килы (1882). Здѣсь художникъ, надѣливъ богиню военнымъ атрибутомъ, очевидно, хотѣлъ выразить идею объ ея побѣдоносномъ могуществѣ—идею о томъ, что противъ ея власти ничто не можетъ устоять (Афродита-Никифоросъ, т. е. Побѣдительница). Если судить по значительному числу вариаций этого типа, повторяющагося и въ статуяхъ, и въ другихъ памятникахъ,—онъ былъ въ большомъ распространеніи. Изъ такихъ вариаций, особенно интересна т. наз. Капуанская Венера, статуя неаполитанскаго музея, изображающая богиню также обнаженною до бедра и попирающую племъ лѣвою ногою. Въ IV стол., великій скульпторъ новоаттической школы рѣшается на еще болѣе смѣлое видоизмѣненіе типа богини и снимаетъ съ нея всяческіе покровы. Жители остр. Коса заказали Праксителю изваять для нихъ Афродиту, но вмѣсто одной ея статуи, онъ исполнилъ двѣ: одну—одѣтую, другую—совсѣмъ нагую; заказчики выбрали первую, какъ болѣе согласную съ религіознымъ преданіемъ; вторую же приобрѣли князья, поставившіе ее въ небольшомъ храмѣ, открытомъ со всѣхъ сторонъ, для того, чтобы было удобнѣе любоваться ею. Кладская статуя (см. статью С. Рейнаха: «Кладская Венера», въ «Вѣстникѣ извѣст. иск.», 1888 г., стр. 189), красотѣ которой древніе писатели расточаютъ восторженные похвалы, изображала богиню въ тотъ моментъ, когда она, скинувъ съ себя послѣднее покрывало, кладетъ его на блистающую вазу и входитъ въ воду, для купанья. Ни подлинное произведеніе Праксителя, ни непосредственный копія съ него, не уцѣлѣли; а мы можемъ судить объ общемъ видѣ кладской Афродиты только по

ея изображеніямъ на нѣкоторыхъ монетахъ. Но созданный Праксителемъ типъ какъ нельзя болѣе соотвѣтствовалъ чувственному вкусу тогдашнихъ грековъ и слѣдовавшихъ за ними поколѣній, а потому повторялся, можно сказать, въ несчетныхъ вариацияхъ. Наиболѣе близкими воспроизведеніями этого типа могутъ считаться Венера палаццо Браки, хранящаяся нынѣ въ мухенской галитотекѣ, ватиканская Венера и одна изъ статуй виллы Лувизи. Въ позднѣйшее время, подражатели Праксителя стараются придать этому типу еще болѣе чувственный характеръ, видоизмѣняя на разный ладъ тему Венеры, выходящей изъ морскихъ волнъ (В. Анадоменны), или идущей купаться. Изъ относящихся сюда статуй пользуются извѣстностью въ особенности: 1) Венера Медицейская, въ музеѣ Уффици, во Флоренціи, съ фальшивою подписью аеинянина Клеомена, но исполненная, на самомъ дѣлѣ въ Римѣ, въ послѣднемъ стол. до Р. Х.; богинѣ приданы въ ней черты весьма молодой, только-что разцвѣтшей красавицы, стыдливо прикрывающей одною рукою свою грудь, а другою—лоно, (см. Ваяніе табл. III) 2) Венера Капитолійскаго музея въ Римѣ, похожая по позѣ и жесту на Медицейскую, но изображающая богиню въ видѣ женщины съ вполне развитыми формами. Повторенія обихъ этихъ статуй встрѣчаются во многихъ музеяхъ, между прочимъ и въ Имп. Эрмитажѣ, гдѣ т. наз. Венера Таврическая составляетъ дубликатъ В. Медицейской, а извлеченная недавно изъ забвенія Гатчинская Венера—дубликатъ Капитолійской. Тотъ же мотивъ купанья, но въ другой композиціи представляютъ статуи богини, присѣвшей на землю, изъ числа которыхъ можно указать, какъ на лучшія, на *Venus assecurie* Луврскаго музея и на Фарнезскую Венеру неаполитанск. музея. Было бы слишкомъ продолжительно останавливаться на всѣхъ тѣхъ концепціяхъ, въ которыхъ выражался чувственный, лишенный всякой религіозности, взглядъ на богиню любви и красоты позднѣйшихъ греко-римскихъ художниковъ, продолжавшихъ изображать ее въ наготѣ, то снимающую съ ноги своей сандалию, то выжимающую воду изъ мокрой косы (статуя коллекціи Торлонія, въ Римѣ), то любующійся собою въ зеркало, и т. п. Къ разряду подобныхъ статуй слѣдуетъ причислить Венеру - Калипигу неаполитанск. музея, хотя и не скинувшую съ себя туники, хотя и прелестную по формамъ, но, по мотиву движенія и общему замыслу, владающую въ тривіальность. Замѣчательно, что античное искусство, подъ конецъ своего существованія, вернулось, въ отношеніи Афродиты, къ ея первоначальному, архаическому типу, несмотря на утрату вѣры въ нее и, во всякомъ случаѣ, на коренную перемѣну, происшедшую въ представленіи о ней. Выработанный имъ образъ богини перешелъ и въ новое искусство, которое, съ эпохи Возрожденія и до нашихъ дней, любилъ передавать въ ея лицѣ идеаль женской красоты и граціи. Въ составныхъ композиціяхъ и группахъ, античная скульптура и живопись сопровождали Афродиту то Эротомъ, то Ареемъ, то Адонисомъ, то второстепенными божествами, каковы: Пайдіа (веселье), Пейѳо

(убѣжденіе), Эвномія (гармоничность) и Хариты, или, въ сюжетахъ изъ цика легенды о Трой, выводили вмѣстѣ съ нею на сцену Париса, вручающаго ей яблоко Геспериды, и Елену (превосходный рельефъ Неаполитанскаго музея).

А. Сомовъ.

Венерино ушко (*Venusohr*, *Sigaretus haliotoides* Lam.)—морская раковина изъ класса брюхоногихъ (*Gastropoda*), порядка переднежаберниковъ (*Prosobranchiata*). Названа такъ по своей уховидной раковинѣ, съ широкимъ отверстиемъ и маленькимъ завиткомъ; водится въ Средиземномъ морѣ и Атлантическомъ океанѣ.

В. Ф.

Венеринъ башмачекъ (*Cypripedium*)—родъ многолѣтнихъ травянистыхъ растений изъ семейства орхидныхъ (см. это слово) (*Orchideae - Diandrae*), съ неразвѣтвленнымъ, короткимъ или длиннымъ стеблемъ, несущимъ одинъ или два крупныхъ цвѣтка характерной формы. Три (или вслѣдствіе срастанія почти всегда два наружныхъ и два внутреннихъ листочка околоцвѣтника лишь мало отличаются другъ отъ друга, тогда какъ одинъ изъ внутреннихъ листочковъ, такъ называемая губа, представляетъ пузыревидно-надутый мѣшокъ, напоминающій своею формою башмакъ. Въ отличіе отъ большинства другихъ родовъ семейства орхидныхъ, родъ *Cypripedium*, имѣетъ 2 тычинки.—Изъ видовъ особенно распространены въ Россіи *C. Calceolus* L. (Адамова голова, зозюльки) съ пурпуровобурными листочками околоцвѣтника и желтою губою; подается еще въ Архангельской губ. Менѣе распространены, встрѣчаясь главнымъ образомъ въ Сибири и на востокъ Европейской Россіи: *C. macranthum* Sw., съ весьма крупными кроваво-красными цвѣтами и *C. guttatum* Sw., съ менѣе крупными цвѣтами, нижній листочекъ околоцвѣтника которыхъ зеленоватый, а прочіе и губа кроваво-красные съ бѣлыми пятнами; подается начиная отъ Ярославской губ. Всѣ эти виды имѣютъ удлиненный, облиственный стебель. Нѣсколько видовъ съ укороченнымъ стеблемъ. Разводятся нерѣдко въ теплицахъ, особенно *C. insigne* Wall., и *C. venustum* Wall., оба вида съ Гималаевъ. Наши виды тоже весьма цѣнятся садоводами и могутъ разводиться на открытомъ воздухѣ.

Венеринъ поясъ (*Cestum Veneris*), большое лентообразное пелагическое (свободноплавающее въ морѣ) животное изъ класса гребневиковъ или ктенофоръ (*Stenophora*; см. это сл.). Прозрачное тѣло *V. пояса* сильно сплющено по направленію продольной оси и вытянуто по направленію поперечной, такъ что представляетъ ленту длиной до 1½ метра, шириною (т. е., точнѣе, высотой) около 8 сантиметровъ. Изъ 8 реберъ, покрытыхъ гребневидными плавательными пластинками и свойственныхъ всѣмъ гребневикамъ, 4 принадлежатъ широкой передней и задней сторонамъ тѣла, недоразвиты, а 4 остальныхъ тянутся вдоль всего верхняго края ленты. 4 сосуда желудочно-кишечной системы животнаго, соответствующіе длиннымъ ребрамъ, тянутся подъ димы, 4 сосуда, соответствующихъ короткимъ ребрамъ—расположены параллельно первымъ

посреднѣй ленты; желудочные сосуды тянутся вдоль нижней стороны тѣла; на концахъ ленты всѣ эти сосуды соединяются между собою. По сторонамъ рта, лежащаго на нижней сторонѣ, сидятъ щупальцевыя влагаллица съ многочисленными нитями, которыя располагаются также вдоль желобковъ на нижнемъ краю ленты. Въ кожѣ *V. пояса* (и вообще отряда *Cestidae*) существуютъ особая призрающая кѣтки, которымъ эти животныя обязаны своими прекрасными синеватыми и зеленоватыми отливами. Плаваетъ *V. поясъ*, змѣеобразно изгибая тѣло; водится въ Средиземномъ морѣ, Атлантическомъ и Тихомъ океанѣ. Н. Кн.

Венерическія болѣзни.—Обыкновенно подъ этимъ названіемъ въ широкомъ смыслѣ понимаютъ 3 рода заразительныхъ заболѣваній, не имѣющихъ между собою ничего общаго ни по сущности и характеру своего заразительнаго начала, ни по теченію, ни даже по своему значенію для заболѣвшаго. Ихъ названіе «*shotbus venereus*» впервые употреблено въ 1527 г. Жакомъ де Бетанкурромъ, какъ опредѣленіе результата ревностнаго служенія культу Венеры (ex Venere). Первые намеки на существованіе такихъ болѣзней встрѣчаются еще въ Библии; затѣмъ о нихъ упоминаютъ въ древности Гиппократъ и Галенъ. Въ Средніе вѣка арабскіе врачи упоминаютъ о нѣкоторыхъ страданіяхъ, развивающихся при половыхъ сношеніяхъ съ нечистыми женщинами. Болѣе достоверныя свѣдѣнія о времени появленія ихъ имѣются только относительно сифилиса, въ страшныхъ размѣрахъ поднимавшагося и распространившагося въ концѣ XV столѣтія во французскихъ войскахъ, осаждавшихъ подъ начальствомъ Карла VIII Неаполь. Различныя народы взаимно обвиняли другъ друга въ распространеніи этой болѣзни: французы называли ее «неаполитанской» болѣзью; итальянцы, въ свою очередь, дали ей названіе «французской». Кардинальныя формы венерическихъ этихъ болѣзней суть: перелой, мягкая язва и сифилисъ съ всѣми дальнѣйшими осложненіями каждой изъ нихъ. Въ болѣе тѣсномъ смыслѣ «венерическими болѣзнями» счтаютъ мягкую язву съ ея возможными дальнѣйшими осложненіями. Въ прежнія времена эти болѣзни назывались также и нечистыми, «срамными» (*morbus indecens, turpis morbus*; русскій народъ до сихъ поръ повсемѣстно называетъ ее «дурной болѣзью») и считали каждую изъ нихъ за различное проявленіе одного и того же яда. Только въ 1838 г. Рикору, а затѣмъ въ 1852 г. Бассеро удалось окончательно доказать всю разнородность перечисленныхъ выше страданій.

Перелой и мягкая язва суть болѣзни исключительно мѣстныхъ, развивающіяся исключительно на мѣстахъ соприкосновенія яда съ тѣми или другими частями нашего тѣла. Ядъ почти всегда передается путемъ зараженія при соитіи. Каждая изъ нихъ можетъ при несвоевременномъ и неуцѣломъ леченіи вызывать рядъ осложненій, но во всѣхъ случаяхъ ядъ не проникаетъ въ организмъ и не вызываетъ общаго зараженія. Но, помимо зараженій ex Venere, мыслимы зараженія, осо-

бенно при переломѣ, единственно отъ того, что ядъ, попадая на слизистыя оболочки, вызываетъ очень тяжкія заболѣванія ихъ. Особенно это относится къ слизистой оболочкѣ глазъ, на которой т. наз. бленнорейныя страданія ихъ нерѣдко влекутъ за собой полную потерю зрѣнія. Вотъ почему каждому больному переломъ настоятельно рекомендуется соблюдение самой строгой опрятности, чтобы не вызвать весьма опасныя и тяжкія заболѣванія не только у самого больного, но и у его окружающихъ.

Такъ называемая мягкая язва также представляетъ изъ себя исключительно мѣстное заболѣваніе, ядъ котораго не заражаетъ всего организма. Она часто подаетъ поводъ къ смѣшенію съ твердой язвой, такъ называемая инициальнымъ склерозомъ, первичнымъ затвердѣніемъ, первоначальнымъ проявленіемъ сифилитической заразы; но характеризуется, между прочимъ, сравнительно раннимъ появленіемъ. Въ большинствѣ случаевъ уже на 3-й день послѣ зараженія язва начинаетъ развиваться исключительно на мѣстѣ проникновенія яда. Послѣдній можетъ вызвать столько язвъ, сколько отдѣльных мѣстъ было поражено имъ. Способность переноса яда на другія части тѣла обуславливаетъ также требованіе чрезвычайной опрятности въ содержаніи.

Сифилисъ въ отличіе отъ первыхъ двухъ страданій—болѣзнъ общая; ядъ его заражаетъ весь организмъ и нѣтъ органа или ткани, который не подвергся бы тѣмъ или другимъ измѣненіямъ подъ влияніемъ зараженія. Въ то время, какъ ядъ первыхъ двухъ болѣзней вызываетъ заболѣваніе только на пораженныхъ мѣстахъ, ядъ сифилиса можетъ передаваться всевозможными выдѣленіями, особенно полости рта, что сильно облегчаетъ распространеніе его. Сифилисъ передается не только путемъ половых сношеній, но и самыми разнообразными житейскими: пользованіемъ общей посудой, куреніемъ изъ одного мундштука, поцѣлуями, укусами, высасываніемъ ранъ, отсасываніемъ молока, брызгами слюны и т. д. Кромѣ того, сифилисъ передается наследственно, чего никогда не бываетъ при первыхъ двухъ страданіяхъ. Вотъ почему принято различать съ точки зрѣнія общественной борьбы съ этой болѣзью половой и внѣ-половой сифилисъ. Громадная опасность, представляемая сифилисомъ не только самому заболѣвшему, но и всѣмъ его окружающимъ и дальнѣйшему потомству, давно уже побуждала врачей-санитаровъ изыскивать различныя мѣры борьбы съ нимъ и ограниченія степени его распространенія; но до настоящаго времени удалось сдѣлать очень мало. Самымъ надежнымъ и вѣрнымъ средствомъ предохраненія себя отъ заразы это—мѣры личной осторожности, такъ какъ только немногія общественныя группы поддаются нѣкоторому врачебному контролю. Если путемъ медико-полицейскаго надзора можно значительно уменьшить частоту заболѣванія переломомъ и мягкой язвой, то относительно сифилиса удается достигнуть весьма немногаго, такъ какъ сифилисъ, въ отличіе отъ другихъ страданій, отличается постоян-

ными возвратами (рецидивами). Только уже въ самыхъ позднихъ періодахъ болѣзни, такъ наз. третичныхъ формахъ ея, когда у заболѣвшаго развиваются уже пораженія костей и внутреннихъ органовъ, болѣзнъ теряетъ свою заразительность и не представляетъ опасности для окружающихъ.

Венерическія болѣзни къ несчастію широко распространены среди всѣхъ народовъ и во всѣхъ странахъ. Въ частности, сифилисъ обезлюдилъ много странъ, преимущественно населенныхъ дикарями, въ которыхъ европейцами и американцами заносилась зараза его. Въ Западной Европѣ венерическія страданія, благодаря болѣе высокому культурному уровню населенія, давно потеряли злостность прежнихъ временъ. Въ Россіи эта болѣзнъ распространена гораздо сильнѣе, чѣмъ въ Западной Европѣ, и сдѣлалась бытовой, поражая грудныхъ дѣтей и дряхлыхъ стариковъ, заражающихся отъ больныхъ членовъ семьи, сосѣдей путемъ самыхъ невинныхъ житейскихъ сношеній. Замѣчательный фактъ, что наибольшій % заболѣваній въ Россіи выпадаетъ на долю женщинъ и дѣтей въ возрастѣ до 5 лѣтъ. Многія изслѣдованія показали, что у насъ нерѣдки деревни, все населеніе которыхъ поголовно заражено сифилисомъ. У насъ не мало уѣздовъ, 2 и болѣе % населенія которыхъ одержимо этимъ тяжкимъ недугомъ. Особенно сильно сифилисъ распространенъ въ районѣ Приволжскихъ губ. Но первое мѣсто занимаетъ Тамбовская губ., въ которой пользовалось, по официальнымъ свѣдѣніямъ, далеко не полнымъ, 60799 больныхъ. Въ Вургурусланскомъ уѣздѣ Самарской г. въ томъ же году пользовалось 16415 чел. отъ сифилиса или 4,69% всего населенія. Нѣкоторое понятіе о степени распространенія болѣзни даетъ прилагаемая таблица, изъ которой видно не только официально зарегистрированное число больныхъ, но и % возрастанія ихъ втеченіе 18 лѣтъ:

Годы.	Больныхъ.	% возрастанія.
1876	129738	—
1877	145398	12,0
1878	239805	85,0
1879	254932	96,0
1880	255636	97,0
1881	315462	143,0
1882	301547	125,0
1883	323806	150,0
1884	408153	211,0
1885	400668	209,0
1886	495758	283,0
1887	629049	383,0
1888	726196	464,0

Конечно, показанное возрастаніе числа больныхъ обуславливается также возрастаніемъ и числа лицъ, обратившихся за врачебной помощью; вслѣдствіе чего эти числа не представляютъ дѣйствительнаго общаго возрастанія числа заболѣвшихъ сифилисомъ, хотя оно несомнѣнно.

О мѣрахъ борьбы съ сифилисомъ и о сущности этого страданія (см. Сифилисъ и Комитетъ медико-полицейскій). Г. Г.

Венерки или венериды (*Veneridae*) — семейство моллюсков из класса пластинчатожабберных (*Lamellibranchiata*), порядка сифонных (*Siphonata*). Къ нему принадлежатъ роды: *Venus*, *Cytherea*, *Artemis*, *Veneripis* и другіе.

Венеръ (*Wener*)—величайшее озеро въ Скандинавіи и, постѣ Каспія, Ладожскаго и Онежскаго озеръ, величайшее въ Европѣ, лежитъ въ юго-западной части южной Швеціи, имѣетъ въ своемъ главномъ направленіи отъ СВ. къ З. около 150 км. въ длину. 30—50 км. въ ширину и занимаетъ поверхность въ 5975 кв. км., изъ которыхъ 240 кв. км. приходится на острова. Озеро лежитъ на высотѣ 44 м. надъ уровнемъ моря. Изъ него вытекаетъ только одна рѣка Гѣтаэльфъ, впадающая въ Скагеракъ, между тѣмъ какъ съ другой стороны это озеро посредствомъ Гетскаго канала соединено съ озеромъ Веттеръ и Балтійскимъ моремъ. Наибольшая его глубина достигаетъ 90 м. Начинаясь у Бериланда, на югѣ, мысъ, который какъ бы продолжается въ видѣ безчисленныхъ скалистыхъ островковъ (Лурѣ) до большого озера Келландсѣ, раздѣляетъ все водное пространство на два озера: меньшее, Далбое, на югозападѣ и большее, или собственно озеро Венеръ, на сѣверовостокѣ. Изъ впадающихъ въ него рѣкъ самая значительная Кларазельфъ, текущая изъ Норвегіи и имѣющая въ длину 320 км. На В. лежатъ многіе города, какъ-то: Карлстадъ и Кристинегамъ на сѣверѣ, Мариестадъ на востокѣ, Лидчепингъ и Венерсборгъ на югѣ и Амель на западѣ. Земля по берегамъ озера почти вездѣ плодородна и хорошо воздѣлана. Изъ окружающихъ его горъ наиболее замѣчательны Галле и Гунне на югѣ (148 и 130 м.) и Киннекулле. Для внутреннихъ мѣстностей Швеціи это озеро имѣетъ весьма важное значеніе. Судходство на немъ весьма оживленное.

Венессенъ (*Venaissin*), бывшее графство въ Провансѣ (въ нынѣшнемъ департаментѣ Воклюзъ), принадлежало съ 1273 г. папѣ, которому оно было подарено королемъ Филиппомъ III, какъ съ 1348 г. ему же принадлежала прилегающая къ этому графству Авиньонская область. Французскіе короли пытались потомъ неоднократно, въ 1662, 1688 и 1768—74 гг., возвратитъ его себѣ, но папа удерживалъ его за собою и управлялъ имъ до Французской революціи, когда, 14 сентября 1791 г., графство было окончательно присоединено къ Франціи. Оно получило свое имя отъ небольшого города Венаска (средне-лат. *Vendascum*), который первоначально, какъ вполнѣдствіи Карпантра, былъ главнымъ городомъ и мѣстопробываніемъ епископа. Графство раздѣлилось на округа Карпантра, Л'Иль и Вальреасъ.

Венеттъ (*Jean de Venette*)—франц. хронистъ и поэтъ (1307—1369). Его продолженіе хроникъ Гильома де Нанжиса обнимаетъ 1340—1368 гг. (напеч. въ XI «*Specilegium*» Д'Ашеря) и, хотя написанное плохонъ латынью, выгодно отличается отъ предшествовавшихъ произведеній этого рода. вмѣсто сухаго перечня событій, В. впервые вноситъ въ хроникъ элементъ субъективной исторической

критики. Выйдя самъ изъ народа, В. является горячимъ защитникомъ правъ низшихъ классовъ, бѣдственное положеніе которыхъ онъ представляетъ во всей неприкрашенной его неприглядности. Распушеніе генеральныхъ штатовъ въ 1356 г. онъ считаетъ источникомъ всѣхъ бѣдствій страны, и громить знать, какъ виновницу всѣхъ смутъ. Однако его демократическій идеалъ не шелъ очень далеко. Барщину и всѣ другія обязанности крестьянъ въ отношеніи сеньоровъ онъ считаетъ священными и неприкосновенными. Онъ не годуетъ на знать только за то, что она не выполняетъ своихъ обязанностей въ отношеніи крестьянъ, т. е. вмѣсто того, чтобы охранять отъ иноземнаго нашествія и оберегать ихъ хозяйство, справедливо взимая установленную обычаемъ дань, безпощадными поборами разоряетъ ихъ и доводитъ до нищеты. Точно также, несмотря на то, что онъ считаетъ справедливыми требованія жакеріи (см. это сл.), онъ не признаетъ за крестьянами права съ оружіемъ въ рукахъ отстаивать свои домогательства и утверждаетъ, что только Богъ и король въ правѣ вступиться за угнетенныхъ крестьянъ. Это однако не помѣшало ему оплакивать всѣ ужасы усмиренія жакеріи въ 1358 г. и рассказывать, въ качествѣ очевидца, о цѣлыхъ деревняхъ, выжженныхъ и вырванныхъ въ пров. Бовези.

Венеты—имя, которое дается въ древней географіи прежде всего жителямъ части сѣвернаго берега Адриатическаго моря, къ сѣверу отъ По и Эча, причисляемымъ у Геродота къ иллирійскимъ племенамъ. Тѣсными со всѣхъ сторонъ своими сосѣдями на берегахъ рѣки По и въ Альпахъ, они подчинились римлянамъ, когда послѣдніе, въ періодъ времени между первой и второю пуническими войнами, стали приближаться къ нимъ какъ со стороны По, такъ и со стороны Иллиріи. Послѣ второй пунической войны римляне основали въ странѣ В. колонію Аквилею (181 до Р. Х.). Съ тѣхъ поръ венеты, столицей которыхъ былъ городъ Патавіумъ (Падуа), принадлежали къ провинціи Пизальпийской Галліи, получили въ 89 г. права латинскихъ гражданъ, въ 49 г. права римскаго гражданства, а въ 42 до Р. Х., вмѣстѣ съ упомянутой провинціей, были присоединены къ Италиі. При произведенномъ, во время Августа, подраздѣленіи Италиі на составныя части, Венетія съ Истріей образовала десятый округъ, главнымъ городомъ котораго была Аквилея. Съ тѣхъ поръ страна сохраняла это названіе то въ болѣе тѣсныхъ, то въ болѣе широкихъ границахъ.

Имя венетовъ дается также одному галльскому племеню, жившему на берегу Атлантическаго океана, къ сѣверу отъ впаденія въ него Лигера (Луары). Въ войнахъ Цезаря они являлись опытными мореходами, которымъ римляне въ 56 г. до Р. Х. дали первую морскую битву въ Атлантическомъ океанѣ и остались побѣдителями надъ ними лишь послѣ энергической обороны.

Наконецъ, венедами или венетами называются у Плинія Старшаго и у Тацита восточные сосѣди германцевъ, т. е. венды.

Венеціановъ (Алексій Гавриловичъ)—живописецъ (1780—1847). Сынъ дворянина, родомъ изъ нѣжинскихъ грековъ, онъ сначала служилъ землемѣромъ и въ свободное время занимался живописью; потомъ, переселившись въ Петербургъ, В. пользовался уроками Боровиковскаго. Съ 1810 г. носилъ званіе почетнаго волнаго общника Император. акад. художествъ, а съ 1830 г.—придворнаго живописца. Въ 1812 г. издавалъ, вмѣстѣ съ Теребеневымъ, политическія карикатуры на Наполеона и его союзниковъ. Долженъ считаться первымъ, по времени, русскимъ живописцемъ натуралистическаго направленія и родоначальникомъ русской бытовой живописи. В. былъ однимъ изъ дѣятельныхъ членовъ петербургскаго Общества поощренія художниковъ и, при помощи кн. П. М. Волконскаго, завелъ у себя, въ Вышневолоцкомъ уѣздѣ, нѣчто въ родъ художественной школы, въ которой получили подготовку многие русскіе живописцы (Г. Михайловъ, А. Тырановъ, С. Заряно и др.). Произведенія его кисти отличаются стараніемъ воспроизвести природу съ возможною точностью, небезыщнымъ, но гармоничнымъ колоритомъ и нѣкоторою сухостью исполненія. Кромѣ деревенскихъ типовъ и сценъ изъ простонароднаго быта, онъ писалъ портреты и картины религиознаго содержанія. Изъ жанровыхъ орпизведеній этого художника лучшими считаются: «Приобненіе умирающей», «Старуха-крестьянка, опирающаяся на клюку» (объ въ московск. Публич. музеѣ), «Мальчикъ-крестьянинъ, надѣвающий себѣ на ноги лапти» (въ Имп. Эрмитажѣ), «Гумно», «Спящій пастушокъ» и «Помѣщанка, занятая хозяйствомъ» (всѣ три въ музеѣ акад. художествъ), а изъ религиозныхъ картинъ—«Представительство Богородицы за воспитанникъ Смольнаго монастыря» (въ соборѣ всѣхъ учебн. заведеній, въ Спб.).

А. С.—ст.

Венеціанская область (итал. Veneto) королевства Италіи, занимаетъ СВ. часть его, на С. граничитъ Тиродемъ, на В. Истріей и Адриатическимъ моремъ, на Ю. Романіей, на З. Гардскимъ озеромъ и Ломбардіей. Пространство 24025 кв. килом. (по Стрѣльбицкому), ч. жит. 3107867 (1889), т. е. 132 на кв. килом. Раздѣляется на 8 провинцій: Беллуно, Удине, Тревизо, Ровиго, Венеція, Падуа, Виченца и Верона. Главныя рѣки—По, составляющая южную границу, Эчъ (Adige), выходящая близъ Вероны изъ Тироля и впадающая въ Адриатическое море южнѣ Венеціи, Брега, Шаве и Тагьяменто (Tagliamento). Северо-восточная часть гориста. На сѣверной ея границѣ Карнійскія Альпы и внутри Доломитовыя, очень богатая окаймленостями. Пров. Беллуно вся гориста, также и сѣв. часть пров. Удине, Виченцы, Вероны. Эти мѣстности слабо населены, кромѣ нѣкоторыхъ долинъ. Къ югу отъ горъ—густо населенная, холмистая мѣстность, особенно въ пров. Верона и Виченца. Здѣсь значительно развито шелководство. Неосмотрительная вырубка горныхъ лѣсовъ имѣла очень вредное вліяніе—горные потоки снесли землю со склоновъ и наполнили долины наносами. Отдѣльные вулканическіе холмы Веричи (m-ti Bergici) близъ Виченцы и Эвганей

(m-ti Euganei) бл. Падуи. Остальная часть области ровна; по низовьямъ По и Эча и берегамъ моря есть и болота; кромѣ того, замѣчательны лиманы или лагуны, отдѣленные отъ моря песчаными отмелями, назыв. lido. Самыя замѣч. лагуны Венеціи и Кюдджи (Chioggia). По низовьямъ По и Эча въ большихъ размѣрахъ устроено искусственное орошеніе; орошаются особенно рисовыя поля и луга, засѣянные клеверомъ и злаками. Разводится много рогатаго скота; изъ молока выдѣлывается сыр пармезанъ. Главныя хлѣба—кукуруза и пшеница. Земля превосходно обработана на равнинѣ и въ холмистой части области. Во всей Италіи хозяйство лучше лишь въ Ломбардіи. Земля очень дорога; много крупныхъ помѣстій; масса населенія очень бѣдна; въ послѣднее время существуетъ большая эмиграція, особенно въ Южную Америку. Туда же ѣздятъ зимою на заработки—уборку хлѣба. Населеніе очень смѣшанное; въ немъ не мало германской и славянской крови; но говорятъ здѣсь всѣ на итальянскомъ языкѣ, кромѣ части пров. Удине, гдѣ живутъ еще словенныя. Важнѣйшіе города—Венеція, Падуа, Верона, Виченца. Въ этихъ городахъ и окрестностяхъ Венеціи развита промышленность. Мореходство и рыболовство довольно значительны въ прибрежной полосѣ. Горная промышленность ничтожна.

А. В.

Венеціанская школа живописи—см. Итальянская живопись.

Венеціанскіе славяне. Такъ называются славянскіе жители прежняго венеціанскаго государства, которые живутъ теперь еще въ провинціи Удине. Они не населяютъ сплошного пространства, но составляютъ, такъ сказать, этнографическое островъ, занимающее часть округовъ Джемонскаго (Gemona), Тарчентскаго (Tarcento), Чивидальскаго (Cividale), Мужацкаго (Moggio) и цѣлый округъ св. Петра (S. Pietro degli Schiavi). Всѣхъ этихъ славянъ около 30000 и всѣ они по языку принадлежатъ къ группѣ словенской, заселяющей главнымъ образомъ Штирію, Крайну, Каринтію, Горицу и Истрію. Нѣкоторые изъ говоровъ венеціанскихъ славянъ изслѣдованы; напр., А. Клодичъ написалъ сочиненіе «О нарѣчій славянъ, населяющихъ св. Петровскій уѣздъ Видемской (Udine) провинціи» (Спб., 1878); но лучшія изслѣдованія принадлежатъ проф. Бодуэну де Куртону, который изучилъ резьянскій говоръ Мужацкаго уѣзда и издалъ слѣдующій сочиненія: «Резья и Резьяне» («Славянскій сборникъ», отд. I); «Резьянскій катехизисъ» (1875); «Опытъ фонетики резьянскихъ говоровъ» (1875). Тому же предмету посвящена статья С. Валенте: «О славянскомъ языкѣ въ резьянской долині во Фриулѣ». Кромѣ этихъ новѣйшихъ, мы имѣемъ еще болѣе старыя сочиненія, бібліографія которыхъ указана Бодуэномъ де-Куртономъ въ вышеупомянутомъ «Опытѣ».

И. Лосс.

Венеціанскій терпентинъ (Trentina di Venezia, Terbentina venetta). Такъ назыв. живица (см. это сл.), собираемая въ Тироли и другихъ мѣстахъ изъ лиственницы (Larix europaea D.C., L. decidua M.M., Pinus Larix L.). Съ этою цѣлью весною, въ маѣ, въ стволахъ растущихъ де-

ревевъ просвердляютъ буровомъ съ южной стороны, на высотѣ 1—2 футовъ отъ поверхности земли, каналы, не доходящіе до сердцевины и косо направленные снизу вверхъ, въ которые вставляютъ небольшіе деревянные или жестяные желоба для стока по нимъ терпентина въ подставленную посуду. Чтобы очистить терпентинъ отъ сора, случайно въ него попавшаго въ лѣсу, прощѣживаютъ его чрезъ волосяное сито. Сборъ продолжается до сентября, когда отверстія каналовъ заколачиваютъ на зиму, до весны, деревянными затычками. Здоровыя 40—50 лѣтнія деревья даютъ ежегодно 7—10 фунт. терпентина. В. терпентинъ густъ какъ сиропъ, прозраченъ, блѣдножелтаго цвѣта, съ сильнымъ, но пріятнымъ запахомъ, напоминающимъ запахъ лимона, и горьковато-кислымъ вкусомъ. Довольно схожъ по виду съ французскимъ, но нѣсколько свѣтлѣе и пахнетъ пріятнѣе. При нагреваніи даетъ скипидаръ (см. это сл.) и гарпіусъ (галлипотъ, канифоль см. эти сл.). В. т. содержитъ 18—24% скипидара. Последній, хорошо очищенный, считается аптекарскимъ товаромъ и цѣнится на всемірномъ рынкѣ, въ Гамбургѣ, отъ трехъ до шести разъ дороже американскаго и шведскаго скипидару. Онъ обыкновенно укуорливается въ боченкахъ, вмѣстимостью 50 и 100 килогр. чистаго вѣса, причемъ внутренность боченковъ во избѣжаніе значительной усушки, должна быть хорошо проклеена.

Литература: Th. Lvoff, «La gomme de mélèze» (въ «Bull. de la Société Imper. des natural. de Moscou» (1858, т. XXXI, 2 часть); «Berichte des Forstvereins für Tirol und Vorarlberg» (1864, 4 Heft.); C. Hlyrowsky, «Die Gewinnung des Lärchen Terpentins in Steiermark und deren Gemeinshädlichkeit» (въ «Centralblatt für die gesammte Forstwesen», 1876).

Венеціанскіе.—Названіе это встрѣчается въ нашихъ письменныхъ памятникахъ, и начало венеціанскіе дукаты (см. Дукатъ и Корабленникъ).

Венеція—бывшая республика (по имени своего патрона называлось также республикой св. Марка), въ 1797—1805 и 1814—66 австрійская провинція, образуетъ въ настоящее время составную часть Итальянскаго королевства. На берегахъ сѣверозападнаго залива Адриатическаго моря жили въ древности венецы (см. это сл.), отъ которыхъ страна получила названіе. Во время переселенія народовъ, когда вождь гунновъ—Аттила, въ 452 году разрушилъ Авидію и завоевалъ всю верхнюю Италію до рѣки По, многіе жители Венеціи искали убѣжища на островахъ въ соедѣнныхъ лагунахъ. Съ тѣхъ поръ здѣсь постепенно возникло нѣсколько городскихъ поселеній, какъ-то, Градо, Гераклея, Маламокко, Кюджа. Послѣ паденія Западной Римской имперіи Венеціанскіе острова вмѣстѣ съ остальною Италіей подпали подъ владычество Олоакра, потомъ остготовъ и наконецъ—Восточной Римской имперіи; даже послѣ вторженія лонгобардовъ они оставались еще подъ властью Византии. Въ неоднократныхъ войнахъ съ лонгобардами постепенно выяснилась необходимость болѣе тѣснаго единенія и

общаго управленія. Поэтому духовные и свѣтскіе вожди населенія, вмѣстѣ со всеми жителями островной группы, избрали въ 697 Павла Анафеста (Paoluccio Anafesto) общимъ верховнымъ главою на всю его жизнь, духомъ или дожемъ (см. это сл.). Мѣстопробываніе правительства находилось сперва въ Гераклеѣ, въ 742 г. было перенесено въ Маламокко и въ 810 г. на пустынный дотогъ островъ Ріальто, гдѣ послѣ того возникъ городъ Венеція. Въ 806 году венеціанская островная группа была на короткое время присоединена къ имперіи Карла Великаго, но уже по миру 812 г. возвращена (вмѣстѣ съ Далмаціей) Византийской имперіи. Вскорѣ послѣ того В., искусно пользуясь своимъ выгоднымъ и безопаснымъ положеніемъ между Восточною и Западною имперіями, развила свое благосостояніе и сдѣлалась богатымъ и могущественнымъ торговымъ городомъ. Ея флоты побѣдною сражались противъ норманновъ и сарациновъ Нижней Италіи, равно какъ противъ славянскихъ пиратовъ на восточномъ берегу Адриатическаго моря. Къ островамъ въ лагунахъ и прилегающей къ нимъ береговой землѣ были присоединены земли, завоеванныя въ Истріи, а прибрежные города Далмаціи въ 997 г. добровольно поставили себя подъ венеціанское покровительство. Будучи владычицей Адриатическаго моря, В. въ дѣйствительности пользовалась полною независимостью; но, во вниманіе къ торговымъ интересамъ, она еще долгое время сохраняла кажущуюся политическую связь съ Византийской имперіей. Во время Крестовыхъ походовъ Венеція достигла высокой степени процвѣтанія и распространила свои торговыя связи, несмотря на конкуренцію Пизы и Генуи, на весь Востокъ. Внутри республики неоднократно возникала борьба между демократической и аристократической партіей; нѣкоторые заявляли даже желаніе превратить пожизненное правленіе дожей въ наследственную монархію. Послѣ одного возстанія, въ которомъ погибъ дожъ Витале Микіель, въ 1172 г. учрежденъ былъ Большой совѣтъ, состоявшій изъ выборныхъ нотаблей (Nobili), который съ тѣхъ поръ сдѣлался высшею властью и сильно ограничивалъ могущество дожей и синьории (правительственной коллегіи изъ шести совѣтниковъ). Созываемое прежде общее народное собраніе стало съ тѣхъ поръ созываться лишь въ исключительныхъ случаяхъ и въ 1423 г. было совершенно отмѣнено. Подъ господствомъ аристократіи были выработаны законодательство В. и ея административное устройство.

Могущество республики достигло высшей степени, когда дожъ Энрико Даноло, при содѣйствіи французскихъ крестоносцевъ, завоевалъ въ 1204 году Константинополь и при раздѣлѣ между союзниками приобрѣлъ на долю Венеціи три восьмыхъ Византийской имперіи и островъ Кандію. Венеція не могла, однако, помѣшать паденію въ 1261 году Латинской имперіи, а византийскіе императоры, послѣ того, предоставили генуэзцамъ такія широкія права въ Константинополѣ, что венеціанцы были оттѣснены на задній планъ. Кромѣ того, съ 1256 г. началась продолжительная война

между В. и Генуей, веденная съ переменнымъ счастьемъ. Аристократическо - олигархическое устройство В. въ 1297 г., сдѣлалось еще болѣе замкнутымъ, вслѣдствіе уничтоженія дожемъ Піетро-Граденио Большого совѣта, и превращенія избравшейся до тѣхъ поръ ежегодно синьории въ наследственную коллегію, въ составъ которой входили записанныя въ Золотую книгу фамиліи нобилей. Послѣдовавшее послѣ заговора Тьеполо въ 1310 г. учрежденіе Совѣта Десяти, которому ввѣрено было съ обширными полномочіями полицейское управленіе, дополнило эту аристократическую систему. Съ тѣхъ поръ Золотая книга открывалась лишь въ рѣдкихъ случаяхъ (1379, 1646, 1684—99, 1769) и только небольшое число фамилій занесено въ разрядъ нобилей. Дождь Марино-Фальери за свой заговоръ противъ аристократіи въ 1355 г. заплатить жизнью. Церемѣна, происшедшая въ сношеніяхъ съ Левантомъ, побудила республику обратить главное свое вниманіе на Италію, особенно послѣ того, какъ соперница Венеціи Генуя, послѣ 130-лѣтней борьбы, была побѣждена въ 1381 г. Венеціанскія владѣнія на материкѣ (Тетта ферма) все болѣе расширялись. Виченца, Верона, Бассано, Фельтре, Беллуно и Падуга со своими территориями были присоединены въ 1404—1405 гг., Фриуль—въ 1421, Брешиа и Бергамо—въ 1428 и Крема—въ 1448 г. и около того же времени окончено было завоеваніе Ионическихъ острововъ. Наконецъ, вдова послѣдняго кипрскаго короля Катарина Корнаро, въ 1489 году, уступила республикѣ островъ Кипръ.

Въ концѣ XV стол. В. была богата, могущественна, внушала страхъ своимъ врагамъ, и въ ея населеніи научное и художественное образованіе было распространено болѣе, чѣмъ въ средѣ другихъ націй. Торговля и промышленность процвѣтали. Налоги были незначительны и правленіе имѣло мягкій характеръ, когда дѣло не касалось политическихъ преступленій, для преслѣдованія которыхъ назначены были въ 1539 г. три государственныхъ инквизитора. Но затѣмъ наступили перемѣны, которыхъ никакое благоуміе отвратить не могло. Португалецъ Васко да Гама открылъ въ 1498 г. морской путь въ Остиндію, и В. съ теченіемъ времени лишилась выгодъ остиндскаго торговли. Османы сдѣлались властелинами Константинополя и мало-по-малу отняли у венеціанцевъ владѣнія, принадлежавшія имъ въ Архипелагѣ и Моревѣ, равно какъ Албанію и Негропонтъ. Опытная въ веденіи государственныхъ дѣлъ республика лишь съ небольшими относительно потерями избавилась отъ опасности, которою грозила ей основанная папою Юліемъ II лига, поставившая ее на короткое время почти на край гибели; эта борьба дала новый толчекъ ея могуществу и влиянію. Въ церковной распрѣ съ папою Павломъ V, въ которой монахъ Павелъ Сарпи защищалъ дѣло В. (съ 1607), республика отстаивала свои права противъ іерархическихъ притязаній. Заговоръ противъ независимости республики, затѣянный въ В. 1618 г. испанскимъ посланникомъ маркизомъ Белемаромъ, былъ во-время открытъ и подавленъ кровавымъ образомъ. Съ другой стороны, турки от-

няли у В. въ 1571 г. островъ Кипръ, а въ 1669 г., послѣ 24-лѣтней войны, и Кандію. Послѣднія крѣпости на этомъ островѣ были потеряны В. лишь въ 1715 г. Моревъ въ 1687 г. была вновь завоевана и по Карловицкому миру 1699 г. уступлена турками, но въ 1718, по Пассаровицкому миру, была имъ возвращена. Съ этого времени республика почти перестала принимать участіе во всемірной торговлѣ. Она довольствовалась сохраненіемъ своего устарѣвшаго государственнаго строя и удержаніемъ за собою, при соблюденіи строжайшаго нейтралитета, остальныхъ своихъ владѣній (Венеція, Истрія, Далмація и Ионическихъ острововъ), въ которыхъ было до 2½ милл. подданныхъ. Въ войнахъ, возникахъ вслѣдствіе Французской революціи, В. утратила свою самостоятельность. Когда Бонапартъ, въ 1797 г., вторгся въ Штирію, въ тылу у него возстало противъ французовъ сельское населеніе Терафермы. Вслѣдствіе этого, по заключеніи предварительныхъ мирныхъ условій съ Австріей, Бонапартъ объявилъ республикѣ войну. Тщетно пыталась она услужливостію и перемѣною конституціи склонить побѣдителя на милость. Послѣдній дождь Луджи Манинъ и Большой совѣтъ принуждены были, 12 мая 1797 г. подписать свое отреченіе. Затѣмъ, 16 мая городъ В. былъ безъ сопротивленія занятъ французами.

Мирнымъ договоромъ, заключеннымъ въ Кампо-Форміо 17 окт. 1797 г., венеціанская территория по лѣвую сторону Эча, вмѣстѣ съ Истріей и Далмаціей была предоставлена Австріи, между тѣмъ какъ область по правую сторону Эча присоединена къ Цизальпинской республикѣ (вслѣдствіи Итальянскаго королевства). Ионическіе острова перешли во владѣніе Франціи. По Пресбургскому миру 1805 г. Австрія принуждена была уступить свою часть венеціанской территоріи Итальянскому королевству. 14 окт. 1809 г. Наполеонъ присоединилъ Истрію и Далмацію къ такъ называемымъ иллирійскимъ провинціямъ Франціи. По первому Парижскому миру 1814 г. и на основаніи актовъ Вѣнскаго конгресса, В. съ своею областію была возвращена Австріи и 7 апрѣля 1816 г. обращена вмѣстѣ съ Ломбардіей въ такъ называемое Ломбардо-Венеціанское королевство. При всѣхъ этихъ перемѣнахъ въ правленіи, торговля и богатство города В. все болѣе приходили въ упадокъ, и по мѣрѣ того, какъ возвышался ея соперникъ Триестъ, прежняя царица Адриатическаго моря теряла свой блескъ и значеніе. Она стала опять возвышаться лишь послѣ того, какъ въ 1830 г. получила права порто-франко. 22 марта 1848 г. въ В. вспыхнуло возстаніе, причѣмъ народъ взялъ приступомъ арсеналь. Комендантъ города графъ Зичи, въ руки котораго губернаторъ передалъ свою власть, поспѣшно заключилъ капитуляцію, которою постановлено было удаленіе всѣхъ италянскихъ войскъ и городъ безъ боя былъ отданъ во власть возставшимъ. Среди этихъ безпорядковъ составилось временное правительство и 23 марта послѣдовало провозглашеніе Венеціанской республики (республики св. Марка), во главѣ которой стали Даниэль Манинъ и Томмазо. 3 іюня откры-

лось созванное этим правительством народное собрание, которое высказалось против демократического терроризма и 4 июля почти единогласно постановило рѣшение о присоединеніи къ Сардиніи, послѣ чего Манинъ и Томмазо сложили съ себя власть и образовалось новое министерство, во главѣ котораго стоялъ Кастелли. Неудачи Сардиніи въ войнѣ съ Австріей скоро вновь передали власть въ руки демократической партіи. 10 августа вспыхнуло возстаніе, послѣдствіемъ котораго явилась диктатура Манина. Оборона противъ австрийцевъ, успѣвшихъ между тѣмъ обложить городъ, велась энергично. 5 марта 1849 г. произошло новое возстаніе, повлекшее за собою устраненіе диктатуры и назначеніе отвѣтственного министерства. Манинъ, избранный его президентомъ и облеченный всѣми полномочіями исполнительной власти, остался душою правленія и мужественно продолжалъ защиту города, хотя послѣ пораженія Сардиніи при Новарѣ не оставалось уже никакой надежды на успѣхъ. 26 мая осажденные принуждены были уступить австрийцамъ главный оплотъ В., фортъ Малгеру. Чтобы не прекращать обороны города, былъ снесенъ прекрасный мостъ черезъ лагуны и при этомъ взорвано восемь арокъ. Населеніе несло страшныя потери отъ голода и холеры, а средства обороны истощались, вслѣдствіе чего Манинъ вступилъ, наконецъ, въ переговоры, и 22 августа В. сдалась неприятелю на довольно благоприятныхъ условіяхъ. Всѣмъ республиканскимъ войскамъ и каждому жителю предоставлено было право свободнаго удаленія изъ города; только 40 ч., наиболѣе замѣшанныхъ въ беспорядкахъ, должны были безусловно покинуть городъ до вступленія австрийцевъ; простымъ солдатамъ сухопутной и морской стражи была дарована амнистія, и 30 августа 1849 г. Радецкіи имѣли торжественный въѣздъ въ городъ. В. лишилась привилегій порто-франко и австрийское морское управленіе было переведено въ Триестъ.

Правительство было, однако, озабочено приведеніемъ города въ прежнее двѣтущее положеніе, а потому 20 июля 1851 года ему возвращены были права порто-франко. Осадное положеніе было снято только 1 мая 1854 г. Примирить венецианцевъ съ австрийскимъ господствомъ, не удалось, хотя національная оппозиція никогда не принимала здѣсь такого рѣзкаго характера, какъ въ сосѣдней Миланской области. Надежды, возбужденныя здѣсь Наполеономъ III при началѣ войны 1859 г., не осуществились. В. съ территоріей до Минчіо осталась за Австріей и настроеніе общественнаго мнѣнія стало съ тѣхъ поръ все болѣе ухудшаться. Вотъ почему при конституціонныхъ реформахъ 1860-го и слѣдующихъ годовъ одна только В. изъ всѣхъ австрийскихъ коронныхъ земель не получила народнаго представительства; не было и ни одного венецианскаго депутата въ австрийскомъ рейхсратѣ. Конецъ этому положенію дѣлъ былъ положенъ войною 1866 г. между Австріей, Пруссіей и Италіей. Хотя итальянцы, послѣ перехода черезъ Минчіо были отбиты, но послѣ пораженія, повнесенныхъ австрийцами въ Богемію, императоръ Францъ Іосифъ 4 июля уступилъ

В. Наполеону III, а Франція, съ своей стороны передала В. Итальянскому королевству. Австро-итальянскій мирный договоръ, заключенный въ Вѣнѣ 3 октября, укрѣпилъ эту уступку, взаимно чего Италія обязалась взять на себя долгъ Венеціанской области и, кромѣ того, уплатить Австріи 35 милл. гульденовъ. Во исполненіе послѣдовавшаго между Франціей и Италіей соглашенія, въ В. произведена была 21 и 22 октября всенародная подача голосовъ, причемъ 651758 голосовъ подано было за присоединеніе къ Итальянскому королевству и только 69 противъ этого. Король Викторъ Эммануилъ II 7 ноября 1866 г. имѣлъ торжественный въѣздъ въ городъ В. Тѣло послѣдняго диктатора Данила Манина было привезено изъ Парижа въ В., гдѣ предано землѣ въ церкви св. Марка.

Литература. Tentori, «Saggio sulla storia di Venezia» (12 т., Венеція, 1785—90); Daru, «Histoire de la république de Venise» (Пар., 1819—21); Romanin, «Storia documentata di Venezia» (Венеція, 1853—61); Cicogna, «I dogi di Venezia» (3 изд., Венеція, 1867); Philippi, «Geschichte des Freistaats V.» (Дрезд., 1823); Leo, «Geschichte der ital. Staaten» (Тамб., 1829—1830); Reichlin, «Geschichte Italiens» (Лейпц., 1859—73); Romanin, «Lezioni di storia Veneta» (Флоренц., 1875); Zwiadineck-Südenhorst, «Die Politik der Republik V. während des Dreissigjährigen Kriegs» (Штутт., 1882—1885); Hain, «Der Doge von V. seit dem Sturze der Orseoler 1032 bis zur Ermordung Vitale Michiels II 1172» (Кенигсб., 1883); W. Lamaniski, «Le secret d'état de Venise».

Венеція (итал. Venezia) — городъ и крѣпость, главный городъ одноименной провинціи Итальянскаго королевства, одинъ изъ замѣчательнѣйшихъ городовъ Европы по своему положенію, произведеніямъ искусства и исторіи. Лежитъ на 118 островахъ, въ лагунахъ Адриатическаго моря, въ 3,5 килом. отъ материка и имѣетъ около 12 км. въ окружности. Между 378 городскими мостами, соединяющими между собою отдѣльные острова, особенно замѣчательнъ построенный въ 1588—91 г., архитекторомъ Антоніо да Понте, знаменитый Понте-Ріальто, ведущій, подобно двумъ, построеннымъ въ 1854 и 1858 гг. желѣзнымъ мостамъ, черезъ Большой каналъ, самый значительный изъ 157 каналовъ. Имѣя въ длину 3 км., въ ширину 30—60 м., каналъ этотъ раздѣляетъ городъ на двѣ неравныя части, и его лѣвый берегъ весь застроенъ дворцами. Зданія города, между которыми не мало полуразвалившихся дворцовъ и великолѣпныхъ церквей, построены на сваяхъ и почти всѣ обращены лицевымъ фасадомъ къ каналамъ, которые являются настоящими широкими и длинными водными путями, тогда какъ собственно улицы до того узки, что по нимъ едва могутъ пройти рядомъ три человѣка. Хотя въ городѣ болѣе 200 площадей, но этого названія заслуживаетъ только окруженная дворцами и крытыми ходами площадь св. Марка, имѣющая въ длину 175 м., въ ширину 82 м. и выложенная мраморными плитами. На ней возвышается пагряная церковь (или соборъ св. Марка), построенная въ своеобразномъ сти-

лѣ, соединяющемъ въ себѣ характеръ византійской архитектуры съ формой романскихъ базиликъ. Она построена была первоначально въ 976—1071 г., потомъ до XVII ст. нѣсколько разъ перестраивалась и украшена множествомъ мозаическихъ работъ и орнаментовъ изъ камней самыхъ рѣдкихъ породъ. По сказанію, въ этой церкви покоится тѣло евангелиста Марка, которое въ правленіе дожа Джустиніано Партечиацио (828—830) перевезено было сюда изъ Александріи въ Египтѣ. Надъ главнымъ входомъ стоятъ четыре античныя ковскія статуи, находившіяся нѣкогда въ Константинополѣ, а при Наполеонѣ I—въ Парижѣ. Церковь построена въ формѣ греческаго креста, имѣетъ въ длину 76,5 м., въ ширину 62,6 м. и украшена внутри и снаружи слишкомъ 500 колоннами. Раздѣленный на пять отдѣловъ, богато украшенный главный фасадъ былъ оконченъ постройкою въ 14 стол. Колокольня, въ 98 м. вышиною, стоитъ отдѣльно отъ церкви, на площади св. Марка. Далѣе, на той же площади возвышается дворецъ дожей (Palazzo ducale) — зданіе, замѣчательное по величавости и красотѣ своей архитектуры и по собранію самыхъ драгоценныхъ произведеній живописи. Постройка его начата была въ 1350 году. Филиппомъ Календаріо и окончена только въ 1442 г. Двѣ возвышающіяся одна надъ другою галлерей окружаютъ дворецъ съ двухъ сторонъ; во дворѣ находится знаменитая «Лѣстница исполиновъ» съ двумя стоящими на ней колоссальными статуями Нептуна и Марса; на верхней площадкѣ ея короновились дожи. Сохранилось еще со времени республики зданіе государственной тюрьмы — такъ называемыя свинцовыя кровли (piombi), съ Мостомъ взводовъ (Ponte dei sospiri). Въ великолѣпной залѣ Большого совѣта, съ прилегающими къ ней комнатами, помѣщается съ 1812 г. знаменитая бібліотека Марка съ своими рукописными сокровищами; она украшена множествомъ картинъ, между которыми находится величайшая изъ всѣхъ картинъ въ мірѣ, работы Тинторетто, изображающая рай. Въ восточномъ флигелѣ дворца находится археологическій музей, съ греческими мраморными статуями, а верхній этажъ отведенъ для Istituto di Scienze съ его естественно-историческими коллекціями. Противъ дворца дожей, на такъ называемой Пиацеттѣ, построено зданіе бібліотеки, теперь обращенное въ королевскій дворецъ, образцовое произведение Сансовино; вблизи находится великолѣпный монетный дворъ (la Zecca), построенный тѣмъ же архитекторомъ. Площадь св. Марка служитъ собственно единственнымъ мѣстомъ прогулки венеціанцевъ, средоточіемъ всей общественной жизни и сборнымъ пунктомъ для иностранцевъ. Начатый постройкою въ 1304 г. арсеналъ лежитъ на окруженномъ высокими стѣнами и башнями островѣ и приспособленъ къ постройкѣ большихъ военныхъ кораблей. У крайняго входа въ этотъ арсеналъ стоятъ четыре античныя льва, перевезенные сюда въ 1687 г. изъ Пирея; въ оружейной палатѣ хранятся остатки Буцентавра (см. это слово).

Кромѣ патриаршей и 98 другихъ католическихъ церквей въ Венеціи есть еще церкви

уніатовъ, армянъ и протестантовъ. Самыя замѣчательныя изъ церквей, какъ по своей архитектурѣ, такъ и по произведеніямъ искусства: Sta-Maria gloriosa del Frari, съ гробницами Тиціана, Кановы и др., S.-Giovanni e Paolo, съ гробницами многихъ дожей, между которыми самая красивая — гробница Андреа Вендрамина, Sta-Maria della Salute, San-Giorgio Maggiore, Madonna dell'Orto, San Zaccaria и мн. др. У евреевъ семь синагогъ. Число дворцовъ чрезвычайно велико; многія фамиліи, нѣкогда ими владѣвшія, теперь вымерли или обдѣлѣли. Самые старинныя дворцы—каковы, напримѣръ, реставрированный недавно Fondaco de Turchi, относящ. къ X стол.,—построены въ мавританскомъ стилѣ, а возведенные въ XIV и началѣ XV стол.—въ готическомъ стилѣ. Далѣе идутъ дворцы стиля Возрожденія (Корнеръ-Спинелли, Вендраминъ-Калерджи, Пезаро, Гримани). Изъ посвященныхъ наукамъ и искусствамъ общественныхъ зданій заслуживаютъ упоминанія: институтъ наукъ, главный архивъ (одинъ изъ обширнѣйшихъ и богатѣйшихъ въ Европѣ), музыкальная консерваторія, академія художествъ съ богатымъ собраніемъ картинъ, городской музей съ бібліотекою, картинами и скульптурными произведеніями, зданіе постоянной художественной выставки, торговая академія, навигаціонное и промышленное училище съ обсерваторіей, армянская академія, публичная бібліотека съ кабинетомъ для чтенія, собраніемъ картинъ и монетъ. Весьма много благотворительныхъ заведеній, какъ то: большая больница св. Іоанна и Павла, дома умалишенныхъ на островахъ Санъ-Сервилью и Санъ-Клементе и проч. Изъ пяти театровъ Венеціи самый большой—Ла-Фениче, построенный въ 1837 г. Медуной.

Число жителей, доходившее въ пѣтущее время города до 190000, въ началѣ XIX стол. уменьшилось на половину, но къ 1884 г. снова возвысилось до 141400. Главнѣйшія произведенія промышленности составляютъ стеклянныя и мозаичныя издѣлія, особенно искусственный жемчугъ, далѣе бархатныя и шелковыя матеріи, мыло, воскъ, изящная мебель, галантерейные товары и искусственные цвѣты. По части стеклянной фабрикаціи В. нѣкогда опередила остальную Европу, но въ настоящее время многія страны устѣли превзойти ее въ фабрикаціи зеркалъ и другихъ крупныхъ издѣлій изъ стекла. Лишь весьма недавно снова достигла процвѣтанія пользовавшаяся нѣкогда такою громкою извѣстностію кружевная промышленность В. Вообще торговля, которая въ 1421 г. производилась на 3345 судахъ съ 36000 матросовъ и 16000 судоробочихъ, долго была въ упадкѣ, но послѣ того, какъ В. посредствомъ желѣзнаго моста, имѣющаго 3601 м. въ длину и 222 арки, соединена была съ Верхней итальянскою желѣз.-дорожною сѣтью (1845) и особенно послѣ открытія Суэскаго канала, торговля В. стала снова развиваться и процвѣтать. Сумма привоза равнялась (1885) 251318472, а отпуска—202031663 франковъ. Главныя статьи торговли составляютъ хлѣбъ, масло, конопля, хлопокъ, шелкъ-сырецъ и нефть. Въ томъ же году въ приходѣ было 2732 корабля, вмѣстимостью въ 824291 т.

Передъ входомъ въ В. лежатъ гавани Лидо и Маламокко. Какъ бы предмѣстями В. служатъ острова Джудекка (съ построенною въ 1676 г. архитекторомъ Палладио церковью Спасителя), Санджорджо, Санта-Элена, Санъ-Микеле и Мурано (съ двумя большими стекланными заводами). Нѣсколько далѣе лежатъ острова Сантъ-Лаццаро (съ армянскимъ монастыремъ), Лидо (съ заведениями морскихъ ваннъ) и Сантъ-Эразмо (съ превосходными огородами). Частые рейсы париходовъ поддерживаютъ сообщеніе съ Триестомъ и Востокъ. Ср. Cicognara и Diedo, «Fabbriche più cospicue di Venezia» (Венец., 1815); «Venezia e le sue lagune» (3 т., Венеція, 1847); Gsell-Fells, «Venedig» (Цюрихъ, 1867); его же, «Oberitalien» (Лейпцигъ, 1868); Yriarte, «Venise» (Парижъ, 1878); «V., histor-topogr.-artistisches Reisehandbuch» (Триестъ, 1878); Adalbert Müller, «V., seine Kunstschatze und histor. Erinnerungen» (4 изд., Венеція, 1876); Molmenti, «Die Venetianer» (Гамб., 1886); Mollniet, «Venise, ses arts, ses musées» (1889).

Венецула (Venezuela) — республика Южной Америки, граничитъ на С. Антильскимъ моремъ, на В.—Атлантическимъ океаномъ и Британской Гвианой, на Ю.—Бразиліей и на З.—Колумбией, и обнимаетъ территорию въ 1539398 (вслѣдствіе спора о пограничныхъ областяхъ съ Колумбією, по другимъ свѣдѣніямъ, только 1043900) кв. км. По устройству своей почвы, она раздѣляется на двѣ главные части: на горную страну и на низменность. Въ первой господствуютъ три горныя системы. Одна изъ этихъ системъ образуетъ вѣтвь Восточныхъ Кордильеръ Колумбій, которая тянется къ СВ., извѣстна подъ названіемъ Сьерры Невады де-Мерида и образуетъ широкую сплошную массу, настоящую горную страну В., съ вершинами Пикачо де ля Сиорра (4580 м.) и Невада де-Мукучи (4230 м.). Вторая система, береговая гора В. при Серро дель Альгаръ соединяется съ первой, но по своимъ отрогамъ, имѣющимъ другое направленіе, чѣмъ Кордильеры, образуетъ особую горную систему (съ вершиной Силья де Каракасъ, въ 2630 м.), въ которой находятся самыя прекрасныя и наиболѣе обработанныя мѣстности этой страны. Третью, совершенно изолированную систему, представляетъ собою Сьерра-Париме въ большой юго-восточной провинціи илп, скорѣе, штатѣ Гвианѣ. Низменность состоитъ частью изъ необозримыхъ безлѣсныхъ, покрытыхъ только травой льяносовъ Ориноко, которые тянутся между береговыми горами и Сьеррой-Париме, отъ устья Ориноко до подошвы Кордильеръ Колумбій, занимая самую середину страны, въ направленіи отъ В. къ З., частью изъ страны первобытныхъ лѣсовъ, занимающихъ весь Ю. республики и принадлежащихъ отчасти къ большой Амазонской низменности. Венецула очень хорошо орошается многочисленными рѣками. Главная изъ нихъ — Ориноко, съ большинствомъ своихъ притоковъ омывающая страну на всемъ ея протяженіи. Самая южная часть страны орошается верхнимъ теченіемъ впадающей въ Амазонскую рѣку Рио-Негро и ея притоковъ. На крайнемъ сѣверо-западѣ лежитъ озеро Ма-

ракайбо, которое посредствомъ пролива Сако де Маракайбо соединяется съ самымъ большимъ въ странѣ заливомъ — Маракайбскимъ или Венецульскимъ, лежащимъ между полуостровами Гоахирой и Параваной.

Почва страны до начала скалистыхъ частей горнаго кража очень плодородна; климатъ въ горахъ прохладный и здоровый, въ низменныхъ равнинахъ и на морскомъ берегу — весьма жаркій и нездоровый. Вообще онъ отличается свойствами тропическаго климата, съ отгѣнками, соотвѣствующими болѣе высокому или болѣе низкому положенію мѣстности. Въ области береговыхъ горъ являются настоящими бичемъ землетрясенія, которыми, особенно въ 1812 и 1826 гг., причинены были большія опустошенія, а 15 іюля 1853 г. разрушенъ городъ Кумана. Въ В., какъ и въ остальной тропической Америкѣ, природа отличается необыкновеннымъ богатствомъ своихъ произведеній. Хлопокъ, табакъ, сахаръ, какао, кофе, ваниль, индиго и многія изъ дорогихъ лекарственныхъ растений принадлежатъ къ главнѣйшимъ статьямъ отпуска. Огромные первобытные лѣса даютъ превосходный строевой и подлѣчный лѣсъ, а также красивыя деревья. Южные плоды, ананасы, бананы, пальмы самыхъ различныхъ породъ, маисъ, рисъ, кукуруза, хлѣбъ произрастаютъ превосходно. Кромѣ свойственныхъ тропической Южной Америкѣ животныхъ, въ В. водятся большія стада полудикихъ лошадей и рогатаго скота, содержаніе которыхъ, равно какъ муровъ, составляетъ главное занятіе жителей (степныхъ), особенно въ льяносахъ. Значительныя богатства минеральнаго царства еще мало разрабатываются. До сихъ поръ добывалась преимущественно мѣдь; кромѣ того, встрѣчаются серебро, олово и ртуть. Въ 1850 г. близъ Упаты, въ штатѣ Гвианѣ, открыты были богатыя золотыя россыпи и тамъ же промывается золото изъ песка рѣки Юруари, впадающей въ Куиони; въ 1884 г. было вывезено золота на 16,2 милл. боливъ., въ 1889—90 гг. вывозъ этого драгоценнаго металла изъ В. простирался на сумму 9,07 милл. боливъ. (1 боливаръ = франку; съ 1872 г. введены франц. системы мѣръ, вѣсовъ и монеты *). В. богата каменнымъ углемъ; мѣстами въ изобиліи добывается соль, также сода. Насел. въ 1891 г. доходившее до 2323527 ч., состоитъ изъ смѣси трехъ расъ: индійской, кавказской и эіопской. Большая часть туземцевъ — мулаты и самбосы (помѣсь негровъ съ индіанками). Чистокровныхъ негровъ вовсе не осталось. Чистокровные индѣйцы въ цивилизованномъ состояніи встрѣчаются почти исключительно въ штатахъ Куманѣ, Гвианѣ и Барселонѣ. Иностранцевъ въ 1881 г. было 34916. Закономъ 1830 г. всѣ дѣти невольниковъ были объявлены свободными съ наступленіемъ 18 года жизни, а въ 1856 г. невольничество было отменено окончательно. Въ странѣ господствуютъ испанскій языкъ и испанскіе нравы, вмѣстѣ съ католическою религіей. Главное занятіе жителей — земледѣіе и скотоводство. Промышлен-

* Мѣръ назв. вара; старая, но еще употреблемая, испанская вара = 0,8475 м. Употребляется также англ. ярдъ, а изъ мѣръ вѣстимости англійскій галлонъ для вина.

ность еще не развита. Въ Меридѣ, Трухильо, Баркизимето и Токуйо изготовляются для сельскаго населенія грубыя бумажныя матеріи, цыновки, гамаки и глиняная утварь; существуетъ также много кожевенныхъ заводовъ. Гораздо болѣе развита торговля, которой много содѣйствуютъ необыкновенное богатство тропическихъ произведеній всякаго рода и множество гаваней, рейдовъ и бухтъ, лежащихъ напротивъ богатыхъ островныхъ группъ Вестъ-Индіи. Въ 1889—90 г. сумма привоза простиралась до 83614411 боливаровъ, а сумма отпуска до 100917338 боливаровъ. Для вышней торговли, находящейся исключительно въ рукахъ иностранцевъ — преимущественно нѣмцевъ, — открыты гавани Ла-Гваира, Пуэрто-Кабелло, Сіудадъ - Боливаръ и Маракайбо. Главныя статьи отпуска: кофе, какао, золото, звѣриныя шкуры, кожа и красильное дерево. Пути сообщенія страны находятся въ плохомъ состояніи; желѣзныхъ дорогъ въ 1890—91 гг. открыто было для движенія только 430 км. Въ 1887—88 гг. въ прибытіи и отбытіи было 1155 пароходовъ и 6394 парусныхъ судовъ. Торговый флотъ В. въ 1886 г. насчитывалъ 26 пароходовъ и 2497 парусныхъ судовъ съ общою вмѣстимостью въ 25317 тоннъ. Телеграфныхъ линий въ 1890 г. 5645 км. Для распространенія народнаго образованія сдѣлано, относительно, довольно много. Существуютъ два университета (въ Каракасъ и Меридѣ), 34 среднеучебныхъ заведеній, 1 политехническое, 1 морское училище, 9 женскихъ училищъ, начальн. школы 1312. Всѣхъ учащихся до 85000.

На основаніи конституціи 1864 года, существовавшія дотогѣ 20 провинціи были превращены въ штаты, которые съ тѣхъ поръ образуютъ федеративную республику подъ названіемъ «Соединенныхъ штатовъ Венецуэлы». Съ тѣхъ поръ конгрессъ конфедераціи произвелъ много переменъ какъ въ составѣ, такъ и въ названіяхъ отдѣльныхъ штатовъ. По новой конституціи 1881 г., пересмотрѣнной въ 1891 г., республика состоитъ изъ 9 штатовъ, 1 союзнаго округа, 3 территорій и 2 колоній. Въ каждомъ штатѣ свой президентъ, сенатъ и палата представителей, свои суды и особый бюджетъ. Высшимъ законодательнымъ учрежденіемъ союза является конгрессъ, который состоитъ изъ сената (27 сенаторовъ, по 3 отъ легислатуры каждаго штата) и палаты депутатовъ, выбираемыхъ прямымъ и всеобщимъ голосованіемъ (57 депутатовъ по 1 на 35000 жителей). Конгрессъ изъ своей среды выбираетъ по одному сенатору и одному депутату для каждаго штата, образующихъ такъ назыв. союзный совѣтъ. Совѣтъ этотъ изъ своей среды выбираетъ на два года президента Соединенныхъ Штатовъ Венецуэлы. Президенту, вмѣстѣ съ министерствомъ, принадлежатъ высшая исполнительная власть, подъ контролемъ союзнаго совѣта. Всѣ подданные государства, безъ различія званій, должностей и цвѣта кожи, пользуются равноправностью; каждому совершеннолѣтнему гражданину, умѣющему читать и писать, принадлежитъ активное и пассивное избирательное право. Бюджетъ на 1890—91 гг.: доходъ—35976000 бол. (въ томъ числѣ тамо-

женныхъ сборовъ 25 милл. боливар.); расходъ—35976000 бол. Государственный долгъ—110938687 бол. Обязательная воен. повинность была отменена конституціею 1864 г. и комплектованіе войска происходитъ съ тѣхъ поръ формально — посредствомъ призыва добровольцевъ, а въ дѣйствительности — принудительнымъ образомъ. Постоянная армія состоитъ изъ 5760 ч. Кромѣ нея существуетъ національная милиція, служба въ которой обязательна для каждаго венецуэльца съ 18 до 45-ти-лѣтняго возраста и съ помощью которой ведутся главнымъ образомъ всѣ внутреннія междоусобія. Гербъ В. состоитъ изъ раздѣленнаго пополамъ щита. Въ первомъ, красномъ полѣ верхней половины изображенъ спящій, во второмъ, золотомъ полѣ—военный трофей; въ нижней, голубой половинѣ находится изображеніе скачущаго серебрянаго коня.

Исторія. При открытіи страны, названіе Венецуэлы, т. е. Малой Венеціи, дано было небольшою индійскою деревнѣю, лежащею на берегу моря, потому что, подобно Венеціи, она была построена на сваяхъ; отъ нея это названіе перешло впоследствии на всю страну. В. раньше всѣхъ другихъ испанскихъ владѣній въ Южной Америкѣ, объявила себя независимую отъ метрополіи (1810). Послѣ кровопролитныхъ войнъ съ испанцами, она образовала съ 1821 году составную часть федеративной республики Колумбіи, пока въ 1831 году послѣдняя не распалась на три независимыя республики: В., Новую Гранаду и Эквадоръ. Первымъ президентомъ Венецуэлы былъ: Козе Антонио Паэцъ. За исключеніемъ непродолжительной междоусобной войны, бывшей въ 1835 г., республика до 1846 г. наслаждалась внутреннимъ миромъ и ея благосостояніе постепенно возвышалось. Но въ 1846 г. началось столь обычныя въ испано-американскихъ странахъ революціи, отъ кот. страна очень пострадала. Лишь одинъ президентъ Гусманъ Бланко умѣлъ водворить порядокъ въ странѣ; во время его правленія (1873—77) благосостояніе ея быстро увеличилось. Ср. Codazzi, «Resumen de la geografia de V.» (Пар., 1841); его же, «Atlas fisico y politico de la Republica de V.» (Каракасъ, 1840); Warpaus, «Die Republiken von Südamerika» (отдѣлъ 1, Гёттингенъ, 1843) и «Mittel und Südamerika» (въ первомъ томѣ соч. Штейнъ-Ваппеуса, «Handbuch der Geographie», Лейпцигъ, 1862); Spence, «The land of Bolivar» (2 т., Лондонъ, 1878); Sachs, «Aus dem Llanos» (Лейпц., 1879); Jenny de Tallenay, «Souvenirs de V.» (Парижъ, 1884); «Annario del comercio, de la industria etc. de Venezuela» (Каракасъ, 1870—1878); «Statistischer Jahresbericht über d. Vereinigten Staaten von V.» (официальное изд. Каракасъ, 1887); Cazeneuve et Harani, «Les Etats Unis d. V.» (Пар., 1888); Sievers, «Venezuela» (Гамб., 1888). Карта—Tejera, «Mapa de los Estados Unidos de V.» (1876); его же, «V. pittoresca» (2 т., 1877). По исторіи—Baralt et Urbaneja, «Historia de V., 1498—1831» (Карак., 1865); Tejera, «Compendio de la historia de V.» (1875); Orviedo y Bauor, «Historia de la conquista y poblacion de prov. V.» (2 т., 1885).

Венжизъ (Францискъ)—одинъ изъ са-

мыхъ популярныхъ польскихъ поэтовъ во времена герцогства Варшавскаго. Родился въ 1786 году; первоначальное образование получилъ въ Бѣлой Радзивилловъ, а потомъ въ Варшавѣ; затѣмъ онъ посѣщалъ юридическій факультетъ краковскаго университета. Послѣ 1806 г. В. поселился въ Варшавѣ. Сочиненія В., его поэмы и въ особенности драмы, произвели на тогдашнее польское общество громадное впечатлѣніе, потому что онъ совпадалъ съ господствовавшими тогда эстетическими взглядами и симпатіями. Тогда въ Польшѣ въ высшихъ слояхъ общества царилъ псевдоклассическій французскій вкусъ, представителями котораго въ литературѣ были: Осинскій, Кропинскій и Венжикъ. Молодежь увлекалась уже новыми идеями, которыми были пропитаны лекціи Бродзинскаго и Лелевеля. Но значительное большинство держалось французскихъ теорій, и потому громкія фразы, высокопарный слогъ, сохраненіе трехъ единствъ, борьба отвлеченныхъ чувствъ, изображеніе отдѣльныхъ страстей не въ живомъ, а въ идеальномъ чело-вѣкѣ, рассматриваемомъ внѣ времени и мѣста, приводили въ величайшій восторгъ театральную публику, когда передъ ней игрались на сценѣ драмы В. Слава его, какъ писателя, была столь велика что, когда онъ въ 1838 г., въ званіи кастеляна, онъ поселился въ Краковѣ, ученое краковское общество, которое потомъ было переименовано въ академію, избрало В. своимъ президентомъ; въ этой должности онъ умеръ въ 1862 г., собравъ передъ смертію изъ частныхъ пожертвованій сумму, нужную для постройки собственнаго дома общества. Онъ писалъ оды, поэму: «Okolice Krakowa» (1820, 1823, 1833); трагедіи: «Gliński» (1810); «Barbara Radziwiłłówna» (1811); «Bolesław Śmiały» (1822); «Wanda» (1826); комедію «I ja też» и романы: «Władysław Lokietek» (1828); «Zygmunt z Szamotuł» (1830).

Венжикъ (Янъ Wężyk) — архіепископъ гнѣзненскій (1576—1638). Учился сперва на родинѣ, въ Калишѣ и Краковѣ, потомъ въ Римѣ. По возвращеніи въ Польшу, быстро поднялся по лѣстницѣ духовной іерархіи. Въ 1619 г. онъ былъ назначенъ епископомъ перемышльскимъ, въ 1624—познанскимъ, въ 1626 г. сдѣлался архіепископомъ гнѣзненскимъ или примасомъ Польскаго государства и въ этомъ санѣ оставался до смерти своей. На этомъ важномъ посту онъ принималъ дѣятельное участіе и въ политической жизни государства. Между прочимъ, онъ являлся энергическимъ противникомъ короля Сигизмунда III въ дѣлѣ отпращиванія сына его Владислава на московскій престолъ. Сверхъ того, онъ пользовался нѣкоторою извѣстностью и какъ церковный писатель. Изъ сочиненій его наиболее извѣстны: «Synodus provincialis Gnesnensis, A. D. 1628 die 22 Mai celebrata» (Krakow, 1629), «Constitutiones Synodorum Metropolitanæ Ecclesiae Gnesnensis Provincialium» (1637) и «Synodus Provincialis Gnesnensis» (1634).

Вензелевое изображеніе въ русск. войскахъ. По смерти импер. Александра I, чинамъ, состоявшимъ въ день кончины государя въ ротахъ Его Величества полковъ л.-гв.

Преображенскаго и Семеновскаго, пожаловано было металлическое изображеніе его вензеля, для ношенія на эполетахъ и погонахъ. Точно также по смерти императоровъ Николая I и Александра II, ихъ вензеля были пожалованы чинамъ ихъ ротъ, эскадроновъ и батарей. Вензеля эти носятъ до тѣхъ поръ, пока чины состоятъ въ той части, гдѣ ихъ получили, или въ другой, имѣющей то же преимущество. Съ переходомъ же въ часть, не пользующуюся этимъ правомъ, а также съ выходомъ въ отставку или при производствѣ нижнихъ чиновъ въ офицеры, В. И. носятъ на лѣвой сторонѣ груди. В. И. при золотомъ приборѣ должны быть серебряныя, и, наоборотъ, при серебряномъ приборѣ—золотыя.

Вензель — такъ называется соединеніе въ одно изображеніе начальныхъ буквъ имени (рѣже отчества) и фамиліи какаго-либо лица. Соединеніе это производится въ большинствѣ случаевъ помощію вязи между буквами, для чего послѣднія обыкновенно употребляются прописными. Если буквы принадлежатъ одному лицу, то вензель простой, если нѣсколькимъ—то сложный. Онъ можетъ быть украшенъ короною, вѣнкомъ и т. п. Вензеля государей часто состоятъ изъ начальныхъ буквъ имени и титула, къ чему иногда присоединяется и цифра, означающая, которому изъ государей одного имени вензель принадлежитъ. Если такой вензель состоитъ изъ одной только начальной буквы имени (хотя бы и съ цифрой), то получаетъ названіе вензелеваго изображенія имени государя. Послѣднія наши широкое примѣненіе на монетахъ. Въ настоящее время у насъ лишь $\frac{1}{4}$ и $\frac{1}{2}$ копѣйки и финляндскія мѣдныя деньги имѣютъ вензелевое изображеніе имени Государя Императора. Кромѣ того, вензелевыя изображенія имени жалуются иногда государями въ знакъ особой милости и въ этомъ случаѣ какъ бы указываютъ близость пожалованнаго лица (или учрежденія) къ государю. См. Вензелевое изображеніе.

П. ф. В.

Veni, vidi, vici (лат. я пришелъ, увидѣлъ, побѣдилъ)—слова, которыми, какъ сообщаетъ Плутархъ въ своихъ «Изреченіяхъ царей и полководцевъ», Цезарь увѣдомилъ своего друга Аминція въ Римѣ о побѣдѣ, быстро одержанной имъ при Целѣ надъ Фарнакомъ, сыномъ Митридата.

Венигъ (Карлъ Богдановичъ) — профессоръ исторической и портретной живописи, род. въ 1830 г. Въ 1844 г. поступилъ въ академію художествъ, гдѣ главнымъ его наставникомъ былъ Ф. А. Бруни. Имѣть всѣ академическія медали. Большую золотую медаль получилъ за программу: «Эсепрь передъ Артаксерсомъ». Въ томъ же году отправленъ пансіонеромъ академіи за-границу и поселившись въ Римѣ изучилъ итальянскую живопись эпохи Возрожденія. Тамъ же началъ картину «Положеніе во гробъ» (1860 г.). Въ 1863 г. получилъ званіе профессора исторической живописи за картину «Ангелы возвѣщаютъ погибѣль городу Содому» (москов. публич. музей). Изъ его произведеній укажемъ: «Рождество Богородицы», «Успеніе», 16 фигуръ святыхъ и двѣ картины, исполненныя по картону Ф. А. Бруни,

для храма Спасителя въ Москвѣ; «Распятіе» въ николаевской лютеранской церкви въ Ревелѣ, «Послѣднія минуты Григорія Отрепьева» (1879), «Русская дѣвушка». В. Ч.

Вениса—см. Градаты.

Венисангара (Venisathāga = плетение косы: veni=коса, sathāga отъ корня haḡ+zaḡ = слав. СЗ, СѠ=собираніе, стягиваніе)—одна изъ любимыхъ индійскихъ драмъ (шесть актовъ), извѣстная уже въ X в. по Р. Х. Авторомъ ея считается Бхатта Нараяна (Bhata Nāḡaḡana), а время возникновенія, по соображеніямъ Грилля, издавнаго ея (Лейцигъ 1871), относится къ VI в. до Р. Х. Содержаніе заимствовано изъ Магабгараты *) и въ поэтическомъ отношеніи стоитъ не высоко. Несмотря на это драма давно уже пользуется широкой популярностью, такъ какъ написана съ явной цѣлью прославленія бога Кришны (Kṛishna), поклонники котораго очень многочисленны въ Индіи. Англійскій переводъ издавъ индійскимъ ученымъ Sourindro Mohun Tagore (Калькутта, 1880); критическое изданіе съ туземнымъ комментариемъ сдѣлано индійскимъ ученымъ Jibānāḡa Vidyasāḡa (Калькутта, 1875). С. Буличъ.

Венисъ—соколъ перышко, служить предметомъ одной русской сказки, которая и по своему содержанію, и по названію птицы (Венисъ) совершенно напоминаетъ греческаго возраждающагося въ пламени Феникса.

Вениаминъ (Петръ Дмитріевичъ)—профессоръ московскаго университета. Образованіе получилъ въ Заиконоспасской духовной академіи и московскомъ университетѣ, затѣмъ отправленъ за-границу, гдѣ учился въ Кенйгсбергѣ и Лейденѣ. Съ 1766 года читалъ медицинскую ботанику, потомъ химію и практическую медицину. Въ 1765—7 г. издавалъ «Московскія Вѣдомости». † въ 1775 г.

Вениаминъ—мученикъ, діаконъ, пострадавшій въ V в. въ Персіи, въ царствованіе Феодосія Младшаго. Память празднуется 31-го марта и 13-го октября.

Вениаминъ—младшій сынъ библейскаго патріарха Іакова («сынъ скорби»), такъ какъ рожденіе его имѣло смертельный исходъ для его матери, любимой жены Іакова, Рахили. Впрочемъ, Іаковъ, находя въ немъ послѣ смерти Рахили главное себѣ утѣшеніе, предпочиталъ называть его «сыномъ своей старости». Онъ былъ единственный родной братъ по матери Іосифу, который любилъ его больше всѣхъ своихъ братьевъ. По своему характеру Вениаминъ, однако, рѣзко отличался отъ Іосифа, и Іаковъ въ своемъ предсмертномъ благословленіи характеризовалъ его «какъ хищнаго волка, который утромъ будетъ ѣсть добычу, и вечеромъ будетъ дѣлать добычу» (Быт. XLIX, 27). Послѣдующая исторія колѣна Вениаминова вполне оправдываетъ эту характеристику. Занявъ небольшую, но центральную площадь въ Палестинѣ (къ сѣверу отъ Іерусалима), это колѣно отличалось чрезвычайно воинственнымъ и мужественнымъ духомъ. Ихъ пращники во-

шли въ пословицу. Изъ среды Вениамитянъ вышелъ первый израильскій царь Саулъ, отличавшійся своимъ исполинскимъ ростомъ. Воинственность развила въ нихъ крайнее самолюбіе, которое однажды привело ихъ къ ожесточенной борьбѣ со всѣми остальными колѣнами, едва не окончившейся полнымъ истребленіемъ колѣна, возстановленнаго лишь чрезъ похищеніе дѣвницъ оставшимися немногими членами его (Суд. XIX). По раздѣленіи еврейской монархіи, колѣно Вениаминово сохранило вѣрность дому Давидову и вошло въ составъ царства Тудейскаго, поддерживая его въ тяжкія годы его невзгодъ. По возвращеніи изъ плѣна вавилонскаго, оно также составляло значительный элементъ въ возрожденномъ Тудейскомъ царствѣ, и изъ него произошелъ великій соименникъ царя Саула—Савль, впоследствии апостолъ Павелъ.

А. Л.

Вениаминъ Шуцкь-Григоревичъ былъ архіепископомъ казанскимъ во время Пугачевщины и свидѣтелемъ нападенія Пугачева на этотъ городъ. Оклеветанный передъ императрицей Екатериной II, онъ отданъ былъ подъ сѣдствие, но оправдался и въ 1775 году былъ возведенъ въ санъ митрополита. Сочиненія его были напечатаны въ «Казанскихъ Губернскихъ Вѣдомостяхъ» за 1844 годъ и въ «Православномъ Собесѣдникѣ» 1859 года. Его бібліотека поступила въ казанскую семинарію, гдѣ хранится и теперь.

Вениаминъ Румовскій, архіепископъ нижегородскій съ 1804 года († 1811) и духовный писатель. Извѣстны его сочиненія: «Новая Скрижалъ» (13 изд., 1870) и «Подробное историческое описаніе Архангельской губ.».

Вениаминъ Смирновъ—архимандритъ сійскій и инспекторъ архангельской семинаріи, съ 1824 года дѣйствовавшій въ качествѣ миссионера среди самоѣдовъ Архангельской губерніи. На этомъ послѣднемъ посту онъ не только трудился на пользу православной церкви, обративъ къ ней въ теченіе 5 лѣтъ болѣе 3000 человекъ, но и сдѣлалъ много этнографическихъ наблюденій надъ жизнью инородцевъ, отчасти не потерявшихъ своего значенія и теперь. Онъ умеръ въ 1848 г., и лишь послѣ смерти появились его сочиненія: «Записки объ обращеніи мезенскихъ самоѣдовъ» (въ «Христіанскомъ чтеніи» за 1850 г.) и «О бытѣ мезенскихъ самоѣдовъ» (въ 3 книгѣ «Вѣстника географическаго общества»). Біографическія свѣдѣнія о немъ въ «Христ. Чтеніи», 1851 г.

Вениаминъ бенъ Іона Тудельскій (изъ небольшого городка Тудела, на Эбро), какъ путешественникъ, занимается выдающееся мѣсто не только въ еврейской литературѣ, но и въ европейской письменности XII вѣка вообще, такъ какъ онъ на цѣлое столѣтіе опередилъ Плано-Карпини и Марко-Поло. Неизвѣстно, съ какой цѣлью В. совершалъ свои путешествія; мы знаемъ только, что начало ихъ относится къ 1163 или 1165 году по Р. Хр. и что онъ вернулся на родину въ 1173 г. Какъ всѣ почти средневѣковые путешественники, В. не дѣлаетъ различія въ своихъ

*) Эпизодъ съ Дралади (Drāḡḡḡḡḡḡ), котораго одинъ изъ братьевъ ДурьЮдханы (Duryodhana) притаскиваетъ въ волосы въ собраніе.

разсказахъ между тѣми мѣстностями и городами, которые онъ самъ посѣщаетъ, и тѣми, о которыхъ онъ узнавалъ изъ устныхъ разсказовъ въ сосѣднихъ странахъ. Оттого и существуетъ значительное разногласіе между учеными изслѣдователями относительно числа посѣщенныхъ В. странъ. Въ то время, какъ одни (Карзоли, Лелевель и др.) полагаютъ, что В. объѣздитъ весь почти извѣстный тогда материкъ, другіе (Ашеръ, Гретцъ и др.), повидимому съ большимъ правомъ, значительно сокращаютъ это число. Но во всякомъ случаѣ область несомнѣнныхъ путешествій В. въ Европѣ, Азій и Африкѣ весьма значительна. Отправившись изъ Сарагоссы, В. черезъ Таррагону, Барселону и Нарбонну прибываетъ въ Марсель, откуда отправляется моремъ въ Италію. Прѣхавъ Италію съ сѣвера на югъ, В. въ Отранто опять садится на корабль, посѣщаетъ Корфу, Грецію; и чрезъ Негропонтъ и Салоники прибываетъ въ Константинополь. По весьма вѣроятному толкованію Лелевеля, В. побывалъ тогда и у болгаро-македонскихъ славянъ, на что указываютъ приводимыя имъ славянскія названія городовъ и рѣкъ. Изъ Константинополя В. посѣщаетъ острова Архипелага и чрезъ Тарсъ вступаетъ въ Азію. Оттуда чрезъ Антиохію отправляется еще въ Иерусалимъ и Хевронъ, посѣщаетъ Мертвое море, источники Иордана, Дамаскъ и Алеппо, южную часть Арменіи и чрезъ Курдистанъ прибываетъ въ Моссулъ. Спускаясь по Тигру, посѣщаетъ Багдадъ и города по нижнему теченію Евфрата. По мнѣнію нѣкоторыхъ ученыхъ, онъ затѣмъ отправился изъ Бассоры въ Персію и индійскіе острова, и оттуда въ южную Аравію, затѣмъ чрезъ Аденъ и Черное море прибылъ въ Египетъ. Другіе же изслѣдователи полагаютъ, что В. не посѣщалъ Персіи и Пейлона и что послѣ Багдада онъ чрезъ Персидскій заливъ и Черное море прямо отправился въ Фостатъ (древній Каиръ). Посѣтивъ еще разныя другіе египетскіе города, В. отправляется въ Сицилію и оттуда возвращается въ Испанію въ 1173 г., пробывъ такимъ образомъ 8 или 10 лѣтъ въ чужихъ краяхъ. О всѣхъ посѣщенныхъ имъ земляхъ и городахъ В. сообщаетъ болѣе или менѣе обстоятельныя извѣстія, преимущественно, разумѣется, о мѣстныхъ еврейскихъ общинахъ; но при этомъ не упускаетъ изъ виду и общентересныхъ свѣдѣній. Онъ сообщаетъ также слышанное имъ объ Аравіи, Индіи, Малабарѣ, Тибетѣ, Кафирстанѣ, Хивѣ, Самаркандѣ и Китаѣ. Краткія упоминанія имѣются у В. о сѣверной Франціи, пререйнской Германіи, Чехіи и Руси («... Что касается Руси, то это странное государство, отъ вратъ Праги [чешской] до вратъ Кіева, великаго города, находящагося на границѣ государства. Эта страна гористая и лѣсистая; тамъ находятся звѣри, называемые вевргисъ [это напоминаетъ слова Нестора, что русскія племена платили хазарамъ дань: по бѣлой вѣрицѣ], кои суть зблици [zibelines]).

Подобно всѣмъ средневѣковымъ путешественникамъ, В. принимаетъ на вѣру баснословныя разсказы и преданія туземцевъ и безъ всякой критики заноситъ ихъ въ свою

книгу. Это обстоятельство послужило поводомъ къ дискредитированію всего сочиненія В. въ XVII и XVIII вѣкахъ. Новѣйшей же ученой критикѣ вполне удалось возстановить его значеніе въ исторіи географіи, причѣмъ даже многое изъ казавшагося совсѣмъ недѣльнымъ получило удовлетворительное объясненіе.

Первое изданіе текста вышло въ 1543 г. въ Константинополѣ (Сончино), затѣмъ онъ былъ переведенъ на разныя европейскія языки. Лучшее критическое изданіе напечатано въ 1840—41 гг. въ Лондонѣ, вмѣстѣ съ англійскимъ переводомъ и со многими историческими и географическими примѣчаніями издателя Ашера, Лебрехта, Раппопорта, Пунца и англійскихъ географовъ. Въ 1862 году Іоакимъ Лелевель написалъ въ Брюсселѣ: «*Examen géographique des voyages de Benjamin de Tudèle*». Затѣмъ слѣдуетъ отмѣтить, что знаменитый географъ К. Риттеръ въ своемъ сочиненіи «*Erdkunde*» постоянно пользуется свѣдѣніями нашего путешественника и придаетъ имъ большое значеніе. На русскомъ языкѣ есть изданіе П. Марголина: «*Три путешественника*» (Спб. 1882). Къ сожалѣнію, издатель совсѣмъ не былъ подготовленъ къ своей задачѣ и, въ добавокъ, пользовался изданіемъ, въ которое вошли апокрифическія вставки и гдѣ есть также пропуски.

Вене́ро (Veniero) — семья венецианскихъ поэтовъ XVI в.— Доминикъ В. (1517—82) — одинъ изъ членовъ литературнаго кружка, основавшаго «Венеціанскую академію» (1558), другъ Вембо, Вадаро, Паоло Мануццо. Онъ первый ввелъ акростихъ въ итальянскую поэзію. Собранія его произведеній много разъ издавались (последній разъ въ 1751 г. въ Бергамо).— Братъ его Лаврентій, другъ Аретана — авторъ двухъ скабрзныхъ поэмъ въ духѣ того времени. — Мать его (1550—1586), сымъ Лаврентія В., извѣстна остроумной пародіею (Strazzota) на одно изъ произведеній Петрарки.

Вене́уеръ (Otto Venius — латинское названіе настоящей его фламандской фамиліи Ottavio van Veen) — фламандскій живописецъ (1558—1629), одинъ изъ учителей знаменитаго Рубенса. В. учился живописи сначала въ Люттихѣ, потомъ въ Римѣ, гдѣ провелъ пять лѣтъ въ школѣ Пуккарро. По возвращеніи въ отечество онъ состоялъ въ разныхъ должностяхъ сначала у люттихскаго князя-епископа, а потомъ въ Брюсселѣ у пармскаго герцога. Только въ 1594 г. вписался онъ въ члены художественной корпораціи св. Луки въ Антверпенѣ, а въ 1603 г. избранъ старшиною. Но и въ это время онъ имѣлъ много сношеній съ правящими лицами и занималъ должности то гофмаршала, то монетнаго директора. Произведенія В. носятъ печать высокаго и изящнаго стиля, отличаются правильностью рисунка, но не свободны отъ вліянія Пуккарро, довольно холодны и манерны. Изъ лучшихъ его произведеній «Прозваніе св. Матеея» и «Милосердіе св. Николая» находятся въ антверпенскомъ музеѣ, «Воскресеніе Лазаря» — въ Гентѣ.

Θ. П.

Венкѣ-фонъ-Венкгеймъ (Wenckh von Wenckheim) — дворянскій домъ, переселившійся въ XV вѣкѣ изъ Франконіи въ Венгрію.

Въ XVIII вѣкѣ возведенъ въ баронское достоинство; одна вѣтвь его съ 1802 г. носить графскій титулъ. Баронъ Вела В. (род. 1811, † 1879 г.) игралъ видную роль во время политическихъ волненій въ 1848 г., принадлежалъ къ партіи Франца Деака и при созданіи австро-мадьярскаго дуализма въ 1867 г. назначенъ министромъ внутреннихъ дѣлъ, а въ 1875 г. былъ первымъ министромъ, но отказался черезъ полгода отъ этого званія и вернулся къ прежнему портфелю.

Вен-ли-ку-Нянь-шань—названіе южной гряды восточнаго Нянъ-Шанъ, на западѣ переходящей въ горы Бабо-да-сянь, что значитъ—большія горы Бабо.

Веннербергъ (Vennerberg Gunnar)—поэтъ-композиторъ, родился въ Литчѣпингѣ (Lidköping) 1817 г. Учился въ uppsальскомъ университетѣ, гдѣ съ 1846—49 г. былъ доцентомъ по исторіи искусствъ. Съ 1867 г. В. состоитъ членомъ стоогольмской академіи наукъ. Въ 1870 г. былъ назначенъ министромъ народнаго просвѣщенія, въ 1875 г. членомъ государственнаго совѣта.

Музыкальная дѣятельность В. началась еще въ студенческіе годы. Упсала издавна прославилась даже за предѣлами родной страны своими студенческими ферейнами хорového пѣнія. В., обладавшій прекраснымъ баритономъ и выдающимся музыкальнымъ дарованіемъ, былъ душою какъ музыкальнаго кружка, такъ и вообще всего студенческаго товарищества. Въ 1848 г. появился знаменитый сборникъ дуетовъ «Gluntarne» (Глунтарне), который прославилъ имя В. не только какъ композитора, но и какъ поэта (тексты также принадлежатъ ему), и приобрѣлъ въ шведскомъ обществѣ огромную популярность. «Gluntarne» представляетъ рядъ (30) поэтическихъ музыкальныхъ картинокъ, рисующихъ студенческую жизнь въ Упсалѣ; быстро смѣняющіяся настроенія подъ впечатлѣніемъ различныхъ видовъ природы, мѣстностей и сцены народной жизни выражены и словами и музыкаю ярко, живо и мѣстами высоко драматично, несмотря на то, что въ картинкахъ всего два дѣйствующихъ лица: Glunten (подростокъ) и Magisteren (магистръ). Кромѣ «Gluntarne» В. написалъ: «De Tre» (юмористическое trio, 1850), серенаду (1851), нѣсколько дуетовъ (1853), ораторію и два гимна и нѣсколько псалмовъ. Собраніе его произведеній «Samla de Scriver» издано въ 1881—85 г., въ Стокгольмѣ.

Венне-феръ или Лохузу — р. Эстляндской губ., Везенбергскаго уѣзда; беретъ начало на Вантферской возвышенности, на высотѣ 310 фут.; по переходѣ въ Лифляндскую губ. впадаетъ около Лохузу въ оз. Пейлусъ.

Венный шовъ (Sutura venarum) — операция, при которой, въ случаѣ раненія вены, помощію тонкихъ круглыхъ иглъ шиваются шелкомъ края раненой вены такъ, что поверхности внутренней оболочки венозной стѣнки соприкасаются другъ съ другомъ. Примѣняется венный шовъ при чистыхъ ранахъ большихъ венозныхъ стволовъ, если размѣры раны не превышаютъ полуокружности сосуда. Этой операціей удается часто остановить серьезныя венозныя кровоточенія. Г. Г.

Веннъ (Venn или Veer), также Высокій Веевъ (собственно Феннъ, т. е. болото)—поскогорье зап. нижнерейнской горной системы, принадлежащее частью къ прусской Рейнской провинціи, частью къ Бельгіи, находится на юговостокахъ, въ связи съ Эйфелемъ и на югѣ доходитъ до Вархи, а на востокахъ до Эркенсрура и Роера ниже Рурберга. На сѣверѣ это плоскогорье опускается въ низменную долину и продолжается съ западной стороны въ Бельгію. Это безлѣсное, пустынное и непроходимое плоскогорье, наполненное торфяными болотами глубиною въ 1—6 даже въ 8 м., принадлежить къ самымъ печальнымъ мѣстностямъ Рейнской области. Высокій В. въ тѣсномъ смыслѣ, съ истоками Роера и Гелле, лежитъ между городами Эйпенонъ, Монжуа и Мальмеди и отдѣляется отъ себя отроги въ Бельгію. Его высшій пунктъ есть Voitange, имѣющій 695 м. абсолютной высоты и находящійся почти въ равномъ разстояніи отъ трехъ упомянутыхъ городовъ. На сѣверной сторонѣ Высокаго Веннъ есть цинковыя и свинцовыя руды; сюда примыкаетъ также аахенская каменноугольная область, но главную составную часть горъ составляетъ арденскій сланецъ, съ лежащими среди него торфяными болотами.

Веноза, въ древности Venusia, въ Средне-вѣка Venustum — городъ въ итальянской провинціи Потенцѣ, въ округѣ Мельфи; мѣстопробываніе епископа, имѣвъ 7933 жителей (1881), построенный въ XV стол. замокъ и старинныя, въ 1853 г. открытыя еврейскія катакомбы съ еврейскими, греческими и латинскими надписями. Въ 291 г. до Р. X. Римъ поселилъ въ Венузіи 20000 колонистовъ, даровавъ имъ латинское право; во время второй пунической войны эта прилегающая къ Via Appia крѣпость была для римлянъ надежнымъ опорнымъ пунктомъ. Въ 208 г. до Р. X. близъ В. палъ консулъ Марцеллъ, завоеватель Сиракузъ. В. была родиной Горація. Во времена лонгобардовъ и франковъ городъ принадлежалъ къ герцогству Беневентскому, въ 1042 г. былъ завоеванъ норманнами и впослѣдствіи составилъ княжество, которымъ владѣла фамилія Консальви.

Веноза (Джезуальдо ди Venosa), князь, (1588—1612), родомъ неаполитанецъ, композиторъ, авторъ мадригаловъ; характеръ ихъ—меланхолическій и чрезвычайно своеобразный. Пять первыхъ книгъ мадригаловъ изданы въ 1585 г. въ Генуѣ. Полное изданіе мадригаловъ В. издано въ Генуѣ въ 1613 г.

Венозныя лазуны. — Этимъ названіемъ означаются тѣ наполненные венозною кровью промежутки между органами, замѣняющіе собою волосныя сосуды у тѣхъ безпозвоночныхъ животныхъ, у которыхъ кровеносная система не представляется вполне замкнутой системой кровеносныхъ трубокъ.

Н. Кн.

Венозныя пазухи твердой оболочки мозга представляютъ промежутки между пластинками твердой оболочки мозга (dura mater), наполненные венозною кровью и выстланные на своей внутренней поверхности продолженіемъ внутренней оболочки внутренней

дремной вены (vena jugularis interna); благодаря твердости заключающих ихъ пластынокъ, В. пазухи не могутъ переполняться кровью, а также не могутъ спадаться при перерывкѣ, чѣмъ отличаются отъ венъ твердой оболочки. II. частью парныя, частью непарныя; наполняющая ихъ кровь собирается изъ венъ мозга, изъ мозговыхъ оболочекъ, изъ средостѣнія (Diploë) черепныхъ костей и отчасти изъ органовъ зрѣнія, обонянія и слуха. Венозными пазухами называютъ иногда и другія расширенія венъ, напр., тѣ венозные расширенія, которыя, наполняясь кровью, вызываютъ набуханіе (пещеристыя тѣла) половыхъ органовъ.

Н. Кн.

Венсеннъ (Vincennes)—небольшой гор. въ французск. департаментѣ Сены, къ В. отъ Парижа, почти у самой линіи парижскихъ укрѣпленій; соединенъ съ Парижемъ желѣзной дорогой и конно-желѣзнымъ путемъ; жит. 18 тыс. Особенно извѣстны Венсеннскіе лѣсъ и замокъ. В. лѣсъ занимаетъ 904 гект. и принадлежитъ къ стариннѣйшимъ королевскимъ лѣсамъ и мѣстамъ королевской охоты. По окончаніи работъ, которыя были предприняты въ 1858—60 гг., В. лѣсъ состоитъ въ вѣдѣніи города Парижа и принадлежитъ, вмѣстѣ съ Булонскимъ лѣсомъ, къ числу красивѣйшихъ и охотно посѣщаемыхъ пунктовъ парижскихъ окрестностей. Замокъ Венсеннъ съ XI вѣка являлся одной изъ резиденцій французскихъ королей. Около него долго показывали дубъ, подъ которымъ Людовикъ св. держалъ судъ. Филиппъ Валуа велѣлъ срыть старый замокъ и заложить новый, оконченный при Карлѣ V. Во время англійскаго нашествія В. неоднократно занимаемъ былъ непріятелемъ. Здѣсь умеръ (1422) Генрихъ V Англіійскій. При Людовикѣ XI Венсеннъ пересталъ (быть королевской резиденціею и превращенъ въ тюрьму для государственныхъ преступниковъ. Въ 1617 году здѣсь былъ заключенъ принцъ Конде, 40 лѣтъ спустя—герцогъ Бофоръ. Дядро провѣлъ 6 мѣсяцевъ въ венсеннскій крѣпость, Мирабо—дѣльныхъ 3 года. При Наполеонѣ I В. замокъ опять былъ мѣстомъ заключенія для лицъ, казавшихся подозрительными полиціи Фуше и Савари. Въ послѣдній разъ В. сыгралъ роль государственной тюрьмы въ ночь на 2 декабря 1851 г., когда многіе изъ арестованныхъ депутатовъ были посажены въ венсеннскую крѣпость. Въ 1884 г. пристройка на восточной сторонѣ Венсенна превращена въ большой фортъ. Въ В. помѣщаются арсеналъ, казармы, стрѣлковая школа.

Венславскій (Самуилъ)—польскій историкъ и дипломатъ XVII в. Онъ служилъ въ войскѣ и особенно отличился въ 1658 г. Янъ Казиміръ и Янъ Собѣскій пять разъ посылали его съ дипломатической миссіею въ Москву, въ Турцію и къ Запорожскому войску. Онъ умеръ въ 1690 году, оставивъ исторію Гонсѣвскаго, убитаго войскомъ въ 1664 г. Сочиненіе это издано въ 1691 г., подъ заглавіемъ: «Victor et victus V. C. Gasiewski». Кроме того, онъ оставилъ въ рукописи «Dzieje panowania Zygmunta III».

Венсовичъ (Иванъ Федоровичъ)—профессоръ московск. университета, род. 1769,

образованіе получилъ въ московскомъ университетѣ, съ 1803 читалъ на медиц. факультетѣ дѣтетику, а съ 1805 анатомію, физиологію и судебную медицину. Съ 1809 былъ деканомъ медицинскаго факультета. Какъ секретарь моск. медиц.-физич. общества, редактировалъ сборникъ этого общества (т. I, 1808) и напечаталъ нѣсколько медицинскихъ статей.

Вента—см. Карбонари.

Вента—рѣка, см. Вандава.

Вентвортъ—см. Страффордъ.

Вентель, или **вентеръ**—промысловая снасть, употребляемая, въ различныхъ формахъ, для ловли рыбы, а также дичи. Рыболовный В., иначе вятель, фитиль, крылена, имѣетъ форму колокола, состоящаго изъ круглой сѣти, натянутой на нѣсколькихъ деревянныхъ, постепенно уменьшающихся въ діаметрѣ обручахъ, расположенныхъ въ разстояніи 1½—2 аршинъ одинъ отъ другого. Глухой конецъ сѣти, за послѣднимъ, меньшимъ обручемъ, называемый кутцемъ, прикрѣпляется ко дву рѣки коловъ. Къ самому большому обручу привязывается воронкообразная сѣть, входящая внутрь В. и укрѣпляемая веревочками такимъ образомъ, что отверстіе ея, называемое уши нкомъ, приходится въ серединѣ В., у второго обруча. Къ переднему обручу придѣлываются два, сдѣланные изъ сѣти, длинныя крыла, направляющія рыбу въ вентель. В. вмѣщаетъ въ себѣ одновременно не болѣе 3 пуд. рыбы.

В. для ловли сѣрыхъ куропатокъ отличается отъ рыболовнаго тѣмъ, что въ немъ не имѣется внутренней сѣти. Куропатки загоняются въ него промышленникомъ, укрывающимся за особымъ переноснымъ щитомъ, сдѣланнымъ изъ парусины, натянутой на деревянную раму. Описанный способъ ловли чрезвычайно истребительнъ и преслѣдуется нашими законами. Совершенно инымъ устройствомъ отличаются В. для ловли тетерева, употребляемый исключительно на сѣверѣ Россіи и въ Сибирѣ. Въ мѣстностяхъ, гдѣ держатся тетерева, вбиваютъ развильстый колъ, между верхними концами котораго укрѣпляютъ перекладину, съ привязанными къ ней снопами овса и гречихи. Вокругъ кода вбиваютъ, на разстояніи ½ вершка, тонкія жерди такимъ образомъ, что онѣ образуютъ подобіе рыболовнаго, вертикально поставленнаго вентеля, устье котораго, скрѣпленное прутьями, имѣетъ не менѣе аршина въ поперечникѣ. Въ устье вставляются два обвитыхъ соломою съ колосьями обруча на оси, которая привѣшивается своимъ центромъ на верхней, возвышающейся надъ В. перекладинѣ. Тетерева, увидѣвъ хлѣбныя колосья, садятся сначала на перекладину, а затѣмъ спускаются на обручи, перевѣшиваются въ и падаютъ внизъ, внутрь В., откуда, по тѣснотѣ, не могутъ уже выбиться.

С. Б.

Вентидій Вассъ (Публий)—римлянинъ низкаго происхожденія, во время послѣднихъ триумфировъ достигшій званія консула; одержалъ 3 блестящихъ побѣдъ надъ парянами (42—38 до Р. X.).

Вентилаторы (техн.).—Такъ называютъ воздуходувные снаряды, или заводскіе

приборы, искусственно производящие движение воздуха (вѣтеръ, какъ показываетъ словопроизводство) въ желаемомъ направленіи при помощи вращающихся лопастей, или крыльевъ. В. могутъ служить поучительными примѣромъ обратимости явленій: движение воздуха способно приводить въ круговращеніе мельничныя и другія къ тому приспособленныя крылья и производить чрезъ ихъ посредствомъ механическую работу; но и механическая сила, при помощи крыльевъ вентилятора, способна производить движеніе воздуха. Необходимыя при такихъ передачахъ потери движенья могутъ быть уменьшаемы; величина ихъ зависитъ отъ перехода нѣкоторой части работы въ теплоту (развивающуюся, напр., при сжатіи воздуха, въ подшипникахъ отъ тренія и т. п.) и достоинствъ приборовъ опредѣляется мѣрою потери, при семь происходящей. Еслибы не было этихъ неизбежныхъ потерь, то легко было бы вычислить, какая затрата механической работы (въ килограмметрахъ въ секунду) требуется для сообщенія данной массѣ покойнаго воздуха опредѣленной скорости движенья (въ секунду), но въ дѣйствительности дѣло крайне усложняется въ зависимости не только отъ устройства передаточнаго прибора, но и отъ того сопротивленія, которое должно преодолѣвать получаемая при помощи В. струя воздуха, потому что отъ этого зависитъ степень сжатія, которую должно придать воздуху вентиляторомъ, чтобы онъ могъ, преодолевъ встрѣчающіяся сопротивленія, произвести желаемое движение воздуха. Поэтому механическая теорія В. очень сложна, и устройство В. весьма разнообразно, смотря по тѣмъ цѣлямъ, для которыхъ они устраиваются. Въ промышленномъ отношеніи должно отличать, кромѣ высасывающихъ вентиляторовъ (примѣняемыхъ, напр., для вытягиванія воздуха изъ жилищъ, рудниковъ и т. п., см. Вентиляція рудниковъ, зданій), нагнетающіе воздухъ или вдвующіе его въ желаемое помѣщеніе, напр., въ вѣялки, вагранки и горны (см. эти слова) и т. п. Такіе вдвующіе В. очень часто примѣняются въ металлургическихъ производствахъ для раздуванія горящаго угля или кокса и рассматриваются въ статьѣ Воздуходувные приборы, такъ какъ для этой же цѣли служатъ нагнетающіе цилиндрическіе насосы, вододѣйствующія и различныя другія приспособленія. Примѣненіе В. для вдвванія воздуха ограничивается тѣмъ, что они, во избѣжаніе значительной потери на треніе твердыхъ частей, представляютъ всегда крылья или вообще твердыя части, насаженныя на ось, приводимую въ движеніе, и окружаются свободною оболочкою, въ которой и устанавливается движеніе воздуха, обыкновенно отъ оси къ концу крыльевъ или движущихся частей В., а эти концы не касаются вплотную къ оболочкѣ В. Поэтому между тою частью В., въ которую входитъ воздухъ (гдѣ давленіе уменьшено), и тою, изъ которой онъ выходитъ въ сжатомъ состояніи, не существуетъ полного разобщенія (какъ въ насосахъ), и, слѣдовательно, давленіе, достигаемое В., не можетъ превосходить извѣстной нормы, зависящей отъ множества разныхъ влія-

ній, но во всякомъ случаѣ практически незначительной. Тамъ, гдѣ требуется получить значительное сжатіе воздуха, а черезъ то и болшую быстроту его движенья, употребляются уже мѣха, нагнетательные насосы и т. п. Главное удобство В. состоитъ въ томъ, что въ нихъ производится движеніе вращательное, сравнительно легко получаемое всякими двигателями. А.

Вентиляція зданій (провѣтриваніе). Подъ именемъ вентиляціи, или провѣтриванія, разумѣютъ смѣну воздуха, замкнутаго въ стѣнахъ какого-либо зданія, имѣя въ виду достиженіе одной изъ слѣдующихъ цѣлей: а) обезпечить наиболее постоянный и благоприятный для здоровья составъ воздуха въ помѣщеніяхъ, обитаемыхъ людьми или животными; б) вызвать наиболее быстрый процессъ испаренія съ поверхности различныхъ болѣе или менѣе влажныхъ предметовъ (сушильни, амбары и т. п.); в) регулировать въ желательномъ смыслѣ температуру даннаго помѣщенія (пневматическое отопленіе, кладовыя, погребя); г) удалить вмѣстѣ съ воздухомъ механическія къ нему примѣси (пыльныя мастерскія, прядильныя, табачныя фабрики и проч.). Въ гигиеническомъ отношеніи наибольшее распространенное значеніе имѣетъ первая изъ этихъ задачъ, потребная для всѣхъ безъ исключенія жилищъ людей; она-то и составляетъ ближайшій предметъ настоящей статьи; о другихъ цѣляхъ В. будетъ упомянуто въ соответственныхъ мѣстахъ.

Всякое жилое помѣщеніе можно разсматривать, устраняя различныя бытовыя подробности, какъ часть атмосферы, ограниченную его стѣнами, съ цѣлью устранить вліяніе вѣтра и значительныхъ колебаній въ температурѣ и создать такимъ образомъ теплый и ровный искусственный климатъ, въ которомъ челоуѣкъ какъ бы изолированъ отъ вліяній истиннаго климата мѣстности и колебаній погоды. Для той и другой цѣли воздухъ долженъ быть задержанъ и скорость его поступательнаго движенья, существующая въ свободной атмосферѣ, должна быть доведена до извѣстнаго минимума. Слѣдовательно, основная цѣль жилища какъ бы прямо противоположна цѣли В. Необходимымъ слѣдствіемъ замедленнаго движенья воздуха будутъ нѣкоторыя измѣненія въ его составѣ, даже независимо отъ присутствія дышащихъ людей, горящихъ свѣчъ и проч. процессовъ, значительно уже измѣняющихъ составъ воздуха. Измѣненія, основанныя на относительномъ покоѣ части воздуха, разобщенной отъ остальной атмосферы, заключаются въ осѣданіи изъ него нѣкоторой части болѣе тяжелыхъ плавающихъ частицъ (см. ст. Пыль) и въ потерѣ или прибыли влаги, смотря по температурѣ, гигроскопичности и степени влажности всѣхъ стѣнъ и предметовъ, находящихся въ жилищѣ. Пребываніе людей, горѣніе свѣчъ, разложеніе нѣкоторыхъ органическихъ веществъ (деревянные стѣны, полы, грязь, приносимая на ногахъ, предметы пищи, одежды и проч.) обуславливаютъ уже прямыя химическія измѣненія состава воздуха. Приводимъ здѣсь лишь въ краткомъ спискѣ типическія измѣненія этого рода въ составѣ жилой

ВЕНТИЛЯЦІЯ ЗДАНІЙ.

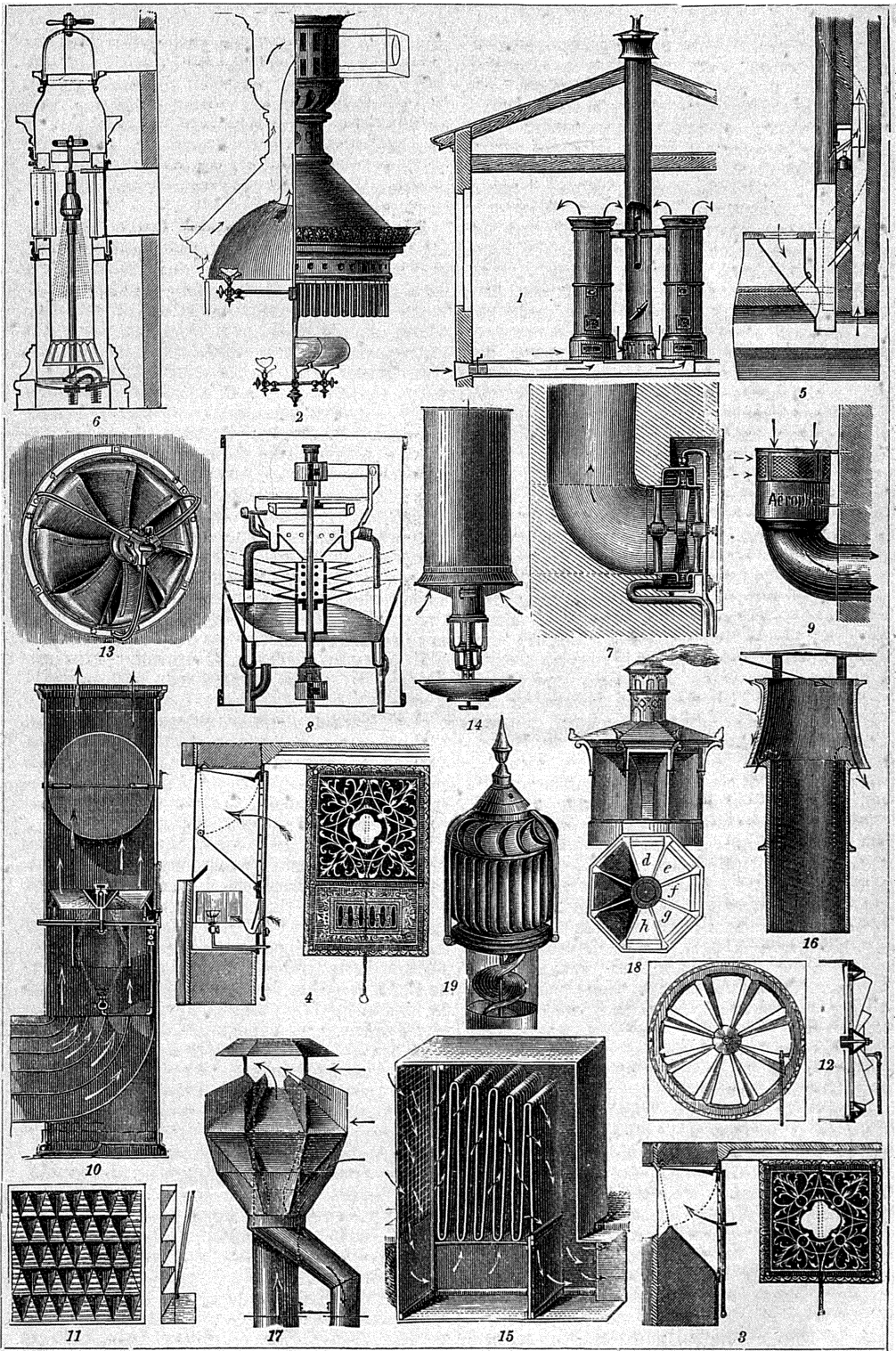

1) Устройство вентиляции при посредствѣ комнатныхъ печей.—2) Вентиляция, соединенная съ освѣщеніемъ газомъ.—3) и 4) Вентиляционные окна съ нагревателемъ.—5) Вентиляция яловетовъ.—6) Водоструйный вентиляторъ.—7, 8, 9 и 10) Вентиляторы съ водяными движеніями.—11) Затворъ для вентиляционныхъ оконъ системы Мюллера.—12) Вентиляционная розетка.—13) Витовой вентиляторъ.—14) Паровой вентиляторъ.—15) Воздухоочиститель.—16—19) Флажгары разныхъ системъ.

атмосферы. 1) Уменьшается содержание кислорода. 2) Увеличивается содержание углекислоты. 3) Увеличивается абсолютное содержание водяных паров. 4) Уменьшается содержание крупных пылевых частиц, приносимых воздухом извне, и значительно увеличивается содержание мельчайших и легких частиц, образующихся измельчением и распылением частиц человеческого тела (чешуйки кожи, волосы и проч.) и различных предметов жилой обстановки человека; в суммѣ прибавилъ всегда больше убавилъ. 5) Уничтожается содержание озона и перекиси водорода. 6) Увеличивается содержание аммиака. 7) Присоединяются къ воздуху летучи органическія соединения, какъ: продукты дыхания и дѣятельности кожи, а также разложения пота и другихъ выдѣлений, загрязненной одежды, предметов пищи, освѣтительныхъ матеріаловъ и проч. 8) Не всегда, но довольно часто присоединяются газообразныя примѣси, происходящія отъ обстановки жилища, каковы: окисъ углерода, сероводородъ, сернистый ангидридъ и пр.

Этого перечисленія достаточно для оцѣнки важности изучения искусственной атмосферы нашихъ жилищъ и для допущенія возможности иного ея вліянія на физиологическія отправления организма, сравнительно съ вліяніемъ свободной атмосферы. Въ помѣщеніи дѣйствительно замкнутомъ, какимъ жилище въ дѣйствительности никогда не бываетъ, перечисленныя измѣненія, достигая известной степени, дѣлали бы атмосферу жилья невозможной для продолженія жизни человека, даже на короткое время. Если такихъ быстро губительныхъ измѣненій въ составѣ атмосферы жилищъ въ дѣйствительности не бываетъ, то лишь потому, что самъ по себѣ происходитъ дѣятельный обмѣнъ газообразныхъ составныхъ частей воздуха жилищъ съ окружающей свободной атмосферой. Не будучи смертоносной, такая, какъ ее называютъ, спертая комнатная атмосфера, однако, вредна для пребывающихъ въ ней живыхъ существъ, въ чемъ можно убѣдиться до известной степени теоретически, но еще болѣе рядомъ доказательствъ, получаемыхъ путемъ наблюденія и опыта.

Все, что выдѣляется нашимъ организмомъ (см. слово Выдѣленія), какъ продуктъ его жизнедѣятельности, болѣе или менѣе вредно для того же организма при дѣйствіи на него извне. Такими составными части пота, газа, газообразныхъ выдѣлений и пр. Всякій знаетъ изъ ежедневнаго опыта то тягостное ощущеніе, какое испытывается человекомъ, входящимъ со свѣжаго воздуха въ жилище, неопытно содержащее и обитаемое большимъ числомъ людей. Не всѣ, можетъ-быть, замѣчали, что такая же почти свойства имѣетъ воздухъ въ спальняхъ и дѣтскихъ комнатахъ людей культурныхъ классовъ, живущихъ просторно и опрятно. Не замѣчается это обыденное явленіе въ силу нашей способности не воспринимать ощущений, нарастающихъ весьма медленно и постепенно и дѣйствующихъ при томъ постоянно.

Житель большого города, только выѣзжая за его предѣлы, обыкновенно поражается особой чистотой и опрятностью воздуха полей и лѣсовъ, который однако же несравненно менѣе

отличается по составу отъ воздуха городскихъ улицъ и площадей, чѣмъ этотъ послѣдній отъ спертой атмосферы жилищъ.

Уже одинъ фактъ возбуждающихъ отвращеніе свойствъ спертой атмосферы жилыхъ помѣщеній, на ряду съ упомянутыми выше теоретическими соображеніями о вредѣ среды, наполненной выдѣленіями нашего организма, могъ бы оправдать желаніе возможно болѣе дѣятельной смѣны воздуха въ жилищахъ. Владѣя же фактами, доказывающими вредное вліяніе спертой атмосферы, мы можемъ утверждать, что вентиляция есть гигиеническая потребность, что она должна быть организуема и оплачиваема въ жилищахъ какъ страховая премія, соотвѣтственно понижаящая рискъ заболѣванія и даже смерти въ данномъ жилищѣ. Однако, прямыхъ научныхъ доказательствъ въ пользу вентиляции еще мало, но зато косвенныхъ настолько много, что прямо можно требовать улучшенія вентиляции въ жилыхъ помѣщеніяхъ и утверждать съ громкой вѣроятностью, что этимъ улучшается состояніе здоровья ихъ обитателей, что она помогаетъ правильному питанію и росту дѣтей, уменьшаетъ вѣроятность передачи заразныхъ болѣзней, облегчаетъ теченіе возникающихъ болѣзней.

Обращаясь къ частностямъ приведеннаго выше списка измѣненій, происходящихъ въ газовомъ составѣ жилой атмосферы отъ пребыванія въ ней людей, мы получаемъ слѣдующія указанія: уменьшеніе въ содержаніи кислорода можетъ быть доказано почти всегда, но въ очень слабой степени. Такъ, напр., вмѣсто 20,9 объемныхъ процентовъ (см. Воздухъ), содержание кислорода въ жилыхъ помѣщеніяхъ падаетъ до 20,5—20,0—19,5%. Рѣзкое и быстрое вредное вліяніе отъ уменьшеннаго содержанія кислорода, при обыкновенномъ атмосферномъ давленіи, замѣчается лишь тогда, когда объемное содержаніе его падаетъ до 10—7%; а потому мы должны считать, что, со стороны содержанія кислорода, воздухъ жилищъ съ самой дурной вентиляціей бываетъ достаточенъ для безрешительнаго дыханія. Отсутствіе озона и перекиси водорода, какъ сильныхъ окислителей, не безразлично для разрушенія образующихся въ жилищѣ летучихъ органическихъ соединений; но само по себѣ оно не составляетъ, повидимому, условія, нарушающаго правильность физиологическихъ процессовъ. Кроме того, присутствіе этихъ газовъ недостижимо въ жилыхъ помѣщеніяхъ ни при какой вентиляціи: такъ быстро они разрушаются, встрѣчаясь съ органическими веществами жилья. Углекислота накапливается въ жилыхъ помѣщеніяхъ въ количествахъ, значительно превышающихъ содержаніе этого газа въ свободной атмосферѣ, но отравляющее дѣйствіе ея на людей замѣтно обнаруживается лишь тогда, когда содержаніе ея достигаетъ 4—5 объемныхъ процентовъ, между тѣмъ какъ въ самомъ спертотъ воздухѣ жилищъ оно никогда не превышаетъ 1,5% (противъ 0,03% въ свободной атмосферѣ), если только источникомъ углекислоты служитъ дыханіе людей, а не какіе-нибудь случайные процессы (броженіе вина, тѣста, угарный чадъ). Известный гигиенистъ Петтенкоферъ, который придавалъ угле-

кислотъ важное значеніе въ смыслѣ отбѣнки вентиляціи (см. ниже), опредѣлительно указавъ, что сама по себѣ она безвредна въ тѣхъ малыхъ количествахъ, въ которыхъ встрѣчается въ жилыхъ помѣщеніяхъ. Абсолютно увеличенное содержаніе водяныхъ паровъ въ жилой атмосферѣ, сравнительно съ вѣшной, есть фактъ несомнѣнный и имѣетъ прямое физиологическое значеніе, опредѣляя въ извѣстной степени процессы испаренія съ кожи и легкихъ (подробнѣе см. въ статьѣ Жилище); но влияніе это рѣдко лишь достигаетъ высокихъ степеней, покрываясь регулируемыми аппаратами организма. Однако же для людей съ нарушенной или ослабленной дѣятельностью этихъ аппаратовъ (при болѣзняхъ гортани, легкихъ, сердца, почекъ), колебанія въ условіяхъ влажности комнатнаго воздуха, существенно отличающихся отъ тѣхъ же условій свободной атмосферы, могутъ нерѣдко получать весьма важное значеніе. Содержаніе амміака колеблется въ жилыхъ помѣщеніяхъ въ предѣлахъ безусловно безвредныхъ для организма. Окись углерода (см. Угаръ) бываетъ въ жиломъ воздухѣ почти постоянно, хотя болѣею частью въ такихъ незначительныхъ количествахъ, что въ рѣдкихъ только случаяхъ содержаніе ея вызываетъ болѣзненные явленія угара и даже смерти отъ угара. Есть основаніе думать однако же, что по, совершенно опредѣленному характеру своего дѣйствія на кровь, окись углерода есть для человѣка ядъ во всякихъ, даже малѣйшихъ количествахъ; вредное ея дѣйствіе, слагаясь незамѣтно, подрываетъ питаніе, несмотря ни на какую привычку и на отсутствіе болѣзненныхъ ощущеній. Сѣрководородъ и сѣрнистый ангидридъ составляютъ еще болѣе рѣдкую примѣсь и, находясь въ очень малыхъ дозахъ, повидимому, вреднаго дѣйствія на организмъ не оказываютъ. Наконецъ должно остановиться на органическихъ летучихъ соединеніяхъ, природа которыхъ не вполне извѣстна, но присутствіе въ жилой атмосферѣ несомнѣнно и весьма, можетъ быть, не индифферентно. Перечисленные выше вещества, кромѣ сѣрководорода, запаха не имѣютъ; амміакъ и сѣрнистый ангидридъ производятъ раздражающее дѣйствіе на органы обонянія только въ значительныхъ количествахъ, а между тѣмъ спертая атмосфера жилыхъ помѣщеній имѣетъ своеобразный неприятный запахъ. Пахучія вещества, производящія этотъ запахъ, могутъ быть только органическаго происхожденія, и принадлежатъ къ числу выдѣлений, или непосредственно переходящихъ изъ организма въ окружающую атмосферу, или образующихся изъ выдѣлений, поглощенныхъ предварительно одеждой и предметами домашней обстановки человѣка. Въ пользу предположенія, что эти вещества имѣются въ газообразныхъ выдѣленіяхъ и что они могутъ обнаруживать прямое вредное влияніе на здоровыхъ людей и животныхъ, имѣются уже нѣкоторые указанія и опытные данныя. Такъ, Ангусъ Смитъ (Angus Smith) собралъ жидкость, осѣдавшую на стѣнкахъ охлажденной свинцовой камеры, внутри которой пребывалъ человѣкъ. Жидкость эта,

при испареніи и сжиганіи, давала характерный запахъ сжженныхъ перьевъ, а предоставленная самой себѣ, быстро разлагалась, превращаясь въ нѣсколько дней въ маркуую клейкую массу съ обильнымъ образованіемъ плѣсени. Гаммондъ (Hammond) помѣщала обыкновенную мышь въ большую бутылку, въ которой выдѣляемая животнымъ углекислота и водяные пары поглощались непрерывно внутри бутылки, а кислородъ возмѣщался автоматически, по мѣрѣ потребленія. При такомъ опытѣ, повторенномъ много разъ, мышь всегда погибала втеченіе 45—60 минутъ, а воздухъ бутылки обнаруживалъ большое содержаніе органическихъ соединеній, при изслѣдованіи минеральнымъ хамелеономъ (см. Жилище). Содержаніе органическихъ продуктовъ въ выдыхаемомъ воздухѣ доказывалось также изслѣдованіями Рансома (Ransome), Сегена (Seegen) и Новака (Nowak), а въ спертomъ воздухѣ вообще—изслѣдованіями Эрисмана (1876). Позже Германсъ (Hermann) старался доказать опытнымъ путемъ, что здоровый человѣкъ, имѣющій чистую кожу и чистую одежду, не выдѣляетъ никакихъ летучихъ органическихъ продуктовъ. Однако, присутствіе такихъ продуктовъ и притомъ съ явно ядовитыми свойствами въ недавнее время (1888) снова сдѣлалось вѣроятнымъ, благодаря изслѣдованіямъ Броунъ-Секара (Brown-Séguard) и Дарсонваля (d'Arsonval). Эти авторы нашли, что если воздухъ, выдыхаемый человѣкомъ или животнымъ (собакой), проводить черезъ охлажденные трубки, собирать осѣвшую на ихъ стѣнкахъ жидкость и выпрыскивать послѣднюю въ вены или подъ кожу кролика (въ количествѣ 2—4 куб. сант.), то у него развивается рядъ болѣзненныхъ проявленій, какъ, напр., распріеніе зрачковъ, уменьшеніе числа дыхательныхъ движеній, мышечная слабость и учащеніе пульса. Въ количествѣ 10—12 куб. сант. жидкость эта убивала кролика въ нѣсколько часовъ, съ явленіями холерообразнаго поноса и сильнаго пониженія температуры. Это дѣйствіе жидкость сохраняла и послѣ кипяченія. Вурцъ (Wurtz) нашелъ въ ней органическое основаніе, вступающее въ соединеніе съ кислотами и нѣкоторыми металлическими соединеніями. Но въ 1889 году явилось нѣсколько изслѣдованій (Dastre и Loye, Hoffmann и Wellenhof, Gliberti и Alessi), опровергающихъ наблюденія Броунъ-Секара и Дарсонваля относительно ядовитаго дѣйствія конденсационной жидкости. Вопросъ остается спорнымъ, но если имѣть въ виду даже тѣ только летучія выдѣленія, которыя составляютъ продукты разложенія пота и грязи одежды, а также пыли, и въ дѣйствительности въ изобиліи находятся во всѣхъ жилыхъ помѣщеніяхъ, если сопоставить нѣкоторыя изъ указанныхъ выше положительныхъ наблюденій съ новѣйшими прочными данными о ядовитыхъ веществахъ, образующихся въ тѣлѣ живыхъ или умершихъ животныхъ (см. Лейкоманны и Птоманны), то мы все-таки вправѣ думать, что органическія начала живой атмосферы, по всей вѣроятности, играютъ опредѣленную роль въ дѣйствіи на человѣка спертomъ атмосферѣ, помимо нарушенія эстетическихъ требованій обонянія,

нарушение которых, как известно, само по себе может вызывать тошноту, головную боль, потерю аппетита. Замѣтимъ здѣсь же, что накопление въ воздухѣ жилищъ пылевыхъ частицъ и содержащихся въ нихъ микроорганизмовъ, вредное дѣйствіе которыхъ, безспорно, идетъ рука объ руку съ накопленіемъ предполагаемыхъ органическихъ продуктовъ и вмѣстѣ съ послѣдними составляетъ истинную основу вопроса о вентиляціи.

Какъ бы то ни было, при оцѣнкѣ вліянія смертой атмосферы должно постоянно имѣть въ виду, что оно не можетъ быть сравниваемо съ быстрымъ и рѣзкимъ дѣйствіемъ какого либо яда. Оно скорѣе аналогично известнымъ примѣрамъ хроническаго отравленія (фосфоромъ, свинцомъ), которое сказывается медленно, но даетъ въ результатъ опасную болѣзнь. Оно аналогично, дальѣ, нѣкоторымъ неправильностямъ въ питаніи, въ снѣ и бодрствованіи, въ дѣйствіи ряда душевныхъ потрясеній и т. д., гдѣ причина и слѣдствіе болѣе или менѣе несомнѣнно связаны между собою, но не могутъ быть доказаны немногими примѣрами и въ короткое время. Въ подобныхъ случаяхъ убѣждающими доводами являются правильно поставленныя наблюденія фактовъ, взятыхъ въ большомъ числѣ и за большой періодъ времени, словомъ путемъ доказательствъ, полученныхъ статистическимъ методомъ. По отношенію къ данному случаю статистическіе факты говорятъ также за то, что пребываніе въ смертой атмосферѣ жилищъ вредно. Смертность въ городахъ выше, чѣмъ въ деревняхъ,—въ городскихъ квартирахъ въ среднемъ выводѣ тѣмъ больше, чѣмъ большее число жителей приходится на одну комнату. Изъ числа людей различныхъ специальныхъ профессій болшую смертность обнаруживаютъ тѣ, занятія которыхъ происходятъ въ замкнутыхъ помѣщеніяхъ, каковы портные, швеи, сапожники. Поденщики же, плотники, каменщики и проч. рабочіе, проводящіе болшую часть дня на открытомъ воздухѣ, обладаютъ лучшимъ здоровьемъ даже при худшихъ матеріальныхъ условіяхъ жизни. Смертность въ различныхъ тюрьмахъ представляеть громадныя различія, смотря по различной тѣснотѣ помѣщенія и по качеству вентиляціи. Смертность въ войскахъ вообще и отъ легкой чахотки въ особенности рѣзко и значительно уменьшалась во всѣхъ европейскихъ арміяхъ, по мѣрѣ того какъ увеличивались заботы о расширеніи казарменныхъ помѣщеній и о вентиляціи въ нихъ. Съ улучшеніемъ вентиляціи, въ больницахъ уменьшается смертность отъ отдыльныхъ болѣзней. Значеніе чистоты воздуха для хирургическихъ больныхъ громадно. Словомъ, если мы не можемъ всегда указать на научно-опредѣленную причинную связь между смертой атмосферой и болѣзнями, которыя ею поражаются или поддерживаются, то, съ другой стороны, мы владѣемъ болшимъ числомъ фактовъ, гдѣ связь эта является какъ окончательный результатъ, неподлежащій сомнѣнію. Въ высокой степени вѣроятно, что болѣе или менѣе продолжительное пребываніе человѣка въ смертой жилой атмосферѣ причиняетъ посто-

янный вредъ его здоровью, увеличиваетъ рискъ заболѣванія серьезными болѣзнями и повышаетъ шансы болѣе ранней смерти. Въ практическомъ отношеніи мы имѣемъ право (см. Гигіена») преувеличивать въ извѣстной мѣрѣ основательность нашихъ требованій, такъ какъ рискуемъ ошибаться только въ сторону пользы для человѣка.

Возвратимся къ вопросу о томъ, чѣмъ должна быть вентиляція при правильномъ пониманіи ея качестваго значенія. Если обитатель большого дома затопляетъ въ своей комнатѣ каминъ или отырываетъ такъ называемый вентиляторъ и видитъ, какъ воздухъ комнаты быстро уносится въ отверстіе каминна или вентилятора, то полагаетъ, что комната вентилируется. Но выносимый воздухъ въ такихъ случаяхъ нѣрѣдко замѣщается воздухомъ изъ сосѣднихъ комнатъ, корридора, нижняго этажа, кухонь и т. д. и развѣ въ ничтожной только долѣ изъ щелей, оконъ или наружной двери. Тоже наблюдается иногда и при отрываніи небольшой форточки, въ отверстіи которой, какъ это можно доказать, существуетъ тяга наружу и вентиляція можетъ быть также призрачна, какъ и въ первомъ случаѣ. Дѣло становится болѣе яснымъ, если всегда имѣть въ виду основныя физическія причины перемѣщенія воздушныхъ массъ. Воздухъ болѣе теплый, чѣмъ окружающая его среда, поднимается вверхъ. Это движеніе происходитъ только тогда, когда окружающей болѣе холодный воздухъ оказываетъ на порцію теплаго воздуха болѣе большое давленіе снизу, чѣмъ сверху, и поднимаетъ его своею тяжестью. Здѣсь происходитъ подобное тому, что при поднятіи аэростата, при всплываніи куска дерева, погруженнаго въ воду и проч., когда обнаруживается свое дѣйствіе такъ называемый законъ Архимеда.

Поэтому, когда топится печь или каминъ, продукты горѣнія топлива, вмѣстѣ съ входящимъ въ печь воздухомъ, уносятся въ трубу лишь настолько быстро, насколько свободнѣе снизу доступъ болѣе холоднаго воздуха. Этотъ послѣдній будетъ проходить тѣмъ путемъ, который наиболѣе свободенъ, т. е. по пути наименьшихъ сопротивленій. Такимъ путемъ для свободной атмосферы будутъ прежде всего отверстія дверей и оконъ, а когда они закрыты,—остающіяся въ нихъ щели, затѣмъ щели и промежутки пола и самихъ стѣнъ. Очевидно, слѣдовательно, что когда мы говоримъ о вентиляціи въ гигиеническомъ смыслѣ, мы должны имѣть въ виду не только одинъ фактъ смѣны воздуха, но также основательно знать путь, по которому приносится воздухъ, замѣняющій воздухъ выносимый изъ помѣщенія. Вентиляціей въ гигиеническомъ смыслѣ мы называемъ постепенную замѣну атмосферы жилого помѣщенія воздухомъ внѣшнимъ, свободнымъ. Послѣдній, можно сказать, почти не мѣняется въ своихъ свойствахъ, если онъ берется за пределами стѣнъ, окружающихъ наше жилище, на болѣе или менѣе значительномъ разстояніи отъ поверхности земли.

Второе существенное требованіе отъ вентиляціи въ гигиеническомъ смыслѣ заключается

въ необходимости известнаго количества притекающаго свѣжаго воздуха. Идеаломъ вентиляціи была бы замѣна въ каждый данный моментъ портянагося воздуха жилья воздухомъ свѣжимъ. Такой идеаль не достижимъ, по крайней мѣрѣ въ холодное время года и въ дурную погоду. Такъ какъ измѣненія въ составѣ жилой атмосферы происходятъ непрерывно, то известная степень отклоненія этого состава отъ состава свободной атмосферы есть неизбѣжная необходимость. Кроме того, процессъ вентиляціи нельзя представлять себѣ какъ вытѣсненіе спертаго воздуха свѣжимъ безъ смѣшенія ихъ между собою. Для уясненія этого процесса возьмемъ примѣръ изъ обыденной жизни. Представимъ себѣ, что въ обыкновенный стаканъ вливается одновременно струя крѣпкаго чайнаго настоя и струя чистой воды. Если эти двѣ струи льются непрерывно и одновременно, то какъ бы мы не увеличивали силу одной въ ущербъ другой, во всякомъ случаѣ нельзя получить въ стаканѣ совершенно чистую воду, безъ всякаго слѣда чайной окраски. Если, по наполненіи стакана, обѣ струи будутъ продолжать дѣйствовать, то избытокъ жидкости будетъ выливаться черезъ край, а жидкость въ стаканѣ все время будетъ сохранять однородную степень окраски. Крѣпкій настой чая, вливаемый тонкой струей, можетъ представлять собою тѣ прибавки къ составу воздуха, которыя происходятъ отъ пребыванія въ жилищѣ людей и прочихъ источниковъ порчи воздуха, а болѣе сильная струя воды будетъ отвѣчать въ дѣлѣ вентиляціи притоку воздуха свободной атмосферы. Какъ въ регулированіи этихъ двухъ струй мы можемъ достигнуть желаемой наименьшей степени окраски смѣшанной жидкости, такъ и въ дѣлѣ вентиляціи возможно довести измѣненія въ составѣ воздуха до нѣкоторой наименьшей величины. Разрѣшеніе этой задачи требуетъ прежде всего отвѣта на слѣдующіе вопросы: 1) Что можетъ быть принято за критерій порчи воздуха въ жилищѣ помѣщеніи отъ пребыванія въ немъ людей и каковъ можетъ быть размѣръ этой порчи въ единицу времени отъ присутствія одного человѣка? 2) Какова можетъ быть наименьшая степень порчи, достижимая при самыхъ лучшихъ условіяхъ вентиляціи безъ нарушенія типическихъ свойствъ и удобствъ жилья? 3) Каковъ долженъ быть притокъ въ единицу времени свѣжаго воздуха для того, чтобы достигнуть минимума порчи? Приходится остановиться лишь на нѣкоторыхъ косвенныхъ признакахъ порчи воздуха, изъ которыхъ на первый планъ можно поставить тотъ характерный жилой запахъ, усиливающейся по мѣрѣ того, какъ нарастаютъ перечисленныя выше измѣненія въ составѣ жилой атмосферы. Но оцѣнка запаха не можетъ подлежать какому-либо измѣренію. Въ виду этого Петтенкоферъ еще въ 50-хъ годахъ предложилъ руководиться въ оцѣнкѣ качества воздуха лишь измѣненіемъ возрастанія въ воздухѣ содержанія углекислоты, которое идетъ параллельно нарастанію упомянутаго запаха. Входя въ комнату и замѣчая въ ней отсутствіе жилого запаха, Петтенкоферъ находилъ, что содержаніе углекислоты въ этомъ воздухѣ, тотъ

часъ же взятомъ для изслѣдованія, немногимъ только превышало содержаніе ея въ свободной атмосферѣ; оно оказалось значительно увеличеннымъ, если воздухъ, по всѣмъ другимъ признакамъ, можно было назвать болѣе или менѣе испорченнымъ. Эти количественныя отношенія углекислоты приблизительно таковы: въ свободной атмосферѣ [содержаніе углекислоты нѣсколько колеблется (см. Воздухъ), но въ малыхъ предѣлахъ и среднимъ числомъ составляетъ 3—4 объемныхъ части въ 1000 объемныхъ частяхъ воздуха или, что то же, 0,3—0,4 на 1000 объемовъ. Въ комнатной атмосферѣ, не дающей намъ ощущенія спертости и не имѣющей своеобразнаго запаха, содержаніе углекислоты составляетъ среднимъ числомъ 0,6—0,7 на 1000 объемовъ или, какъ обыкновенно говорятъ, pro mille (что обозначаютъ 0,6—0,7‰). Такой же результатъ полученъ англійскимъ химикомъ Роско (Roscoe) и др. Наоборотъ, въ очень спертой атмосферѣ спаленъ, школъ и проч. содержаніе углекислоты повышается нерѣдко до 5—10‰, что совпадаетъ съ ощущеніемъ сильной спертости. Углекислота разсматривается здѣсь не какъ ядовитое вещество, а только какъ указатель или критерій порчи воздуха и при условіи, конечно, что въ данномъ жилищѣ помѣщеніи нѣтъ въ то же время другихъ, чисто химическихъ источниковъ углекислоты, каковы, напр., горѣніе свѣчъ, броженіе тѣста и т. п., и что, кромѣ того, углекислота тотчасъ же по выдѣленіи равномерно распредѣляется во всемъ пространствѣ жилого помѣщенія, что приблизительно и отвѣчаетъ дѣйствительности. Критерій этотъ, какъ мы видимъ, довольно произволенъ; но лучшаго пока мы не имѣемъ и должны имъ довольствоваться, какъ признакомъ объективнымъ и притомъ легко измѣряемымъ.

Отвѣтивъ на первый изъ поставленныхъ выше вопросовъ, мы въ этомъ отвѣтѣ разрѣшаемъ въ то же время и второй. Наименьшее содержаніе углекислоты въ жилищѣ воздухѣ, соединенное съ отсутствіемъ характернаго запаха (0,6—0,7‰), есть тотъ минимумъ порчи воздуха, достижимый при всѣхъ тѣхъ сложныхъ условіяхъ, которымъ должно удовлетворить жилое помѣщеніе человѣка. Намъ остается, слѣдовательно, отвѣтить лишь на третій, самый существенный въ практическомъ отношеніи вопросъ: какое количество свѣжаго воздуха должно вводить въ жилое помѣщеніе, чтобы достигнуть установленнаго минимума порчи? Опредѣлимъ прежде всего, какое количество его вносится въ жилую атмосферу пребываніемъ одного человѣка въ единицу времени, напр., въ 1 часъ. Воздухъ, выдыхаемый человѣкомъ изъ легкихъ, содержитъ около 40‰ углекислоты, и, при покойномъ дыханіи, взрослый человѣкъ выдыхаетъ при каждомъ выдохѣ около 0,5 литра воздуха. Число дыханій въ минуту у здороваго человѣка равняется среднимъ числомъ 18. Слѣдовательно, въ 1 часъ онъ выдыхаетъ $0,5 \cdot 18 \cdot 60 \cdot \frac{40}{1000} = 21,6$ литра углекислоты, находящейся въ $0,5 \cdot 18 \cdot 60 = 540$ литрахъ выдыхаемаго воздуха. Если выдыхаемая углекислота тотчасъ же равномерно распредѣляется по всей комнатѣ, то можно рассчитать какъ велико

будетъ содержаніе этого газа въ комнатѣ даннаго объема, по прошествіи одного часа, если въ ней дышалъ одинъ человѣкъ, притомъ никакой В. не происходило и если воздухъ при началѣ опыта содержалъ, напр., 0,3‰ углекислоты, какъ въ свободной атмосферѣ. Положимъ, что вмѣстимость такой предполагаемой замкнутой комнаты равняется 30 куб. метр.

Въ ней будетъ распределено $30 \cdot \frac{0,3}{1000} = 0,009$ к. метр. = 9 литривъ углекислоты. По прошествіи 1 часа прибавится еще 21,6 литра этого газа. $9 + 21,6 = 30,6$ литривъ углекислоты распределится въ тѣхъ же 30 куб. метрахъ вмѣстимости. Это дастъ содержаніе углекислоты = $\frac{30,6 \cdot 1000}{30000} = 1,02$ про mille, при которомъ уже

долженъ быть замѣтенъ слабый запахъ и другія свойства спертой жилой атмосферы. Если въ той же комнатѣ будутъ пребывать втеченіе одного часа 3 человѣка, то содержаніе углекислоты къ концу этого періода возрастетъ уже до 2,46‰ и т. д. Совершенно замкнутыхъ помѣщеній, какъ уже упомянуто выше, въ дѣйствительности не бываетъ, и процессъ нарастанія углекислоты идетъ одновременно съ процессомъ вентиляціи, по типу упомянутого выше примѣра двухъ жидкостей. Слѣдовательно, зная число людей, пребывающихъ въ данномъ помѣщеніи и желая обезпечить въ немъ извѣстный минимумъ содержанія углекислоты, мы должны регулировать притокъ въ каждую единицу времени такого количества свѣжаго воздуха, чтобы въ смѣси его съ выдыхаемой углекислотой общее содержаніе послѣдней не превышало, за тотъ же періодъ времени, назначеннаго минимума, напр. 0,7‰. Въ 1 литрѣ воздуха, выдыхаемаго изъ легкихъ, содержаніе углекислоты = $\frac{40}{1000}$. Къ этому литру нужно прибавить x литривъ вѣшняго воздуха съ содержаніемъ $\frac{0,7}{1000}$ углекислоты, чтобы получить $1+x$ литривъ съ содержаніемъ $\frac{0,7}{1000}$:

$$40 + 0,4x = 0,7(1+x), \text{ откуда} \\ x = \frac{40 - 0,7}{0,7 - 0,4} = 131.$$

Это значитъ, что для достиженія желаемой степени чистоты воздуха въ жиломъ помѣщеніи необходимо на каждый объемъ выдыхаемаго воздуха вводить въ то же время 131 объемъ воздуха свѣжаго. А такъ какъ каждый выдохъ составляетъ приблизительно 0,5 литра, то для соответственнаго разбавленія выдохнутаго воздуха свѣжимъ нужно ввести за время выдоха 65,5 литра свѣжаго воздуха, что составить, на основаніи приведенныхъ выше данныхъ, $65,5 \times 18 \times 60 = 70,7$ куб. метривъ (около 7 куб. саж.) свѣжаго воздуха на 1 человѣка. Расчетъ этотъ требуетъ на самомъ дѣлѣ различныхъ поправокъ и болѣе сложныхъ вычисленій, но онъ можетъ служить поясненіемъ того, что требованія большинства гигиенистовъ—обезпечивать въ жилыхъ помѣщеніяхъ введеніе свѣжаго воздуха въ количествѣ 60—100 куб. метривъ въ часъ на человѣка—имѣютъ серьезныя физиологическія и гигиеническія основанія. Это подтверждается и фактическими наблюденіями въ зданіяхъ съ хорошо устроенной и контролируе-

мой вентиляціей, при которой нѣтъ признаковъ спертой атмосферы, съ ея вѣроятными вредными свойствами.

Мы видимъ насколько важно включать въ понятіе о вентиляціи количественное ея значеніе. Если, напримѣръ, въ помѣщеніи, переполненномъ людьми, топится каминъ или открывается какое-либо вентиляціонное отверстіе, то весьма возможно, что, несмотря на видимое существованіе сильной «тяги», воздухъ въ помѣщеніи можетъ сохранять всѣ свойства спертой атмосферы. Равнымъ образомъ, если, изъ боязни холода, размѣры форточекъ низводятся до величины ничтожныхъ трубокъ или дырчатыхъ пластинокъ, то, и при частомъ открываніи такихъ вентиляціонныхъ приспособленій, они весьма часто не могутъ обезпечивать дѣйствительной вентиляціи.

Для болѣе ясной закончимъ эту часть изложенія полнымъ опредѣленіемъ понятія о вентиляціи жилыхъ помѣщеній съ гигиенической точки зрѣнія. Оно будетъ таково:

Вентиляціей жилища называется непрерывное разведеніе заключеннаго въ нихъ воздуха воздухомъ свободной атмосферы, съ сохраненіемъ основныхъ свойствъ жилища, т. е. достаточной теплоты и относительнаго пояса его атмосферы, и притомъ въ такихъ количественныхъ отношеніяхъ, чтобы неизбѣжныя отклоненія въ составѣ атмосферы жилища не превышали нѣкоторой наименьшей величины.

Принимая, что для обезпеченія удовлетворительной вентиляціи въ жиломъ помѣщеніи должно вводить въ него на каждого обитателя не менѣе 60 куб. метривъ свѣжаго воздуха въ часъ; знаа, что для согрѣванія этого воздуха, въ холодное время, до средней комнатной температуры, требуется нѣкоторое время, и, допуская, что скорость движенія воздуха внутри жилища должна быть неощутима людьми (это есть скорость около 0,5 метра въ секунду) — мы должны придти къ заключенію, что самое пространство, въ которомъ пребываетъ человѣкъ, должно быть не менѣе нѣкоторой опредѣленной величины. Пріемы и приборы В. далеко еще не составляютъ сознанный потребности и въ устройствѣ зданій преобладающее значеніе имѣютъ бытовые условія, значеніе которыхъ не можетъ быть ослаблено частными требованіями вентиляціи. Принимая все это въ соображеніе и опираясь на нѣкоторыя спеціальныя изслѣдованія гигиенистовъ, произведенныя надъ различными типами существующихъ жилищъ, мы можемъ сообщить, не входя въ подробности, что, по существующимъ даннымъ, быстрота вентиляціи должна ограничиваться въ среднемъ выводѣ не болѣе какъ трехкратной втеченіе 1 часа полной смѣны воздуха, заключеннаго въ данномъ жиломъ помѣщеніи. Отсюда, какъ обратное заключеніе, вытекаетъ весьма важное для практической жизни требованіе, чтобы внутренняя вмѣстимость жилого помѣщенія была не менѣе 20 куб. метривъ (около 2 куб. саж.) на каждого человѣка. А такъ какъ достиженіе такой смѣны воздуха (3 раза втеченіе 1 часа) удается только при дѣйствіи нѣкоторыхъ сложныхъ приборовъ и особой заботли-

ности лиц, управляющих вентиляцией, то для обывной практики большинство гигиенистов допускает возможность только двукратной смены воздуха в течение 1 часа, но зато наименьшую норму вместимости повышает до 30 кубич. метров (3 куб. саж.) на человека. Применяясь къ существенным количественным требованиямъ отъ вентиляции, норма ёмкости должна быть повышаема для тѣхъ жилыхъ помѣщеній, которые, помимо присутствія людей, имѣютъ другіе источники порчи воздуха, каковы, напр., нѣкоторые ремесленные и промышленныя помѣщенія, больницы, дѣтскіе пріюты, вообще помѣщенія, содержащія неопратно, помѣщенія пыльные и т. под. Кроме того, повышение этой нормы необходимо также для всѣхъ вообще помѣщеній въ сравнительно болѣе теплое время или въ болѣе тепломъ климатѣ, въ зданияхъ, имѣющихъ толстыя стѣны съ малымъ числомъ отверстій и пр. Наоборотъ, эта норма можетъ быть понижается въ чистыхъ и опрятныхъ помѣщеніяхъ, въ холодное время, въ болѣе легкихъ деревянныхъ постройкахъ и т. д. Для соображенія всѣхъ этихъ обстоятельствъ и правильного вывода изъ нихъ нужно или имѣть навыкъ гигиениста-практика, или предпринимать спеціальнаго изслѣдованія надъ дѣйствительнымъ размѣромъ вентиляции въ данномъ помѣщеніи при помощи существующихъ способовъ контроля вентиляции, указанныхъ во второй части этой статьи. Здѣсь мы коснемся въ заключеніе одного только вопроса—насколько слѣдуетъ прилагать особыя заботы о вентиляции и насколько она происходитъ сама собою въ нашихъ жилищахъ.

Механическій процессъ вентиляции, состоящій въ передвиженіи воздушныхъ массъ, требуетъ для своего осуществленія: 1) свободного сообщенія между воздухомъ жилища и внѣшней атмосферой и 2) силы, приводящей воздухъ въ движеніе. Первое условіе всегда въ известной степени присуще жилищу. Движущей силой служитъ, во-первыхъ, вѣтеръ, т. е. движеніе самой внѣшней атмосферы, а во-вторыхъ, разность плотностей внѣшняго и внутренняго воздуха, обусловливаемая главнымъ образомъ различіемъ ихъ температуры, особенно въ холодное время года. Разъ эти условія налицо, вентиляция должна происходить. Этотъ процессъ носитъ особое названіе естественной вентиляции жилищъ. Если мы открываемъ окно или форточку, если устраиваемъ какую-либо трубу для болѣе свободнаго сообщенія внѣшней атмосферы съ жилой, то во всѣхъ этихъ случаяхъ мы увеличиваемъ размѣръ В., но тѣмъ не менѣе пользуемся В. естественной. Она хороша тѣмъ, что доступна, въ известной степени, во всякомъ жилищѣ и достигается средствами простыми и дешевыми, а иногда даже происходитъ въ должномъ размѣрѣ и сама собою, безъ всякихъ заботъ. Но естественная вентиляция имѣетъ и существенный недостатокъ, заключающійся въ ея зависимости отъ метеорологическихъ факторовъ, каковы вѣтеръ и внѣшняя температура, результатомъ чего является количественное непостоянство. Въ виду этого обитатели жилища, пользу-

ющіеся только естественной В., должны прилагать много заботъ къ достиженію ея въ надлежащей мѣрѣ, должны обладать нѣкоторыми свѣдѣніями и вѣрить въ то, что заботы о В. важны для здоровья, по меньшей мѣрѣ, настолько же, насколько важно заботиться о надлежащей степени тепла. Въ виду этихъ обстоятельствъ, для дѣйствительнаго достиженія постоянной В., въ надлежащемъ размѣрѣ, необходимо имѣть средства управлять ею и слѣдовательно прилагать стороннія силы, назначенныя спеціально для этой цѣли. Этотъ видъ вентиляции называется искусственной и можетъ давать болѣе вѣрные результаты. Если, напр., В. будетъ производиться механическимъ дѣйствіемъ насоса (вентилятора), нагнетающаго въ жилое помѣщеніе воздухъ, нагрѣтый до той температуры, какая нужна въ жилищѣ помѣщеніи, и въ количествѣ, точно отвѣчающемъ потребности въ единицу времени, по числу обитателей, причѣмъ будетъ данъ опредѣленный путь для выхода воздуха испорченнаго, то мы получимъ совершенную формулу искусственной В., независимую отъ внѣшнихъ условій температуры и погоды. То же достигается устройствомъ особаго рода каминовъ и печей, главная задача которыхъ не отопленіе, а вентилярованіе зданий. Если естественная В. дается легко и почти даромъ, то искусственная требуетъ ряда приспособленій и спеціальныхъ затратъ на ея осуществленіе. Какіе именно приборы и приспособленія употребляются для цѣлей В. объ этомъ говорится во второй половинѣ этой статьи. Здѣсь ограничимся еще добавленіемъ, что осуществляя В. жилища, должно стремиться къ тому, чтобы вводимый свѣжій воздухъ по возможности освобождался отъ плавающихъ въ немъ мелкихъ частицъ, равно какъ воздухъ, извлекаемый изъ жилого помѣщенія, долженъ уносить съ собою и плавающія частицы, обильно переходящія въ него въ самомъ жилищѣ. Объясненіе важности этого обстоятельства читатель найдетъ въ статьѣ Пыль. Не должно забывать также, что никакая В. не исключаетъ заботы о чистотѣ и опрятности въ жилыхъ помѣщеніяхъ. Безъ этихъ заботъ она даже безсильна обезпечить безвредныя свойства жилой атмосферы.

Литература. Гигиеническія основанія В. излагаются преимущественно въ руководствахъ гигиены (см. Гигиена). Изъ отдѣльныхъ монографій и статей укажемъ: М. Pettenkofer, «Ueber den Luftwechsel in Wohngebäuden» (1858); W. A. Hammond, «A treatise on Hygiene» (1863, p. 170; опытъ съ мышью); Morin, «Manuel pratique de chauffage et de ventilation» (1868); F. Erisman, «Untersuchungen über die Verunreinigung der Luft etc.» («Zeitschr. f. Biologie», XII, 1876); J. Fodor, «Das gesunde Haus und die gesunde Wohnung» (1878); Wolpert, «Theorie und Praxis der Ventilation und Heizung» (2 изд., 1879); Seegen u. Nowak («Pflügers Archiv», томъ 19, 1879); J. Hermans, «Ueber die vermeintliche Ausathmung ogranischer Substanzen durch den Menschen»; Brown-Séquard et d'Arsonval («Comptes rendus», 106, 1888, p. 106); Wurtz (ibid, p. 213); Richard, «Sur la toxicité de l'air expiré» («Revue d'hygiène», 1889,

р. 338—обзор работ, опровергающих наблюдения Brown-Séguard'a и d'Arsonval'a).

М. Я. Канустинъ.

Вентиляция, средства вентиляции зданий должны соответствовать количеству воздуха, подлежащего возобновлению, что, в свою очередь, зависит от назначения здания. Помещения для работающих людей, для больных, в особенности во время эпидемий, залы для продолжительных собраний, помещения сами по себе нездоровы, отхожі мѣста и т. п., помещения съ особенно сильнымъ освѣщеніемъ свѣчами, керосиномъ и газомъ требуютъ вдвое и втрое быстрѣйшаго возобновленія воздуха, чѣмъ помещения для здоровыхъ людей, залы для немногочленныхъ и непродолжительныхъ собраний и т. д. Оставляемъ численные опредѣленія до различныхъ частныхъ случаевъ, которые будутъ рассмотрѣны въ статьяхъ соответственнаго названія.

Естественная вентиляция жилищъ обнаруживается при значительной разности температуры комнатнаго воздуха и вѣшной атмосферы, такъ какъ при этомъ происходитъ теченіе воздуха низшей температуры (предполагаемой внѣ жилища) черезъ поры стѣнъ и щели оконъ и дверей въ жилище. Внутренній воздухъ, мало-по-малу вытѣсняемый вѣшнимъ, выходитъ наружу тоже подобными путями. Естественная вентиляция значительнѣе, чѣмъ вообще предполагаютъ, но зависитъ отъ степени пористости стѣнъ, отъ рода ихъ обдѣлки, оклейки и окраски. Такъ, Петтенкоферъ приводитъ для примѣра нѣкоторую комнату въ 75 куб. метр. емкости, при температурѣ 18° Ц.; при вѣшной температурѣ—1° Ц. весь этотъ объемъ воздуха замѣняется новымъ втеченіе 1 часа. Если же щели оконъ и дверей заклеить, то въ комнату въ часъ проникаетъ только 54 куб. м. свѣжаго воздуха. Съ увеличеніемъ разности температуры внутри и снаружи возрастаетъ и объемъ входящаго воздуха. Открываніе форточекъ и оконъ помогаетъ вентилированію, но при незначительной разности температуры и польза отъ этого невелика. Такъ, напримѣръ, при разности температуръ въ 4° Ц. и площади отверстія въ $\frac{3}{4}$ кв. м. количество возобновленнаго воздуха въ часъ составитъ около 42 куб. м., т. е. почти только вдвое противъ того, сколько вошло бы воздуха (22 куб. м.) при закрытомъ окнѣ.

Проницаемость стѣны для воздуха зависитъ отъ матеріала, изъ котораго она сложена (см. Проницаемость и Сквашность). При толщинѣ стѣнъ въ 0,3 метра и при разности давленій вѣшняго и комнатнаго воздуха, образующейся при разности ихъ температуръ въ 1° Ц. и составляющей 0,91 килогр. на 1 кв. метръ, количество воздуха, проходящаго сквозь 1 квадрат. метръ стѣны втеченіе одного часа, будетъ:

для известковаго туфа	3,780 куб. метр.
» бетона	0,120 » »
» порландскаго цемента	0,060 » »
» гипса	0,020 » »
» сосны	0,002 » »
» ели	0,003 » »

кладки изъ песчаника	1,750 куб. метр.
» » известняка	2,410 » »
» » кирпича	2,930 » »
» » глинистаго камня.	3,330 » »

При этомъ надо замѣтить, что кладка изъ мелкихъ камней пропускаетъ больше воздуха, чѣмъ кладка изъ крупныхъ.

Покрытіе стѣнъ окраской и обоями уменьшаетъ проницаемость стѣнъ; и степень уменьшенія идетъ увеличиваясь при слѣдующихъ покрытіяхъ:

1) Окраска известковымъ составомъ.

2) » клеевой краской.

3) Оклейка обыкновенными обоями.

4) » глянцевыми обоями (чѣмъ гуще клей, тѣмъ болѣе отнимается проницаемость у стѣнокъ).

5) Окраска масляной краской, въ свѣжемъ видѣ, дѣлаетъ стѣны совершенно непроницаемыми для воздуха.

Сырость стѣнъ также уменьшаетъ проницаемость ихъ для воздуха. Вѣтеръ можетъ иногда, при опредѣленномъ направленіи относительно стѣны, производить высасывающее дѣйствіе, величину котораго можно опредѣлить лишь при помощи особыхъ приборовъ, показанія которыхъ, впрочемъ, далеко уклоняются отъ дѣйствительности. Естеств. В. можетъ быть усилена обыкновенными комнатными печами. Для горніяго топлива требуется значительное количество воздуха, который вытягивается изъ комнаты въ печь. Это дѣйствіе продолжается и послѣ окончанія топки, такъ какъ сильно нагрѣтая дымовая труба продолжаетъ вытягивать воздухъ, проникающій изъ комнаты сквозь поры стѣнныя трубы, въ которой она проложена, въ щели дверей и мѣсто для вышешъ. Однако не слѣдуетъ преувеличивать значеніе печей въ дѣлѣ вентиляции. Напр., если въ нѣкоторую комнату, о которой было говорено выше, вслѣдствіе разности внутренней и вѣшной температуры въ 19° Ц. проходитъ въ 1 часъ 75 куб. м. свѣжаго воздуха, то во время топки проходитъ сквозь стѣны 94 куб. м., т. е. на долю дѣйствія печи приходится всего 19 куб. метр., что вообще ничтожно, когда идетъ рѣчь о вентилированіи большихъ помѣщеній, съ большимъ сборищемъ людей. Притомъ же свѣжій воздухъ, входя въ комнату сквозь щели оконъ и дверей, какъ болѣе холодный, опускается внизъ и направляется прямо въ печь, не возобновляя вовсе воздуха въ комнатахъ. Теченіе свѣжаго воздуха изъ оконъ и дверей вызываетъ зимою непріятную тягу и холодъ возлѣ оконъ (двойныя рамы, закрываемыя зимою, закаячая между собою слой воздуха, до нѣкоторой степени умѣряютъ эту тягу). Это явленіе особенно непріятно въ кабинетахъ, присутственныхъ мѣстахъ, конторахъ и прочихъ подобныхъ помѣщеніяхъ, гдѣ надо долго сидѣть во время занятій. Иногда устраиваютъ въ окнахъ третьи рамы, располагая ихъ часто не во всю высоту окна, а лишь до половины или нѣскольکو выше. При этомъ воздухъ, проходящій сквозь щели оконъ, опускается внизъ, попадаетъ въ пространство между второй и третьей рамами, гдѣ онъ нѣсколько подогрѣвается раньше, чѣмъ будетъ выдвиненъ въ комнату по-

вымъ притокомъ свѣжаго воздуха. Устраивая окна особенно плотно, съ цѣлю по возможности сократить притокъ чрезъ нихъ холоднаго воздуха, необходимо въ стѣнахъ устраивать особыя для притока свѣжаго воздуха отверстія. Несомнѣнно, что цѣлесообразнѣе холодный воздухъ впускать въ комнату вверху, а не внизу и не чрезъ одно, а чрезъ нѣсколько отверстій; испорченный же комнатный воздухъ долженъ быть вытягиваемъ внизу. Расположеніе этихъ отверстій должно быть таково, чтобы по возможности устранить ощущеніе сквознаго вѣтра и чтобы свѣжій холодный воздухъ, распространяясь въ комнатѣ, успѣлъ предварительно нѣсколько согрѣться.

Если существуетъ при этомъ центральное отопленіе (см. Отопленіе), то для вытягиванія комнатнаго испорченнаго воздуха устраиваются въ стѣнахъ особыя вытяжныя трубы, располагаемыя подлѣ дымовыхъ трубъ, постоянно нагрѣваемыхъ (напр., трубъ изъ кухонь) и поднимающія ихъ выходной конецъ выше крыши дома. Это уже представляетъ переходъ къ искусственной вентиляціи. Вытяжныя для воздуха трубы никогда не слѣдуетъ вводить, какъ это иногда дѣлають, въ дымовыя трубы, ибо дымъ можетъ легко попасть въ эту трубу, а изъ нея и въ комнату.

Такое устройство В. дѣйствуетъ особенно хорошо зимою при большой разницѣ температуръ наружнаго и внутренняго воздуха и когда вытяжная труба, будучи постоянно нагрѣта, содержитъ столбъ теплаго воздуха; въ лѣтнее время тяги въ трубахъ очень мало или даже иногда бываетъ обратная тяга. Иногда бываетъ недостаточно одной естественной В., даже усиленной топкой печей и указаннымъ расположеніемъ вытяжныхъ трубъ.

Системы исключительно искусственной вентиляціи могутъ быть или нагнетательныя, или вытяжныя, или же сложныя, заключающія въ себѣ приспособленія особаго рода. Первая заключается въ томъ, что свѣжій воздухъ при помощи какого нибудь механическаго двигателя вгоняется въ помѣщеніе, и производитъ давленіе на комнатный воздухъ, вытѣсняя его или черезъ вытяжныя каналы, или черезъ щели оконъ и дверей и сквозя поры стѣнъ.

Вытяжная или аспирационная система заключается въ томъ, что комнатный испорченный воздухъ вытягивается изъ помѣщенія также при помощи механическаго двигателя, или вытяжною трубою, въ которой искусственно поддерживается постоянная тяга, а свѣжій наружный воздухъ входитъ или чрезъ особыя каналы или сквозъ поры стѣнъ и щели оконъ и дверей. Для подогреванія холоднаго воздуха до входа его въ жилое помѣщеніе, устраивается общая для всего зданія камера, въ которой температуру доводятъ до 25—30° Ц.; затѣмъ воздухъ попадаетъ въ нагнетательный насосъ и далѣе распределяется по зданію стѣнными каналами и трубами. При проходѣ воздуха по трубамъ и каналамъ, онъ еще нагрѣвается и входитъ въ комнаты. Скорость входа воздуха должна заключаться, смотря по его температурѣ, между 1,65 и 3,25 ф. въ одну секунду, такъ какъ при этомъ устраивается не-пріятное ощущеніе тяги и сквознаго вѣтра.

Нагнетательная система В. примѣняется преимущественно въ большихъ помѣщеніяхъ, каковы театры, казармы, больницы и т. п.; но существенныя преимущества этой системы передъ вытяжною по настоящее время не доказаны. Для вытягиванія воздуха изъ помѣщенія можно употребить механической вентиляторъ или основать тягу на разности температуръ. Въ послѣднемъ случаѣ устраиваютъ вокругъ комнатной печи кожухъ, внутри котораго воздухъ нагрѣвается отъ печи; выводы его потомъ въ особую вытяжную трубу, образуютъ сильную тягу, дѣйствующую все время, когда печь топится, и послѣ, когда она еще не остыла. Для успѣшнаго дѣйствія вытяжной системы необходимо, чтобы температура воздуха въ вытяжной трубѣ была на 20—30° Ц. выше температуры воздуха въ комнатѣ.

Устраивая В. искусственно, соединяя обѣ системы вмѣстѣ и примѣняя механическую силу, проводя воздухъ по металлическимъ двойнымъ трубамъ съ тонкими стѣнками, можно отчасти воспользоваться телотою выходящаго воздуха для нагрѣванія входящаго.

При вытяжной системѣ ощущается иногда не-пріятность отъ входящаго въ помѣщеніе черезъ окна и двери наружнаго холоднаго воздуха; поэтому лучше устраивать особыя каналы для впуска его. Приемныя отверстія для вытяжныхъ трубъ, казалося бы, лучше расположить также ближе къ потолку; но принимая во вниманіе, что при этомъ свѣжій вошедшій воздухъ можетъ прямо попасть въ вытяжную трубу, не проходя по всей комнатѣ и не обмѣнявая въ ней воздуха, необходимо вытяжныя отверстія расположить ближе къ полу. Если воздухъ, входящій въ комнату, предварительно нагрѣтъ, то лучше его впустить сквозъ отверстія, расположенныя не у самаго потолка, но и не у пола, гдѣ, вопервыхъ, его движеніе болѣе ощутительно и гдѣ онъ могъ бы, поднимая пылъ, распространять ее по всей комнатѣ.

Непріятное ощущеніе притекающаго воздуха зависитъ не только отъ скорости притока, но и отъ температуры, между которыми существуетъ слѣдующая зависимость. При температурѣ входящаго воздуха въ 14°—16° Ц. скорость въ 1,65—фут. въ 1" не производить еще непріятнаго ощущенія, скорость 2,62 для большинства чувствуется непріятною, а скорость въ 3,25 фут. непріятною для всѣхъ. При температурѣ же въ 21° Ц. можно допустить еще болѣшую скорость.

Когда при центральномъ отопленіи воздухъ предварительно нагрѣвается въ особой камерѣ, то его тутъ же увлажняютъ или лѣтомъ освѣжаютъ раньше, чѣмъ онъ впускается въ помѣщеніе. Здѣсь же помѣщается приборъ для удержанія пыля.

Часто относятся съ недовѣріемъ къ дѣйствію В. вслѣдствіе того, что нѣтъ способовъ для опредѣленія количества органическихъ веществъ въ воздухѣ, составляющихъ главную причину порчи его; опредѣленіе же количества углекислаго газа, которое увеличивается съ увеличеніемъ образованія веществъ, дѣйствительно портящихъ воздухъ, какъ было объяснено въ первой части этой статьи, можетъ быть сдѣлано по способу, всѣмъ доступному.

Воздухъ, содержащій углекислоту, будучи пропущенъ чрезъ известковую или баритовую воду, дѣлаетъ ихъ мутными, что происходитъ отъ образованія углекислой извести и углекислаго барита. Приборы, употребляемые при этомъ, устроены гг. Лунге и Вальторпъ.

А. Нюберъ.

Центральная В. и центральное отопленіе составляютъ принадлежность общественныхъ зданій, а въ жилые дома, даже и очень значительныхъ размѣровъ проникаетъ весьма медленно. Въ нихъ продолжаютъ пользоваться такого рода устройствами и приборами, которые позволяютъ обособить В. отдѣльныхъ помѣщеній и, даже, комнату зданія и воспользоваться для вентиляціонныхъ цѣлей комнатнымъ отопленіемъ, освѣщеніемъ и т. п. При крайнемъ разнообразіи подобныхъ устройствъ и приборовъ, встречающихся въ практикѣ, здѣсь возможно указать только наиболѣе типичные.

На черт. 1 (см. табл. Вентиляция зданій) представлено устройство комнатной В. въ связи съ печнымъ отопленіемъ.—Въ печахъ имѣются вертикальные сквозные каналы, сообщающіеся внизу съ подпольнымъ каналомъ, всасывающимъ наружный воздухъ, вверху съ воздухомъ комнаты. Когда печи нагрѣваются, въ печномъ каналѣ устанавливается тяга воздуха и онъ входитъ въ комнату уже нагрѣтымъ. Для удаленія испорченнаго комнатнаго воздуха служитъ вытяжная труба, внутри которой помѣщена дымоотводная; вслѣдствіе нагрѣванія воздуха между стѣнками обѣихъ трубъ является тяга комнатнаго воздуха чрезъ расположенныя въ нижней части вытяжной трубы отверстія. Регулированіе притока свѣжаго воздуха производится посредствомъ заслонки, помѣщенной въ подпольномъ каналѣ.

Освѣщеніе зданій газомъ влечетъ за собою усиленное нагрѣваніе и порчу комнатнаго воздуха продуктами горѣнія. Для удаленія послѣднихъ пользуются часто нагрѣваніемъ воздуха посредствомъ горячаго газа. Одно изъ простѣйшихъ устройствъ, достигающихъ этой цѣли, показано на чертѣ 2. Газовыя горѣлки прикрыты здѣсь колакомъ-рефлекторомъ, сообщающимся съ вытяжной трубой.

Наиболѣе распространенный комнатный вентиляторъ представляетъ собою простое отверстіе въ вытяжномъ каналѣ или, даже, дымовой трубѣ, закрываемое крышкой (чертежи 3 и 12) болѣе или менѣе сложнаго устройства. Чистый воздухъ входитъ при этомъ въ помѣщеніе чрезъ щели оконъ и дверей, поры стѣнъ, форточки или же, при болѣе благоустроенной В.—чрезъ особые каналы, о которыхъ говорилось выше. Чтобы избѣгать при такихъ каналахъ въ комнатѣ токовъ холоднаго воздуха, ихъ закрываютъ иногда особыми крышками съ многочисленными коническими отверстіями (черт. 11), способствующими быстрому смѣшиванію входящаго воздуха съ комнатнымъ. Если температура вытяжнаго канала недостаточна, чтобы обезпечить въ немъ необходимую тягу воздуха, то у вентиляціоннаго отверстія помѣщается газовая или керосиновая горѣлка (черт. 4). Подобная система часто находитъ примѣненіе при вентиляціи отхожихъ мѣстъ, гдѣ нужно заставить воздухъ

изъ помѣщенія проходить въ вытяжную трубу сквозъ отверстіе въ стульчакѣ (черт. 5).

Для вентиляціонныхъ цѣлей находятъ также успѣшное примѣненіе вода изъ водопровода. На черт. 6. показанъ водоструйный вентиляторъ, гдѣ всасываніе воздуха вызывается механическимъ дѣйствіемъ воды, падающей въ видѣ массы мелкихъ брызгъ. Металлическій цилиндръ, въ которомъ падаетъ распыленная вода, открытъ сверху и внизу. Сверху къ нему примыкаетъ каналъ, сообщающій вентиляторъ съ наружнымъ воздухомъ; снизу помѣщенъ пріемникъ и отводная труба для воды. Увлекаемый водой воздухъ насыщается влагой, поднимается между стѣнками водопроводнаго цилиндра и вѣшняго кожуха вентилятора и выходитъ въ комнату. Увлажненіе воздуха—одно изъ главныхъ преимуществъ этой системы. Иногда вода употребляется здѣсь, какъ движущая сила, для вращенія маленькой турбины, соединенной съ центробѣжнымъ вентиляторомъ, который уже всасываетъ или нагнетаетъ воздухъ. Примѣры такихъ снарядовъ показаны на чертежахъ 7, 8, 9 и 10. Турбины, нагнетающія воздухъ въ жилыя помѣщенія, имѣютъ обыкновенно вертикальную ось вращенія и снабжены приспособленіемъ для увлажненія и очистки вгоняемаго воздуха. Напр., въ вентиляторѣ, представленномъ на черт. 10, для этой послѣдней цѣли служитъ борозниваніе распыленной воды, независимо отъ той, которая приводитъ въ движеніе турбину.

Совершенно аналогично съ водоструйными вентиляторами дѣйствуютъ пароструйные, основанные на принципѣ инжектора; разница заключается только въ томъ, что они примѣняются для высасыванія воздуха изъ помѣщеній, а не для нагнетанія его (черт. 14). Вентиляторы этой системы могутъ извлекать очень большія количества воздуха и служить и для значительныхъ помѣщеній, но они гораздо менѣе распространены, чѣмъ винтовые или центробѣжные (см. Вентиляторы, техн., и Вентиляция рудниковъ). Винтовые вентиляторы имѣютъ нѣсколько винтовыхъ лопастей захватывающихъ при вращеніи воздухъ и вгоняющихъ его въ трубу (черт. 13). Для приведенія ихъ въ движеніе, какъ и для центробѣжныхъ, нуженъ особый двигатель.

При употребленіи сильныхъ вентиляторовъ, винтовыхъ или центробѣжныхъ для нагнетанія воздуха,—очистка, увлажненіе, охлажденіе или нагрѣваніе его не можетъ уже производиться въ самомъ вентиляторѣ. Тутъ нужны особые приборы, въ родѣ показаннаго на черт. 15, гдѣ воздухъ проходитъ въ охлаждаемомъ или нагрѣваемомъ змѣевикѣ, фильтруется и увлажняется.

Для успѣшнаго дѣйствія вентиляціонныхъ выводныхъ каналовъ, необходимо, чтобы вѣтеръ не препятствовалъ свободному вытеканію изъ нихъ газовъ и даже, по возможности, способствовалъ такому вытеканію. Съ этой цѣлью на верхнихъ выводныхъ каналахъ ставятся, подобно тому, какъ и въ дымовыхъ трубахъ, особые флюгарки такого устройства, что вѣтеръ автоматически вызываетъ въ каналахъ тягу воздуха наружу (чертежи 16, 17, 18 и 19).

В. Тимоновъ.

Вентиляция (проветриваніе) рудниковъ.—Вентиляция или снабженіе рудниковъ чистымъ воздухомъ представляетъ одну изъ важнѣйшихъ задачъ рудничнаго дѣла, такъ какъ главная ея цѣль направлена не только къ сохраненію здоровья рабочихъ, но и жизни ихъ—особенно въ рудникахъ, содержащихъ гремучій газъ. Вопросъ этотъ имѣетъ также огромное экономическое значеніе, ибо чѣмъ болѣе рудничный воздухъ по качествамъ приближается къ нормальному, тѣмъ производительность рабочихъ становится болѣею. Необходимость вентиляціи вызывается тѣмъ обстоятельствомъ, что рудники соединяются съ поверхностью земли лишь небольшимъ числомъ шахтъ или штоленъ; поэтому заключающийся въ нихъ воздухъ, въ большинствѣ случаевъ, естественнымъ образомъ замѣняется свѣжимъ весьма медленно, а потому портится быстро не только по причинѣ того, что въ рудникахъ находятся рабочіе, часто и лошади, горятъ лампы, гниетъ дерево, окисляются металлы и т. п., но и потому, что многія горныя породы, особенно же глинистыя и каменные угли выдѣляютъ изъ себя въ воздухъ рудниковъ посторонніе пары и газы. Притомъ въ глубочайшихъ рудникахъ воздухъ имѣетъ высокую температуру, а потому не возобновляемый быстро утомляетъ рабочихъ. В. должна удовлетворять двумъ главнымъ условіямъ: понижать температуру рудника и доставлять чистый воздухъ въ необходимомъ количествѣ. Повышеніе температуры воздуха въ рудникѣ зависитъ, кромѣ естественнаго поднятія ея при углубленіи въ землю, отъ употребленія для добычи полезныхъ минераловъ пороха, динамита и др. взрывчатыхъ веществъ, отъ горнія лампъ и т. п. причинъ. Навысшимъ предѣломъ температуры воздуха, допускаемымъ въ рудникѣ, необходимо считать 47° Ц., причемъ работы возможно было производить только при примѣненіи исключительныхъ гигиеническихъ средствъ. При 54° Ц. работы производить оказалось невозможнымъ.

Порча рудничнаго воздуха происходитъ, сверхъ того, часто отъ выдѣленія и образованія постороннихъ, вредныхъ для дыханія газовъ и твердыхъ веществъ, въ видѣ пыли. Углекислый газъ, кромѣ происхожденія при горніи, порохострѣльной работѣ и проч., выдѣляется иногда изъ трещинъ, въ видѣ газа, изъ воды углекислыхъ источниковъ и является послѣ взрывовъ гремучаго газа; при 2% содержанія дыханіе уже сильно затрудняется и лампы горятъ тухло, выдѣляя много копоти; при 4—5% наступаютъ у рабочихъ обмороки, а при 8—10%—удушеніе. Окись углерода есть продуктъ рудничныхъ пожаровъ, взрывовъ гремучаго газа и въ особенности каменноугольной пыли. Примѣсь ея, составляющая лишь доли процента, производитъ явленіе угара. Количество способное убить человѣка, оказываетъ на пламя лампы незначительное вліяніе, и въ виду этого, если есть основаніе предполагать ея присутствіе въ рудникѣ, то необходимо предпринимать крайнія мѣры предосторожности. Встрѣчается также сѣрный водородъ (весьма ядовитый газъ), какъ продуктъ разложенія колчедановъ и гниенія органическихъ

веществъ. Въ рудникахъ онъ встрѣчается обыкновенно въ небольшомъ количествѣ. Ругные и мышьяковистые пары, равно какъ и металлическая пыль, встрѣчающіеся въ нѣкоторыхъ рудникахъ, при хорошей вентиляціи удаляются легко, а при плохой—могутъ производить отравленіе. Изъ твердыхъ веществъ примѣшанныхъ къ воздуху въ видѣ пыли, нужно особо упомянуть каменноугольную пыль. Въ большомъ количествѣ она причиняетъ такъ называемую каменноугольную эмфизему или phthis melanotica (кромѣ того, она имѣетъ свойство воспаляться и производить даже взрывы). Самый опасный для рудниковъ, хотя не столь ядовитый—это гремучій газъ (см. Гремучій газъ, Рудничный газъ). Взрывы его сопровождаются иногда огромнымъ числомъ жертвъ; продуктами взрывовъ являются углекислота, окись углерода, отъ которыхъ рабочіе задыхаются, хотя бы и уцѣлѣли отъ самаго взрыва. Всѣ эти причины нынѣ заставляютъ при разработкѣ рудниковъ постоянно прибѣгать къ ихъ вентилированію.

Способы проветриванія рудниковъ находятся въ тѣсной связи какъ съ величиною рудника, такъ и съ количествомъ работающих въ немъ людей и лошадей, горящихъ лампъ и т. п. Относительно того, сколько воздуха потребно на cadaго рабочаго, лошадь и проч. точныхъ цифръ не имѣется, и въ различныхъ государствахъ приняты свои, выведенныя изъ практики, данныя. Въ общемъ же можно принять *, что потребностъ свѣжаго воздуха выражается слѣдующими цифрами:

На 1 рабоч. въ рудникѣ	0,53	куб. ф.	въ 1 сек.
» » лошадь	2,12	» » » »	
» » лампу	0,003	» » » »	
» 1 ф. пороку сжигаемаго въ 8-и часовую смѣну	0,14	» » » »	

Въ рудникахъ, содержащихъ гремучій газъ, при полной работѣ на cadaго рабочаго, должно считать болѣшую потребностъ, до 100—120 куб. ф. въ минуту.

Вентиляция рудниковъ можетъ быть произведена или естественнымъ путемъ, или же искусственнымъ. Въ первомъ случаѣ пользуются тѣмъ обстоятельствомъ, что воздухъ, заключенный въ рудникѣ, имѣетъ иную температуру и плотностъ, чѣмъ наружный, и если, напр., рудникъ открывается наружу посредствомъ шахты и штолни или двухъ шахтъ, расположенныхъ на различныхъ горизонтахъ, то вслѣдствіе разности въ атмосферномъ давленіи надъ устьями штолни и шахтъ является нарушеніе равновѣсія, и въ рудникѣ обнаруживается движеніе воздуха или тяга, въ силу которой воздухъ рудника замѣняется свѣжимъ. Тяга эта тѣмъ значительнѣе, чѣмъ болѣе раз-

* В различныхъ государствахъ принято требовать слѣдующія количества воздуха: въ Англіи на 1 рабочаго въ секунду полагается 1,66—2,5 к. ф. в. в. (примѣсь во вниманіе лампы, лошадей и пр.), въ Бельгіи 1—2 к. ф. въ секунду; въ С. Америкѣ—1—2 к. ф.; въ Германіи—5,2 к. ф.; въ Австріи—около 3 к. ф. Вообще же считаютъ, что рудникъ вентилируется очень хорошо, если на 1 раб. приходится 3 к. ф., считая лампы, дош. и пр.

яща въ высотахъ между устьями шахтъ и штолень и въ температурахъ воздуха въ рудникъ и на поверхности земли. Но такъ какъ температура наружнаго воздуха измѣняется, а рудничнаго болѣе постоянна, то и тяга, а съ нею вентиляція, тоже постоянно измѣняются. Такъ, напр., зимою естественная В. бываетъ сильнѣе, чѣмъ лѣтомъ. Въ зависимости отъ времени года измѣняется иногда и самое направление движенія воздуха въ рудникъ. Бываютъ моменты, когда естественная вентиляція прекращается совершенно, такъ что для ея возобновленія приходится прибѣгать къ искусственнымъ мѣрамъ. Если шахты рудника расположены на одномъ и томъ же горизонтѣ, то для возбужденія тяги надъ одною изъ нихъ устраиваютъ высокую трубу. Вообще естественная вентиляція не отличается энергіею и можетъ быть примѣнима только къ небольшимъ рудникамъ. Искусственная вентиляція совершается при помощи печей и механически дѣйствующихъ вентиляторовъ. Воздушныя печи помѣщаются либо въ самомъ рудникѣ возлѣ специальной воздушной вентиляціонной шахты (внутреннія воздушн. печи), или же на поверхности—возлѣ той же шахты (наружныя возд. печи). Назначеніе внутреннихъ печей—нагрѣвъ воздуха въ шахтѣ и возбужденіе тяги, вслѣдствіе которой чистый воздухъ вступаетъ въ рудникъ по другой шахтѣ или

штольбѣ. Для расчета печей полагаютъ, что на 1 кв. ф. площади рѣшетки въ рудникъ втягивается около 1000 к. ф. воздуха въ минуту и сжигается около 100—150 ф. камен. уг. въ 24 часа. Наружныя воздушныя печи возбуждаютъ тягу вслѣдствіе того, что нагрѣтые продукты горенія устремляются по дымовой трубѣ наружу, а на мѣсто ихъ поступаетъ воздухъ изъ воздушной шахты. На каждый фунтъ к. угля, сжигаемаго на колосникахъ пар. печи въ 24 часа, доставляется въ рудникъ воздуха 1,3 куб. ф. въ сек. Полезное дѣйствіе печекъ невелико по сравненію съ вентиляторами; но если рудникъ глубже 300 сажень, расходъ топлива въ обоихъ случаяхъ становится одинаковымъ. Рудничные вентиляторы дѣйствуютъ двояко: либо накачиваютъ въ рудникъ свѣжій воздухъ, который вытягиваетъ собою испорченный, либо же вытягиваютъ изъ рудника испорченный, взамѣнъ котораго свѣжій воздухъ вступаетъ по другой шахтѣ или штольбѣ. Въ обоихъ случаяхъ при расчетѣ вентиляторовъ и выборѣ ихъ конструкции необходимо стремиться, чтобы скорость теченія воздушной струи въ выработкахъ рудника не была значительна, не чувствовалась какъ вѣтеръ и не превышала 7,25—10 ф. въ секунду, и чтобы сгущеніе или разрѣженіе воздуха не превосходило предѣла 4"—6" и въ самыхъ крайнихъ случаяхъ 8" (линій)

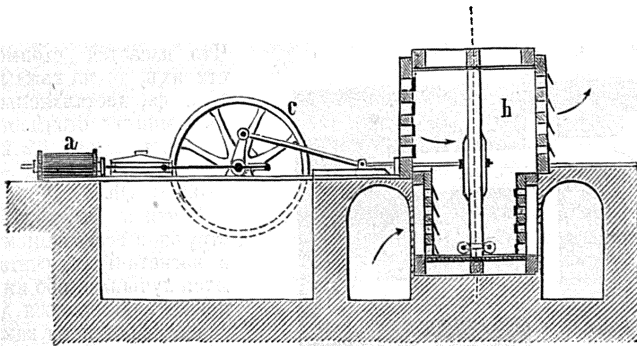

Рудничный поршневой вентиляторъ системы Никсона. Поршень *h* движется въ моментъ изображенія на рис. съ лѣва на право, а потому высасываніе идетъ изъ лѣваго устья, какъ видно по положенію клапановъ.

приводятся въ движеніе паровою машиною. Воздухъ изъ шахты поступаетъ по особымъ каналамъ. На одномъ изъ рудниковъ Англіи такой вентиляторъ, извлекающій въ 1 минуту 200000 кубич. футовъ воздуха, дѣйствуетъ всасываніемъ. Полезная работа поршневыхъ вентиляторовъ $= 0,00015 Qh$, гдѣ Q объемъ извлекаемаго воздуха, h разрѣженіе его по водяному манометру; величина $h = k \sum \frac{Lp}{s} u^2$, гдѣ $k = 0,0000058$, L —длина отдѣльныхъ выработокъ, δ —плотность воздуха, s —площадь поперечнаго сѣченія выработокъ, p —периметръ и u —скорость теченія воздуха. \sum обозначаетъ сумму всѣхъ подобныхъ членовъ. Приборы съ круговращательнымъ движеніемъ поршней. Изъ нихъ наиболѣе распространены вентиляторы типа Фабри и Леміеля. Первый состоитъ изъ кожуха, въ которомъ имѣ-

ются 2 вала съ 3 спицами съ крестовинами, оканчивающимися дугами. Спицы и крестовины плотно обиты досками во всю ширину прибора. При вращеніи въ противоположныя стороны дуги извѣстное время находятся во взаимномъ соприкосновеніи, отчего воздухъ, заключенный между спицами, крестовинами и дугами захватывается изъ рудника и выталкивается наружу. Вентиляторъ дѣйствуетъ всасываніемъ. Размѣры его опредѣляются такъ: диаметр $D = \frac{500}{\sqrt{Q}}$, число оборотовъ $= \frac{500}{D}$, а сила двигателя, при полезномъ дѣйствіи прибора 60%, $= 0,0009 Qh$. Стоимость вентилятора на 1 сиду около 200 мет. руб. Вентиляторъ Леміеля состоитъ изъ кожуха, въ которомъ эксцентрично вращается барабанъ съ 3 лопастями; послѣднія при дѣйствіи прибора всегда касаются кожуха, вслѣдствіе чего захватываютъ изъ шахты воз-

духъ и выталкиваютъ его вонь. Диаметръ вент. определяется изъ формы $Q=161D^2$, число обор. $= \frac{250}{D}$, полез. дѣйст. 50% и сила двигат. $N =$

$= 0,0003 Qh$. Полная стоимость на 1 силу около 200 р. мет. или 37 к. за 1000 к. ф. воздуха, доставляемаго въ минуту. Дѣйствуетъ всасываніемъ. Употребимы также центробѣжныя

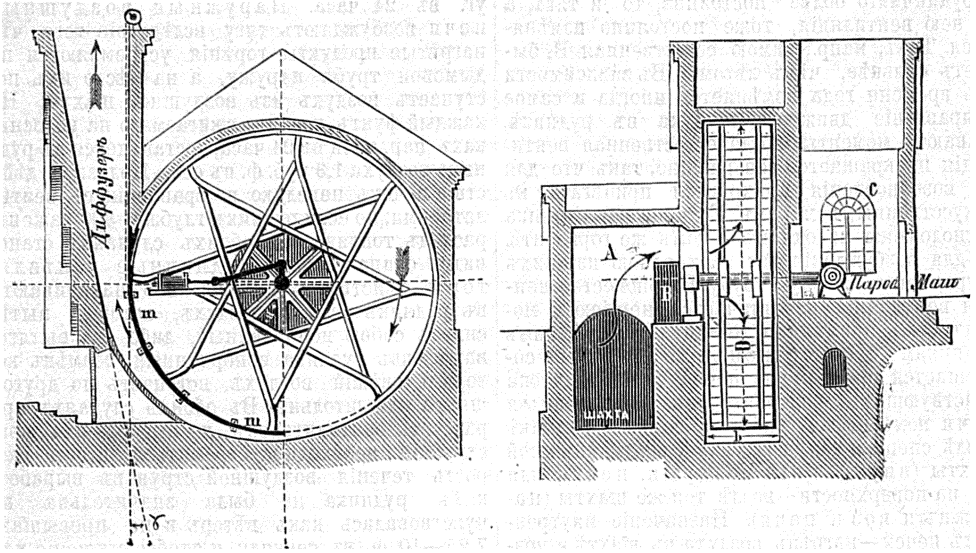

Центробѣжный рудничный вентиляторъ системы Габаля въ вертикальномъ разрѣзѣ, съ лѣва—перпендикулярно ось вращения, а съ праваяго по ней. Воздухъ движется отъ оси на окружности и уходитъ чрезъ диффузаръ.

вентиляторы типа Риттингера и Габаля, | саж. Дѣйствуютъ и всасываніемъ и нагнетаніемъ, | которые бывають иногда диаметромъ отъ 3 до 7 | Расчеты производятся по общимъ формуламъ.

Что касается стоимости ихъ, то на каждый 1 к. ф., доставляемый въ 1 минуту, стоимость эта составляетъ 1,2 к.; сила двигателя $N = 0,0005 Qh$.

Вентиляторы, дѣйствующие всасываніемъ и нагнетаніемъ, считаются лучшими, ибо ими можно пользоваться до известной степени, какъ регуляторами притока въ рудникъ гремучаго газа: всасываніе облегчаетъ притокъ, т. е. освобождаетъ породы отъ газа въ нихъ содержащагося и заставляетъ его уходить съ вытягиваемымъ воздухомъ, а нагнетаніе задерживаетъ (особенно важно задерживать иногда внезапный притокъ этого газа).

Доставляемый въ рудники чистый воздухъ необходимо распределить такъ, чтобы онъ освѣжалъ всѣ тѣ мѣста рудника, гдѣ производятся работы и совершается движеніе рабочихъ, и чтобы всѣ центры работъ получили

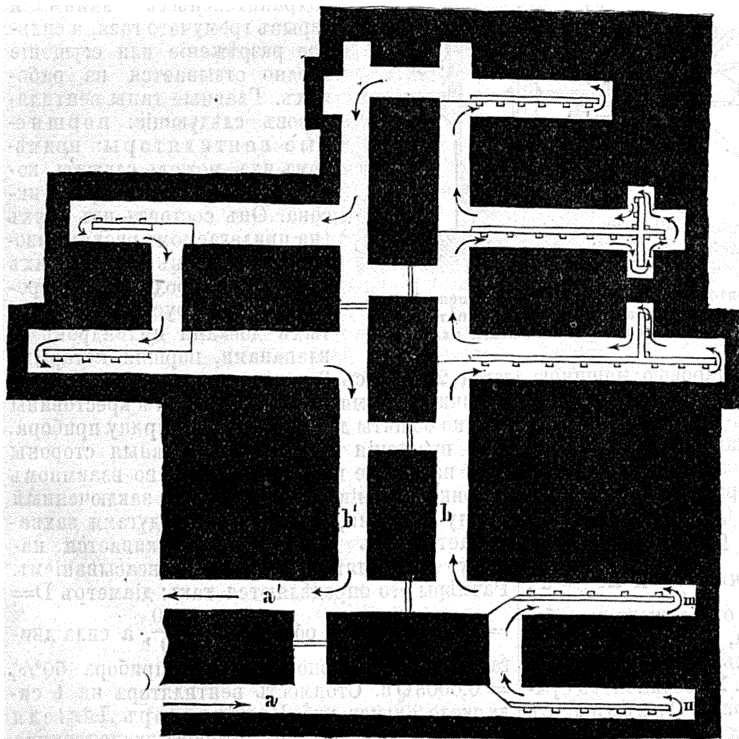

Способъ вентилярованія наменноугольныхъ копей, выдѣляющихъ гремучій газъ. Воздухъ, входящій въ *a* заставляеть, при помощи перегородокъ *n*, *m* и т. п., проходить во всѣ мѣста работы. Стрѣлки показывають ходъ воздуха, выходящаго изъ *a'*.

необходимое его количество. Съ этою цѣлью воздухъ обыкновенно доставляютъ по шахтѣ къ наиболѣе глубокому мѣсту рудника, а оттуда распредѣляютъ уже его и по верхнимъ горизонтамъ. Для распредѣленія струи воздуха существуютъ слѣдующія приспособленія: воздушныя трубы — деревянные, желѣзныя или цинковыя; по нимъ доставляется къ забоямъ чистый воздухъ или вытягивается испорченный; если трубъ недостаточно, то устраиваютъ воздушныя переборки, раздѣляющія выработку на двѣ части: для свѣжаго и испорченнаго воздуха. Чтобы направить струю по кратчайшему направлению или пресѣчь движеніе ея по какому-либо направлению, устраиваютъ воздушныя двери; онѣ бывають деревянныя и открываются въ сторону движенія вагоновъ. Въ рудникахъ, содержащихъ гремучій газъ, весьма важное значеніе имѣють для провѣтриванія парныя выработки, назначеніе которыхъ ясно изъ чертежа. На фиг. а (стр. 936, ниж.) представлена система провѣтриванія при работѣ съ подготовкою столбовъ. Чтобы опредѣлить степень провѣтриванія, необходимо знать объемъ воздуха, протекающаго по выработкѣ; это же можно сдѣлать, опредѣливъ площадь сѣченія и скорость теченія воздуха. Для послѣдней цѣли употребляютъ анеометры. Въ рудничномъ дѣлѣ наиболѣе употребительны анеометры: Диккинсона, Комба, Бирама и др.

Ср. Haton de la Goupillière, «Cours d'exploitation des mines»; «Stollenanlagen» von G. Haupt; «Leitfaden der Bergbaukunde» v. A. Serlo; «Berg. u. Hüttenmännische Z. 1878—90»; «Annales de Mines»; Koeller, «Bergbaukunde»; «Berg u. Hüttenkalender» 1890. Словари: П. В. Еремѣева, В. В. Бека, П. П. Андреева. Справочныя книги по горной части И. Тиме и Г. Дорошенко и др. «Горнозаводская механика» И. Тиме. А. Е. Васильев. А.

Вентимилія (Ventimiglia) — городъ въ итальянской провинціи Порто-Маврицио, въ округѣ Санъ-Ремо, при впаденіи Ройи въ Средиземное море, итальянская пограничная крѣпость, въ 11 км. къ востоку отъ Ментоны, лежитъ на склонахъ горъ, окруженной значительными укрѣпленіями, имѣетъ болѣе 5 тыс. жит., гавань, таможеню и въ городской ратушѣ собраніе римскихъ древностей. В. въ древности Albium Intemelium (Albintimilium) въ Лигурии, въ Средне вѣка носила названіе Vintimilia, Vintimilium, Vigintimilium.

Вентино — серебряная монета въ Гоѣ и на Малабарскомъ берегу = $\frac{1}{4}$, тано (около 18 $\frac{1}{2}$, коп.) — см. Тано.

Вентиньяно (Чезаре Ventignano, герцогъ de La Valle) — итальянскій драматургъ (1777 — 1860). Трагедіи его: «Медея», «Ипполитъ», «Ифигенія», «Юанна Грей», «Ромео и Джульета» обратили на себя вниманіе своимъ изящнымъ стилемъ и простотой. Но болѣе всего имѣли успѣхъ его комедіи, осмѣивающіе пороки высшихъ классовъ итальянскаго общества («Два вѣка», «Столица и провинція», «Общественное мнѣніе» и др.). Вентиньяно написалъ также нѣсколько драмъ («Buondelmonte» и др.) и рядъ статей по политической экономіи и философіи исторіи; не-

оконченный комментарий въ двухъ томахъ въ знаменитому сочиненію Вико «Scienza nuova», о пауперизмѣ въ Неаполитанскомъ королевствѣ, о воспитаніи въ высшихъ и рабочихъ классахъ Италіи.

Вентисъ — Ласицкій въ своемъ сочиненіи о литовскихъ божествахъ говоритъ, что болѣе знаменитыя литовскія семейства имѣли свои собственныя божества; такъ напр., божествомъ семейства Кесгайловъ былъ Рекигівумъ, Михалевичей — Сыздзіумъ, Микшовъ — Симонайтесъ, а Шеміотовъ — Вентисъ.

Вентюръ — городъ на о. Вайтѣ (см. это слово), въ Англии.

Вентура (Ventura, отецъ Іоакимо) — выдающійся итальянскій проповѣдникъ и богословъ, род. 1792 г. Принадлежалъ сначала къ ордену Іезуитовъ, потомъ къ ордену Театинцевъ, въ которомъ, какъ талантливый проповѣдникъ, скоро достигъ высшихъ ступеней. Въ своей брошюрѣ: «La causa dei regolari al tribunale del buono senso» В. обнаружилъ крупный полемическій талантъ. Принимая дѣятельное участіе въ издававшейся въ Неаполѣ «Encyclopaedia ecclesiastica», В. явился проводникомъ въ Италіи идей Ламеннэ (перваго періода его дѣятельности). За надгробное слово Пію VII и соч. «О вліяніи XVI в.» онъ заслужилъ прозваніе итальянскаго Боскюэта. Въ 1828 г. его книга «De methodo philosophandi» вызвала противъ него нападенія протестантовъ и галликанъ и самъ Ламеннэ написалъ противъ В. рядъ статей въ журналѣ «L'Avenir». Съ вступленіемъ на папскій престолъ Пія IX, В. увлекся общимъ движеніемъ и его два знаменитыхъ надгробныхъ слова О'Коннеллю и жертвамъ вѣнской осады явились событіями большой политической важности. Какъ уроженецъ Палермо, В. выступилъ съ 3 памфлетами въ защиту независимости Сициліи и законности новаго сицилійскаго правительства, принявъ на себя съ согласія папы званіе уполномоченнаго этого правительства при ватиканскомъ дворѣ. Въмѣстѣ съ аббатомъ Розинни, В. пытался образовать итальянскую федерацію подъ временнымъ главенствомъ папы; когда это не удалось и папа бѣжалъ въ Гаету, В. въ рядѣ статей въ «Римскомъ Мониторѣ» горячо отстаивалъ необходимость отдѣленія церкви стъ государства. Потерявъ, вслѣдствіе всего этого, довѣріе ультрамонтанъ, В., послѣ восстановленія папской власти, оставилъ Италію и поселился во Франціи. Здѣсь въ 1849 г. онъ издалъ «Письма къ протестантскому министру», гдѣ, между прочимъ, говоритъ, что «папа изъза клочка земли потеряетъ Церковь». Какъ богословъ, В. держится того воззрѣнія, что въ Средне вѣка, именно въ Огюбъ Аквинскомъ, католицизмъ достигъ высшей точки своего историческаго значенія. В. умеръ въ 1860 г.

Вентцель (Августъ Wentzel) — прусскій юристъ, родился 1799 г. въ Бреславлѣ, занималъ въ Пруссіи разныя судебныя должности, въ качествѣ прокурора при берлинскомъ судѣ руководилъ обвиненіемъ во время большого польскаго процесса (съ августа по декабрь 1847 г.), былъ членомъ нѣмецкаго національнаго собранія во Франкфуртѣ на Майнѣ и

второй прусской палаты, гдѣ принадлежалъ къ лѣвой. Умеръ въ 1860 г. Написалъ: «Der preussische Mandats - summarische und Bagatell-process» (Бресл., 1833); «Das preussische Strafrecht» (Бресл., 1837); «Das Schlesische Localrecht» (Бресл., 1840); «Die Preussische Konkursordnung» (Бресл., 1855 г.).

Венусбергъ (Venusberg, т. е. Венераина гора) — названіе, которое носятъ многія горы въ Германіи, особенно въ Швабіи. Сколько известно, названіе это встрѣчается впервые въ средневѣковомъ стихотвореніи: «Kinder von Limburg» или «Margrete von Limburg», сочиненномъ около 1357 года (пздан. ванъ денъ Бергомъ, Лейденъ, 184) и потомъ неоднократно повторяется въ литературѣ XV и XVI вѣковъ, сохраняясь также въ сказаніяхъ и народныхъ пѣсняхъ. По смыслу этихъ сказаній, Венера живетъ, какъ царица, въ этихъ горахъ, увеселяя себя игрою, пѣніемъ и танцами. Изъ людей нѣкоторые гостятъ у ней болѣе или менѣе продолжительное время, проводя жизнь въ наслажденіяхъ, которые для нихъ длѣтся до дня Страшнаго суда. Въ числѣ ихъ сказанія называютъ героя упомянутого романа Генриха фонъ Лимбурга, благороднаго Тангейзера и Шневбургера въ Б. близъ Уфгаузена, въ окрестностяхъ Фрейбурга. Имъ грозитъ, по большей части, опасность лишиться вѣчнаго блаженства, почему у входа во внутренность горы сидитъ вѣрныи Экартъ и предостерегаетъ отъ вступленія въ нее. Впрочемъ, эта внутренность не всегда изображается въ такомъ привлекательномъ видѣ; напротивъ, изъ нея слышатся порою стоны осужденныхъ, а у Гейлера фонъ Кейзерсберга есть описаніе ночного вѣзда вѣдьмъ въ В. Многочисленныя сказанія этого рода соединяются также съ другими горами, особенно съ Гозельбергомъ или Газельбергомъ, близъ Эйзенаха въ Тюрингіи. Судя по основной мысли этихъ сказаній, источникомъ ихъ служила древняя германская міеологія. Германская Венера—это скрытое подъ заимствованнымъ изъ классической міеологіи именемъ материнское всемірное божество древней германской религіи, въ образѣ богини подземнаго міра; но она является и подъ многими другими нѣмецкими именами, выражающими какое-либо особое

понятіе о ней. какъ то: Гульды (die Holde, милостивая), Гильды (борьба), Берхты (блестящая), Гелы (скрывающая: откуда произошло нѣмецкое «Holle») и проч. Вѣрныи, предостерегающій другихъ отъ опасности Экартъ, сидящій у входа горы, есть тотъ самый, который сопровождаетъ Гульду на ея дикой охотѣ и убѣждаетъ встрѣчающихся ему людей сходить съ дороги, чтобы съ ними не случилось какого либо несчастья.

Венусти (Марчелло Venusti)—итальянскій живописецъ (1515—1576, по другимъ 1586). Ученикъ сперва Пьерино дель Вага, а потомъ Микель-Анджело, онъ помогать ему въ его большихъ работахъ въ Римѣ и Флоренціи и писалъ съ его рисунковъ. Самое любопытное произведеніе В. — удачная копія съ картины М. Анджело «Страшный Судъ», сдѣланная для кардинала Фарнезе; она находится въ Неаполѣ и важна тѣмъ, что сохранилась лучше оригинала. Собственнаго сочиненія В. картины: «Св. Екатерина» въ церкви С. Агостино; «Поклоненіе пастырей» въ ц. Сильвестро, въ Монте Кавалло въ Римѣ; «Молитва на горѣ Елеонской» въ ц. С. Игнатія въ Вяттербо. Рисунковъ у этого художника правлень и изящень, колоритъ естественный и сильный. Живопись тонкая. Въ Эрмитажѣ имѣется образецъ его работы — небольшая картина «Мученіе св. Стефана».

Венути (Venuti)—имя трехъ братьевъ, итальян. археологовъ: 1) Никколо Марчелло В. (1700—55) руководилъ раскопками города Геркуланума и написалъ: «Descrizione delle prime scoperte dell'antica città di Ercolano» (Римъ, 1749); 2) Рудольфино В. (1705—63), хранитель ватик. музеевъ, авторъ многихъ, отличающихся громадною эрудиціей и точностью, сочиненій по рим. археологіи, каковы: «Collectanea antiquitatum romanarum etc.» (1736); «Antiqua numismata etc.» (1739—44); «Numismata romanorum pontificum» (1744); «Accurata et succineta discriizione topografica delle antichità di Roma» (1763 и 1803); послѣднее превосходное сочиненіе и теперь еще можно рекомендовать изслѣдователю римскихъ древностей; 3) Филиппе В. (1709—69) также издалъ нѣсколько археологическихъ сочиненій, между прочимъ о древнихъ памятникахъ въ Бордо.

Оглавленіе рисунковъ V тома.

А. Приложенія:	<i>Стр.</i>
Быкъ шотландскій (хромолитографія)	1
Буръ ручной и буровыя инструменты	44
Быки (Bovidae) I }	138
Быки (Bovidae) II }	
Бѣгуны (Cursores)	160
Древне-греческія вазы (хромолитографія)	360
Ваяніе I. Египетъ, Ассирія, Персія, Индія	660
" II } Греція	—
" III }	
" IV. Римъ	—
" V. Древне-христіанскій и романскій періоды, Ита- лія и Германія	—
Ваяніе VI } Новѣйшая эпоха	—
" VII }	
" VIII } Россія	—
" IX }	
Велосипеды	854
Вентиляція зданій	924
Б. Рисунки въ текстѣ:	
Буровой станокъ Ленца	23
Бутирометръ Сокслета	76
Бушпритъ	132
Бѣгуны	161
Вагранка	352
Вазы	361—62
Валеріана	411
Вальцы	472—74
Ваттметръ	642
Ведушія части снарядовъ	701
Везувій	712
Вентиляція рудниковъ	935—36



ЗАМѢЧЕННЫЯ ПОГРѢШНОСТИ V-го ТОМА:

<i>Стран.</i>	<i>Столб.</i>	<i>Строка.</i>	<i>Напечатано.</i>	<i>Слѣдуетъ читать.</i>
3	2	4 сн.		
17	1	25 сн.	двууглекислый натръ, <i>Natrum bicarbonicum</i>	двуборнокислый натръ, <i>Natrum biboricum</i>
62	1	22 сн.	1777	1477
62	1	26 сн.	1842	1841
79	1	6 сн.	прошедшемъ	настоящемъ
85	1	6 сн.	В. С.	В. Р.
139	1	33 сн.	см. Ботоголъ.	см. Ботугольскій приискъ.
194	1	19 сн.	Боранъ Бельной	Боранъ-Бѣльской
209	1	34 сн.	21986	219686
209	2	7 сн.	капищахъ	катищахъ
261	2	12 сн.	польскія	польское
411	1	14 сн.	Н. В.	Н. П.
411	1	29 сн.	(C ₂ H ₇)	(C ₂ H ₆)
			Диметилаленъ	Смѣсь диметилалена съ метилдивиниломъ
412	1	1 сн.	(CH ₂) ₂	(CH ₂) ₂
412	1	10 сн.	искусс.	искусственныхъ
412	1	17 сн.	125 ^b	175 ^b
420	2	8 сн.	1883—88	1881—83 гг.
430	2	32 сн.	11 помѣщичьихъ имѣній	116 помѣщ. имѣній
744	2	12 сн.	Н. С.	И. Л.